

А. А. ЧЕРКАСОВ

**ЗАПИСКИ
ОХОТНИКА
ВОСТОЧНОЙ
СИБИРИ**



Записки охотника Восточной Сибири // Физкультура и спорт, Москва, 1990
ISBN: 5-278-00259-X
FB2: Isais, 06.02.2014, version 1.0
UUID: 10D3FD88-53E1-4BA3-A21A-0EEEC4DA0F029
PDF: fb2pdf-j.20180924, 29.02.2024

Александр Александрович Черкасов

Записки охотника Восточной Сибири

Книга известного русского охотничьего писателя 19 века рассказывает об охотничьих животных и приемах охоты на них. Написанная живым своеобразным языком, книга является не только памятником литературы прошлого века, но и содержит немало полезных для охотника-любителя сведений.

Для широкого круга любителей охоты.

Содержание

#1	0008
От редакции	0010
Феликс Штильмарк АЛЕКСАНДР АЛЕКСАНДРОВИЧ ЧЕРКАСОВ — НАТУРАЛИСТ, ОХОТОВЕД, ПИСАТЕЛЬ	0015
ЗАПИСКИ ОХОТНИКА ВОСТОЧНОЙ СИБИРИ	0035
Предисловие автора к первому изданию (1867 г.)	0036
Предисловие ко второму изданию	0041
Часть первая ТЕХНИЧЕСКАЯ ЧАСТЬ ОХОТЫ	0048
ВСТУПЛЕНИЕ	0049
А. РУЖЬЕ	0053
В. ЗАРЯД И ЗАРЯЖАНИЕ РУЖЕЙ	0082
С. ПОРОХ, ДРОБЬ, ПУЛЯ, КАРТЕЧЬ И ПИСТОНЫ .. 0104	
D. ПРОЧИЕ ПРИНАДЛЕЖНОСТИ ОХОТЫ ..	0117
E. СТРЕЛЬБА ИЗ РУЖЕЙ	0124
F. СОБАКА	0133
H. ПРОМЫШЛЕННЫЙ КОНЬ	0154
I. НЕКОТОРЫЕ ЗАМЕЧАНИЯ, ОТНОСЯЩИЕСЯ К СИБИРСКОЙ ОХОТЕ	0169
J. РАЗДЕЛЕНИЕ ДИЧИ	0182
Часть вторая	0186
Разряд I. ХИЩНЫЕ ЗВЕРИ	0186
Разряд II. СНЕДНЫЕ ЗВЕРИ	0714

Приложения	1320
Комментарии	1320
Список сокращений	1321
Словарь устаревших и редких слов	1323
Именной указатель	1325
Географический указатель	1334
Предметный указатель	1351
Библиография трудов А. А. Черкасова	1358
#10	1365

А. А. Черкасов
Записки охотника Восточной
Сибири

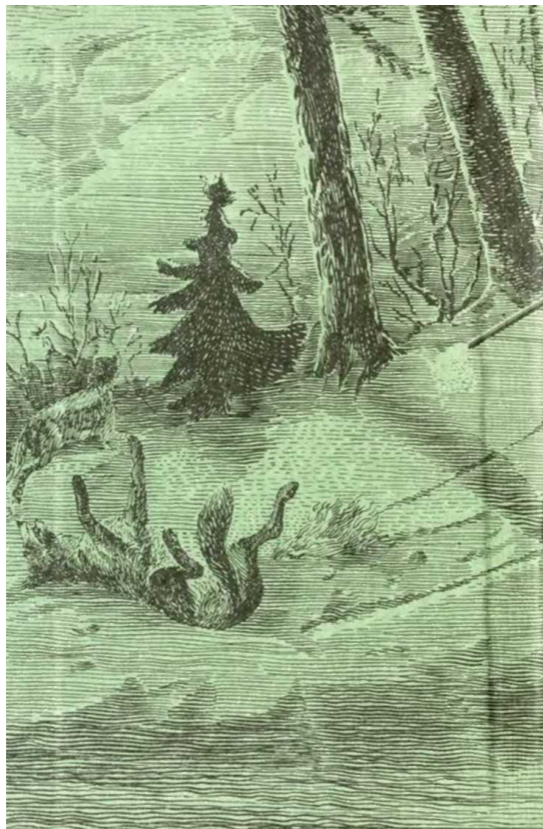

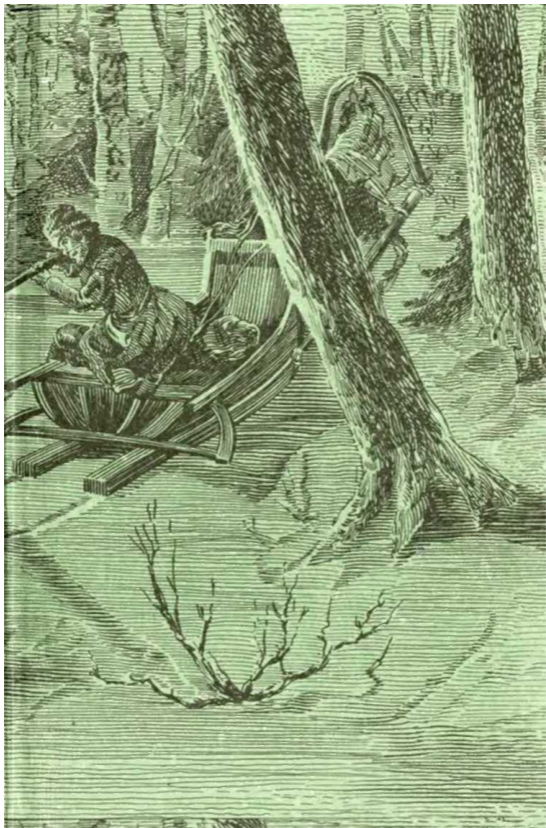

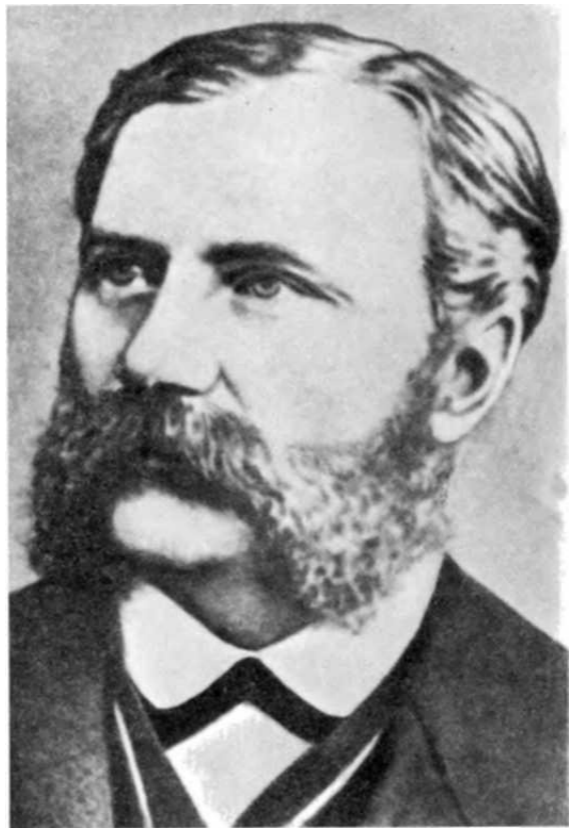

Александр Александрович Черкасов (1834–1895)

От редакции

«Записки охотника Восточной Сибири» А. А. Черкасова известны многим охотникам и любителям охотничьей литературы, но вряд ли многие из них знакомы с полным и подлинным текстом этой книги.

Первое издание «Записок» вышло в 1867 году и было высоко оценено современниками. Через 17 лет, в 1884 году, вышло второе издание, доработанное и дополненное автором. Оно является наиболее полным и наиболее точным, отражает последнюю волю автора и потому послужило источником текста для настоящего издания. Тираж книги 1884 года, достаточно большой для того времени (2 тысячи экземпляров), сделал эту книгу в настоящее время уникальной, поскольку последующие издания (уже в советское время) выходили со значительными искажениями и изъятиями.

В 1950 году Иркутское областное издательство выпустило эту книгу А. А. Черкасова в сильно сокращенном виде, тиражом 10 тысяч экземпляров. Вступительную статью написал

сибирский охотовед И. П. Копылов. Оценка этого издания в прессе была отрицательной, как из-за неоправданных изъятий, так и по качеству полиграфии.

В 1958 году Читинское книжное издательство познакомило читателей со своим вариантом книги Черкасова (тираж 15 тысяч): снова в книге были сделаны многочисленные сокращения внутри разделов и целиком изъяты главы о росомахе, барсуке, кунице, выдре, дикой кошке, хорьке, курне, горностае, ласке, бурундуке, летяге, тушканчике, еноте, бобре, изюбре, олене, архаре, кулане, зайце. В книге отсутствовали рисунки, связанные с текстом. Однако у этого издания были и свои достоинства: интересная вступительная статья Е. Д. Петряева, подготовленная им же библиография трудов Черкасова и литературы о нем. В книге были помещены портрет автора и гравюры из его книги, посвященные охоте. Но в целом издание не давало полной картины этого замечательного произведения охотничьей литературы XIX века.

Недоумение вызвало и следующее переиздание книги Черкасова, предпринятое в 1962

году солидным издательством Академии наук СССР (редактор Е. Е. Сыроечковский; ему же принадлежит короткий, но очень полезный комментарий к тексту и предисловие). Нарушая все правила научной публикации текстов, академическое издательство «плодотворно поработало» над текстом, не только выбрасывая солидные куски, но и прямо переписывая иные фразы, чем во многом вытравило индивидуальный стиль автора, своеобразие его писательской манеры. Кроме того, в книге были сохранены лишь некоторые рисунки, включенные в прижизненное издание самим автором, но зато дополнены рисунками и заставками, совершенно выбивающимися из характера книги А. Черкасова. В конце концов дело дошло до того, что сменили и название книги: она стала именоваться «Записками охотника-натуралиста». Таким образом, Черкасов стал автором еще одной книги, которая никогда не значилась в его авторском списке (случай, кстати, не единственный в тогдашней практике этого издательства: в 1964 году «Охотничий календарь» Л. П. Сабанеева вышел под названием «Кален-

дарь природы» — слова «охота», «охотничий», «охотник» искоренялись последовательно и методично).

Таким образом, настоящее издание книги А. А. Черкасова «Записки охотника Восточной Сибири» является первым и пока единственным в советское время полным воспроизведением текста и всех иллюстраций из издания 1884 года.

Редакция сохранила стиль речи писателя и особенности его словоупотребления, приведя в соответствие с современными требованиями лишь грамматику (прежде всего — пунктуацию). В тексте исправлены явные опечатки, причем добавленные от редакции немногие слова (явные пропуски при наборе) заключены в угловые (< >) скобки.

Комментарии к тексту чисто биологического и охотоведческого содержания (здесь использованы частично материалы Е. Е. Сыроечковского из книги 1962 года) обозначены в тексте выносными цифрами (' 2 и т. д.); подстрочные примечания (сноски) принадлежат А. А. Черкасову.

Справочный аппарат помещен в конце то-

ма. В словарь устаревших слов и выражений почти не включены местные речения, поскольку объяснения Их автор дает по тексту.

Что касается чисто охотничьих текстов (конструкций разного рода ловушек, приемов охоты и т. п.), то редакция полагает, что охотники-практики прекрасно понимают, что книга А. А. Черкасова, написанная более века назад, не является документом для использования тех или иных приемов и приспособлений; единственным руководящим документом являются современные правила охоты.

**Феликс Штильмарк
АЛЕКСАНДР
АЛЕКСАНДРОВИЧ
ЧЕРКАСОВ — НАТУРАЛИСТ,
ОХОТОВЕД, ПИСАТЕЛЬ**

В среде библиофилов широко известно выражение «золотая полка», на которую ставят самые заветные книги, не подверженные влиянию времени и капризам книжной моды. Это — высокая классика! Именно к такому разряду, заодно с произведениями Ивана Сергеевича Тургенева и Сергея Тимофеевича Аксакова, относится знаменитая, хотя и не столь известная, книга Александра Александровича Черкасова «Записки охотника Восточной Сибири», с полным текстом которой впервые знакомится советский читатель.

Произведение А. А. Черкасова замечательно во многих отношениях и давно заслужило широкое признание. Прежде всего, это поистине энциклопедия сибирской охоты прошлого века, которая и в наши дни необходима краеведу, охотнику, даже ученому, изучающе-

му забайкальскую фауну. Не меньшее, если не большее, значение имеют «Записки» для знатоков и любителей русского языка, сибирских диалектов, старинного говора. Недаром же эта книга вошла в число основных источников словаря Владимира Ивановича Даля и даже «Словаря современного русского литературного языка», изданного Академией наук СССР в 1959–1965 годах.

Что же касается охотника-книголюбца, то для него встреча с полным изданием «Записок» А. А. Черкасова — истинный праздник. Эту книгу можно читать, открыв на любой странице, получая подлинное наслаждение от одного лишь специфического черкасовского слога — неторопливого, правдивого, насыщенного достоверными фактами, приправленного народным юмором, живо передающего специфику места и времени. Подкупает прежде всего авторская добросовестность, искренность и правдивость, сопутствующая всему творчеству Черкасова. «Чего не видел, не испытал сам, того и не утверждаю», — замечал он не раз, подчеркивая свою преданность истине, отсутствие предвзятости и легковес-

ных суждений, столь свойственных многим охотничьим авторам. А. А. Черкасов счастливо сочетал в своем творчестве научный педантизм с беллетристикой, точность описаний с их красочностью, а главное — обладал какой-то особой впечатлительностью, умел зорко видеть и делиться увиденным с окружающими. Поистине не будет преувеличением сказать, что в этом человеке непостижимым образом совмещались самые разные качества: мужская твердость руки, не знавшей промаха (Черкасов был великолепным стрелком и подлинным мастером зверового промысла), женская мягкосердечность, подкупавшая самых суровых его таежных товарищей, и наивная впечатлительность ребенка, то есть именно те свойства, которые так необходимы всякому истинному художнику. Сама личность автора «Записок охотника Восточной Сибири» невольно вызывает у читателя самые глубокие симпатии. По сохранившимся (к сожалению, весьма немногочисленным) воспоминаниям, а также судя по другим его произведениям перед нами предстает энергичный, деятельный и вместе с тем очень

добросердечный, отзывчивый, благожелательный человек, отличавшийся особой демократичностью, пользовавшийся расположением начальства и подлинной любовью подчиненных, человек яркой и страстной натуры, причем главной страстью его была конечно же охота.

«Это сила, — писал А. А. Черкасов об охоте, — и сила такая, которую подчас ничем остановить невозможно. Мне кажется, что с ней сравнится во многих проявлениях жизни человека одна только чистая, искренняя и сердечная любовь».

Заметьте, что не всякая любовь, а именно сердечная, искренняя и чистая! Автор видит в охоте не слепую страсть, не способ существования, не профессию, а самое высокое и светлое человеческое чувство...

Жизненный путь автора «Записок охотника Восточной Сибири» знаком нам по немногим публикациям, среди которых наиболее детальные и достоверные сведения содержатся в работах известного советского библиофила и краеведа Евгения Дмитриевича Петряева. Ими мы главным образом и воспользуем-

ся в данном очерке. Е. Д. Петряев много работал в сибирских архивах, разыскивал родственников «сибирского Аксакова» (так называл он А. А. Черкасова), опубликовал наиболее полную библиографию его трудов.

Александр Александрович Черкасов родился 26 декабря 1834 года в Старой Руссе. Отец его, сам родом из Пермской губернии, страстный охотник, был горным инженером и твердо решил дать сыну такое же образование. Именно он привил своим детям — Ивану, Аполлинарию и Александру — любовь к природе, совершал с ними походы и вылазки в окрестные леса. Во время одной из таких экскурсий малолетний Саша провалился под лед, более года провел потом в постели, долго ходил на костылях, но могучий организм поборол недуг.

Горный кадетский корпус, куда отец определил одиннадцатилетнего сына, как и двух старших детей, был закрытым учреждением. Учился в нем Александр восемь лет, в продолжение которых постоянно ездил не только домой, в Старую Руссу, но и в Олонецкую губернию, на Волхов, в Финляндию, как бы гото-

вась к предстоящим сибирским испытаниям. За присущую ему необычайную физическую силу (несмотря на перенесенную в детстве болезнь!) товарищи называли его Самсоном. Прямой и честный по характеру, Черкасов пользовался особым уважением преподавателей, хотя и навлек на себя гнев директора кадетского корпуса Волкова.

Окончив в 1855 году полный курс наук, А. А. Черкасов (уже в офицерском чине) добровольно отправляется в далекую забайкальскую глушь — в Нерчинский горный округ, более всего известный как место ссылки и каторги. Родители его в это время жили уже в Соликамском уезде Пермской области (отец был управляющим Дедюхинским заводом). Там, в Забайкалье, молодой специалист работал на различных рудниках, много ездил, подчас вступая в борьбу с жестоким произволом местного начальства, стремясь облегчить жизнь ссыльных рабочих и каторжников. В 1856 году А. А. Черкасов в Александровском заводе сблизился с кружком ссыльных петрашевцев (Ф. Р. Львов, Р. А. Спешнев, Р. А. Момбелли и сам М. В. Буташевич-Петрашев-

ский). «Люди эти, — писал впоследствии Черкасов, — весьма оживляли наше общество, и с ними скучать было невозможно».

Осенью того же года двадцатилетний инженер возглавил разведывательную партию и отправился на лошадях разыскивать золото по дальней реке Бальджа (один из притоков Онона). Именно она, примечательная речка, еще и сегодня сохраняющая своеобразный колорит, стала, по словам Черкасова, альфой его скитаний по тайге и первоначальной школой сибирской охоты.

«Бальджиканский казачий караул, — писал позднее Черкасов, — крайний пункт на юго-западной границе забайкальского казачества, самое «убиенное место» из всех селений, какие мне только случилось видеть во всем обширном Забайкалье. Все селение состояло из семи дворов... Бедность ужасная!.. Так вот куда забросила меня судьба!.. Можете судить о том, что я испытал в первое время... какая перспектива жизни предстояла и мне в этом ужасном захолустье! Что было бы со мною, если бы я не был охотником?..» Однако же спасение было не только в охоте, но и в душев-

ном сближении с местными промысловиками, которые, испытав его в зверовых охотах, становятся истинными друзьями «молодого барина». В Черкасове на самом деле нет никакого барства, никакого чувства превосходства или надменности.

«Простые рабочие люди, — писал он, — становятся как бы близкими родными, друзьями и товарищами без всяких ширм и задних мыслей».

Спутники Черкасова, казаки и местные охотники — Лукьян Мусорин, Алексей Костин, Михаила Кузнецов и другие, отвечали ему подлинной душевной привязанностью. «Дай бог тебе счастья и всякого благополучия за твою простоту и добрую душу», — говорил один из них.

Конечно, здесь сказались сила и мастерство молодого инженера, его старательность в овладении таежной наукой, исключительная меткость стрельбы, достигнутая тщательной и долгой тренировкой.

«Ему, брат, чего! — говорили промышленники. — Только бы стрелить; а как ляпнул — так и тут бери, значит, нож и беги потро-

шить». Они знали «толк» моего штуцера и никогда не ошибались издали; а часто, заслышав мой выстрел, говорили: «Слава богу! Есть!» — и обыкновенно после этого крестились. Хоть и неудобно говорить про себя, но таковы воспоминания, слово «я» девать некуда, а истина требует точности рассказа и заставляет как бы обходить приличие умалчивать о себе».

После Бальджи А. А. Черкасов работал на Култуминском и Алгачинском рудниках, где в 1860 году женился на Евдокии Ивановой, дочери забайкальского казака, еще более тесно связав свою жизнь с этим краем. Затем, после обследований Зерентуя, Шахтамы и Карийских золотых приисков (все эти места были позднее описаны им в отдельных очерках), он отправился с разведывательной партией на реку Урюм, также сыгравшей большую роль в его жизни.

«Урюм, Урюм! Сколько тяжелых и вместе с тем приятных воспоминаний рождается в моей голове при этом слове! Ты мне родной и потому тесно связан с моим существованием...»

В 1862 году на Малом Урюме удалось найти большие россыпи золота, за что А. А. Черкасов получил награду от казны: в 1864 году ему назначили пенсию — 1200 рублей в год. На Нижне-Карийском прииске он начал писать свои охотничьи впечатления, образовавшие со временем «Записки охотника Восточной Сибири», в которых отразились как личный опыт автора, так и общение его с местными жителями.

«Кончив обнимать белок, промышленники садятся в кружок около огня и ужинают. Вот за этими-то ужинами и любопытно посидеть наблюдателю, тут слушаешься всего, вся тайга обнаружит свои трущобы и вертепы с их обитателями; весь быт, хитрый характер, а нередко и неподдельный юмор — отличительная черта сибиряка — обнаружатся во всей полноте. Здесь вы не услышите неправды, потому что лгуна тотчас поймают товарищи и выведут на чистую воду. В этих-то охотничьих кружках и собрал я многое множество сведений касательно своих заметок, нельзя не сказать, что беседы эти много помогли впоследствии моей наблюдательности

и сделали из меня еще более страстного охотника».

Самый известный журнал того времени столичный «Современник», возглавлявшийся Н. А. Некрасовым, напечатал в мае 1866 года первый отрывок из будущих «Записок» А. А. Черкасова. Этот отрывок не был подписан автором — он не получил бы от начальства разрешения на публикацию в столь крамольном по тогдашним понятиям журнале. Редакция «Современника» сопровождала публикацию следующим примечанием: «Редакция имеет в своем распоряжении довольно значительный запас весьма любопытных рассказов охотника Восточной Сибири. Отлагая полное издание рассказов для отдельной книги, мы нашли, что читатель наш, вероятно, не без интереса прочтет несколько отрывков из этих «Записок»; они обличают в авторе близкое знакомство с делом и представляют оживленные картины из сибирских промыслов и очерки из жизни животных, достойные внимания натуралистов».

Хотя Черкасов взял себе за образец (это сказалось даже в заголовке) знаменитую кни-

гу С Т. Аксакова «Записки ружейного охотника Оренбургской губернии», его творчество вполне самостоятельно и по ряду признаков даже глубже аксаковского. Особое достоинство охотничьих мемуаров А. А. Черкасова в глубоком и точном освещении образа жизни многих млекопитающих и птиц, которые в то время были очень слабо изучены. Описания гона у копытных зверей, глухариных токов, образа жизни забайкальских медведей, красочные и точные картины степных пожаров, разбросанные по страницам черкасовских «Записок», сохраняют научное значение и сегодня, они подтверждены специальными последующими изучениями.

Сама книга «Записки охотника Восточной Сибири» вышла в Санкт-Петербурге осенью 1867 года в издательстве С В. Звонарева. Автор предпослал ей следующее стихотворное посвящение:

*Друзья, охотники! Прочтите,
что пишет верно ваш собрат.
Чего не знает — не взыщите,
он все сказал, чем был богат.*

В рецензии, помещенной в журнале «Оте-

чественные записки», содержались лестные отзывы о колоритности языка и стиля, отмечалась особая свежесть произведения.

Если говорить современным языком, то главная ценность этой книги в обширности информации, но это — мертвое определение, а «Записки охотника Восточной Сибири» — произведение живое и бессмертное. Волшебство их обаяния прежде всего в специфичности и гармонии языкового колорита. Убедиться в том можно на любой странице черкасовской книги, буквально с первых же строк. Ну что, казалось бы, приметного в том, что рассказчик скажет «очкнулся» (вместо «очнулся») или «опустил коня» (вместо «отпустил»), а мы уже видим этого забайкальского бородача промышленника. «Чтоб тебя язвило, черная немочь!» — говорит он вслед избежавшему пули медведю или замечает приезжему городскому охотнику, убившему бекаса: «На что ты бьешь такую страмиду, неужли тебе не жалко заряда; что в ней толку? Сыт не будешь, пользы никакой, а мошне (карману) убыль».

Прекрасно освоив местные диалекты, Чер-

касов и сам подчас отходит от традиционного слога, обогащает свою речь за счет удачных новообразований, вошедших позднее в наши словари. Например, он пишет, что дрофы в степи весной, когда еще холодно, сидят «натуршившись» (нахохлившись, растопырив перья), или говорит, что зверь «чухает» (смотрит, слушает и нюхтит одновременно). Вошли в современный — даже научный! — оборот речи такие типично черкасовские слова, как «оморочо» (самец рыси), «козляки» (шубы из шкур косули), «карым» (кирпичный чай), «посик» (самец кабарги) — примеров подобных множество, в чем можно убедиться, штудируя словарь В. И. Даля. Слова «елбан» (степной пригорок), «тулун» (кожаный мешок), «сайва» (тунгусский лабаз) и десятки иных включены туда из книги А. А. Черкасова.

В Забайкалье Черкасов проработал шестнадцать лет, изъездив на конях и исходяв пешком буквально всю Даурию. В конце 1871 года он переезжает на Алтай, где становится сначала управляющим Сузунским заводом, а позднее выходит на пенсию и поселяется в Барнауле, где продолжает литературную ра-

боту. Он пишет очерки о сибирских и алтайских странствиях, трудится над новым изданием своих «Записок». Благодаря содействию Альфреда Брема, с которым А. А. Черкасов встречался и охотился на Алтае (об этом он рассказал в интересном и ни разу не переиздававшемся в наше время очерке «Брем», напечатанном в 1887 году в журнале «Природа и охота»), «Записки охотника Восточной Сибири» переиздаются в Европе — дважды на французском языке и один раз на немецком.

В 1884 году, в год пятидесятилетия автора, А. С Суворин в Петербурге выпускает в свет второе издание «Записок» тиражом две тысячи экземпляров. Книга дополнена главой о глухаре и украшена гравюрами об охоте. В предисловии А. А. Черкасов с горечью говорит об оскудении бывшего изобилия дичи в Сибири: «И теперь уже далеко не то, что было: непролазная угрюмая тайга день ото дня делается все более доступной и не так страшной, а нескончаемые дебри редуют чуть ли не с каждым часом, и несчастные звери заметно убывают в количестве или кочуют в еще не тронутые тайники сибирских тущоб».

Снова на книгу появляются благожелательные отклики (например в журнале «Дело», где сказано, что книга «дает больше, чем обещает»), снова рецензенты отмечают живость слога и правдивость автора.

В Барнауле А. А. Черкасов пользовался уважением сограждан и был избран городским головой. Через несколько лет, в 1890 году, он переехал в Екатеринбург ради того, чтобы дать хорошее образование своим детям, которых у него было семеро. Вот что пишет об этом периоде его жизни Е. Д. Петряев.

«Черкасовы купили дом на Вознесенской улице. Усадьба примыкала к саду знаменитого Харитоновского дворца, известного по роману Д. Н. Мамина-Сибиряка «Приваловские миллионы». Возникло много новых знакомств, начались визиты инженеров, педагогов, сотрудников «Екатеринбургской недели». В этой газете вскоре появилась статья Черкасова «Меры к развитию платинопромышленности на Урале» (1891 г., № 13). Среди новых знакомых был и Д. Н. Мамин-Сибиряк. Черкасов вплотную занялся литературной работой, собиранием библиотеки. Особенно его инте-

ресовали сведения исторического и философского характера, книги об охоте и охотниках, такие, как «Записки сибирского немврода» И. Г. Шведова, «Охота и охотники» Псковича (П. П. Куликова).

Здесь, на Урале, он старался пополнять зоологическую коллекцию Уральского общества любителей естествознания, дарил библиотеке общества свои книги...

Сибирская жизнь приучила его к простоте в обращении с людьми. Он уважал чужое мнение, иронически относился к спеси толстосумов и высокомерию дворян-чиновников (хотя и сам «ходил в генералах» — был статским советником). Он отказался от выборов в городскую думу. Но вскоре его против желания все же выбрали как домовладельца. Пришлось смириться. Но на этом дело не закончилось. На заседании думы 20 октября 1894 года зачитали бумагу о том, что Черкасов назначен городским головой. «Смею вас уверить, — сказал он членам думы, — что я не искал, не добивался этого; все это для меня было положительной неожиданностью. Конечно, я не могу не ценить ту честь, то дове-

рие, которое выпало на мою долю от губернатора. Я долго боролся с собою, прежде чем решиться принять это назначение. Я надеюсь, что вы не будете смотреть на меня неприязненно, как на человека не выбранного, а назначенного правительственной властью, и братски примите меня в свою среду. Что касается меня, то я употреблю всю свою энергию на дело служения городским интересам. Думаю, что вы не откажетесь помочь мне» — так изложила речь «Екатеринбургская неделя».

Сразу оживились завистники и недоброжелатели, которых подбивали местные толстосумы. Уже через два месяца Черкасов сказал, что намерен уходить. Пошатнулось и здоровье.

Утром 24 января 1895 года он получил по почте анонимный пасквиль, который грязнил честь его и семьи. К письму добавлялась вырезка — оскорбительная карикатура из какого-то столичного издания. Такого жестокого удара Черкасов не перенес и умер от паралича сердца прямо за письменным столом. Хоронил его весь Екатеринбург, до Тихвинского

монастырского кладбища шла огромная толпа. Могила была недалеко от стен теперешнего областного краеведческого музея, но затерялась. Рассеялся личный архив, не сохранилась и библиотека, так как Евдокия Ивановна вскоре тоже умерла (в возрасте 54 лет).

Поистине что-то роковое лежит на этом уральском городе, где развеваны многие памятные места, события и личности...

В известном словаре Брокгауза и Эфрона А. А. Черкасову посвящена небольшая статья П. В. Быкова, заканчивающаяся фразой: «Просветительный и гуманный, он всюду делал много добра». Уместно вспомнить, что еще в горном корпусе наряду с прозвищем Самсон за свою силу Черкасов получил еще и кличку Мамка, поскольку отличался особой заботливостью.

После 1884 года «Записки охотника Восточной Сибири» так же, как и другие произведения А. А. Черкасова, долго не переиздавались. Впрочем, эта книга по праву была признана классической для охотников и охотоведов, она неизменно указывалась во всех рекомендательных списках литературы, высоко ценилась знатоками и любителями. Очень высоко

отзывались о «Записках» виднейшие наши охотоведы-классики: Л. П. Сабанеев, А. А. Силантьев, Д. К. Соловьев и другие...

Автор остается для нас не только охотником и охотоведом, но и талантливым писателем, прекрасным натуралистом, гуманным и просвещенным деятелем своего времени.

ЗАПИСКИ ОХОТНИКА ВОСТОЧНОЙ СИБИРИ

Т*итульный лист последнего прижизненного издания книги А. А. Черкасова, по которому воспроизводится настоящее издание*

ЗАПИСКИ ОХОТНИКА

ВОСТОЧНОЙ СИБИРИ

1856—1863

Заключающія въ себѣ: нѣкоторыя замѣчанія, касающіяся собственно-технической части охоты: описаніе различныхъ звѣрей, обитающихъ въ необъятныхъ лѣсахъ и степяхъ восточной Сибири, а также способы добычя ихъ всевозможнымъ образомъ, съ показаніемъ устройства употребляемыхъ для того охотничьихъ снастей, и нѣкоторыя замѣчанія о сибирской природѣ и сибирскихъ охотникахъ, съ ихъ бытомъ, суевѣріями и привычками.

А. ЧЕРКАСОВА

ИЗДАНИЕ ВТОРОЕ, ИСПРАВЛЕННОЕ И ЗНАЧИТЕЛЬНО ДОПОЛНЕННОЕ.

Съ рисунками въ текстѣ



С.-ПЕТЕРБУРГЪ

ИЗДАНІЕ А. С. СУВОРИНА

1884

Титульный листъ послѣдняго прижизненнаго изданія книги А. А. Черкасова, по которому воспроизводится настоящее изданіе

Предисловие автора к первому изданию (1867 г.)

Предисловие это пишу я с единственной целью — чтобы читатель мог предварительно отчасти познакомиться со мною и не стал искать в моих заметках того, чего в них нет, или же слишком строго судить их. Конечно, если читатель страстный охотник, как я, он не обратит внимания на слабые стороны моего труда в литературном отношении, а только будет искать того, что его интересует или что ему еще неизвестно. Но читатель-литератор да простит мне мое неловкое обращение с пером. Страсть к охоте и желание передать многие истины и сокровенности, известные только охотникам Восточной Сибири, побороли мои сомнения относительно моих литературных способностей, и я решился написать, что дал мне мой охотничий опыт. Я уверен в одном, что труд мой будет полезен многим и многим охотникам, а больше мне ничего и не надо.

По возможности я постараюсь изложить

свои заметки самым простым, понятным всякому языком, но, уж извините, с сибирским оттенком.

Читатель вполне может положиться на мои заметки; я писал не голословно, а всегда с фактов. Чего не видел, не испытал сам, того и не утверждаю. Если же что и взято со слов других охотников, то и это так же верно, как и то, что написано с фактов. Не думайте, что эти заметки принадлежат охотнику, любящему красное словцо (жаль, что охотники имеют такую незавидную репутацию), а примите их за записки страстного сибирского промышленника и вместе с тем наблюдателя.

Описания мои иногда слишком подробны, иногда же слишком кратки. Что делать? Чем богат, тем и рад!

Сначала я думал описать решительно все, что только может относиться к охоте; но когда взялся за перо, то увидел, что это был бы огромный труд. Так, про одну техническую часть охоты, разбирая ее специально, можно написать целые томы. Но к чему бы это пошло?.. Описывать выковку и приготовление стволов и т. д. — дело особых специальных

руководств. Потому я относительно технической части охоты говорю только о том, что необходимо знать всякому сибирскому охотнику. Я умалчиваю и об известных породах собак, как-то: легавых, гончих, борзых, о их дрессировке, натаскивании, выдерживании и тому подобном, но зато говорю о собаках, еще не известных многим охотникам, — о собаках сибирских. Кроме того, я худо знаю охоту с борзыми и гончими, потому что с молодых лет попал в Восточную Сибирь, где собак этих почти нет. Я также почти не упоминаю и об легавых собаках, потому что сибиряки совершенно их не употребляют при зверином промысле.

Для того, чтобы познакомить читателей с сибирским местным говором, с сибирскими техническими выражениями, я, где случится, буду нарочно употреблять их, разумеется, не иначе как с объяснениями, потому что есть такие из них, которые вовсе не понятны несибиряку.

Труд мой разделяется на две части: в первой я говорю кратко о технической части охоты (преимущественно о сибирской), о ружьях

вообще, о собаках и так далее, а во второй рассказываю о зверях, живущих в Восточной Сибири, их жизни, нравах, добывании и проч., при случае стараюсь поближе познакомиться читателя с сибирским промышленником (охотником), с его бытом, привычками, суевериями. Не описываю охоты за птицами, потому что она в Восточной Сибири ничтожна сравнительно с звериным промыслом. Из птиц сибиряк бьет только глухаря, косача, рябчика, куропатку, лебедя (многие инородцы лебедей не бьют), гуся, уток, степную курицу (дрохву) — вот и все; с остальными он незнаком, они не для него созданы.

Предисловие ко второму изданию

По выходе первого издания «Записок охотника Восточной Сибири» в 1867 году современная тогдашняя журналистика заявила столько лестных отзывов, что я, как автор, не мог не радоваться благосклонному приему печатью моего труда, а тем более радовался тому, что мои охотничьи заметки производили приятное впечатление не только на охотников, но и на людей, имеющих смутное понятие об охоте. Понятно, что приятные отзывы затрагивали за живое мою, тогда еще молодую, охотничью душу. Вот почему я тогда же еще решил при первой возможности несколько дополнить «Записки» и издать вторым выпуском. Но... Ох это «но»! Не все делается так, как хочется, как думается. С 1867 года прошло уже, шутка сказать, почти 14 лет, и мне до сих пор не представлялось случая исполнить своего желания; я удовольствовался только тем, что изредка пополнял «Записки» новыми сведениями, новыми наблюдениями

и позаимствованиями из других сочинений. Хотя последних и очень немного, но все же они есть, и есть потому, что в некоторых случаях и чужие наблюдения приходились очень кстати, как характеризующие описываемый предмет и пополняющие то, что было или пропущено, или не подмечено самим, но в сущности есть на самом деле. С 1867 года много воды утекло, многое изменилось во многом, многое изменилось и в охотничьей технике, но технике, так сказать, интеллигентной. Самородная же техника сибирского промышленника-зверовщика осталась почти неприкосновенной, и современная культура до нее не дотронулась; она и ныне дышит тою же наивной простотой, тою же первобытностью и незнакома с применениями мудрого Запада. Наша Сибирь, в смысле охотничьей промышленности, осталась, право, почти тою же мшною Сибирью, как и была со времен Ермака Тимофеевича. Понятно, что в том же застое находятся и описанные мною звери, ибо 14-летний период слишком незначителен для тех творений природы, которые находятся еще вне воли и культуры человеческого

прогресса. А ведь, пожалуй, отчасти это и хорошо, а то и нашей безграничной Сибири, с ее обширными делями и непроходимой тайгой, ненадолго бы хватило!.. И теперь уже далеко не то, что было: непролазная угрюмая тайга день ото дня делается все более и более доступной и не так страшной, а нескончаемые дебри редуют чуть не с каждым часом, и несчастные звери заметно убывают в количестве или кочуют в еще нетронутые тайники сибирских трупов. Все это, конечно, грустно для охотника, но время свое берет, и тут ничего не поделаешь, приходится волей-неволей мириться, и бесполезно вздыхать, вспоминая о старом охотничьем просторе. Вздыхай не вздыхай, а будь доволен и тем, что Сибири на наш век еще хватит, да, пожалуй, и внукам кое-что останется... Ну, я как охотник заболтался, прости, читатель; равно как извини меня и в том, что я при втором издании книги умалчиваю о современном охотничьем оружии образованного мира. Кому оно нужно, те познакомятся с ним и без меня, «желторотого» сибиряка. В самом деле, о ружьях новых систем уже столько писано и переписа-

но, что невольно становишься в тупик — какой системе и фабрике отдавать предпочтение? Журнал «Охоты и природы»⁽¹⁾ набит всевозможными воззрениями и пререканиями современных охотников, и нам остается только читать о подневных нововведениях и нередко удивляться как современной технике, так и той цене, которая значитса в любом прейскуранте охотничьих депо не только на ружья известных мастеров, но и на охотничьи прищеголья. Душевно сочувствую тем собратам по оружию, которые со сжатым сердцем могут только смотреть на такие баснословные прейскуранты, и еще раз осмеливаюсь думать, что «Записки охотника Восточной Сибири» им-то и будут хоть несколько полезны.

При втором издании я помещаю новую статью «Глухарь», которая была написана уже несколько лет назад и предполагалась к печати в журнале, но... и опять это «но» помешало и тут, так что мой несчастный «Глухарь» отдыхал в хламе бумаг и заметок до представившегося случая напечатать записки вторым изданием. В моей книге «Глухарь»,



*Заставка ко 2-му изданию «Записок охотника Восточной Сибири»
1884 г.*

быть может, и некстати, за что и прошу снисхождения, но помещаю его потому только, что птица эта пользуется большим почетом в мире сибирских промышленников и истребляется ими в большом количестве. Когда-то у меня было желание писать заметки и о птицах Восточной Сибири, как оседлой, так и прилетной в массе, наполняющей даурские леса, поля, степи и воды, но это такой громадный труд, что испугал меня, и мне пришло в голову то самооправдание, что писать «Птиц» не стоит, особенно потому, что они превосходно описаны С. Т. Аксаковым.

В тех статьях, где говорится о времени какого-либо замечания или события, я поправок не делал и думаю, что это особенного значения не имеет, так как эти записки не исторические документы, не родословная запись, почему я в этом прошу меня извинить. Вот, кажется, и все, что мне хотелось сказать и чем предупредить благосклонного читателя: остается только просить его о том, чтобы он снова снисходительно смотрел на мой труд и не судил о нем как о научном трактате, а принял его за простое желание автора поделиться-

ся с собратами по оружию своими воспоминаниями, наблюдениями и той горячей любовью к охоте и природе, которые и теперь частенько волнуют мое постаревшее сердце и грезами еще лезут под поседевшие уже кудри. От души желаю молодым охотникам наслаждаться охотой не для одного удовольствия, а, идя об руку с наукой, делать свои наблюдения, исследования, выводы, заключения и, ведя охотничьи заметки, созидать что-либо более серьезное и дельное.



*Заставка ко 2-му изданию «Записок охотника Восточной Сибири»
1884 г.*

Часть первая ТЕХНИЧЕСКАЯ ЧАСТЬ ОХОТЫ

ВСТУПЛЕНИЕ

Сибиряк-промышленник (в Сибири всякий охотник называется промышленником, а всякая охота — промыслом) не знает той высокой охоты, при которой первую роль играет хорошо дрессированная легавая собака, охоты болотной — за бекасами, за гаршнепами, за дупелями, молодыми тетеревами и так далее. Он даже и не умеет стрелять дичь на лету; а если, особенно в каком-нибудь захолустье отдаленной Сибири, увидит кого бьющего птицу на лету, то сочтет это за дьявольское наваждение, непременно отплюнется, отойдет в сторону, да, пожалуй, не будет с ним и говорить. А что пожмет плечами, почмокает губами, потеревит у себя в затылке — это наверное. Словом, удивлению не будет конца. Сибирскому промышленнику неизвестна вся прелесть того мгновения, когда хорошо дрес-

сированная собака сделает стойку! Приезжай настоящий сибирский охотник в Европейскую Россию, пойдя он с кем-либо на болотную охоту, будет совершенно потерянный человек; он и не знает, что такое дупель, бекас, ему неизвестна эта краса болотного царства. Несчастный, подумают многие охотники, как можно не знать дупеля? как можно не знать бекаса? Зато попадись такой насмешливый охотник к нам, на Восток, и пойдя он в лес с сибирским промышленником, тот покажет ему свою удалость; и едва ли болотный охотник не позавидует тогда сибирскому зверопромышленнику, зоркости его глаза, его неутомимости, знанию своего дела, ловкости и меткости. Трудно привыкнуть такому охотнику к настоящей сибирской охоте, много надо употребить времени для того, чтобы узнать все ее тайны. Все это относилось и ко мне, только что приехавшему из России в Восточную Сибирь и знакомому только с болотами и дупелями, с озерами и утками, с лесами и рябчиками, с полями и зайцами; долго я не мог познакомиться со здешней охотой и много выслушал саркастических замечаний и справед-

ливых колкостей от зверовщиков, прежде чем привык к тайге и сделался сам настоящим охотником. В настоящее время на дупеля и на бекаса я и сам смотрю почти теми же глазами, какими глядит на них иногда сибиряк. Вот что значит излишество иной дичи в наших краях. Недаром, когда я однажды, будучи на охоте со здешним зверопромышленником, убил бекаса и принес товарищу на показ, он повертел его в руках, насмешливо поглядел на меня, потряс бекаса на ладони и сказал: «На что ты бьешь такую страмиду, неужели тебе не жалко заряда? Что в ней толку? Сыт не будешь, пользы никакой, в мошне (карману) убыль». Пожалуй, он и справедлив. Ведь тем же зарядом здесь легко можно было убить степную курицу или козу: здесь достоинство дичи взвешивается на поповских весах; оно ценится по величине и значительному весу. Впрочем, не думаю, чтобы и в России охотник погнался за гаршнепом, когда есть возможность убить глухаря или гуся... Итак, охотник охотнику розница, тот и другой хороши в своем месте, в своей сфере. Кого назвать настоящим охотником — не знаю. Того ли, ко-

торый метко стреляет по бекасам, по дупелям, но не отважится идти на медведя или кабаня? Или же того, который плюнет на бекаса, а сбережет заряд на крупную дичину, скрадет один на воле медведя и повалит его с одного выстрела? Решить довольно трудно, но мне кажется, что настоящий охотник тот, который в состоянии бить всякую дичину. В Восточной Сибири редко можно встретить такой дом, где бы не было ружья, но зато есть и такие, где найдете их несколько. Здесь редкий человек не промышленник. Конечно, нет правил без исключения; бывает, что попадают и сибиряки, которые отродясь и разу не стреливали, но это уже большая редкость. Простую, обыкновенную технику охоты здесь знает всякий — старый и малый.

А. РУЖЬЕ[1]

Ружьем в общем смысле этого слова называют всякое ружье: одноствольное, двухствольное, винтовку и штуцер. Но сибиряк-охотник редко произносит слово ружье: дробовик так он и называет дробовиком, а винтовку или штуцер — винтовкой или пицалью. В настоящее время не стоит и говорить о прежних, старинных и знаменитых, ружьях, каковы были, например, Старбуса, Моргенрота, Лазарони (Куминачо), Кинленца и других; к чему вспоминать об них, когда нынешние ружья известных мастеров далеко превосходят их в отделке и не уступают в бое! Особенно в последнее время ружейное мастерство сильно подвинулось вперед, а прежние знаменитости чрезвычайно редки и составляют украшения оружейных палат и кабинетов богатых людей. Нынче так много хороших ружейных мастеров, что трудно и упомянуть фамилии всех их. Не знаешь, кому из них отдать первенство, — все хороши; но все же не могу не указать на дробовики Лепажя, Мортимера, Колета и штуцера Лебеды. Из

русских мне случалось видеть порядочные ружья Гольтякова. Я имею два английских дробовика: Мортимера и Ричардсона — и признаюсь, редко видал им подобные. Какая прочность в работе, щеголеватость в отделке, сила и крепость боя! Штуцера в последнее время наделали много шума и тревоги не в одном классе охотников, но и в целом свете; какой переворот они произвели в устройстве самых войск! Системы их устройства чрезвычайно различны, но эти различия не имели большого влияния на охоту, потому что главное основание — далекобойность, а в охотничьем мире она не играет такой важной роли, как в военном. К чему, например, охотнику иметь военный штуцер, который бьет на 1600 шагов? Ведь на такое расстояние охотнику по дичи стрелять никогда не придется, да и не выцелить хорошо на такую даль — глаз не возьмет.

Если штуцер хорошо бьет на 100 или 150 сажень, больше ничего и не надо охотнику; таким штуцером можно стрелять во что угодно. Что увидите вы в лесу, не говорю уж о чаще, далее ста сажень, тем более в лесах нерасчи-

ценных, сибирских — словом, в тайге? Попробуйте сказать здешнему промышленнику, что вы убили козу или волка за 200 или более сажен — он над вами животики надорвет да, пожалуй, еще скажет без церемонии: «Эка ты хлопуша», то есть лгун. И действительно, на такое расстояние козу или волка невооруженным глазом выцелить невозможно. Как бы целик на винтовке или штуцере ни был мал, а чрез 200 и даже 150 сажен он должен совершенно закрыть собою небольшого зверя, волка или козу. Охотник, смотрящий через резку (прорезь на визире) и наводящий концевой целик на предмет, последнего не увидит до тех пор, покуда не отведет немного конца ствола в ту или другую сторону или ниже выцеливаемого зверя. Спрашивается, какая же тут верность выстрела? Да и к чему стрелять на такую даль, когда всякий зверь почти всегда подпустит охотника на гораздо ближайшее расстояние. Разве дрофы или степные куры, напуганные выстрелами охотников, разгуливая по широкой степи, не подпустят к себе ближе этого расстояния? Но, по-моему, тогда уже лучше совсем не стрелять и не пугать

их еще более, потому что такой выстрел будет произведен зря, или па блажь. Конечно, из тысячи таких ветряных выстрелов, быть может, случится только раз или два убить роковую дрофу.

Дробовиков у нас в Восточной Сибири мало; она запружена винтовками. Почему сибиряки не уважают дробовиков — очень ясно, если мы только вникнем в их положение и поймем сибирскую охоту. А именно потому, что свинец и порох здесь доставать довольно трудно и дорого[2], а известно, что дробовик требует гораздо большего заряда, чем винтовка. Но этого мало. Сибиряку гораздо выгоднее охотиться с винтовкой, нежели с дробовиком: винтовкой он бьет все, что на глаза попало: и медведя, и рябчика, и утку, а с дробовиком идти на хищного зверя он не отважится. Кроме того, сибиряк с детства привык к винтовке; дробовик уже прихоть. На этом основании торговые люди чрезвычайно редко привозят к нам дробовики для продажи, а потому почти все они попали в Забайкалье не иначе как с теми людьми, которые завезли их вовсе не для продажи, а по собственной надобно-

сти, — людьми служащими, переселенцами. По большей же части у здешних простолюдинов, записных охотников, почти все дробовики сделаны из стволов солдатских ружей и некоторые, надо заметить, бьют нисколько не хуже прежних Лазарони и Старбусов; нужды нет, что ствол и курок иногда привязан к ложе различными ремешками и веревочками. Сибиряк не гонится за красотой и отделкой ружья — ему нужен в нем хороший, крепкий бой, а не изящество работы; посмотрите, как он грубо обращается со своим товарищем охоты, — нарочно мочит его водой и снаружи никогда не чистит для того, что ружье, покрытое ржавчиной, никогда не блеснет на солнце во время охоты и тем не испугает дичь; зато за внутренностию ствола он смотрит зорко и содержит ее в большой чистоте. Сначала я поговорю о дробовиках, а потом займусь винтовкой и штуцером. Многие охотники, в особенности люди из простого звания, думают, что чем дробовик длиннее и казистее, тем он дальше и кучнее бьет, но этого за постоянную норму принять нельзя, потому что это правило не всегда справедливо. Я знал много

ружей с чрезвычайно короткими стволами, но с отличным боем; также много случалось видеть ружей превосходной щеголеватой отделки, с довольно длинными стволами, которые били весьма незавидно; зато доводилось стрелять и из таких, которые были связаны в нескольких местах мочалками и веревочками, но превосходно били всякою дробью, как крупною, так и мелкою. Впрочем, эта истина, я полагаю, известна многим охотникам.

Не отступая от своих убеждений, основанных на опыте, я все-таки должен признаться и как бы согласиться с простолюдинами, что из простых ружей (нашего производства) те бьют дальше, сильнее и крепче, у которых стволы длинные и казнис-тые. Воля ваша, а это правда. Не знаю, разве способ сверления дробовиков и пригонка к цели у простых мастеров иначе производится, нежели на фабриках.

По этой причине нельзя дать решительно никаких советов при покупке ружей из магазинов или от мастеров. Да и что может быть лучше пробы в этом отношении? Стрельба в цель и, еще лучше, по дичи покажет достоин-

ство и недостатки. Но вот странный способ выбора ружей, употребляемый простыми охотниками; на чем он основан — объяснить не умею. При выборе охотник берет ружье, ставит его вертикально на приклад (на ложу), накладывает рукою (мякотью ладони у большого пальца) на дуло и крепко прижимает. Потом смотрит — чем сильнее на руке осталось впечатление от краев дула и чем темнее середина, равная его внутренности, тем ружье считается лучше. Такие ружья, они говорят, бьют далеко и крепко. Я много раз из любопытства испытывал этот способ над всевозможными ружьями — результат был верен.

Здесь дробовики обыкновенно пробуют таким образом: ставят какую-нибудь деревянную мишень и начинают стрелять в нее полными настоящими зарядами мелкою дробью шагов на 50 и 60, а крупною на 70 и даже 80. Если ружье на такое расстояние кучно и крепко бьет, оно одобряется; если же оно разбрасывает и дробины не глубоко входят в дерево — бракуется. Но вот хорошая проба ружья (дробовика), испытанная мною неоднократно: заряди ружье среднею дробью и вы-

стрели зимою в большие холода в ворона шагов на 50 или 60 и, если убьешь его наповал, бери смело такое ружье. Крепость ворона к ране удивительна: однажды я выстрелил в него, сидящего на пне на расстоянии 30 сажен, из штуцера конической пулею; ворон поднялся как бы здоровый, но, отлетев сажен 50 в сторону, упал, как пораженный громом. Подняв его, я увидел, что пуля прошла по самой середине бока, под крылом у плечной кости.

Считаю излишним говорить о степени осторожности, с какою обращаются здешние ирокезы с заряженными ружьями. Но не могу не привести здесь одного случая, бывшего со мной, который каждый раз, как только заговорю о нем, заставляет меня содрогаться. Вот он. Ходил я однажды зимою за козами по лесу; не видал ничего, устал и, завидя на ключе ледяной, поднятый кверху, как гора, накипень, отправился к нему, чтобы напиться. Взшел на самый верх и искал воды, но на гладком льду поскользнулся и упал на правый бок. Штуцер выпал у меня из руки и покатился с накипня по льду под гору, беспре-

станно задевая за неровности и подпрыгивая, вниз прикладом, а ко мне стволом; я не успел еще соскочить на ноги, как вдруг меня обдало мелкой ледяной пылью. Штуцер, летя вниз, ударился во что-то курком и выстрелил, коническая пуля ударила в лед не далее как на поларшина от меня; я вздрогнул, снял шапку и невольно перекрестился...

Вместо того чтобы говорить о том, как должно содержать порядочные ружья, что, конечно, хорошо известно всякому охотнику, я скажу несколько слов, как сибирский промышленник промывает свои самопалы. Прежде всего надо заметить, что он по своей лености делает это очень редко и небрежно, в особенности с дробовиком. С винтовкой он несколько поделикатнее. В самом деле, сибиряк, как только придет очередь мыть ружье, почти каждый раз отвинчивает у него казенный шуруп, или просто казенник, и тогда уже промывает стволину обыкновенным способом. Если же нельзя или ему лень отвернуть казенник, он замыкает чем-нибудь затравку, наливает в ствол воды и дает ему несколько минут постоять, для того чтобы вся грязь

успела отмокнуть, как они говорят. Потом оттыкает затравку, выпускает сквозь нее грязную воду, прополаскивает ствол чистой водой и протирает досуха коноплем на шомполе. А потом слегка просушивает стволину на печке; если же это случится на охоте, то в огне. Кстати замечу еще, что некоторые из здешних промышленников дробовики точно так же, как винтовки, после каждого выстрела смазывают внутри каким-нибудь жиром или маслом. Я часто спрашивал здешних охотников, к чему они отвертывают или, лучше сказать, отбивают (молотком, обухом топора, даже камнем) казенники, для того чтобы промыть ружье. На это некоторые говорили, что они это делают из любопытства посмотреть на внутренность ствола — нет ли в нем каких-нибудь повинок, т. е. раковин, занатрин, гибин, царапин и проч. Другие же говорили, что они поступают так просто по привычке, бессознательно, видя, что это же делают другие промышленники, старики, более их опытные.

Много охотников живет в таких местах, где вовсе нет не только ружейных мастеров,

но даже и порядочных слесарей, что весьма часто случается у нас, в Сибири, а между тем не убережешься от порчи ружей. Нередко случается падать с ружьями на камни, валежины, особенно ходя в лесу, по горам и оврагам, отчего можно погнуть стволы или сделать на них ямины, углубления. Такие вещи в нашем крае легко исправляются зачастую самими охотниками, хотя мало-мальски понимающими дело, а особенно лишь немного знакомыми со слесарным мастерством. Стоит только разобрать ружье, прикинуть стволы на струну, почему тотчас будет видна всякая впадина, возвышение или углубление, вследствие чего их выбивают легкими ударами мягкого свинца (куском в 5 и 8 ср.), но отнюдь не железным молотком, до тех пор, покуда не исправят погрешностей, непрестанно прикладывая к натянутой струне. Если не торопиться и сделать это аккуратно, то все впадины и возвышения выбиваются совершенно, так что стволы примут прежнее настоящее, правильное положение. Вот почему у редкого из здешних промышленников нет одного или двух подпилков, молотка, клещей, даже тис-

ков и проч. необходимых принадлежностей. Казенный шуруп они просто отбивают молотком или закладывают в какую-нибудь крепкую щель, например в паз между бревнами в стене или в пол, и таким образом отвертывают казенники, которые обыкновенно слабы и нередко у них завинчены с тряпичками или тонкой кожицей. По этому случаю некоторые из них и получали значительные шрамы на голове и физиономии за свою неосторожность. Русское «авось» неверно и у нас, в Сибири!.. Но, не защищая сибиряков, это слово здесь действует иногда по необходимости, даже из крайности, тем более относительно вышеизложенного случая, потому что заметный недостаток мастеровых рук не только в этом отношении заставляет сибиряка как бы нехотя надеяться и на «авось».

Винтовка — друг и товарищ сибирского промышленника! Всем известно, как метко стреляют здешние охотники из своих невзрачных на вид винтовок. Не выдавши винтовки здешнего покроя, трудно представить себе ее фигуру, почему я постараюсь изобразить ее на чертеже.

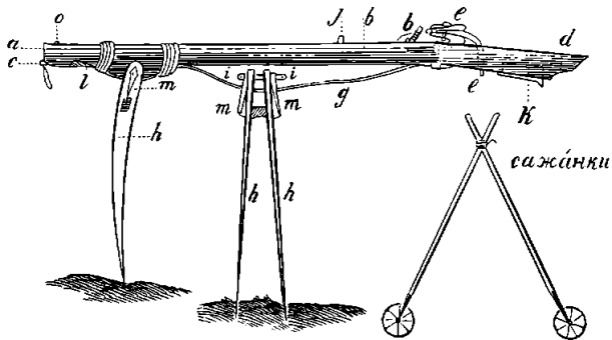

Но и чертеж без пояснения, я думаю, будет непонятен многим, почему познакомлю и с этим: а — b — ствол винтовки; с — d — ложе ее; b — e — курок с огнивом; e — нагадн, т. е. костяная, железная или даже деревянная дужка, посредством которой спускается курок, заменяя в пистонном ружье собачку; d — погон, простой ремень, на коем промышленники носят винтовки, надевая его чрез плечо; h — сошки; две деревянные палочки, связанные между собою поперечным брусочком и свободно, несколько натуге, вращающиеся на железном шурупе (i), который проходит сквозь сошки и ложу; m — железные подмоги, или так называемые флястики, сквозь ко-

торые тоже проходит шуруп i, для того чтобы сошки не терлись от шурупа и держались крепче. Самые же сошки служат для того, что винтовки обыкновенно тяжелее дробовиков и их трудно удержать на весу руками, без сошек, служащих опорой стволу; тем более при стрельбе пулей, где нужна такая верность прицела, сошки составляют необходимость. Многие сошки на нижних концах оковывают железом, что при стрельбе зверей неудобно, ибо окованные сошки лязгают об землю и пугают зверя; поэтому зверовщики их деревянные кончики только обжигают, а орохоне (некоторые) на концы сошек привязывают маленькие обручки, в которые продевают вместо спиц ремешки. Сошки на таких лежачих колесиках удобны тем, что они не стучат и не протыкаются в слабую землю, например на берегу болота, озера, j — резка (визирь); k — выдолбленное помещение с задвижкой или крышечкой, в которое кладутся сальные или масляные смазки, чтобы после каждого выстрела смазывать ствол винтовки внутри. Смазки эти делаются обыкновенно из конопля или из волос конской гривы и напи-

тываются каким-нибудь жирным веществом, как-то: русским маслом, различными жирами, конопляным (постным) маслом и проч.; 1 — шомпол, железный, что бывает очень редко, а больше деревянный из дикого персика, таволги и друг, крепких, но не ломких прутиков, а иногда медный; 0 — целик, который делается большею частию из желтой или красной меди, а случается и серебра.

Винтовки здесь разделяются на три главных разряда, а именно: 1) самые обыкновенные, с круглыми гладкими стволами: они дешевле всех остальных; 2) гранчатые, такие винтовки уважаются промышленниками и ценятся выше первых; граней на них бывает обыкновенно 6 и 8. Уважаются они более потому, что из таких винтовок ловчее выцеливать предмет, особенно в сумерки и даже ночью, ибо верхняя грань ствола, как лента, натянутая по стволу, придает глазу какую-то особенную правильность прицела и виднее, чем круглая поверхность ствола, в темноте; кроме того, гранчатые винтовки красивее круглых, и 3) турки — так называемые, т. е. с витыми стволами; эти — самые дорогие; они

бывают гранчатые и круглые. Впрочем, дороговизна винтовки зависит от ее достоинства, если только покупатель берет ее не в лавке, а у кого-нибудь из промышленников, потому что здесь хорошая винтовка известна в целом околodge в классе зверопрмышленников, равно как и худая, а винтовки замечательного боя нередко гремят своею славою на несколько сотен верст. Несмотря на это, винтовки (не из лавки) без пробы никогда не покупаются. Хорошей винтовкой считают ту, которая метко бьет на 100 и более сажень, это уж винтовка первосортная; на 70 и 80 сажень — считается хорошою или посредственною винтовкой. Если она берет на такое расстояние, то ее называют поносной[3] винтовкой; если же она крепко и сердито бьет, т. е. тяжела на рану, то ее уже называют поронной. Вероятно, это слово произошло от слова ранить или ронять, т. е. как только пуля ударит в зверя, то сейчас его ронит на землю. Если понос и порой, соединяются, то такие винтовки ценятся довольно дорого, доходят на месте до 40, 50 и даже более рублей серебром. Зажиточные промышленники иногда платят

за такие винтовки по несколько голов рогатого скота или лошадей, а баранов отдают за них десятками. Если винтовка бьет постоянно метко, то ее величают цельной винтовкой.

В лавках же винтовки покупаются здешними промышленниками на «авось», потому что лавочники продают их без пробы, т. е. не позволяют стрелять; они обыкновенно ценятся от 3, 5, 8 и до 15 руб. серебр., смотря по отделке и величине винтовки. Это делается на том основании, что торговцы, получая их оптом с ярмарок, сами не знают их достоинства и потому не решаются на пробу, чтобы худые винтовки не завалились в лавке, тем более что худых винтовок привозится гораздо больше, чем хороших. Стволы малых винтовок бывают в аршин длиною, а больших — доходят до $7\frac{1}{2}$ четвертей; точно так же и калибр их бывает от мелкой горошинки почти до калибра обыкновенного солдатского ружья; впрочем, последние здесь не уважаются, их держат более настоящие зверопромышленники, собственно для охоты за крупными зверями: медведями, сохатыми, кабанами и проч.; а малопульные употребляются преиму-

щественно белковщиками (о белковье будет сказано в своем месте). У некоторых промышленников я видел двухзарядные одноствольные винтовки-самоделки с двумя курками на обе стороны. Они заряжаются заряд на заряд, между зарядами кладется мягкий восковой пыж, который залепляет винтовочные грани внутри ствола, так называемые винты, и тем не дает загореться нижнему заряду при выстреливании верхнего. Я имел сам такую самоделку, была она превосходно. Такие винтовки ценятся здесь дорого, потому что они заменяют двуствольные штуцера и потому придают охотнику более духу и самонадежности при зверовье.

Вот оригинальный способ, посредством которого здешние промышленники выбирают себе винтовки при покупке из лавок. Надо заметить, что способ этот держится в секрете и известен тоже не всякому промышленнику в здешнем крае. Пришедший покупатель в лавку требует сначала себе у лавочника недержанную иголку или приносит свою, потом берет по очереди винтовку за винтовкой и подвергает их следующему испытанию: послу-

нивает слегка верхнюю грань ствола и кладет на нее иголку параллельно длине ствола. Если иголка сразу легла на стволе плотно, то он берет винтовку рукою на изворот и начинает вертеть ее потихоньку таким образом, чтобы иголка, лежащая на стволе плотно, параллельно его длине, из горизонтального положения пришла сначала в вертикальное, описала бы полкруга и... наконец круг, т. е. пришла бы в первоначальное свое горизонтальное положение. Если винтовка выдержит такую пробу, т. е. не уронит иголки, или лучше — иголка не упадет со ствола винтовки, описывая вместе с ним круг в вертикальной плоскости, то и делу конец: винтовка берется, будь она хоть хуже всех остальных по виду и по отделке. Это значит, что она будет поносная и поронная. Если же винтовка посредственная, то иголка упадет со ствола прежде, чем опишет вместе с дулом винтовки круг; иногда она сделает только полкруга, иногда же четверть, а худая винтовка, т. е. ствол худого качества, не удержит иголки и в горизонтальном положении, такую винтовку уже никто не возьмет, хотя она стоит дешевле

других; она может завалиться в лавке, почему знающие купцы и не позволяют пробовать винтовок таким образом. Странное дело, а между тем, действительно, с другого ствола трудно даже стряхнуть лежащую иголку, как будто она пристанет к железу. Нельзя ли это объяснить так: известно, что самое лучшее железо готовится из руд под названием магнитного железняка; что ствол винтовки, сделанный из такого железа, будет лучше, нежели из худокачественного, приготовленного из плохих руд, содержащих в себе серу, фосфор, мышьяк и проч. примеси, которые придают железу худые свойства, как-то: твердость, хладноломкость и т. п. Поэтому становится понятен такой выбор винтовок, основание его чисто ученое; спрашивается, как он получил такую популярность в классе сибирских промышленников? Не знаю, справедливо ли мое объяснение, а кажется — так.

Редко увидите у здешнего промышленника винтовку или дробовик с пистонным замком — он не любит усовершенствований. Замок у него кремневый, и то наружный: весь механизм не внутри замка, а с наружной сто-

роны — на лице; когда ни взгляните, всегда вы увидите пружины и спуск, ну, словом, — все устройство. Если и попадетя сибиряку каким-нибудь образом винтовка или дробовик с пистонным замком, то он по большей части переделывает их на свой манер, то есть приладит к ним свой наружный замок. Конечно, в этом отношении играет важную роль то обстоятельство, что сибиряку, живущему в отдалении от торговых мест, трудно доставать пистоны, да и, кроме того, дорого; ему за обыкновенную коробку их нужно заплатить не менее 1½ руб. сер., а пожалуй, и дороже, что простолюдину не под силу, или не поднять, как говорят. Но, кажется, тут есть еще важнее обстоятельство — привычка. Я им часто говаривал относительно того, что пистонные ружья гораздо удобнее, выгоднее и безопаснее, на что получал всегда один ответ: «Наши деды и прадеды не знали фистонных ружей, а палили кремнями да бивали зверей поболее нашего; так и нам не сполитично заводить того, к чему мы не привыкли и на что нас не хватает». Вот это-то и беда, с этим далеко не уедешь!.. Вот устройство здешних зам-

ков: а — курок с огнивом; б — парагон, или спуск; ц — полка; д — подушечка, которой прикрывают порох на полке, чтобы он не стряхивался и не отсыревал; е — пружины.

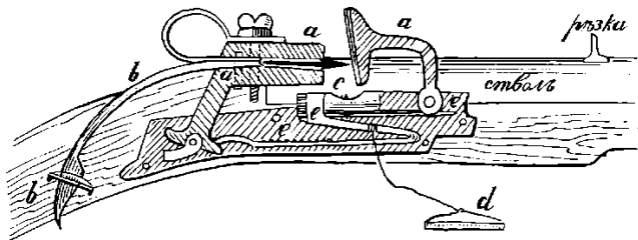

Само собою разумеется, что винтовку точно так же, как и дробовик, нужно держать в чистоте и опрятности; точно так же ее должно чистить и холить, даже еще с большею осторожностью и бережливостью. Надо всегда помнить, что стрельба пулею требует несравненно большей аккуратности, как в зарядании, прицеле, так и во всем решительно, нежели дробью. Сделай кое-как, и выстрел будет фальшивый. У каждой винтовки подушечка для прикрытия пороха на полке прикрепляется посредством ремешка к прикладу; будучи придерживаема спущенным курком,

она никогда не спадает с полки; подушечка эта обыкновенно делается из сукна или из войлока. Понятно, что при стрельбе из винтовки по взводе курка подушечка сбрасывается с полки. Вообще надо принять за правило, чтобы кремень (у винтовки) всегда был острый, иначе будут осечки или вспышки, которые могут тяжело отозваться промышленнику на охоте за хищными зверями.

Целик на конце винтовки должен быть непременно светлый, но не блестящий, т. е. из красной или желтой меди, чтобы его видно было через резку даже в сумерки или рано утром, до солнцевосхода. Резка же, в свою очередь, должна быть пропорциональна с концевым целиком, словом — маленькая и именно такой величины, чтобы при выцеливании какого-нибудь предмета целик не болтался, как говорится, в резке, а был бы виден глазу охотника аккуратно, совпадая своей величиной с краями резки. Если же эта последняя большая, а целик маленький, то можно неверно выцелить, и выстрел будет неудачен. Многие промышленники вместо вышеупомянутых сошек употребляют так называемые

сажанки, которые и носят с собой вместо трости, подпирая ими свою старость, а при выстреле — винтовку, для того чтобы вернее выделить зверя. Сажанки есть не что иное, как две или три тоненькие палочки, заостренные с одного конца и связанные ремешком с другого. Все это кажется неловким и неудобным до тех пор, покуда сам не увидишь или не испытаешь стрельбы из винтовок по сибирскому способу. На охоте в случае надобности промышленник быстро ставит или, лучше сказать, бросает сажанки на землю, кладет на них винтовку и, не торопясь, выцеливает свою добычу. Конечно, новичок, неопытный и непривычный к этому охотник, пожалуй, прокопается с таким инструментом и не скоро выстрелит; но зато посмотрите, как проворно и ловко стреляют из винтовок привычные зверовщики!.. Без сошек или без сажанок сибиряки стреляют незавидно, хотя некоторые из них и без этих пособий не задумаются попасть белке или рябчику в голову. Здешние винтовки довольно тяжелы, почему держать их на весу, без помощи сошек, трудно; некоторые из них весят до 20 и более фунтов[4], а

средний вес сибирской винтовки с сошками можно принять от 12–14 фунтов.

Нелишним считаю заметить, что стрельба пуль из тяжелых винтовок легче, нежели из легких, потому что тяжелая винтовка, опираясь на сошки, стоит гораздо тверже — прицеливаться из нее ловко, тогда как легкую, которая не делает нажиму своею тяжестью на сошки, нужно крепко держать в руках и прицеливаться осторожно, чтобы произвести верный выстрел; кроме того, легкая винтовка от большого (зверового) заряда как-то вздрагивает при выстреле, почему пуля нередко фальшит, тогда как при тяжелой этого не бывает. Вот почему многие здешние охотники, люди крепкого телосложения, уважают тяжелые винтовки более, нежели легкие. Только одни инородцы — орочоне, люди малорослые и слабые, не любят тяжелых винтовок и нередко опиливают их снаружи подпилками, чтоб сделать несколько легче.

Нарезов, или граней, а выражаясь по-сибирски — винтов, обыкновенно бывает в винтовках от 6 до 8, редко 4; они всегда идут винтообразно и делают внутри ствола $1\frac{1}{2}$ или 1

оборот, но чаще только 3Д оборота. Так что если сплюснутую пулю забить туго в ствол винтовки с одного конца дула и прогнать ее шомполом до другого, то пуля сделает кругом своей оси $1\frac{1}{4}$, 1 или только $\frac{3}{4}$ поворота.

Винтовки с более крутыми внутренними нарезами или винтами порочнее, то есть тяжелее на рану, нежели с более прямыми; зато первые не так поносны, как последние. Все эти причины весьма понятны человеку, хотя мало знакомому с наукой; объяснить их незачем, да и не мое дело.

Если в винтовке сделается расстрел и пуля станет летать неправильно, то его можно спилить подпилком точно так же, как и в дробовике, и винтовка опять хороша. Но от долгого употребления грани внутри ствола тоже истираются, и тогда уже надо ее проходить снова, то есть шустовать. Вышустовать дробовик — вещь довольно простая, но вышустовать винтовку, поправить винты, надрезать их снова, то есть углубить, возьмется не всякий и слесарь. Тут надо особое умение и знание дела, мало того, надо иметь особые сверла, резки, и нередко требуется станок особого

устройства, для того чтобы правильнее нарезать грани в стволе винтовки. В Сибири в редком селении нет такого человека, который бы не занимался этим мастерством.

Если строго разбирать, то штуцер с винтообразными нарезами, или винтами, есть та же винтовка, только улучшенная и приспособленная к высшему кругу охотников. Следовательно, все, что говорилось об винтовках, можно отнести и к штуцерам. Есть штуцера с прямыми нарезами, то есть не винтообразно, а параллельно длине ствола нарезанными; конечно, их нельзя уже называть винтовками, хотя условия стрельбы из них те же самые; разница только та, что из таких штуцеров можно стрелять и дробью, а из винтовки это невозможно, потому что дробь разбросит и можно испортить винтовку, но штуцера с прямыми нарезами не уважаются охотниками, потому что они не так тяжелы на рану, непоронны, как винтовки; зато они обыкновенно бьют (несут) дальше, нежели последние. Системы устройства штуцеров чрезвычайно различны, особенно в последнее время; не знаешь, которой отдать предпочтение.

Все хороши! По-моему, система полковника Тувнена, известная под названием стержневой системы, усовершенствованная г. Минье относительно устройства пули, — самая лучшая для охотника. Правильность полета удивительна; зарядание чрезвычайно легкое и скорое, следовательно, главные условия винтовки для охотника есть, и делу конец, а скорое и легкое зарядание штуцера для охотника — важное дело, особенно в зимнее время и на охоте за хищными зверями. Не нахожу нужным описывать более известные системы устройства штуцеров, да и не к чему; охотники их сами хорошо знают, а не охотникам описания покажутся скучными и, пожалуй, непонятными. Я имею превосходный стержневый штуцер системы Минье, который заряжается весьма скоро, легко и удобно, бьет верно и далеко. Прочность работы и отделка — превосходные. Вся длина ствола только 13 вершков; весь штуцер $7\frac{1}{2}$ фунт.; калибр $\frac{1}{2}$ англ. дюйма; вес конической пули 4 золотника. Бой его удивителен по этой незначительной длине ствола и незначительному подъемному визиру (прицелу), который поднимается

от верхней грани ствола только на 0,4 англ. дюйма. Неоднократно я стрелял из него на 200 сажен, и результаты были изумительны — только бы хорошо выделить. Через это расстояние пуля попадала недалеко от мишени и пробивала вершковую доску. На стволе его следующая надпись: F: A: George kon: Hofbuchsenm: in Berlin; а на замках: F: A: George in Berlin. Советую гг. охотникам обратить внимание на штуцера этого мастера.

Не могу также не посоветовать гг. охотникам: если ружье бьет хорошо, то не переделывать в нем ничего решительно, даже пустяков, по-видимому, к лучшему; ибо были примеры, что охотники портили не одно чудное ружье, переделав какую-нибудь безделушку, как бы не имеющую влияния на бой ружья, но дело выходило иначе: ружья теряли превосходный бой, которого возвратить уже ничем не могли (конечно, я говорю относительно только ствола). Один сибирский промышленник испортил превосходную винтовку тем, что исправил разгоревшуюся затравку, для чего нужно было нагреть казенную часть ствола, чтобы запаять медью затравку и про-

сверлить новую.

В. ЗАРЯД И ЗАРЯЖАНИЕ РУЖЕЙ

Не думайте, чтобы из ружей с одинаковым успехом можно было стрелять всякими зарядами, большими и маленькими, то есть как вздумается, что называется, зря класть пороху и свинцу. Это, впрочем, зачастую бывает с простыми охотниками в России, которые обыкновенно глазомером с ладони всыпают в ствол порох и дробь. Сибиряки же правило это хорошо поняли и без мерки ружей не заряжают. Но что такое мерка? То есть как ее сделать, чтобы узнать, сколько нужно в ружье класть пороху и дроби? Вот в этом-то вся и задача. Много есть теоретических правил, хотя отчасти и основанных на опыте, для приискания зарядов к ружью, но все они не могут дать настоящего постоянного результата. Что может быть лучше в этом отношении, как не пробы и стрельбы в цель различными зарядами? Всякое ружье имеет свой собственный полный заряд, которым оно бьет лучше, нежели всеми остальными; его-то и трудно пригнать к ружью, а тем более угадать с пер-

вого выстрела. Чтобы узнать такой заряд, нужно стрелять в цель из дробовика дробью, а из винтовки — пулей, сначала небольшими зарядами и потом прибавлять постепенно пороку и свинцу; замечая каждый раз количество того и другого, можно добраться до настоящего заряда, который тотчас не трудно отличить от всех прочих, не пригодных к ружью. Настоящий заряд сам даст себя знать: звук его полон, густ и крепок; ружье не толкнет, не отдаст сильно, а только как бы прижмется к плечу и щеке охотника. Большой же заряд всегда сильно отдаст, так что почувствуется боль в плече и скуле. Впрочем, есть ружья, которые отдают большими и маленькими зарядами, — это уж зависит от устройства приклада и казенного шурупа. Малый заряд может отдать и в таком случае, если положить мало пороку, а много дроби. Но вот правило, которого придерживается большая часть охотников, правило, основанное на опыте при отыскании заряда: для дробовиков следует вымерить внутренний диаметр дула, после, заткнув в ствол пробку, опустить ее на глубину диаметра; потом насыпать туда поро-

ху наравне с краями дула, что и покажет приблизительно настоящий заряд для пороха; дробь же против этой меры нужно еще немножко прибавлять, то есть довольно насыпать такую мерку с верхом. Мелкой дроби против крупной нужно класть немного меньше, потому что одинаковый объем мелкой дроби тяжелее такого же объема крупной. Но надо заметить, что такой заряд годен для ружей среднего калибра, для широкодулых же он будет велик, а для узкоствольных мал. Следовательно, и моего совета нельзя принимать за норму, тем более слепо его придерживаться; почему, опять скажу, нужно самому пристрелять ружье, не надеясь на наши правила, что будет гораздо лучше и вернее.

Исправляя и дополняя свою книгу для второго издания, я имел удовольствие лично познакомиться с г. Сарандинаки, автором брошюры Ю надлежащей длине стволов и о новом способе определения надлежащих величин зарядов и снарядов для гладкоствольных охотничьих ружей» (Спб., 1868 г.). Статья эта читана в русском техническом обществе и одобрена протоколом оною; она наделала до-

вольню много шума в образованном мире охотников и волей-неволей заставила многих обратиться к ее вычислениям. Пользуясь правом от г. Сарандинаки, я скажу здесь только самую суть из упомянутой брошюры относительно длины стволов охотничьих гладкоствольных ружей и приискания к ним настоящих зарядов.

Вот что говорят вычисления г. Сарандинаки: «Длина ствола, вместе с его камерой равная $47\frac{1}{2}$ (сорока семи с половиною) диаметром его калибра, есть единственная, безусловно надлежащая, как для прицеливания по расстоянию между прицепом и мушкой, как по центру тяжести, так и, главнейше, по превосходству результатов боя, потому что при всякой другой, большей или меньшей, длине ствол соответственно этому отступлению, независимо от зарядов и снарядов и выполнения остальных условий, на столько же не достигает тех полных правильности, силы, густоты и дальности боя, которые получаются только при этой длине. Она есть именно тот единственный предел, на протяжении которого пороховые газы надлежащего заряда по-

лучают полнейшее развитие, а надлежащий снаряд, только на протяжении этого предела получая самый густой и правильный полет, оказывает пороховым газам именно столько сопротивления, сколько необходимо для самой большей силы и дальности боя».

Следовательно, на всех тех охотах, где требуется от ружья самый дальний и крепкий бой, выгоднее всего употреблять стволы только этой длины, то есть стволы, в которых длина их равна $47\frac{1}{2}$ диаметрам калибра.

При тех же охотах, где требуется стрельба с накладки, накоротке, например охоте болотной, в кустарниках и т. п., там г. Сарандинаки советует употреблять ружья со стволами длиною в 45 калибров. Это потому, что далекобойным ружьем на близком расстоянии дичь, в особенности мелкую, будет разбивать и даже рвать, а неискусный стрелок станет чаще пуделять.

Вообще автор не одобряет ружей малокалиберных, которые годны преимущественно только для мелкой дробы и на мелкую дичь. Для стрельбы же крупной дробью он рекомендует ружья наибольших калибров.

При определении зарядов для ружей показанных размеров и даже таких, которые более или менее подходят к таким размерам, г. Сарандинаки говорит: надлежащая величина заряда русского крупного охотничьего пороха для всякого гладкоствольного ружья должна равняться $3\frac{1}{3}$ одной восьмой части веса калиберной его пули, или, выражаясь иначе, $3\frac{1}{256}$ всего веса этой пули.

Эту полученную величину заряда пороха должно по весу увеличить в $73\frac{1}{32}$, тогда получится вес заряда дроби (или снаряда).

Надо заметить, что калиберной пулей называется такая круглая (сферическая) пуля, которая без зазора плотно входит в дуло ружья.

Говоря короче, вес калиберной пули нужно разделить на 8, частное умножить на $3\frac{1}{32}$ — произведение определит вес заряда пороха. Умножив же этот вес пороха на $73\frac{1}{32}$, получится вес заряда дроби.

В этой таблице № калибра означает то количество пуль, сколько их идет в вес французского фунта. Например, калибр № 17 означает, что в фунт французский идет 17 круг-

ЛЫХ ПУЛЬ.

В
е
л
и
ч
и
н
а

к
а
л
и
б
р
а.

К
о
л
и
ч
е
с
т
в
о
п
о
р
р
о
х
у
.

К
о
л
и
ч
е
с
т
в
о
д
р
о
б
и
.

к
а
л
и
б
р
а.

Л
и
н
и
и
.

Т О Ч К И .	З О Л О Т Н И К И .	Д О Л О Т Н И К И .	З О Л О Т Н И К И .	Д О Л О Т Н И К И .	2	1 0	9	3	8 6	3 1	5	4	1 0	3	3	6	2 4	4 0
6	9	5	2	3 4	1 8	7 4	8	8	7 7 »	1	7 4	1 4	1 1	9	8	4	1	5 5
1 2	5 1	1 0	8	1	1	4 0	1 1	2 8	1 1	7	9	1	2 8	1 0	2 8	1 2	7	5
1	1 7	9	3 6	1 3	7	2	1	9	8	6 9	1 4	7	1	1	1	8	5	1 5
7	—	-	9 1	7	5 3	1 6	6	9	—	8 5	7	5	1 7	6	7	—	8 0	6
6 1	1 8	6	6	—	7 6	6	3 0	2 0	6	3' /»	—	6 7 7 »	5	6 0	2 2	G	2	—
6 3 7 »	5	2 3 8 8	2 4	6	1 7 »	—	5 9	4	2 6	G	—	—	5 5 7 *	4	5 9	2 8	0	8

В ствол не совершенно цилиндрического канала, а прогрессивно увеличивающегося к казне, то есть такого, в котором калибр к казеннику несколько больше, чем в конце дула, нужно пороху и дроби немного прибавлять. К такому ружью подойдет заряд пороха и дроби следующего большего калибра по номеру или через номер.

Для стрельбы на дальнее расстояние г. Сарандинаки советует для крупной дроби и картечи делать бумажные патроны. Они делаются так: на деревянную круглую палочку толщиной несколько менее калибра ствола навивается толстая крепкая писчая бумага вдвое друг на друга, отрез бумаги заклеивается, и полученная гильза несколько сдергивается с палочки; сдернутый конец надрезается, складывается и крепко заклеивается. Полученная таким образом гильза с доньшком снимается и просушивается; в нее кладется рядами отвешенный заряд дроби или картечи, каждый ряд пересыпается мукой, крахмалом или мелкими деревянными опилками и утряхается, чтобы был плотнее, ибо чем плотнее патрон, тем лучше. Верхний конец гиль-

зы тоже аккуратно и крепко заклеивается, и патрон готов. Но для таких патронов, как увеличенных по весу бумагой, клейстером и насыпкой, нужно заряд пороха увеличить 'Д или даже 1Д частью по весу. Такими патронами можно стрелять далеко, они бьют кучно и крепко, но надо заметить, что они пригодны только для стволов с цилиндрическими каналами, ибо в прогрессивно увеличивающихся к казне стволах патроны эти, не прикасаясь плотно к стенкам ствола и получая сильный толчок при воспламенении пороха, теряют свою плотность и крепкость бумажной гильзы, так что, вылетая из ствола, скоро разрываются. В цилиндрических же стволах патрон, плотно прикасаясь к стенкам ствола на всей его длине, вылетая, долго не разрывается и на значительном расстоянии прилетает даже целиком в мишень, пробивая довольно толстые доски. Если порох очень сильный, то на определенный заряд пороха по таблице, согласно калибра ружья, нужно дроби несколько прибавлять.

Относительно винтовки или штуцера для отыскания заряда нельзя дать почти никако-

го практического совета; тут уже решительно нужно приискивать заряд самому опытами, посредством стрельбы. Многие охотники, особенно простолюдины, думают, что чем больше положить пороху, тем ружье лучше и дальше ударит. Напрасно! Пороху в дуле ружья сгорит столько, сколько может сгореть, а лишнее количество его вылетит из ствола несгоревшим. Не верящие этому легко могут поверить эту истину — стоит только перед дулом ружья разостлать полотно, простыню, скатерть и т. п.; тогда после выстрела на полотне будут найдены несгоревшие крупинки пороха, которые оказались излишними против калибра ствола. От слишком большого количества пороха дробь разбрасывает, а пуля мотает, как говорят здешние промышленники, то есть летит неправильно и сбивается с линии направления. Вероятно, это происходит оттого, что пулю большим зарядом слишком толкнет, так что она не пойдет по нарезным граням винтовки, а вылетит зря, не получив правильного полета от нарезных винтов; почему здесь и говорят, что большим зарядом (в винтовке) пулю срывает. Надо заме-

тить, что колыбь для отливания конических пуль должна быть сделана весьма аккуратно и правильно, в противном случае пуля будет лететь неверно. Круглая же пуля в этом отношении не так чувствительна. Здешние промышленники по скудности и дороговизне свинца иногда нарочно не доливают пуль, в особенности если винтовки большого калибра, и стреляют этими недолитыми пулями так же хорошо, как и целыми. Вся разница состоит в том, что на недолитые пули они кладут другой заряд пороху. Но с коническими пулями этого сделать нельзя. Кстати упомяну, что я имел штуцер (работы Ижевского завода), который превосходно бил круглой пулей и прескверно конической. Понятно, что все дело заключалось в пуле. Это обстоятельство со мной случилось в тайге, и я узнал настоящую причину уже после не одной сотни выстрелов, именно я заметил, что коническая пуля иногда прилетала в мишень боком, а не конусом, то есть заостренным концом пули, как бы следовало. Это-то обстоятельство и заставило меня обратить внимание на то: верна ли пуля? После долгих изысканий я нашел,

что пуля в толстом своем конце была толще, нежели в том месте, где начинался конус; так что, будучи вставлена острым своим концом в дуло, почти до конца цилиндрической ее половины, она в нем хлябала, то есть была в объеме меньше внутренней окружности ствола. Почему я тотчас понял в ней недостаток и, не имея с собой инструмента, концом перочинного ножа выскоблил в колыбе ту часть, где пуля была тоньше, довел до того, что вновь отлитые пули плотно входили в дуло. Тем дело и кончилось: коническая пуля стала бить так же верно, как и круглая. Вещь простая, но не вдруг пришла мне в голову; а в самом-то деле «ларчик просто открывался». Поэтому можно заключить, как важно то, чтобы коническая пуля была верно сделана; а чтобы узнать, правильна пуля или нет, нужно пострелять в цель и замечать, всегда ли пуля на различном расстоянии прилетает в мишень своим острым концом? Если она постоянно ударяется конусом, то пуля верна; если нет, т. е. ложится в мишень боком или тупым концом, — неправильна.

Заряжание дробовика не так важно, как

заряжание винтовки. Дробовик заряжается весьма обыкновенным порядком, то есть: сперва всыпается в дуло известная мера пороха и забивается пыжом довольно крепко; после кладется заряд дроби и тоже прибивается пыжом, но не сильно, иначе дробь разбросит. Если же дробовик придется заряжать картечью, то, повторяю, не худо делать патрон из бумаги на клейстере. Картечь лучше употреблять такой крупности, которая бы подходила к калибру ружья, то есть укладывалась бы в дуле рядами, а не зря, как попало. Само собою разумеется, что такие патроны лучше заготовить дома, на досуге, и держать в запасе для случая. А то часто случается на охоте, не имея готовых патронов, завертывать картечь в тряпицу или во что-нибудь другое, почему выстрелы выходят неудачны, ибо тряпка, особенно крепкая, не скоро разрывается и летит вместе с картечью, ослабляя полет и делая его неправильным. Можно стрелять из дробовиков и пулями на недалёкое расстояние, но в таком случае не нужно пулю туго загонять в ствол, а довольно свободно, смазав ее маслом; в противном случае легко можно испортить

дробовик. Многие охотники смачивают дробь слюною перед тем, как спускать в дуло, и уверяют, что тогда дробь гуще летит. Я много раз делал это из любопытства и не замечал разницы в бое ружья, но отвергать этого все-таки не имею права; быть может, я и не так поступал, как знатоки этого дела.

Пыжи по большей части делаются из конопляных охлопков; многие же охотники (конечно, не сибирские промышленники) употребляют пыжи вырубные по калибру ствола из старых шляп, войлока и даже папки, но они неудобны тем, что иногда, а в особенности при тряской езде, отскакивают от дроби, перевертываются ребром и дробь высыпается, чего охотник легко может и не заметить. Со мной часто это случалось, и я нередко палил холостыми зарядами, иногда по дорогой добыче. Шерстяные пыжи неудобны тем, что по их упругости ими нельзя прибить крепко заряда; кроме того, они сильно марают ружья. Преимущество шерстяных пыжей состоит только в том, что они безопасны в сухое время; бояться нечего — не загорятся, тогда как с мягкими конопляными пыжами надо

быть осторожным, а то как раз, особенно в наших краях, в степных местах весной и осенью пустишь пал по ветоши (засохшая трава) и, пожалуй, сожжешь не только все сено, заготовленное на зиму, но и самые селения, а нет, так произведешь и всеобщее пожарище. О, это ужаснейшая вещь! Тогда, быть может, и сам не уйдешь от всепожирающего огня, быстро и широко несущегося по необозримой степи.

Недурно мягкие конопляные охлопки рассекать или разрезать помельче на части и употреблять на пыжи; тут выгода та, что они при выстреле разлетаются, дробь в них почти не завертывается, как это часто случается с льняными пыжами, и тогда они безопасны. Конечно, в случае надобности пыжом может служить бумага, тряпка, мох, даже сено, ветошь и проч.

Я помню, мне однажды случилось выстрелить в косача вовсе без пыжей, из дробовика. Это случилось так: ходил я поздней осенью за зайцами и возвращался уже домой с порядочной ношей; ружье было не заряжено. Как вдруг из-под моих ног совершенно неожидан-

но вылетел косач и сел на дерево. Я заторопился, обрадовавшись такому случаю, стал скорее заряжать ружье, насыпал порох, не пробил его пыжом и спустил дробь; сейчас же заметил свою ошибку, но делать уже было нечего: косач повертывался на сучке, боязливо оглядывался на меня и, по-видимому, сбирался лететь. Я, долго не думая, скорее надел пистон, приложился и выстрелил в косача, но без успеха: перьев полетело и завертелось в воздухе много, а косач поднялся и улетел, как здоровый. Я невольно проводил его глазами и порядком ругнулся.

Г. Сарандинаки всегда употребляет пыжи вырубные из проклеенного бумагой войлока, но таких размеров, что они в дуле ружья перевернуться не могут. Именно он придерживается такого правила, чтобы пыж на порох был вышиною не менее калибра ружья, а на дробь несколько ниже.

Но так как не всякий охотник имеет к ружью штамповку для высекания пыжей из войлока или старых шляп, то, убедясь по опыту, советую употреблять пыжи из пакли, कुдели, но непременно их свертывать туго, для

чего можно каждый пыж обматывать крепкой тонкой ниткой. Такие пыжи тоже не загораются, и дробь в них не завертывается. На порох пыж должен быть больше, и чем тверже, тем лучше. Сибиряки любят употреблять на пыжи мягкую бумагу с кирпичного чая: она свертывается плотно, не загорается и дробь не завертывает. Эти пыжи лучшие из лучших — просто и дешево.

Кстати упомяну здесь о способе, которым сибиряки лечат непорядные ружья, в особенности винтовки. Такое ружье промышленник промывает дочиста и протирает его конопляным пыжом, несколько смоченным и сильно натертым сулемой; потом ствол с конца чем-нибудь плотно затыкается и кладется на горячую русскую печку, чтобы он хорошенько прогрелся. Затем после такого лекарства ствол протирается и заряжается; первый заряд выстреливается в цель, а следующие — по дичи. Излаженные таким способом ружья бьют очень сильно, и порон в них является такой, что никогда раненая дичь уйти не может. В особенности это замечено над винтовками.

Зверовщики говорят, что «после сулемы винтовки бьют зверя, как обухом», и бывают поронны долгое время. Испортившиеся снова исправляются тем же способом. Мясо около раны у простреленной козули из такой винтовки обыкновенно вырезается и бросается или сжигается, а хищного зверя, несъедобного, бьют и первым зарядом после лекарства. Многие зверовщики всегда имеют в запасе порошок сулемы, который втихомолку в продаже называется просто «беленьким».

Некоторые промышленники вместо сулемы употребляют цветочки ургуя (прострела) или смазывают ствол змеиным жиром, но лучший способ лечения непоронных ружей заключается в том, что казенник отвинчивается и в толстой стенке ствола высверливается дырочка глубиною до полувершка. В верхней части этой дырочки делается резьба и пригоняется винтик такой величины, который бы только плотно запырал отверстие, оставив под собой пустоту в дырочке; в эту пустоту наливается ртуть, винтик завинчивается, спиливается заподлицо с толстой стенкой ствола, казенник завертывается на свое

место — словом, лекарства закрываются, и большое ружье после такой операции начинает бить сильно и крепко, оно уж больше не живит и с ним можно отправляться на охоту. Этот способ неудобен только тем, что его может сделать не всякий, зато он лучший из всех и делающий ружья поронными на долгое время. Недурно слабые ружья перед охотой намагничивать, т. е. натирать стволы по одному направлению магнитом.

Зарядить винтовку не так легко, как дробовик; она требует большей аккуратности и внимания. Если винтовка кремневая, то сначала должно насыпать пороха на полку, размять его и прикрыть подушечкой, чтобы он не свалился с полки; потом всыпать аккуратно мерку пороха, смазать винтовку маслом или жиром и тогда уже забивать пулю, которую нужно класть всегда одинаково, как она пристреляна к винтовке, и загонять шомполом до пороха. Когда пуля дойдет до него, нужно ее прибить шомполом так, чтобы он отскакивал от пули, если он деревянный; если же железный или медный, притом тяжелый, то нужно помнить число ударов, уже

прежде приведенных в известность; словом, при заряджании винтовки поступать так, как она пристреляна, не отступая ни на волос. Потому что если пулю прибить крепко или слишком туго, то она непременно сфальшйт, по большей части ударит выше мишени; если же не догнать или не добить, то она обыкновенно обнйзит. После прибивки пули винтовка снова смазывается и тогда уже готова к выстрелу.

Я видал много таких винтовок, можно сказать, капризных, или, как говорят сибиряки, уросливых, что если только зарядить их немножко не так, как они пристреляны, то уже они всегда делали разницу в бое. Смазывать винтовку необходимо для того, что она после выстрела меньше грязнится и пулю загонять гораздо легче, нежели в несмазанную. Кроме того, из несмазанной винтовки, особенно после нескольких выстрелов, пуля всегда высит, т. е. бьет выше мишени, или мотает.

Так как целик и резка (прицел) на винтовках и штуцерах делаются всегда таким образом, что их в случае надобности можно пере-

двигать направо и налево, то на таких целиках и резках непременно должны быть насечки, общие со стволом. Это необходимо для того, что если по неосторожности как-нибудь двинешь с места целик или резку, то по этим насечкам тотчас легко будет поставить их на свое место, иначе винтовку или штуцер придется снова пристреливать и выверять. А если это случится на охоте, то без этих насечек, пожалуй, лишишься всего удовольствия, не говоря уже о том, что при охоте на хищных зверей подобное обстоятельство иногда опасно. Надо стараться, чтобы целик и резка передвигались довольно туго и не иначе, как от легких ударов молотка; в противном случае они могут передвинуться от малейшей неосторожности.

Вероятно, многим охотникам приходилось возиться с ружьями зимою, которые, побывав на холодном воздухе и вдруг занесенные в теплую комнату, сильно потеют. Чтобы избежать этого и не обтирать ружья по нескольку раз, советую нахолодившееся ружье, на воздухе же, во что-нибудь завернуть хорошенько, например, в одеяло, шинель и проч., занести

в комнату и положить на пол. Завернутое ружье постепенно отойдет, т. е. примет температуру комнаты и потеть не будет, но надо, чтоб оно так пролежало несколько часов.

С. ПОРОХ, ДРОБЬ, ПУЛЯ, КАРТЕЧЬ И ПИСТОНЫ

Порох здешними промышленниками употребляется преимущественно винтовочный; надо заметить, что он предпочитается почти всеми охотниками не только в Сибири, но даже и в Европейской России. Конечно, от нужды можно употреблять порох пушечный и мушкетный, но класть его в заряд несколько более, нежели винтовочного. Чтобы узнать доброкачественность пороха, поступают обыкновенно таким образом: кладут щепотку пороха на простую писчую мягкую бумагу и поджигают его; если порох мгновенно вспыхнет и ничего не оставит на бумаге, то это служит верным признаком его доброкачественности. Если же, напротив, останется много черной копоти и сажи, значит, в порохе много угля, и он будет марать ружье. Точно так же, если на бумаге после вспышки останется

желтое пятно, то это доказывает, что в составе пороха много серы и селитры. Но это еще ничего — такой порох бывает сильный. Совершенно же худой порох при вспышке должен зажечь бумагу. Здешние промышленники порох пробуют еще проще: берут его щепотку и растирают между пальцами или на ладони; если он крепок, не скоро растирается и притом не марают пальцев, то порох хорош. Даже по цвету, можно судить о достоинстве пороха: если он слишком черен, значит, не хорош, в нем много угля. Порох серого цвета — посредственный; но с голубым оттенком, или, как здесь говорят, голубой порох, самый лучший и сильный.

Дробь в Забайкалье редко продается в лавках и то весьма дорогой ценой, почему здешние промышленники приготавливают дробь сами именно таким образом: берут свинец, режут его на мелкие кусочки, расплавляют в каком-нибудь сосуде и выливают на доску, в которой сделаны небольшие узкие дорожки или канавки, как здесь говорят, ручейки. Потом вынимают из каждой канавки свинцовые прутки и выколачивают их молотком

на наковальне или на обухе топора, заткнув последний куда-нибудь в щель на полу; прутки выколачиваются до требуемой толщины, т. е. до калибра дроби, которую хотят приготовить. Или же свинцовые прутки готовят и таким образом: берут простую писчую бумагу и навивают ее на тонкие ровные круглые палочки, обвязав сверху ниткой, нижний же конец бумажки закрепляют и снимают с палочки такой сверток, так что он образует собою тоненький цилиндрок. Понятно, что палочки должны быть такой толщины, какой окружности желают приготовить дробь. Наделанные таким образом цилиндрики устанавливают в горшок или в ведро и наливают в них поочередно расплавленный свинец. По охлаждении бумажки развертывают и вынимают свинцовые же прутки, которые, как и первые, затем уже режут ножом на ровные кусочки и получают так называемую сечку. Чтобы прутки скорее и правильнее резать на кусочки, делают на простой березовой чурке или на полене топором зарубку, упирают носок ножа в край оной — и машина готова. После чего берут свинцо-

вые прутики и передвигают их одной рукой по зарубке, ровно подставляя их под лезвие, а другой нажимают ножик. При этом все искусство заключается в том, чтобы правильнее, равномернее отрезать кусочки, чтобы как можно ровнее получить сечку.

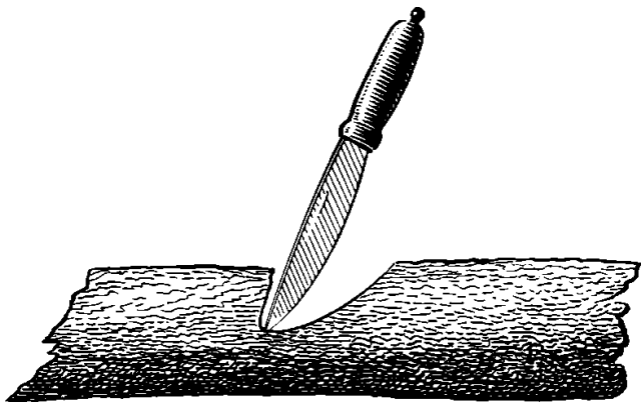

Потом полученную сечку катают, иногда с пеплом, в чугунных ступках или чашах в кругленькие шарики, то есть получают дробь; для очистки ее кладут в мешок из простого крестьянского сукна или же просто в рукав армяка и катают, отчего дробь очищается от пепла, шелухи, разной дряни и принимает

даже блеск. Некоторые же охотники сечку не выкатывают, а прямо ею заряжают ружья и стреляют в кого угодно, но сечка летит неправильно, ее более разбрасывает, зато она гораздо тяжелее круглой дроби на рану. Привычные к этому делу охотники успевают приготовить этим способом в день до полупуда дроби.

Еще есть способ приготовления дроби, который так же здесь употребителен, как и предыдущие. Вот он: делают деревянные лотки наподобие тех, по которым на пасхе во всей России катают яйца; вся разница состоит в том, что они делаются не полукруглые, а книзу углом, словом, точно так же, как охлупни на русских избах. На такой лоток кладут кусочки свинца, сверху накладывают листовничную смолу, или, как говорят здесь, серу, и немного горячих углей. Сера начинает слегка гореть, медленно свинец расплавляется, течет желобком и по капельке падает в подставленный сосуд с холодной водою. При этой операции нужно желобок равномерно слегка поколачивать, отчего свинец скорее каплет. Если хорошо и умеючи это сделать, то дробь выходит довольно ровная и правильная. По-

том ее вынимают из сосуда и сортируют по крупности зерна.

Картечь готовится точно таким же образом, как и дробь, только прутики делаются гораздо крупнее или ее отливают в колыбь малопульной винтовки. Для каждой винтовки и для каждого штуцера должна быть отдельная колыбь для отливания пуль. Само собою разумеется, что правильность полета пули тесно соединена с ее фигурой и внутреннею массою свинца или плотностью пули. Замечание это делаю потому, что мне не случалось видеть отлитые пули весьма неправильной формы, иногда со свищами, иногда же почти совершенно пустые. Такие пули употреблять не следует, лучше их перелить, потому что они, естественно, легче правильно отлитых пуль, почему полет их не может быть совершенно верен. Несмотря на то (как я сказал выше), что сибиряки часто стреляют недолитками, все это терпится во время нужды, при стрельбе на близком расстоянии, но в сущности этого быть не должно. Тем более это правило должно соблюдать при отливке конических пуль. Обыкновенные винто-

вочные пули всегда отливаются такой величины, чтобы они в дуло винтовки свободно входить не могли, а тем более прокатываться; они должны быть несколько более (в поперечном сечении), чем внутренняя окружность дула; следовательно, их надо заколачивать в винтовку натуге. В этом случае сибиряки поступают так: ставят винтовку вертикально или наклонно, упирая концом приклада в землю, словом, как ловчее, кладут пулю на конец дула, накладывают на нее деревянный забойник и ударяют по нему кулаком или ладонью сильно, почему пуля врезается по граням винтовки в дуло и чрез это получает на себе отпечаток граней (винтов), а следовательно, и сама делается как бы ребристою, или гранчатою; после этого пробивают ее в ствол тем же забойником (который делается по величине дула) вершка на три, а потом уже прогоняют шомполом до пороха. Если же пуля идет слабо в дуло винтовки — нехорошо, потому что она тогда не в состоянии будет выполнить граней, или винтов, и оставит зазор, вследствие чего она не получит надлежащей силы полета, ибо при воспламенении по-

роха газы его частью пройдут между пулей и внутренней окружностью ствола, то есть в зазор, и, следовательно, теряя силу, не произведут надлежащего толчка на пулю. Кроме того, слабая пуля может сорваться с винтов, не получить вращательного движения и ударить неверно. Вот почему после шустования или проходки винтовки сверлом необходимо расверлить и колыбь, то есть прибавить ее вместимость, чтобы сделать пулю несколько больше согласно увеличению дула.

Сибирские промышленники обыкновенно расплавляют свинец в деревянной поварешке или ковшике (тоже деревянном), надрезая у них ножом сбоку что-то вроде носка, или, как говорят, рыльца; кладут кусочки свинца в ковшик, а на них сверху горячих углей и раздувают их просто губами. Свинец начнет скоро таять и наконец совершенно расплавится; его прямо и льют куда следует; таким образом растопленный свинец не скоро застывает и мало угорает[5]; не беда, если при такой операции загорится деревянный ковшик, это еще лучше, стоит хорошенько дунуть, вот и только. Способ этот удобен тем, что им можно

налить пуль сколько угодно и где случится: дома, в лесу, во время самого промысла на таборе (место пристанища), стоит только развести огонь и сделать ковшик из любого куска дерева обыкновенным ножом или топором. Иногда же промышленники расплавляют свинец в обыкновенных железных ковшиках и тогда, чтобы свинец не угорал даром, попустому, они кладут в тот же ковшик на расплавленный свинец немного сала (это делается для того, чтобы свинец из окисленного состояния глета снова восстанавливается на счет углерода сала, как и в первом случае, и образует чистый свинец. Угару тоже нет). Странно, откуда взяли сибиряки эту предосторожность? Кто их научил? Неужели слепой случай? Основания ее чисто научные.

Я уже сказал выше, что сибирские промышленники почти вовсе не имеют пистонных ружей, а все кремневые. Они и не понимают всей важности и даже необходимости пистонов. Но что делать, в этом случае им надо простить — они так мало еще образованы и так еще мало знакомы с нововведениями, что даже трудно себе представить. Впрочем,

кого тут винить? Их ли лично или судьбу, которая забросила их в Восточную Сибирь? Мне кажется, скорее последнюю.

В некоторых отдаленных местах Сибири на пистонные ружья смотрят как на какую-нибудь диковинку, долго повертывают их в руках, почесывают в голове, почмокивают губами и никак не могут догадаться, в чем дело. Взведут курок, наконец выстрелят (по указанию) и все-таки не понимают; это затмение продолжается обыкновенно до тех пор, покуда возьмешь пистон, положишь его на камень или на обух топора и ударишь по нему чем-нибудь твердым; он лопнет и разъяснит дело. Скажите, разве это не простительно сибирскому простолюдину? Выслушав подробности, всегда внимательно, относительно устройства пистонных ружей и самих пистонов, наконец — всю важность и преимущество этих ружей над кремневыми, сибиряки тотчас сознаются в своем невежестве и соглашаются с тем, что это устройство гораздо лучше и безопаснее старого или, лучше сказать, их собственного, но все-таки не согласятся переделать свои винтовки в пистонные.

Действительно, какая постоянная возня с этими кремневыми ружьями! То вспышка, то порох на полке подмокнет, то осечка, то кремь притупится и не дает полной искры, то огниво собьется — словом, пропасть неудобств, которые уничтожает пистон. Наконец, сколько досады производят страстному промышленнику на самой охоте кремневые ружья! Мало — подвергают его опасности при встрече с хищными зверями. Надо (иметь) смелость сибирского охотника, чтобы, не надеясь вполне на выстрел винтовки, идти, и идти одному, например, на медведя!

Станемте разбирать подробнее условия выстрела из кремневого ружья, чтобы взвесить сейчас мною сказанное: 1) нужно, чтобы кремь был всегда острый, довольно значительной толщины, чтобы не изломался при ударе об огниво, завернут в курок крепко, чтобы не сдал назад при том же случае; 2) огниво должно быть хорошо закалено, то есть не слишком мягко и не слишком твердо, давало бы много искр и удобно расположено относительно кремня и полки; 3) чтобы ветер при спуске курка не отнес искры в сторону, мимо

полки, чтобы искры упали на порох на полке, ибо и в тихую погоду они могут расположиться так, что не попадут на порох; 4) чтобы порох как-нибудь не стряхнулся с полки или бы его не сдуло ветром раньше спуска курка; 5) чтобы он имел непременно сообщение посредством затравки с пороховым зарядом в стволе; 6) чтобы самая затравка была расположена так, чтобы выгодно сообщалась с порохом в дуле и на полке. Кроме того, она от частовременного употребления ружья скоро разгорает; наконец, 7) чтобы порох был всегда сух на поле, что трудно уберечь в ненастное время, и проч.

Конечно, и в пистонном замке должны быть свои аккуратности и предосторожности, как и в самых пистонах; но все несовершенства этого рода — нуль в сравнении с вышеописанными. Пистон может дать осечку только тогда, когда он подмок, когда из него вывалился ударный состав, когда засорилось отверстие в брантке, или когда порох не попал в это отверстие и, следовательно, не имеет сообщения с пистоном, или же, наконец, когда курок слаб и не в состоянии разбить пистона.

Но все эти невыгоды не есть случайность, каждую из них охотник должен видеть ранее и предупредить ее. Нужно только внимание, одно внимание, тогда как в кремневом ружье и случай играет важную роль.

Кроме того, пистон еще придает силу заряду при выстреле, тогда как в кремневом ружье часть силы пороха теряется бесполезно чрез затравку. Самый выстрел из последнего происходит не так быстро, как в пистонном ружье; кремневое как-то сначала зашипит, как бы задумается, палить или нет, потянет и тогда уже разразится громом, что весьма неудобно при стрельбе дичи на лету и на бегу [6]. Словом, тьма преимуществ пистона перед кремнем, но сибиряки-промышленники еще не скоро с ними познакомятся, а жаль!.. По моему мнению, лучше пистоны заграничные с литерою В или граненые, но последние несколько велики и потому не всегда пригодны к нашим ружьям.

D. ПРОЧИЕ ПРИНАДЛЕЖНОСТИ ОХОТЫ

Едва ли нужно говорить о том, что кожаный патронташ в мире охотничьем всегда будет иметь свое значение.

Много придумано было в последнее время различных охотничьих препаратов, как-то: кожаные кишки для дробы, всевозможных устройств пороховницы, дробовницы и другие вещи, но все они далеко не удовлетворяют тем потребностям, которые вполне может доставить только один патронташ. В нем все заключается: порох, дробь мелкая и крупная, даже можно положить картечь и пули — и все это в одном месте. Носить его удобно и легко. Между тем как при нынешних модных устройствах нужно навздевать на себя пропасть различных принадлежностей. В одно место положи пороховницу, в другое — кишку с дробью, в третье — истонницу, в четвертое — пыжи. Да этак, пожалуй, и карманов не останется! Ну где же тут ловкость, где удобство? Если придется бежать, что часто случается на охоте, все это трясется, выскакивает

из своих мест, колотит тебя в разные части тела — словом, беда да и только! Если зарядать придется, туда слазай, другое отверни, третье сними, четвертое вытащи... просто надо иметь немецкое терпение! То ли дело патронташ, начиненный дома, на досуге, не торопясь, когда заряды сделаны верно по ружью, аккуратно. Нужно зарядить — вынь только патрон: тут и пыжи, тут и порох, тут и дробь — словом, что только потребно. Быть может, многие охотники со мной не согласны будут в этом отношении; пожалуй, скажут, что я отсталый охотник, совсем не слежу за нововведениями, как сибиряк-промышленник; скажут, что я пристрастен к старине и проч., и проч. Я за это на них нисколько не посетую, не мешая им следовать за модой, и все-таки буду держаться в этом случае старинки, сознаваясь в пристрастии только не к патронташу собственно, а к удобству; потому что вовсе не желаю нашивать в своем охотничьем костюме пропасть карманов и кармашиков, а уж тем более возвращаться с охоты избитому, исцарапанному[7].

Но не будем спорить о вкусах, поговорим

лучше о сибиряках в этом отношении; сибирский промышленник не употребляет ни того, ни других. Он надевает на себя через плечо широкий ремень, называемый натрускою, к которому привешены всевозможные принадлежности охоты, а именно: спереди небольшая роговая пороховница, которая кладется за пазуху; тут же заткнуты два готовых заряда в костяных трубочках. Заряды эти называются скороспелками, они употребляются только в экстренных случаях, равно как и прокатные пули, которые промышленник, охотясь, носит во рту, всегда в запасе, по две и по три. Прокатными пулями называют такие, которые нарочно сделаны так, чтобы они прокатывались в дуло винтовки сами собой, для особого какого-нибудь случая, чтобы ими можно было скорее зарядить винтовку. Сзади к ремню прикрепляется ремешком же кожаная каптурга (мешочек особого покроя), в которой хранятся пули или дробь; тут же прикрепляется и отвертка, и мешочек с запасными кремнями — все это затыкается сзади за пояс, равно как и ножик, без которого сибиряк никуда не ходит, не только что на охоту,

почему ножик прикрепляется уже не к ремню, а к поясу, равно как и огниво, с кремнем и трупом, и маленькая медная чашечка (с наперсток) с горючей серой: это для того, чтобы можно было добыть огонь и во время самого сильного ненастья, когда ветошь, гнилушки, береста, хворост — словом, все горючее, что обыкновенно служит посредником при добывании в сухую погоду живого огня посредством загоревшегося от искры трута, — промокает совершенно, так что нельзя развести огня обыкновенными средствами, при этом употребляемыми; тогда-то вот и прибегают к сере, которая в этом случае играет важную роль, тем более весною или осенью, когда, промокнув до костей, наколачивая зубами, захваченный холодной темною ночью, поневоле захочешь согреться около огонька, но в том-то все и дело, что его-то и трудно добыть в такую погоду. Если же есть с собою горючая сера — половина беды: тогда стоит только зажечь трут посредством кремня и огнива, положить его в чашечку на серу, подуть — последняя тотчас загорится живым огнем и — дело в шляпе: огонь может быть разведен,

несмотря на ненастье. Все эти принадлежности, пожалуй, покажутся неудобными и неловкими, а между тем посмотрите, как скоро сибиряк-промышленник заправляет (заряжает) свою винтовку! Употребляя это выражение, многие зверовщики вообще заряд называют заправом.

Необходимо также заметить, что здешние охотники вовсе не употребляют длинных болотных сапогов; они не знают таких нежностей и необходимости болотных охотников, хотя им часто приходится разгуливать по ужасным лесным трясинам, по зыбучим берегам озер, речек и по болотам. Притом, надо признаться, что в здешних местах почти невозможно ходить в болотных сапогах, ибо чрезвычайно утомительно таскать их по кочковатым и неровным местам. Зверовщик одевается легко и удобно; ничего у него не висит, ничего не задевает. На ногах здешние охотники носят обыкновенно так называемые олочки, летом юфтовые[8], а зимою половинчатые (половинки приготавливаются из шкур сохатинных, изюбриных и медвежьих). Олочки шьются похожие видом на русские лапти,

только проще и удобнее. Хорошие половинчатые олочки, если их только не мочить, можно носить постоянно две и три зимы.

Кроме того, зимою еще носят на ногах так называемые унты, или кутулы. Это не что иное, как мягкие, теплые сапоги; снаружи они похожи на спальные туфли с голяшками (голенищами). Унты, или кутулы, делаются по большей части из барловой[9] гураньей [10] шкуры, шерстью вовнутрь, и притом так, что подошвы выкраиваются из кожи с шеи гурана, которая осенью бывает чрезвычайно прочна и крепка вследствие гоньбы (т. е. течки); впрочем, об этом будет сказано в своем месте, в статье о диких козах. Зимою точно так же носят еще так называемые арамузы, то есть длинные голенища; они делаются из изюбровой половинки и носят для того, чтобы, езда по лесу, не рвать штанов, равно как и для тепла. Надеваются они так, что внизу, около пяток, завязывают ремешками точно так же, как и сверху; эти последние называются талыгами прикрепляются к ремню, которым затягивают штаны на поясице.

На голове во время охоты сибирские про-

мышленники носят небольшие уютные шапочки, сшитые по большей части из различных обрезков звериных шкур, больше из лапок: лисьих, волчьих, козьих, даже собольих и проч., шапки эти всегда без козырька. Многие промышленники для охоты делают себе еще шапки из шкурки с козьей головы, то есть шкурка снимается с головы дикой козы с ушами и частью шеи, проделывается и придается ей форма обыкновенной шапки или, лучше сказать, ермолки. Конечно, ноздри зверя обрезаются, а глазные отверстия зашиваются. Потом такую шапку сушат и подшивают какой-нибудь подкладкой. Шапки эти называются здесь арогдами. Странное дело, а в такой арогде действительно скрасть (подкрасться) зверя легче, нежели в обыкновенной шапке, в особенности где-нибудь из-за бугра и тому подобного. Надо заметить, что арогды запрещены правительством, потому что было несколько несчастных случаев вследствие ношения промышленниками этих шапок, именно: зверовщики, ходя по лесу, видя одни головы своих товарищей, но принимая их за головы зверей, метко всаживали в

них винтовочные пули. Но мало ли что запрещено, да делается украдкой.

Е. СТРЕЛЬБА ИЗ РУЖЕЙ

Стрелять хорошо из дробовика и стрелять хорошо из винтовки или из штуцера — разница большая. Самый лучший стрелок из дробовика не может сказать, что он хорошо будет стрелять и из винтовки. Он должен сначала попробовать, а потом уже утверждать. Из дробовика стрелять хорошо может научиться всякий, было бы только терпение, желание и упражнение, а из винтовки, решительно можно сказать, стрелять не всякий хорошо может, потому что тут надо иметь острый и верный глаз, твердость руки и даже всего тела, спокойное состояние духа и хладнокровие. Все эти условия необходимы для охотника, чтобы хорошо стрелять из винтовки. Дробовик же этого не требует: ловкость, проворство, быстрота прицела — главные достоинства стрелка из дробовика. Зоркость глаза тут не играет важной роли — очки помогут слабому зрению, тогда как близорукий человек из винтовки хорошо стрелять поло-

жительно не может. Напротив того, хороший стрелок из винтовки может утвердительно сказать, что он будет метко стрелять из дробовика (не говоря только о стрельбе влет). Здешние промышленники, превосходные стрелки из винтовок, совершенно не умеют стрелять дичь на лету. Да и где же им научиться! За болотной дичью они не ходят; если и бьют птицу, то или сидящую на деревьях, плавающую на воде или разгуливающую по степи. Но начни они упражняться, начни они привыкать к этому искусству, наверное отлично будут бить и влет.

Опытному охотнику хорошо известны правила стрельбы из дробовиков; молодому же, неопытному, нужна практика, терпение и любовь к охоте. Он должен дойти сам до всего собственным опытом, но, конечно, прежде, чем узнает все обстоятельства, тесно соединенные с искусством стрельбы, потеряет много времени, а быть может, и страсть к охоте, но тогда тот человек не охотник в душе, а так, что-то вроде охотника до всего, можно сказать, почему он никогда не будет мастером этого дела. Не стану упоминать об общеиз-

вестных правилах, принятых всеми охотниками при стрельбе птиц из дробовиков. Главные основания стрельбы всегда будут одинаковы и никогда не состареются, а тонкости стрельбы на лету нейдут к моим заметкам — я касаюсь только звериной охоты, пишу об сибирской охоте, где мало употребляют дробовики, где дичь на лету стреляют немногие охотники, преимущественно люди заезжие, а я поговорю об здешних общепринятых правилах сибирскими промышленниками при стрельбе из винтовок. Но все-таки сначала скажу об недостатках общих, которых надо избегать как при охоте за птицами, так и за зверями, тем более молодому охотнику — новичку.

Большой недостаток в охотнике, если он слишком горяч, или, как говорят здесь, зарен; этот порок замечается по большей части у людей молодых. Впрочем, я знал и пожилых охотников, у которых горячность, или зоркость, с годами не убывала, а чуть ли еще не прибывала. Беда такому охотнику попасть в такие места, где слишком много дичи: он совершенно растеряется, будет бегать, суетить-

ся, пугать дичь, давать непростительные промахи, расстреляет свой патронташ по-пустому, пожалуй, помешает другому охотнику — словом, испортит все дело и из лишнего богатства сделает скудость. Я знал одного охотника, до того горячего, что он, увидав дичь, не в состоянии был зарядить порядочно ружья: то он просыплет дробь или порох, то зарядит два раза в один и тот же ствол, то всыплет сначала дробь, а потом порох, то не забьет пыжей (что, впрочем, и со мной раз случилось), то не наденет пистонов и проч., а руки тряслись и зубы у него щелкали решительно как в лихорадочном пароксизме. Само собою разумеется, что горячность делает и самому охотнику страшную досаду; кроме того, такому человеку не следует ходить на хищных зверей — там уже с ним может произойти не досада, а, пожалуй, раскаяние, если только он останется жив, которое, быть может, заставит его повесить ружье на гвоздь и вовсе отказаться от охоты. Но, слава богу, если это только тем и кончится! Советую таким охотникам быть похладнокровнее, хоть во время охоты, и стараться себя удерживать. Если видишь,

что разгорячился, — сядь, отдохни, полежи немножко, отзови собаку и потом ступай снова, но не торопясь и не горячась; поступая таким образом, можно сделаться хладнокровнее и тогда будешь приносить ягдташи гораздо полнее.

Я сказал выше, что стрельба из винтовки не так легка, как из дробовика, и что хорошо стрелять из нее способны не все охотники. Это истина неоспоримая! Стрельба из винтовки имеет свои правила, свои особые начала. Тут быстрота прицела и проворство не играют такой важной роли, как при стрельбе из дробовика; зато твердость руки и острое зрение составляют главные основания. Спокойное состояние духа также не менее их важно, почему здешние промышленники никогда не скрадывают зверя скоро, то есть бегом; напротив того — всегда тихо и осторожно, чтобы не запыхаться, как говорят здесь, не задохнуться. Вот правила, которых придерживаются промышленники при стрельбе из винтовок.

1) выцеливать предмет нужно не торопясь, потихоньку и, выделивши, не мешкать долго, а тотчас полегоньку спускать курок. Если же

быстро дернуть за спуск, или, по-сибирски, нарагдн, то при этом будет, хотя малейшее, сотрясение в винтовке и выстрел последует неверный;

2) во все время выцеливания предмета, а тем более при спуске курка не должно переводить дыхания, словом, не дышать, а быть как истукану. Промышленники, уча кого-нибудь стрелять из винтовки, говорят: ты замри;

3) так как винтовки и штуцера на среднюю дистанцию обыкновенно немножко привзвышивают (то есть бьют выше мишени), то вследствие этого всегда целить (брать) нужно так, чтобы то место, в которое хочешь попасть, как бы сидело у тебя на целике. Сибирские охотники говорят, что нужно подбирать, или же говорят: «бери как убить»; это выражение здесь очень понятно, равно как и утопи целик; их обыкновенно употребляют в таком случае, если кто-нибудь стреляет из чужой винтовки, следовательно, к ней не привык и не знает ее боя;

4) если солнце сильно светит сбоку и резко освещает одну сторону целика, так что другая

его сторона кажется темною, то нужно делить так, чтобы смотреть через резку ближе к той стороне, которая совпадает с освещенной стороной целика, или же наводить последний немножко правее или левее мишени, смотря по тому, с которой стороны освещение. Иначе выстрел будет неверен и оббчит в ту сторону, которая противна освещенной стороне целика. Для избежания этого неудобства некоторые промышленники делают над резками особого устройства зонтики из кости, железа, кожи, которые и называются здесь карабчёнами;

5) если придется стрелять круто на гору, нужно подобрать (взять ниже мишени) значительно, смотря по бою винтовки, иначе как раз выстрелишь через, то есть выше мишени;

6) наоборот, если придется стрелять из винтовки круто под гору, нужно брать врезь, то есть в то самое место, куда хочешь попасть, или несколько выше, смотря по силе ружья. В противном случае пуля ударит ниже мишени;

7) когда придется стрелять из винтовки поздно вечером или рано утром, так что рез-

ки (прицела) и концевое целика не видно, а едва только можно отличить Чернову ствола от общего мрака, тогда нужно подобрать значительно против того места, куда хочешь попасть. Потому что, не видя резки, приходится смотреть через нее, как бы с подъемного визира, отчего пуля должна ударить гораздо выше мишени. Линию же прицела должно брать по длине темнеющего ствола, который, поворачивая то в ту, то в другую сторону, можно отличить в сумраке. Такая стрельба здесь часто случается при карауле зверей ночью на солонцах и озерах и на глухариных токах;

8) когда же придется стрелять зверя на побегу, нужно спускать курок тогда, как только целик коснется передней части туловища зверя, конечно применяясь к быстроте его бега. Во все время прицеливания не должно останавливать ствола винтовки, а вести его равномерно в руках по направлению бега зверя; если же при спуске курка ствол остановить на одном месте, пуля непременно обзидит, т. е. пролетит позадь зверя;

9) при частой стрельбе, когда ствол разо-

грелся, заряды летят выше, потому что пороховые газы получают большую упругость;

10) если свет сзади, что бывает при закате или восходе солнца, то мушку (целик) надо брать крупнее, ибо свет луча преломляется у мушки, которая кажется выше, чем она находится в действительности;

11) в сухую погоду пуля летит выше, в сырую и в холод — ниже;

12) для стрельбы крупных и хищных зверей хорошо конические пули из грубого свинца разрезать вдоль с конуса до начала цилиндра, самой тонкой пилкой. Эту продолжительную прорезь аккуратно замазать мягким воском, чтобы при полете пули воздух не попадал в прорезь и не изменял правильности полета. Такая надрезанная вдоль пуля бьет чрезвычайно сильно, особенно при увеличенном заряде пороха, потому что надрезанные половинки конуса пули при ударе, особенно в кости зверя, заворачиваются, разлетаются в стороны и делают рану ужасную, смертельную. Вещь нехитрая, доступная всякому охотнику, и советую испробовать, надеюсь заслужить спасибо.

Конечно, можно написать подобных советов целую кучу, но они лучше узнаются и приобретаются опытом на практике, и каждый охотник дойдет непременно до них сам, а не для охотника, хотя и напиши их все, не в помощь — одна скука!

Ф. СОБАКА

Я уже сказал выше, что в Восточной Сибири борзых и гончих собак почти вовсе нет; хотя изредка и попадаются легавые, но это довольно большая редкость, тем более чистой породы. Собственно же сибирские промышленники, зверовщики, их не держат — незачем! А хотя они и попадают у сибиряков, то у таких, которые живут поблизости городов, войсковых казачьих правлений, горных рудничных селений, заводов, золотых промыслов и проч., то есть только около тех мест, где есть чиновное сословие. Цель назначения, как и везде большею частью, общая — прихоть! На зверя они почти негодны, однако из ублюдков (помеси легавых с сибирскими) выходят превосходные зверовые собаки. Надо заметить, что здесь эта порода как-то худо ве-

дется; обыкновенно щенки, не достигнув настоящего возраста, пропадают (издыхают), в особенности короткошерстные легавые собаки. С ними по большей части делается какая-то трясучка и судороги, преимущественно в задней части тела; сибиряки говорят, что их дергает; впрочем, эта болезнь отчасти бывает и с сибирской породой собак, но только со щенками и молодыми собаками. Отчего это происходит, объяснить не умею. Но мне кажется, оттого, что эта благородная порода, не нося на себе длинной пушистой шерсти, а гладкую, короткую и лоснящуюся, не в состоянии сносить сурового сибирского климата. К несчастью же, собаки эти завозятся сюда людьми, по большей части не охотниками, которые за ними худо наблюдают и нередко держат их на дворе, совершенно без должного внимания. Я же пробовал здесь выкармливать несколько легавых щенков и всегда с успехом; сам строго следил за их воспитанием и кормил досыта. Вообще собаки, одержимые такой болезнью, недолговечны, малорослы, худоцавы и решительно не годны к охоте; их обыкновенно убивают, чтобы не кор-

мить даром и не смотреть на их постоянное страдание, искаженное движение, жалобный, болезненный стон и визг, которые тяжело действуют на ухо самого грубого человека. Я видал много страшных примеров этой сибирской болезни. Странно, что эта последняя в мокрые года сильнее действует, нежели в засушливые. Не есть ли эта болезнь оттенок сибирской язвы, ибо я замечал, что она также существует более в тех местах, где свирепствует язва?

Необходимость легавой собаки всякому страстному ружейному охотнику не безызвестна. Что может сделать самый лучший ружейный охотник без легавой собаки? Куда он кинется без своего верного друга и товарища? Скажите, много ли таких охот, где бы собака была лишнею? Зато сколько таких, где она играет первую роль! Что может скраться в траве, в кустах, в лесу, даже на воде от хорошей легавой собаки? Она предупредит охотника, она покажет ему, где что есть, заставит его приготовиться и с нетерпением ждет приказания своего хозяина; после повелительного «пиль» бросается и подымает дичь. Обратите

внимание на ее приемы, на ее манеры, когда она горячо чего-нибудь отыскивает; сколько в них живости и грации; посмотрите на выражение ее глаз, на движение ее хвоста, когда она над чем-либо сделает мертвую стойку. Как будто она говорит вам, что нашла такую-то дичь! И действительно, зная привычки и манеры собаки, можно положительно знать, над чем она сделала стойку. Зато сколько досады производит на охоте невежливая, худо дрессированная легавая собака. Я знал много охотников, которые от досады и горячности даже стреляли по таким неучтивым собакам и нередко убивали их наповал. Конечно, не стоит и ходить на такую охоту с такими собаками, которые лишь только появятся на болоте, как стремглав бросятся от охотника, распугают всю дичь и не дадут, пожалуй, и разу выстрелить бедному охотнику. Ни угрозы, ни ласки — словом, ничего не помогает! Признаюсь, что тут действительно никакое терпение не выдержит и поневоле возьмешься за ружье. Конечно охотник, беря такую собаку, думает, что она авось привыкнет к охоте, авось не станет горячиться, авось

будет послушна и проч., но авось обыкновенно и тут недействительно!

Многие охотники отдают своих собак дрессировать совершенно посторонним людям. Напрасно! По моему мнению, каждый охотник непременно должен сам себе выучить собаку. Это составляет огромную разницу. Поверьте, что собака, выученная чужим человеком, никогда не будет к вам так привязана, не будет вас так хорошо понимать, как в том случае, если бы вы ее выучили сами; тогда она понимает всякое ваше движение, умеет отличить ваш голос, равно как и взгляд, ласковый и сердитый, — словом, как бы поймет ваш характер; тогда как собаку, дрессированную чужим человеком, не всегда и не скоро к тому приучите впоследствии. Эти тонкости хорошо усваиваются у нее только с молодых дней, когда она еще щенок, а не тогда, когда вырастет, обматерееет и сделается настоящей собакой. Не думайте, что выучить собаку составляет большой труд; напротив — пустяки, только надо иметь терпение и хладнокровие. Если щенок понятлив и небоязлив, это занятие будет служить вам в часы досуга развле-

чением, забавой. Но уж если собака ленива, боязлива и притом глупа, тогда все равно — никакой учитель с ней ничего не сделает, из нее ничего не выйдет, и, признаюсь, такую собаку учить скучно и утомительно.

Коль скоро щенки начнут понимать, можно начинать их учить исподволь, без горячности и запальчивости; приучить, главное, к послушанию во всем решительно — стоять над пищей, приносить брошенные вещи и проч.; но никогда не надо щенка с первого раза заставлять подавать поноски через силу, против его желания, а всегда заниматься с ним как бы шутя, как бы играя, уча каждый день. В случае послушания не наказывать сильно, а обращаться с ним ласково и за послушание и успехи почаще подкармливать лакомым кусочком. Когда собака начнет хорошо носить поноску и будет послушна, тогда уже можно приучать ее к дичи, то есть бросать вместо поноски застреленную мелкую дичь, даже пускать перед ней подстреленную и заставлять ее приносить к себе, но не позволять и к этому, можно дичь поволочить по полу и куда-нибудь спрятать, чтобы она не

видала, и заставляя отыскивать; показывать ей чаще ружье, охотничьи принадлежности, давать их нюхать, обтирая их чем-нибудь пахучим из съестных припасов. После этого можно начинать водить на охоту, пуская в траву подстреленную дичь и заставляя ее отыскивать, и, если найдет, покормить чем-нибудь; не позволять ей лаять и гоняться за взлетевшими птицами, даже за это слегка наказывать. Умная собака скоро все это поймет и узнает, чего от нее требуют. Отнюдь не следует молодую собаку посылать в холодную воду и тем более насильно ее толкать или бросать в нее; вследствие этого она всегда будет бояться воды. Многие охотники придерживаются такого правила: не посылать щенка в воду до тех пор, покуда ему не минет год. Кормить нужно теплою, сытною пищею, но отнюдь не горячею и мясною; не давать остатков пищи с уксусом, перцами и соленых; хорошо их кормить овсянкою, молоком и простоквашей с черным хлебом. Многие охотники говорят, что не надо их кормить дичью, полагая, что собаки будут на охоте мять дичь. Я не знаю, насколько это справедливо, пото-

му что видал много таких собак, даже имел одну сам (помесь легавой с борзым), которые ели всякую дичь, даже уток, а подавали убитую или раненую птицу, не помяв ни одного перышка. Вообще легавые собаки от природы не едят дичь, но их можно приучить к этому довольно легко, точно так же, как и отучить ту собаку, которая ест дичь; даже многие сибирские собаки не едят дичи. Отнюдь не следует позволять молодую собаку брать с собою на охоту кому-либо из посторонних, равно как и не следует молодую собаку брать с собою на охоту, тем более в первый раз, вместе со старой собакой, потому что молодая собака непременно станет горячиться, что обыкновенно случается и с немолодой собакой при другой; может перенять от нее какие-нибудь пороки и навек оставить их при себе; от них нельзя уже будет отучить ее впоследствии. Много можно наговорить различных правил и советов относительно обучения легавых собак, но все они более или менее известны охотникам. Да я же и заболтался немного, мне бы и совсем не следовало говорить о легавых собаках, как сибирскому промышлен-

нику, ну да уж так случилось, старая привязанность к охоте с легавой собакой попутала в этом.

Вероятно, многие охотники, даже большая часть, совсем не знакомы и по описанию с сибирскими собаками! Собаки эти составляют совершенно отдельную породу. Посмотрите на них, какие они некрасивые: острорылые, мохнатые, со стоячими ушами, с большими мохнатыми хвостами, — дворняжки, да и только! А зато посмотрите-ка их на охоте с сибирским промышленником! Охотничьи сибирские собаки не составляют отдельной породы между обыкновенными дворовыми собаками: по виду и происхождению они совершенно одинаковы. Из щенков выбрать такого, который бы впоследствии оказался охотничьей собакой, решительно невозможно, хотя и есть приметы для выбора, которых придерживаются здешние промышленники, как-то: длинная, острая затылочная кость; большие, широкие ноздри (норки, как здесь говорят); живые глаза; здоровые, сухие лапы; широкие вздутые ребра и проч., но все эти приметы неположительны. Когда же щенки под-

растут, то промышленную собаку (охотничью) узнают различным образом: то она станет гоняться за курицами, за свиньями, за телятами, то она задавит где-нибудь полевую крысу или даже курицу — словом, ее сейчас видно. На это-то и обращают внимание и даже нарочно приучают ее к таким проделкам, но отнюдь не наказывают. Когда же она подрастет, ее берут с хорошими старыми собаками за промыслом и стараются непременно чего-нибудь добыть — козу либо зайца — и дадут ей нарочно полакомиться добычей: бросят кусочек мяса, отдадут внутренности и т. п. Это делается для того, чтобы сразу приохотить собаку; затем ее уже начинают наказывать за домашних животных, но не сильно. Мало-помалу она сама от прежних привычек отвыкнет и пристрастится к настоящей охоте: так что стоит только хозяину подать малейший знак, что он собирается в лес, она уже с ума сходит от радости. Замечено, что хорошие промышленные собаки, точно так же, как и легавые, грезят во сне: машут хвостом, перебирают лапами, будто бегут; тьявкают, как бы завидя зверя, и проч., тогда как простые дворовые соба-

ки почти никогда не грезят во сне, да и с чего им грезить, когда они, живя дома, постоянно видят перед глазами такие предметы, на которые по привычке смотрят равнодушно, которые не производят на них особого впечатления, воображение их не тревожат домашние животные; тогда как промышленная собака, имея врожденную страсть к охоте, прогнав хотя однажды какого-нибудь зверя, уже раз возбудивши свое зрение незнакомым предметом, невольно получает глубокое впечатление и потому непременно будет грезить во сне.

Сибирские собаки никакой дрессировки не знают, и хозяева их не учат, потому что сами не знают в этом толку, да им этого и не нужно. К чему им, например, чтобы собаки делали стойку, когда они за птицами почти вовсе не охотятся? К чему им, чтобы собака подавала поноску или дичь, когда она не в состоянии подать убитую козу или медведя? Напротив, им нужно, чтобы собака, отыскав зверя по следу, гнала его, не давая ему покоя, лаяла и в возможном случае хватала его зубами и давила бы до смерти, если только в состоянии

сладить со зверем. Следовательно, требования сибирских промышленников совершенно противоположны требованиям обыкновенных охотников с легавой собакой. Общее только одно — послушание собаки: чтобы она знала хозяина, слушалась его во всем и «не вешалась бы зря» во время охоты и даже дома. Выхваляя послушную собаку, сибиряки говорят, что она знает заклик, т. е. ворочается, когда не нужно преследовать зверя, когда ее закликнут. Вот почему многие зверовщики держат промышленных собак на привязи и отнюдь не отпускают на охоту с другими охотниками. Здесь эти собаки ведутся как-то родом или домами, то есть: от хороших промышленных собак обыкновенно и рождаются собаки, годные к охоте, и наоборот; так что редко от простой дворовой суки и кобеля рождаются промышленные дети; конечно, нет правил без исключения и в этом случае. Хозяин, имеющий такой род собак, известен в околотке так же, как и хорошая винтовка, и некоторые промышленники, надеясь на известность породы, часто покупают у хозяев будущих щенков, когда еще сука носит их в утробе своей.

Но не думайте, чтобы всякая промышленная собака сибирской породы ходила за всяким зверем. Хотя и бывают такие, но чрезвычайно редко; такие собаки здесь ценятся весьма дорого. Обыкновенно же бывает так: некоторые из них хороши, например, на белку, почему и называются белковыми собаками, то есть ходят только за белкой, отыскивают ее по следу, загоняют на деревья, следят ее верхним следом, если белка пойдет прыгать по деревьям, и лаем своим дают знать хозяину о своей находке, не спуская глаз с белки, и, не давая ей спуститься на землю, дожидаются прихода хозяина, но не ходят за другим зверем. Другие же ходят только за кабаном и не годны для белковья; такие собаки и называются кабаньими; они отыскивают кабанов по следу и, взбудив их, гонят с лаем, а догнав, хватают зверя за что придется (см. ст. о кабане) и таким образом останавливают их до тех пор, пока не явится на помощь охотник; с поросятами (молодыми кабаном) они справляются сами, без помощи охотника; но от больших, в особенности секача (самца), нередко и сами лишаются жизни, как-нибудь попав на их

страшные клыки. Эти собаки должны быть легки, нестомчивы, крепки, сильны и сердиты, а главное — смелы. Многие промышленные собаки, увидав кабана или медведя, пугаются и прячутся куда придется или еще хуже — бегут под защиту к хозяину. Некоторые даже боятся снятой шкуры этих зверей. Третьи опять хороши только за сохатыми и изюбрами, которые и называются здесь зверовыми собаками; они, отыскав зверей по следу, гонят их с лаем; догнав, тотчас опережают зверя, бегут пред его рылом и лают; таким образом не давая ему хода, останавливают его совершенно или, как говорят, ставят на отстой, продолжая лаять и звать хозяина до тех пор, покуда меткая пуля тихо подкравшегося промышленника не повалит взеря на землю. Четвертые хороши только для гоньбы коз, волков и лисиц, но не годны для охоты за другими зверями; эти носят общее название промышленных собак. Но надо заметить, что за дикими козами ходят почти все промышленные собаки. Потому ли, что козули попадают чаще других зверей? Потому ли, что козье мясо чаще всего перепадает им на зубы?

Или оттого, что козуля почти беззащитна и, догнанная собакой, тотчас делается ее жертвой?.. Чрезвычайно редкие собаки сибирской породы ходят за болотной охотой, то есть как за болотной: отыскивают молодых уток, гусей и только, давят их и бросают тут же на месте, но не думайте, что принесут к вам в руки; нет, этого они не знают, да их тому и не учат. Почему, взяв такую собаку на охоту в болото, нужно следить за ее действиями, а то как раз лишишься добычи; это еще хуже, нежели дать промах из ружья. Но что же делать — на безрыбье и рак рыба. Впрочем, некоторые из таких собак ходят в воду и достают убитых уток — и за это им иногда большое спасибо! Их стихия — дремучие леса, тайга; добыча — звери, а не птицы. Так что подите вы с сибирской собакой на болотную охоту или в поле за тетеревами или куропатками, она наверное распугает и разгоняет решительно все; но попадись ей заяц или лисица, она так убежит за ними, что и не дождетесь, и будет рыскать до тех пор, насколько сил ее хватит. Кричите и не кричите на нее — все равно она не воротится. Вот почему здешние промышленники,

поехав на охоту и на самой охоте никогда не пускают собак бежать по воле, а привязывают их на поводке (тонкой железной цепочке) к седлу и спускают с него только в случае необходимости. Но цепочки неудобны тем, что звенят, потому многие промышленники привязывают собак на бечевки. Для того же, чтоб зарные собаки не, отгрызали поводка и не убегали, когда не нужно, на поводки к шее собаки спускают деревянные чубучки.

Сибирские собаки действуют только по инстинкту, без всякой науки или дрессировки. Чутьем, зрением и слухом они обладают превосходными и нисколько не уступят в этом отношении легавым собакам, но понятливостью и умом далеко от них отстают. Они сходны более со зверями, нежели с домашними животными. Но привязанность их к хозяину иногда достойна удивления.

Вообще сибирские собаки очень злы и сильны, особенно настоящей монгольской породы, или, как здесь говорят, мунгальской. (Здесь жителей Китая, по ту сторону рек Аргуни и Онона, вообще называют мунгалами.) Собаки монгольской породы чрезвычайно

рослы, сильны и косматы; они бывают обыкновенно черные, почему напоминают водолазов (ньюфаундлендов). Многие из них в одиночку нападают на волков и давят их без затруднения. Впрочем, некоторые собаки и сибирской породы не боятся волков и смело нападают на них с тем же успехом, но промышленники их никогда не приучают к этой травле, напротив, стараются отучить от этого промышленную собаку, потому что, если она пристрастится к волкам после нескольких удачных случаев, то будет зря нападать на них, а через это может попасть на нескольких волков и сделаться, в свою очередь, жертвою их страшных зубов, что и случается нередко. Действительно, здесь более всего гибнет охотничьих собак от волков и кабанов.

К сожалению, я должен заметить, что здешних собак промышленники содержат весьма плохо, кормят их худо и вообще мало на них обращают должного внимания. Держат их обыкновенно во дворах, даже в самое холодное время года — в трескучие морозы. Хозяева с ними обращаются довольно сурово, редкая их ласка состоит в том, что дадут соба-

ке какие-нибудь внутренности домашних животных или кость — вот и все, а то кормят чем попало, без разбора, что только в состоянии переварить собачий желудок[11]. Зато на промысле (охоте) совсем другое дело! Там ласки неизбежны, в особенности после счастливого поля; мясной пицци — «ешь не хочу», а сколько ласк с различными приговорами: и кучумушко-то ты мой, и соболушко-то голубчик и т. д. Словом, нежностям нет конца.

Сибирские собаки приносят двойную пользу хозяину: на охоте они хорошие помощники и верные товарищи; дома же и на поле — отличные охранители всего добра, движимого и недвижимого.

Странно, что сибиряки не дают своим собакам названий, как это везде ведется, а называют больше по цвету шерсти: белко, серко, черныш и проч. — или самыми общими, всем известными словами: кучумка, соболька, соколка и еще немного им подобных. Если сибиряку нужно подзвать к себе собаку, он не кричит: сюда, сюда или поди сюда, беги сюда и проч., а кричит обыкновенно: нох, нох, нох... нох! Не от туземного ли это слова

«нохб» (собака)?

Собака и по смерти своей приносит пользу хозяину: из собачьих шкурок здесь шьют превосходные шубы, рукавицы и теплые сапоги. Собачьи рукавицы носят особое название — их зовут мохнашками или просто собаками. Но шубы шьются только из черных собачин, а серки, белки и другие идут на прочие поделки. Собачьи шубы чрезвычайно теплы, в самые трескучие морозы их надо предпочесть овчинным и даже волчьим. Вот случай, который доказывает важность хорошей промышленной собаки в классе охотников в здешнем крае. В одном селении Забайкалья Б. жили два брата вместе, страстные зверопромышленники; у них была промышленная сука, которая ходила решительно за всяким зверем. Много других промышленников торговали ее у братьев за дорогую цену, но они не продавали, потому что жили только охотой и сознавали всю важность собаки. Наконец братья, поженившись, вздумали разделиться между собою.

Дело было решено, все движимое и недвижимое разделили на равные части, дошло де-

ло и до собаки. Собрали общество (мирскую сходку) помочь им в этом деле, потому что сами они не могли решить, кому и каким образом будет принадлежать собака. Продать ее и разделить между собою деньги они не хотели. Общество присудило сделать так: оценить суку в какую-нибудь сумму денег, по их общему согласию, и кинуть жребий; кому достанется собака, тому и заплатить другую половину той суммы, в которую оценится сука.

Братья так и поступили. Оценили собаку в 500 руб. (ассигнациями) и кинули жребий. Собака досталась младшему брату, который и внес старшему, по приговору общества, 250 руб. ассигнациями. Кажется бы, тем дело и должно было кончиться, но вышло не так: старший брат начал тосковать по собаке, и, когда настало белковье (поздняя осень и начало зимы — лучшее время сибирской охоты; смотри статью «Белковье»), он не мог уже владеть собой, забрался ночью в амбар и выстрелил в себя из винтовки.

К счастью, пуля сорвала только верхнюю часть живота и не повредила кишок; соседи, услышав выстрел в ночное время, тотчас при-

бежали во двор и нашли самоубийцу уже в избе, окровавленного и бледного как полотно. Конечно, он сказал, что выстрел последовал случайно, от неосторожности. Но впоследствии, когда все дело кончилось благополучно, он откровенно признавался своим близким товарищам в своем намерении застрелиться. Мне это рассказывал старый достоверный зверовщик Д. Кудрявцев, который жил в то самое время в той же деревне и был на сходке, как житель селения.

Многие зверовщики промышленных собак-самцов легчат. Это делается для того, что оскопленные собаки всегда готовы к услугам человека, что не во всякое время бывает с самцами нехолощенными, особенно во время течки.

Кроме того, скопцы редко дерутся с другими самцами и поэтому почти не бывают истуканы, изувечены; на зверовье же они меньше утомляются, легче и упорнее преследуют зверя и вообще живут дольше.

Во время белковья, осенью, слишком жирных собак промышленники выдерживают на привязях и мало кормят; это продолжается до

тех пор, пока собаки потеряют жир, сделаются резвыми, легкими и нестомчивыми на охоте. Выдерживание обыкновенно происходится ночами, на самых холодных местах тайги, на ветру; собак преимущественно привязывают на речках на льду или на песке, где их скорее прохватывает ветром и морозом.

Н. ПРОМЫШЛЕННЫЙ КОНЬ

В России[12] редко охотятся верхом, и то только при охоте с борзыми и гончими собаками, по большей же части ездят на охоту или в телегах, или на беговых дрожках и кабриолетах, даже в тарантасах, или же на лодках и челноках, а нет, так пешком ходят. Но в Сибири преимущественно ездят промышлять (как здесь говорят) верхом, оттого верховой промышлённый конь у нас в Забайкалье играет весьма важную роль.

Вообще сибирская или, лучше сказать, забайкальская порода лошадей весьма походит на вятскую: такая же малорослая и крепкая, но вятки как-то покруглее, покрасивее наших сибирских; последние острокопые, большеголовые и толстоногие. Как вятки по большей ча-

сти саврасые или соловые, так здешние по большей части сивые и рыжие, в особенности у туземцев. Здесь очень редко встретите чисто вороного или гнедого коня. Надо заметить, что сибиряки более россиян различают масти лошадей, а потому здесь названий по шерстям существует больше. Так, коня, у которого губы, глаза и ноздри белые, называют вообще туземно чанкырым; коня же, который темно-сивой масти, — сивожелезым; коня же вообще темной масти, с лысиной на лбу белого цвета — халзанным и т. д. Природа наделила сибирских лошадей разнородными качествами и приспособила их к стране как нельзя лучше. Здесь на лошади начинают работать не ранее как на пятом году ее возраста, тогда как в России лошадь трех лет нередко удовлетворяет многим нуждам человека. В России коня 12 лет называют уже старым и он теряет половину цены, тогда как у нас, в Восточной Сибири, лошадь таких лет не считается старою, а почти в самой поре, тем более рабочая, не ронит цены и старой назовется тогда, когда ей минет 17 и более лет. Сибиряки, а в особенности туземцы, страшные охотники до ло-

шадей, любят бега и нередко, покоряясь этой страсти, проигрывают свое состояние. Иноходцы здесь не составляют редкости, равно как и скакуны, но рысаков, в сравнении с первыми, весьма мало. Аферисты иногда здесь лошадей приучают бегать иноходью искусственно; это делается так: еще жеребенку связывают две ноги, заднюю с передней, на одной стороне, чтобы он не знал другой походки, кроме иноходи; и когда он подрастет, то в подобных же путях набегает иноходь в санках. Конечно, таким образом выученный, искусственный иноходец всегда уступает в достоинстве хорошему природному. Лучшими иноходцами здесь считаются те, которые с рыси берут на иноходь, а не прямо с иноходи; такие гораздо крепче и сильнее, они долго не роняют бега. Всякого жеребенка по второму и даже по третьему году здесь называют черпёлом, то есть до кладева, которое обыкновенно делается на 4-м и 5-м году, а жеребят до году зовут селётками, что значит — родился сего лета... Но возвратимся к промышленному коню.

Такой конь должен удовлетворять многим

условиям; вот качества настоящего промышлёного коня: 1) он должен быть силен и крепок, чтобы мог долго дюжить на охоте, и, боже сохрани, приставать (уставать), иначе можно лишиться хорошей добычи. Это, впрочем, нередко случается при гоньбе лисиц, волков, изюбров, сохатых и проч.; 2) не должен быть пуглив, то есть не бояться вида и запаха хищных зверей, особенно при нечаянной встрече. Само собою разумеется, что он не должен бояться выстрела; 3) мягкость коня на верховой езде тоже играет не последнюю роль, равно как и хорошая ступь, то есть полный, успешный, податливый шаг. Такой конь называется ступистым или конь с переступью и 4) хороший промышлёный конь должен быть легок на ходу, не спотыклив и, самое главное, смирен, так, чтобы можно было на него положить свежую медвежью шкуру или других диких зверей.

На хорошего промышлёного коня можно навьючить до 10 и даже более диких коз. Беда, если конь не умеет ходить по топким местам! В самом деле, другой, до того снардвен, что на нем можно проехать самые топкие ме-

ста, а поезжай на другом — завязнешь так, что и не выберешься. Некоторые охотники так приучают лошадей к охоте, что из-за них скрадывают многих сторожких птиц и даже зверей. Это делается таким образом: охотник берет лошадь за повод, сам сгибается, прячась за нее; лошадь ведется потихоньку, как бы мимо той дичи, которую скрадывают, и как скоро подойдет к ним в меру, конь останавливается, пощипывает траву, а охотник в это время выцеливает предмет и стреляет, нередко из-под брюха коня. Я знал лошадь у одного зверовщика, до того привыкшую к охоте, что ее, пасущуюся на поле, нельзя было иначе поймать, как взять ружье и подкрадываться к ней; тут она тотчас поворачивалась боком, тихо пошагивала и легко давала надевать на себя узду. Хозяин ее нередко производил этот маневр и с палкою в руках вместо ружья. Мне говорили многие промышленники, что некоторые лошади, привыкшие к гоньбе зверей, часто, догнав зверя, хватают даже его зубами и бьют копытами. Впрочем, передаю, что слышал, но этого не утверждаю, ибо самому подобных лошадей на охоте видеть не случалось.

лось. Промышлёного коня нужно приучать, чтобы он ел все: овес, ячмень, хлеб печеный, сухари, ветошь, даже мох и проч., ибо часто случается, что промышленники по несколько дней сряду живут в лесах, даже по месяцам и более (во время белковья), и притом в таких местах, где кроме моха и тундры (по-сибир. тундры) ничего нет. В этих случаях поступают следующим образом: насаливают воду и поливают ею мох или тундру (на корне), и бедное животное с радостью ест и такую скудную пищу. Некоторые лошади с большою охотою едят даже свежие требушины травоядных животных, потому что они состоят по большей части из пережеванной травы, моха, прутиков и тому подобного, кроме того, имеют солоноватый вкус, а известно, что лошади любят соленую пищу.

Такого коня, который неразборчив в пище и ест всякую всячину, сибиряки называют солощим. В самом деле, мне случалось видеть таких лошадей, которые ели не только мох, прутья, ягоды, кору, но даже оставшиеся от промышленников щи и мясо. Около табора их оставляли всегда по воле, они далеко не

уходили и не пакостили, то есть не пользовались доверием зверовщиков во зло и не трогали съестные припасы, как-то: сухари, крупу, соль, карымский чай, разные бублики и пряженики. Привычные таежные лошади до того сноровны и ловки, что со вьючной (обвьюченные) обыкновенно ходят одни, без жожака, нигде не заденут по чаще леса, не отстают, а если развяжется и упадет вьючная, они тотчас останавливаются и ржут. Солощие кони всегда бывают крепки и сыты. Хорошего промышленного коня зверовщик никогда и ни за что не продаст; такие лошади доживают до глубокой старости и остаются пансионерами у хозяина. Даже посредственные промышленные кони здесь ценятся иногда довольно дорого, конечно в классе охотников. Сравнительно тунгусские и братские лошади, принадлежащие здешним кочующим инородцам, далеко уступают в крепости и силе русским, сибирским лошадям. Это потому, что инородцы народ кочевой, хлеба не сеют и сена на зиму не заготовляют, а кочуют все время года по степям; так что лошади и рогатый скот всю зиму питаются ветошью, которую

иногда с трудом добывают копытами из-под снега, и с жадностью жуют перемерзшую, иссохшую, совершенно бессочную. Оседлые жители, русские и даже оседлые инородцы (которых очень мало; они по большей части все перекрещенные в православную веру), содержат лошадей всю зиму дома, кормят сеном и нередко овсом и ячменем. Впрочем, это относится только до тех лошадей, которые необходимы при доме, для ежедневных работ, но до табунов или косяков лошадей людей зажиточных, богачей, которые иногда имеют десятки тысяч различного домашнего скота, не относится, потому что нет возможности для такого количества заготовить сена на зиму, и тогда оседлые жители поступают так же, как и кочующие, то есть держат свои табуны в продолжение круглого года в степи, на подножном корму. Беда, если простоят буранная снежная зима, а весной сделается гололедица: целые тысячи голов лошадей и рогатого скота гибнут безвозвратно... Снегом или льдом покрывает весь подножный корм на корне, и бедным животным при всех их усилиях пробить копытами покров до нескольких стебельков

и корешков мерзлой, иссохшей травы нет никакой возможности, и они гибнут от стужи и голодной смерти. Вот почему и не прочно такое богатство. Один несчастный год — и такой богач поравняется с бедным.

Здесь зверовщики на лошадях почти никогда не промышляют летом в сильный жар, когда в лесу много овода, паута, слепня, строк, то есть такого гнуса, как говорит Сибирь, который сильно беспокоит лошадей и кусает их так больно, что несчастные животные иногда падают на землю и валяются. В такое время дня таежники обыкновенно отдыхают, а для лошадей раскладывают дымокур — это не что иное, как зажженный гнилой валежник, сырые мохнатые ветки, мох и прочая лесная дрянь, которая не горит пламенем, не дает сильного жара, но отделяет много дыма и тем удаляет страшных насекомых. Привычные лошади так любят дымокур, что сами подходят к нему и прячутся в дыму.

В жары дымокур из сухого помета раскладывается даже во дворах селений, а во время поветрий или эпидемий на скот суеверные сибиряки заливают все огни в домах и добы-

вают деревянный огонь посредством трения друг о друга сухого дерева. Этим огнем зажигают дымокуры и окуривают всякого рода скот. Жалею, что здесь не место говорить вообще о туземной медицине на скот, а она была бы во многих случаях крайне полезна и не менее того интересна.

Говоря о здешних лошадях, нельзя не упомянуть, что сибиряки никогда не держат лошадей в конюшнях, они и не знают, что такое конюшня. Только во время пурги (вьюги) загоняют их под крытые дворы, называемые поветями. Действительно, здешние лошади так привыкли к холоду, что в теплых конюшнях даже паршивеют.

С осени сибиряки начинают ставить езжалых коней на выстойку, то есть привязывают их на недоуздках к столбам и зачастую держат на привязи целые ночи. Это называется выдерживать коня на стойке. Такое выдерживание продолжается целую зиму, хотя не каждый день сряду, но довольно часто. Говорят, что от этого кони делаются крепче и сильнее, не так сильно потеют и не будут присталями, то есть станут уставать на долгой езде.

Кстати будет упомянуть здесь и о наших седлах, далеко превосходящих удобством и щеголеватостью отделки простые русские седла. В сибирском седле главную роль играет деревяга; лучшие из них — это монгольского приготовления, вывозимые из Китая, которые и ценятся здесь довольно дорого, именно до 20 и до 30 руб. серебр. Хорошие сибирские седла очень удобны, на них можно ездить долго без всякой усталости, они покойны и до такой степени ловки, что, несмотря на худые гористые дороги, на них можно ездить сколько угодно, не попортив спины коня, то есть не ссаднив ее. Деревяги для мягкости сидения здесь обтягивают по большей части войлоком, а сверху кожей; мягкие же пуховые подушки накладываются редко. Для того, чтобы не испортить спины коня в то время, когда привязывают сзади что-нибудь твердое, в торока, делается так называемый здесь чепрак из кожи и прикрепляется посредством ремешков с пряжками к задней луке седла. То же, что в России называют чепраком, здесь величают кычымом. Настоящие монгольские кычумы делаются из свиной или кабаньей

кожи, они прочны и не боятся мокроты. На некоторых монгольских седлах обе луки и кычымы для щегольства украшаются медными и даже серебряными бляшками.

Надо заметить, что в Забайкалье кроме поводьев, которые здесь называются чизгинами, к удилам узды привязывается еще длинный ремень, который и носит название чумбура. Чумбур обыкновенно затыкается седоку за пояс и служит для того, что в случае скорости (да и всегда) седок соскакивает с коня, проворно выдергивает чумбур из-за пояса и живо привязывает коня к дереву или к чему другому. Тогда как с поводьями, или по-туземному чизгинами, этого сделать нельзя; их сначала нужно сдернуть с шеи лошади, а так как они коротки, то еще развязать их с одной стороны узды и после уже привязывать лошадь, а на охоте иногда бывают дороги и секунды; таких же промышленных лошадей, которых бы можно, было бросить в лесу непривязанными, тем более при встрече с хищными зверями, мало. Кстати упомяну, что вообще сибиряки, в особенности промышленники, так скоро привязывают к чему-нибудь ко-

ня чумбуром, особенно монгольским узлом, что трудно представить себе это, не бывши очевидцем. Не успеют они еще хорошенько соскочить с коня и только воткнуться к дереву, как смотришь — конь уже привязан. Монгольский узел прост и удобен тем, что конь, как бы ни рвался на чумбуре, никогда не развяжет узла, разве оборвет чумбур.

Чтобы седло не спалзывало ни взад ни вперед при езде по гористым местам, сибиряки укрепляют его особыми ремнями: одни идут от задней луки седла под хвост коня, а другие — от передней луки через грудь и между передних ног, к татдру, то есть к подпругам; самые же ремни здесь называют потфёями.

Но, кажется, довольно. Все, что я счел за нужное и полезное сказать о технической части охоты относительно Забайкалья, то сказал. Хорошо ли, худо ли, ясно ли, не ясно ли, полно или не полно — предоставляю судить о том самим читателям. Быть может, и этого бы не стоило говорить печатно, но я увлекся желанием ближе познакомить читателя с отдаленной Сибирью. Но читатель вправе пропу-

стить эти строки, если они сначала ему покажутся скучными. Я же считаю необходимым поместить еще несколько замечаний, относящихся к здешней охоте, которые, быть может, и будут несколько полезны для некоторых, думаю, более простых охотников.

Скажу еще несколько слов о креплении лошадей в поле и в лесу, чтобы они не могли уходить с пастбища. Для этого здесь есть несколько приемов: самые употребительные — это путо, треног, побочень, колодка, аркан. Но все они имеют свои выгоды и невыгоды.

Путо и аркан делаются преимущественно из волосяных веревок, ибо конопляные (пеньковые) скоро намокают, от этого сильно садятся и потому натирают лошадям ноги.

Путо неудобно тем, что легкие лошади в них легко скачут, ловить их трудно, а в аркане, который надевается на шею и другим концом привязывается к колу или дереву, без сноровки легко задушить лошадь.

Треног здесь самый употребительный. Он вяжется преимущественно из сыромятной или сырой кожи. Двумя короткими его конца-

ми крепятся передние ноги, а третьим, длинным, концом подхватывается одна из задних. В треноге далеко не уйдет ни одна лошадь, и самый дикий конь может быть легко пойман одним человеком. Неудобно только одно — в лесу, где много валежнику, стреноженная лошадь может запутаться, а в болотных, кочковатых местах легко может завязнуть, выбиться из сил и утонуть. На равнинах же и при крепком грунте треног — вещь полезная и очень удобная.

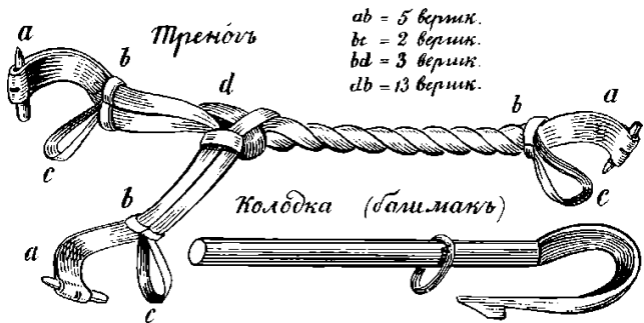

Побочнять лошадей — это значит крепить у них две ноги, но не передних, как в путе, а переднюю ногу с задней с одного бока. Побочнять можно обыкновенным путем и трено-

гом, но лошадей только простых, потому что иноходцы, скрепленные таким манером, будут уходить.

Колодка, башмак, или баган, малоупотребительна, она употребляется только при доме и то на ровных местах.

Есть еще один способ крепления лошадей на скорую руку — это привязывание передней ноги к чумбуру или поводьями узды.

Треноги здесь продаются от 50 копеек и до 1 р. 50 копеек. Их мастера делать забайкальские туземцы — тунгусы и братские^[2].

I. НЕКОТОРЫЕ ЗАМЕЧАНИЯ, ОТНОСЯЩИЕСЯ К СИБИРСКОЙ ОХОТЕ

Вероятно, многим охотникам нередко случалось, а некоторым если и не случалось, то, может быть, случится ночевать в поле или в лесу на открытом воздухе. Конечно, в хорошую, теплую летнюю ночь для охотника кроме удовольствия тут быть ничего не может, ибо я уверен, что настоящий страстный охотник вместе с тем и любитель природы. Но в

дождливую осеннюю ночь пробить под открытым небом, а тем более ночевать не совсем приятно! В последнем случае неопытному человеку нужно послушать и моих советов, как так уже не один десяток раз я ночевывал в самые страшные сибирские морозы на открытом воздухе. В этом случае поступают так: выбирают место низменное за горами и, главное, за ветром; приискывают искарь (не изгарь ли? — упавшее дерево), у которой корни вырвало вместе с землею, образующей таким образом род огромного щита; тут и разводят огонь. Между тем можно сварить чего-нибудь горячего и накушаться досыта. Потом огонь от искири убрать и разложить его большим костром уже несколько подальше, так, чтобы между ним и искарью было не менее полуторых сажен расстояния. От первого действия огня земля около корней искири прогреется, почему уголь и горячий пепел следует тоже убрать. Потом на это прогретое место натаскивают ветоши или сухого мху, настилают на него что есть с собою, самое лучшее — войлок, по-сибирски потник (который по большей части и случается под рукой,

потому что войлок всегда подкладывают под седло), под голову — седло и ложатся спать. В этом случае советую также лучше раздеться, то есть снять шубу и покрыться ею, причем рукава нужно заткнуть чем-нибудь или выворотить внутрь, иначе в них будет продувать. Наружную обувь тоже лучше снять и остаться в чулках, ибо в них скорее можно услышать, когда начнут мерзнуть ноги или если каким-нибудь образом придвинешься к огню. Дров нужно сначала заготовить больше и притом толстых, ночью вставать изредка и поправлять костер, чтобы он горел лучше. Тогда огонь, действуя лучистым теплом на человека и вместе с тем на щит искари, отчасти отражаясь от нее, тоже будет согревать спящего. Кроме того, искарь своим щитом будет защищать от хиуза, то есть от ветра. Само собою разумеется, что в зимнее время легче переночевать в лесу, в горах, нежели в открытом месте. Но неопытному охотнику не разложить даже и костра так, чтобы он горел всю ночь. Он натаскает дров целую кучу, зажжет их, а толку будет мало: дрова вспыхнут, сначала будет жарко лежать около них, но они

скоро сгорят и снова надо будет накладывать. А сибирский промышленник положит только четыре толстых полена и проспит с ними всю долгую морозную зимнюю ночь. Везде опытность! Это делается так: против того места, где устроено логово, кладется поперек толстая чурка, которая и называется подъяурлоком, а на нее концами три полена, длиной каждое до или 2 сажень, пропуская их через подъяурлок на аршин или менее. Эти-то свесившиеся концы и снизу подъяурлок зажигают. Но надо заметить, что эти три полена на подъяурлоке кладутся концами вместе, а на землю длинные концы спускаются врознь. Это делается для того, чтобы если дрова эти положить на подъяурлоке и на земле вместе концами, параллельно друг к другу, то от соприкосновения дров на всей их длине огонь перейдет по ним дальше подъяурлока и они сгорят тогда скоро. В том вся и штука! Положенные таким образом, как сказано выше, они прогорят всю ночь, стоит только два встать и подвинуть вперед на подъяурлоке обгоревшие концы. Около такого костра могут переночевать три и даже четыре человека.

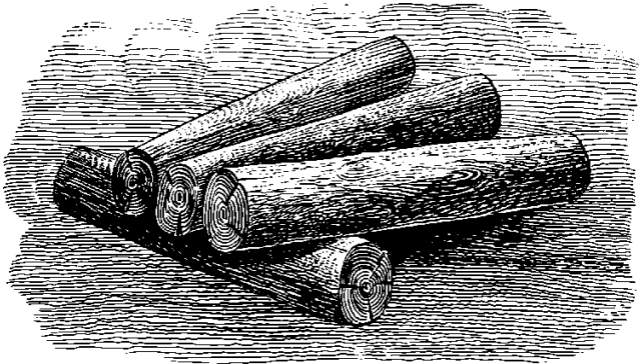

Отнюдь не надо зимою ночевать в нежилых или полевых избушках, которые не топлены долгое время, потому что, истопленные в первый раз, они всегда бывают очень угарны. Много бывало в этом отношении, по неопытности промышленников; смертных случаев.

Конечно, если случится ночевать в такое время в чистом поле, то самое лучшее — лечь под зародом (стогом сена). Зато беда, если зимою придется ночевать в степи, где нет зародов сена. Тут уже не сумею, что и посоветовать. Меня бог миловал от такого удовольствия, и как в этом случае спасаются люди —

не знаю!

Если же придется ночевать летом под открытым небом, в сильную грозу, то следует ложиться не под большими деревьями, тем более стоящими одиноко, а на низменных, открытых местах; при этом надо также не пускать к себе близко собаку и привязывать подале от себя лошадей, потому что все это, как известно, способствует действию электричества.

Часто случается терять на охоте огниво или забывать его дома; тогда огонь можно добыть из ружья. Если оно пистонное, то стоит только вынуть дробь или пулю, положить на порох хорошо растрепанный сухой пыж и выстрелить близко в дерево или во что другое; от этого пыж тотчас загорится, и из него легко уже будет выдуть огонь. Если же ружье кремневое, то это сделать еще легче, потому что не стоит и разряжать его, а надо заткнуть только хорошенько затравку, положить такой же пыж на полку и спустить курок. Пыж мгновенно загорится...

Если потеряется кремень, а запасного нет, так что вставить в курок нечего, то кремень

легко можно заменить осколками кварцевых камешков, которых всегда можно найти в достаточном количестве между гальками по берегам горных речек. Доводится также нередко на охоте промокнуть, что называется, до костей, а между тем охота заманивает и воротиться домой не хочется; в таком случае вот мой совет: если случится остаться на открытом воздухе и даже заночевать в мокром платье, не грейтесь перед огнем. Самое лучшее — выжать хорошенько одежду, надеть на себя, выпить водки или горячего чая и походить несколько, чтобы согреться внутренно, а не перед огнем, т. е. наружно. Даже ночевать лучше с мокрыми ногами, чем сушить и греть их перед огнем. Само собою разумеется, что в постоянно мокрое время надо уже искать спасения под шатром, или в балагане, как говорят сибиряки. Надо заметить, что многие сибирские промышленники, постоянно охотясь около одних и тех же мест, имеют вблизи запасные (на случай непогоды) балаганы, сделанные из лиственной коры или березовой скалы; а некоторые, где лесу довольно, имеют даже таежные зимовейки (лесные

избушки).

Я уверен, что я много получу насмешек и укоризн от многих нежных охотников за свои советы. Многие будут не согласны со мной в том, что лучше ночевать в сухом платье, чем в сыром или с мокрыми ногами. Пожалуй, скажут: хорошо ему так рассуждать, имея железное здоровье, или — хорошо это делать сибирскому промышленнику, привыкшему ко всем невздам и загрубевшему с молодых лет вследствие простого воспитания. Может быть, они и правы, но я пишу то, что сам испытал на практике и видел над другими. И действительно, таскаясь по несколько дней сряду в мокрое осеннее время, промокнув до костей и прозябну в так, что зубы мои щелкали, как в лихорадке, я поступал всегда так, и дурных последствий никогда никаких не было. Но лишь только по совету других я надевал на себя сухое белье, сухие чулки, грелся у огня, вытирал мокрые ноги водкой и проч., всегда получал насморк, кашель и лихорадочные припадки... Конечно, и то надо сказать, что натура натуре рознь! Но, по-моему, человек с худым здоровьем, слабый, нежный, или

хлебкий, как говорят сибиряки, — не охотник, в особенности у нас в Восточной Сибири!.. Тут необходимо хорошее здоровье.

Но я еще не кончил своих замечаний. Когда придется весною или осенью, в сухое время, переходить вброд небольшие речки и при этом промочить ноги, то советую после этого выпить рюмку водки и потом побегать, чтобы возбудить испарину, так чтобы ноги согрелись, после чего можно быть уверенным, что вредных последствий для здоровья не будет. Сапоги же и чулки сами собою высохнут на ногах. Но если после этого прямо сесть на коня и ехать долгое время с мокрыми, холодными ногами, то скорее можно получить простуду.

Если кому, не привычному к лесам, придется когда-нибудь охотиться с товарищами в тайге, то должно не только всегда подавать голос друг другу и не удаляться от своих знающих местность товарищей, но даже держать их всегда на виду, иначе легко можно заблудиться или, пожалуй, выстрелом задеть кого-нибудь из охотников, что и случилось нередко. Но, конечно, это пригодно только в

тех случаях, когда охотятся за такой дичью, которая не боится крика, например за рябчиками, тетеревами, молодыми глухарями. Но коль скоро охота идет за козами или другими осторожными зверями, тогда уже до времени ни гу-гу. А если боишься заблудиться, лучше не отставай от опытных товарищей, будь осторожен и бери с собой охотничий компас. Впрочем, у нас в Забайкалье заблудиться трудно: частые горы, увалы, пригорки, пересекаемые узкими долинами, резко остаются в памяти; стоит взобраться повыше на сопку (отдельную гору), и увидишь все как на ладони, живо припомнишь местность. А если вы неопытны, но отправились в тайгу с настоящим сибирским промышленником, то вам тоже бояться нечего: хотя бы вы даже потеряли своего ментора, заблудились, остановитесь только на месте и дождитесь — он вас непременно отыщет. Бывалому охотнику и самый лес укажет страны света без помощи компаса, и, несмотря на пасмурную погоду, даже в самую темную морошную ночь надо иметь одну наблюдательность, а именно — стоит только присмотреться к лесу и заме-

тить, в которую сторону направлены преимущественно большие и в большем количестве ветви — эта сторона и будет полдень, а противная — север. Кроме того, на юг древесная кора самая тонкая и гладкая, а на север — толстая; чтоб узнать это, нужно иметь при себе топор или охотничий нож — следовательно, штука не хитрая. Бывали примеры, что многие новички, заблудившись в тайге, не слыша своих товарищей, видя один лес да небо, окруженные безмолвной дикой тишиной, боясь встречи с дикими зверями, выбившись из сил, лазя без толку по крутым горам, едва пролезая сквозь чащу леса, голодные, приходили в какое-то исступление, лишались памяти, теряли остроту зрения и слуха до такой степени, что, подходя к быстрым горным речкам, не могли различить их течения; наконец, заслышав голоса искавших их товарищей, они принимали эти спасительные звуки, глухо раздававшиеся по лесу, за крики и рев хищных зверей, бежали, спотыкались и нередко без чувств падали на сырую, покрытую мхом землю!.. Когда товарищи заблудившихся с помощью собак отыскивают их, они

долго смотрят на своих спасителей дикими глазами и долго не могут узнать их. Иногда от заблудившихся нельзя добиться ни одного понятного слова, а слышно только какое-то дикое, раздирающее душу мычание, тем более если несчастные провели несколько ночей в таком положении; я видал эти примеры своими глазами. Сибиряки говорят, что такой заблудившийся человек до того окружает, что становится хуже зверя, ибо этого последнего можно застрелить, а человека, пришедшего в такое состояние, изоблавить трудно.

При охоте за хищными зверями никогда не следует придавать себя куражу и смелости посредством горячих напитков, потому что от этого зрение теряет свою остроту и правильность, что в особенности важно при стрельбе из винтовок; в этом случае нужна уверенность в самом себе, в ружье, в счастливом окончании дела — отнюдь не должно унывать и падать духом, надо забыть все несчастные случаи и думать только о поражении зверя!..

Еще раз скажу, что некоторые мои советы непременно покажутся дикими, неблагогра-

зумными и проч. высокому болотному охотнику, который, быть может, ни разу в жизни не ночевал в лесу, не слышал, что такое тайга, не ночевал даже на открытом воздухе не только зимою, но даже и летом, не мочил своих ног, ходя по болотам и таская на себе огромные сапожищи на пробках и пузырях и тому подобное... Так как же такому охотнику не покажутся многие мои советы дикими? Но, я скажу, неопытность недоверчива! И, охотясь у нас в Сибири, тот же охотник, наверное, припомнил бы мои дикие советы и сказал бы спасибо. У нас во время охоты редко приходится не переночевать в лесу или на поле одну, две и более ночей. Места чрезвычайно обширны. Да сибиряк-промышленник и не любит ездить на промысел на один день; по его мнению, промышленя так промышленя, чтобы было чем душеньку потешить! «А что сделаешь обыдёнком-то? — говорит он, то есть в один день, — не успеешь и до места доехать». И в самом деле, тайгой езда весьма неспособная и то только верхом, едешь шагом тропинкой по горам и лесам, по топям и труппам!

Говоря о технической части охоты вообще, можно было бы здесь же упомянуть и о различных снастях, употребляемых в Восточной Сибири при добывании различных зверей, но я о них скажу впоследствии, говоря о ловле этих зверей; тогда и описания их могут быть подробнее и любопытнее.

Ж. РАЗДЕЛЕНИЕ ДИЧИ

Хотя под словом «дичь» в строгом смысле этого слова понимают обыкновенно тех диких птиц и зверей, которые находятся на воле и употребляются в пищу человеком, но я допущу некоторое отступление и позволю себе назвать дичью и тех хищных зверей, которые употребляются в пищу, хотя и не все, здешними инородцами и составляют немало-важный предмет сибирской охоты.

Жалею, что я в настоящее время не могу познакомить читателя с царством пернатых Забайкальского края и с охотой по этой части. Свободного времени так мало, что я едва-едва окончил описание зверей и охоту на них. Если же мои записки найдут сочувствие в охотниках и не останутся без читателей, я поста-

раюсь сообщить и вторую половину предмета охоты. Я старался в этих заметках как можно проще, яснее и подробнее, не надоедая пустую болтовнёю, в смысле охотничьем познакомить любопытного читателя с Забайкальским краем.

Вообще всех зверей, описываемых мною, я разделяю на два разряда, а именно: разряд I — хищные звери и разряд II — снедные звери. Вот порядок, которому я буду следовать при описании важности зверя в охотничьем мире.^{3}

Разряд I. Хищные звери

- 1) Медведь.
- 2) Волк.
- 3) Лисица.
- 4) Корсак.
- 5) Рысь.
- 6) Росомаха.
- 7) Барсук.
- 8) Куница.
- 9) Соболь.
- 10) Выдра.
- 11) Дикая кошка (степная и лесная).
- 12) Хорек (и солонгой).

- 13) Хорек-черногруд, или курна.
- 14) Горностай.
- 15) Ласка.
- 16) Бурундук.
- 17) Джумбура.
- 18) Летяга.
- 19) Тушканчик (по-сиб. алагда или карагана).
- 20) Енот.
- 21) Тигр, или бабр (по-сибирски).

Разряд II. Снедные звери

- 1) Сохатый (лось).
- 2) Изюбр.
- 3) Коза, или козуля.
- 4) Кабарга.
- 5) Зерен.
- 6) Олень (по-сиб. шагжой).
- 7) Кабан.
- 8) Чикичей и арголей.
- 9) Тарбаган (и опис. Забайкальск. степи)
- 10) Заяц (по-сибир. ушкан).
- 11) Белка и белковье.
- 12) Глухарь.

Примечание. Звери чикичей, арголей, тарбаган и белка потому помещены в разряд

снѣдныхъ зверей, что они не хищные, а в пищу употребляются здѣшними инородцами; тушканчикъ же потому помещенъ в разрядъ хищныхъ, что в пищу не употребляется даже и здѣшними инородцами.

Часть вторая

Разряд I. ХИЩНЫЕ ЗВЕРИ

ВСТУПЛЕНИЕ

Прежде чем я начну описание зверей, их образа жизни, нравов, способа добывания их и проч., считаю необходимым познакомить читателей с самою местностью Забайкальского края. Невозможно не упомянуть о здешних горах, или, как говорят здесь, хребтах, о их направлении, общем характере и т. д. А говоря о горах Даурии, нельзя умолчать и о бесконечных, волнующихся степях и лугах Восточной Сибири. Но, познакомив читателя с горами и степями, следует уже замолвить словечко и о лесах, как необходимых спутниках Даурских гор. Как жаль, что я плохой ботаник и не в состоянии передать ничего порядочного о богатстве и разнообразии здешней флоры! А каких только цветов и каких трав вы не увидите в здешнем краю весною! Тут промелькнул полевой ландыш, далее белая даурская лилия, там фиалка дикая, тут опять что-то скраснело, — это полевой гиацинт, но

он едва-едва пахнет; сорвите лилию — то же самое... Такова и вся даурская флора! Вы едете по этой пышной степи на лихой тройке даурских вяток, но вот пахнуло свежим воздухом, еще и еще... Вы обращаете на это внимание и видите вдали синеющие горы, с их вечно белыми, как снег, вершинами. Несмотря на прозрачность воздуха здешнего края, вы сначала смешиваете белеющие окраины гор с облаками, не можете уловить линию отдела гор от горизонта; вглядываетесь пристальнее, напрягаете зрение — от скорой езды и сильных лучей солнца у вас зарябило в глазах, навернулись невольные слезы... Между тем вы уже проскакали несколько верст, а все не можете угадать, что такое белеет впереди вас; терпение ваше истощается, вы наконец спрашиваете ямщика, указывая на даль: «Что это там белеет?» К вам оборачивается лицо тунгусского типа с узкими черными блестящими глазами, приплюснутым носом, широкими, выдающимися скулами и белыми, как слоновою кость, зубами, с черными волосами и черной косой на макушке — и отвечает: «Толмачугей». (Не понимаю). Вам досадно, что любо-

пытство ваше не удовлетворено, вы, однако, стараетесь знаками растолковать ему, что вам хочется знать. Но тунгус вас давно понимает и наконец говорит: «Толмачу, толмачу» («Понимаю, понимаю») — и вместе с тем худым, ломаным языком произносит: «Это Чикондинский голец». (Надо заметить, что здешние инородцы при встрече с новым человеком всегда стараются заговорить по-своему и никогда по-русски, но они только притворяются, что не знают русского языка. И если вы все продолжаете разговор по-русски, всегда получаете ответ на том же языке. Это — черта хитрости и гордости сибиряка инородца. Чикондо — чуть ли не самая возвышенная точка отрогов Яблонового хребта.)

Восточная Сибирь так обширна, что, наверное, можно сказать — нет такого человека на свете, который бы мог похвастаться, что знает всякий уголок этой богатой страны. Я хорошо знаком только с южной и юго-западной частями Забайкалья, и все, что говорю в своих заметках, относится именно к этой ее половине; северная же часть самому мне мало известна, и то более по слухам.

Северная и северо-восточная части южной половины Забайкалья гораздо обильнее почти сплошными, непрерывными хребтами гор и обширнейшими непроходимыми, можно сказать, девственными, без начала и конца, лесами. Напротив, в южной, юго-восточной, юго-западной его частях являются необозримые, волнующиеся, как море, сливающиеся с синеющим горизонтом степи. Эта противоположность резко отразилась и в характере самой жизни, в нравах и обычаях как русских, так и инородных жителей. Но, надо заметить, по этому разделению северная часть Забайкалья несравненно громаднее южной. Степей в южной половине, относительно гористых мест, несравненно меньше. Степные пространства здесь как бы незаметно переходят в гористые. Около них хребты незначительны и постепенно переходят в настоящие горы; они по большей части голы, безлесны, только северные покатости гор едва-едва покрыты мелким кустарником, или по-сибирски ерником, который, сильно сгущаясь при приближении гор к северу, то есть к лесистой полосе, незаметно переходит сначала в мел-

кий, а потом и в настоящий лес. Степи преимущественно раскинулись по рекам Аргуни и Онбну. Удаляясь от них к северу, они уже теряют свое значение и не походят на степи; тут их окаймляют небольшие отроги гор, или отдельные, или связанные с настоящими большими хребтами, пересекающими вдоль все Забайкалье. Наконец, далее к северу степи до того уже изменяют свой характер, что переходят ни больше ни меньше как в широкие пади, где появляются речки, отдельные сопки и проч.

Одним бедно Забайкалье — водою. В нем мало таких рек, которые по справедливости можно назвать реками. Раз, две, три... много десять, да и обчелся. А то даже и речушками-то назвать нельзя: просто ручьи, ни больше ни меньше. Что такое наши горные речки? В них, особенно в сухое время года, искупаться негде; надо исходить несколько верст сряду, чтобы выбрать такое место, то есть омуточек, где было бы по пояс или по горло! А таких речек у нас многое множество. Часто случается на охоте — ходишь, ходишь, устанешь как собака, ищешь глазом воды — нет.

А придешь куда-нибудь к пади, к логу, сядешь отдохнуть — слышишь, где-то журчит вода. Вот обрадуешься, спустишься в самый лог и тогда только увидишь между кочками и кустиками пробирающуюся струйку воды, — чистую как хрусталь и холодную как лед. Дорогая находка для усталого охотника! Зато посмотрите на наши горные речки после сильных, непрерывных дождей или весной в водополье. Часто в такое время года приди к ней да и любуйся, а перебраться на другую сторону и не думай. Бурлит, ревет, словно кипит; белые валы с невероятною быстротою как бы гонятся друг за другом и со страшною силою ударяются о выдающиеся береговые скалы, сшибаются друг с другом и, разбиваясь вдребезги, обдают вас холодной, влажною пылью, мелкою, как роса. Белая пена словно в котле плавает и кружится на поверхности, цепляясь за выдающиеся из воды корни смытых деревьев и за камни по затишьям... Целые деревья, с корнями, с землей, с камнями, часто становятся жертвами расвирепевшей речушки, быстро несутся по ее клокочущей, разъяренной поверхности и с оглушитель-

ным треском ломаются в извилинах о выдающиеся, нависшие скалы. Случается, что в сильно крутых горных речках большие камни, несмотря на свою тяжесть, уступают страшной силе воды и выбрасываются на берега...

Нередко сибирские промышленники дня по три и по четыре сидят в лесу за речками и не могут попасть домой, а ждут, когда они сбудут и образуются броды. А много бывало примеров, что нетерпеливые и неопытные люди платились жизнью за свою отвагу и сердитые речки после с яростью выбрасывали их обезображенные трупы на свои пустынные берега. Взгляните на карту Забайкалья — кроме гор, ничего не увидите. Даже озер нет, а если где и есть, то их скорее можно назвать лужами, нежели озерами. Одно только чудовищное озеро, и то на границе Забайкалья, — это Байкал; он расположился между страшными хребтами гор, заслонил собою удобный путь и гордо красуется своими дикими и величавыми берегами. Вода так чиста и прозрачна, что на глубине нескольких сажен видны мелкие камешки и даже дресва. Бур-

лив и щумен этот красавец Востока!.. Но Байкал хорош только сам по себе, и от него нет прока обширному Забайкалью. Воды все-таки мало, и этот недостаток, страшная обида природы, весьма ощутителен при первом знакомстве с здешним краем... Вот вам слабый очерк нашего Забайкалья!.. Теперь я считаю еще необходимым, прежде чем приступлю к описанию зверей, познакомить читателя с некоторыми главными сибирскими названиями различных местностей, имеющих отношение к охоте и потому нередко встречающихся в моих заметках.

1) Главным хребтом у нас называют обыкновенно Яблоновый хребет.

2) Просто же хребтами — отроги главного хребта, а также и сплошные гряды гор, тянущиеся на большое пространство.

3) Гольцами называют отдельные высокие горы, имеющие связь с хребтами, или же высокий сплошной хребет, на вершине которого лежит постоянный снег. Вершины их обыкновенно бывают голые, поросшие мхом, стелющимся кедровником и другими скудными растениями. Огромные валуны различных

горных пород и сплошные утесы — обыкновенные спутники здешних гольцов.

4) Отдельные горы называют сопками, то есть не имеющими связи с хребтами.

5) Вообще долины или ущелья между горами — падями или логами. В горных долинах или падях протекают обыкновенно небольшие бурные речки; о тех местах, где долины слишком суживаются, а горы круто подходят к берегам и составляют скалы, говорят, что речка течет в щеках.

6) Верховья долины или речки постоянно называют вершинами речки или пади.

7) Так как все эти отклоны гор и хребтов, падающие на север, северо-запад и северо-восток, всегда бывают поросшие лесом или даже ерником (исключения редки), то здесь за ними вообще усвоилось название сиверов, а южные покатости гор и хребтов, всегда безлесные и по большей части покрытые одной травой, называют солнопёками, или увалами.

8) Вообще покатости гор называют также гривами.

9) Отлогие предгория, не поросшие лесом, — еланями, а лесные — марями.

10) Предгория же — подолами, или подошвами гор.

11) Лес, состоящий преимущественно из сосны, называют сосняком; из лиственницы — листвяком; из пихты — пихтовником; из кедра — кедровником и так далее.

12) Отдельный лес на падах, который росси́йскими охотниками зовется островом, хотя и носит здесь это же название, но редко, а больше его зовут колком.

13) Дворами или дворцами у нас называют небольшие ложбины на солнопеках, поросшие каким бы то ни было лесочком.

14) Минеральные и соляные ключи так и называют — ключами, а пресные — родниками, поточинами; чисто же соляные ключи — солонцами, или солончаками: вот эти-то последние и любят пить почти все звери, на них-то и происходит главная охота.

15) Небольшие отдельные или имеющие связь с хребтом горы называют злобками или увальчиками.

16) Небольшие отроги хребтов или отдельных сопок, тянувшиеся в виде мысов по марям, еланям или падам, голые или покрытые

лесом, по большей части с россыпями, утесами и гребнями или составляющие ряд непрерывных сопочек или злобков, называют стрелками, а стрелки, выдающиеся на большом пространстве, но пологие, не крутые и не высокие — мысами или измысками.

17) Выдающиеся скалы на гривах, еланях, даже марях и на хребтах или отдельных сопках, состоящие из различных горных пород, иногда совершенно нависшие над падями, а чаще всего над берегами горных речек, здесь вообще зовут утесами, или скармаками.

18) Но скалы или утесы на гривах, не выдающиеся на поверхность в виде отдельных скал, а развалившиеся от всеокрушающего времени по скату грив в виде отдельных кусков, валунов, плит и проч., иногда спускающиеся в таком виде (как каменка русских черных бань) до самого подола горы, называются россыпями.

19) Скалы же или утесы, тянущиеся вдоль по вершинам хребтов или отдельных сопкок, — гребнями.

20) Скалы или утесы, резко выдающиеся на поверхности отдельными группами в виде

башен или столбов, зовут столбами, а последние с россыпью — столбовою россыпью.

21) Те места, где падь или речка расширилась надвое и более под острыми углами, называют росошинами, а самые отделившиеся надушки или речки — отпадками.

22) Горные ключи, родники, поточины, имеющие течение круглый год, зимою вытекая из гор и падей небольшими ручейками или сочась в нескольких местах небольшими струйками воды, не могут совладать с сибирскими морозами: тихо выходящая вода скоро замерзает на воздухе и от постоянного притока воды, скатывающейся по льду и снова мерзнущей, образуется в продолжение зимы на ключе целая гора льду, которая здесь и называется накипень. А самое вытекание воды, тотчас замерзающей на воздухе, называют особым глаголом кипит; так, говорят: «речка кипит»; «о, сколько тут на ключе накипело...» и тому под.

Это только, так сказать, главные сибирские выражения, относящиеся к местности, но менее значительных или побочных, в особенности встречающихся в разговоре сибиря-

ков, еще найдется многое множество. Сразу их все невозможно припомнить, а в рассказе по мере надобности я нарочно буду употреблять их и вместе с тем делать пояснения.

Лес и горы — это стихия, без которой не могут существовать почти все звери, наполняющие Восточную Сибирь. Исключения чрезвычайно редки. Да и где будет держаться осторожный, дикий зверь, как не в лесу? Где представится ему больше шансов укрыться от солнечных лучей, овода, бури и самого страшного врага — человека? Где он может найти больше разнообразия в пище? Да и действительно, леса в Восточной Сибири относительно зверопромышленности играют первую роль. Местами они так велики и обширны, что решительно нельзя определить в настоящее время пространства, занимаемые ими, не только положительно, но даже и приблизительно. Разве только деятельное потомство наше неусыпными трудами своими, при значительном населении Сибири, в состоянии будет показать, хотя приблизительно, их громадность. Не похваляю только, что здесь на лес не обращают решительно никакого вни-

мания. Правильных лесосек и лесных делянок или участков здесь не знают. Словом, присмотру и наблюдения за лесом нет никакого!.. Расти себе, как бог велел!.. И сколько гибнет леса от различных не устраняемых во все причин, а нередко и от пустой прихоти человека! Например, одни лесные пожары сколько истребляют леса! Их, надо заметить, никто не тушит, горят сколько им вздумается; иногда горят по несколько лет сряду, так что и сильные дожди не в состоянии потушить пожара. Горит лес, мох, тундра, или по-сибирски трунда, на глубине нескольких аршин, так что впоследствии и глубокие каналы не в состоянии прекратить распространения пожара! Впрочем, последняя мера принимается уже тогда только, когда пожирающее пламя грозит видимым ущербом жителям, вполне надеющимся на авось. Огонь добрался до покосов, сжег скирды сена, дровяные запасы и тогда только заставил опомниться ленивого сибиряка!..

Для того чтобы добыть несколько кедровых шишек с орехами, сибиряк нередко рубит целое дерево! Конечно, в настоящее время у

нас лесу избыток, исключая южной части Забайкалья. Но неужели же Восточная Сибирь останется на веки при таком скудном заселении и такой ничтожной промышленности?

Тайга — это лес и горы без начала и конца! Страшные, непроходимые леса скрывают ее внутренность, а топкие болотистые кочковатые пади заграждают путь любопытному путешественнику. О дорогах и мостах тут и помину нет. Привычные сибирские промышленники путешествуют по безграничному лесному царству — по едва заметным промышленным тропам, которые с искони пробиты прадедами нынешних стариков промышленников, а быть может, и чудью, которая, как известно исторически и по преданиям народа, прежде заселяли Сибирь... Тропы эти иногда лепятся на отвесные крутизны гор, пересекают хребты и лога, вьются по крутым сопкам около утесов и нередко висят, в полном смысле этого слова, над страшными безднами, так что голова закружится у неопытного, не бывалого в тайге охотника и невольная дрожь пробежит по всему телу. А поглядите на старого сибирского промышлен-

ника, как он ездит по таким местам, не обращая никакого внимания на угрожающую опасность, и нередко напевает или насвистывает любимую свою песню, даже дремлет, покачиваясь на своем верном коурке. Проезжая тайгой, вы нередко видите целые покатоности гор, особенно солнопеки, даже пади, увитые как бы лентами по всевозможным направлениям, словно желтыми или серыми шнурками. Издали вы, наверное, не отличите, что это такое, но подъезжая ближе, разузнаете, что это звериные тропы, которые пробили козы, изюбры, кабаны, сохатые и проч., переходя из одного места в другое или спускаясь на водопой к горным речкам, ключам, родникам, озерам. Кто не слышал о сибирских тайгах, о их непроходимости по сплошной чаще леса, тундристой почве, загроможденной огромными камнями и валежником, хитро перемешавшимися со стелющимися растениями! В этих-то неприступных местах, тущобах и скрывается большая часть сибирских зверей, тут-то и охота сибиряка-промышленника! Здесь вся его поэзия, вся его жизнь!.. Кто слышал или читал о первобытных лесах Америки,

Тот только в состоянии понять всю дикость и вместе с тем величие глухой сибирской тайги.

Кедр, сосна, лиственница и, пожалуй, береза — вот представители здешних лесов; пихта, осина, рябина, ольха, яблоня и другие деревья составляют второстепенность. Вечно зеленеющие кедры и сосна — красы лесов в нашем крае, но хороша и лиственница весной. Как приятна для глаз ее зелень, как хорош ее особенный запах! Как прочна и крепка лиственница в домовом строении! Сколько миллионов белки прокармливаются зимою лиственничною шишкою! Сосны у нас растут по большей части на отклонах и самых вершинах гор, на местах песчаных и каменистых. Нередко они довершают дикую красоту забайкальских утесов!.. Кроме того, сосны любят по большей части места солнепечные, тогда как кедры составляют красоту преимущественно северных покатостей гор — сиверов.

Лиственница растет везде: в солнпеках, сиверах, на марях и на падах — словом, где вздумается. Березняк черный и белый растет преимущественно на глинистой почве и по-

тому бывает тоже везде, но черноберезник растет только по солнопекам, около утесов и россыпей и почти никогда на падах. Пихта растет по большей части, как и кедр, по сиверам и около речек. Странно, что в Восточной Сибири (южной половине Забайкалья) я нигде не видал ни дуба, ни клена, тогда как на китайской границе довольно того и другого. Точно так же в южной части Забайкалья вообще нет ели, так известной в средней и северной полосах России. Тальник, черемушник, также ольховник, даже яблонь и проч. растут обыкновенно по берегам горных речек, иногда с вершины и до самого устья, как бы провожают ее, так что нередко ветви деревьев одного берега хватают на другой, сплетаются между собою и образуют нечто вроде свода. Ильмовник растет тоже около больших речек и по островам; он по своей прочности, крепости и легкости в поделках заменяет здесь дуб и клен; в особенности молодой ильмовник несколько не уступит дубу.

Плоды наших лесов довольно скудны, это — ягоды и грибы. Последних не так много в сравнении с первыми. Конечно, первое ме-

сто между плодами, смотря с охотничьей точки зрения, должны занимать кедровые орехи, которых многое множество истребляется здешними жителями, но еще больше белками, медведями и особыми птицами, так называемыми кедровками (род желны)^{4}. Кедровки осенью, когда поспеют орехи, появляются в кедровниках в огромном числе. Странное дело, а здесь на месте, в городах и других торговых местах, орехи продаются почти по той же цене, как и в Петербурге, и нередко фунт их стоит до 15 коп. сереб., особенно в тот год, когда их мало родится.

Из ягод замечательны: 1) малина, которую так любят медведи; 2) голубица; 3) клюква; 4) брусника; 5) костяника — небольшая продолговатая красного цвета ягода, довольно кисловатого, но приятного вкуса, растет на небольших прутиках низко от земли, ее очень любят тетери; 6) земляника; 7) моховка — особого рода смородина, растет преимущественно на мху в колках, из нее сибиряки готовят наливки, равно как и из 8) рябины; 9) облепиха, небольшая желтовато-красная ягода, запах ее чрезвычайно схо-

ден с запахом ананаса, она растет на небольших деревцах, из облепихи готовят также наливки; 10) черемуха; 11) дикие яблоки, которые скорее можно назвать ягодами по величине и вкусу; они хороши моченые, 12) чернослив — так называют сибиряки дикий персик довольно большой величины; плод его, когда созреет, красный и по виду похож на садовый, но твердый и имеет сильно вяжущий вкус, почему его в пищу не употребляют; из персикового корня здесь делают трубки; 13) княженика; 14) морошка; 15) смородина, растет на небольших кустиках в мокрых местах около речек и в колках, ее здесь два рода, черная и красная; 16) жимолостка, очень походит на голубицу, такая же цветом, но продолговатая и растет на высоких кустах около ключей и речек; жимолостка поспевает рано, так что к Петрову дню ее обыкновенно уже множество; 17) шипишка — довольно крупная ягода, продолговатая, красного цвета, с большой косточкой внутри, вкус довольно приятный, сладкий, но мучнистый. Кроме того, есть еще много ягод, которые не употребляются в пищу человеком и вообще на-

зываются волчьими ягодами.

Из грибов, употребляемых в пищу, укажем: 1) груздь — обыкновенный; 2) рыжик; 3) боровик, или белый гриб; 4) подосиновик; 5) масленик; 6) опенки — продолговатые грибы белого цвета; 7) моховик, или листовичный груздь; 8) абабки, 9) березовки, или горянки, и 10) сухие грузди, растут по большей части в березниках, многие их едят сырыми — это российские сыроежки. Кроме того, есть много грибов различных названий, которые в пищу не употребляются; эти последние также носят общее название собачьих грибов.

Вот на этих-то грибках и ягодках бывают нередко забавные, а иногда и несчастные случаи при встрече с хозяевами здешних лесов, как говорят сибиряки, то есть медведями! Справедливо народ называет Сибирь золотым дном; и действительно, в нашем крае найдется редкий лог или падь, в которых бы не было хотя знаков золота, а в окружающих горах каких-нибудь руд. Относительно этой промышленности Восточная Сибирь еще находится, можно смело сказать, в младенческом состоянии!.. Много надо трудов и времени, чтобы

определить, хотя приблизительно, минеральное богатство этого края!.. Каких только драгоценных камней не находили (кроме алмаза) в Забайкалье! Каких только металлов в нем не добывали! Что в состоянии сделать относительно горной промышленности бедный всем решительно Нерчинский горный округ!.. Это почти то же, что капля в море! Ходя за охотой по тайгам и трущобам, по долам и горам богатой Даурии, я частенько находил различные руды, по большей части серебряные, медные и железные, просто с поверхности, то есть в естественных обнажениях. Спрашивается, чего же можно ожидать во внутренности земной коры, если повести правильные разработки?.. А сколько я знал таких промышленников, — из простолюдинов, которым известны несметные горные богатства минерального царства, но которые скрывают свои сокровища в тайне и не объявляют начальству, видя мало пользы и толку в открытии других, а собственно, потому, чтобы в тех местах не открылись рудники, прииски, заводы, которые, конечно, лишили бы их богатого звериного промысла, пахот-

ных и сенокосных земель!.. Боюсь об этом и распространяться, а то, пожалуй, увлечешься и заберешься слишком далеко. Да и цель моих заметок вовсе не та. Виноват, сто раз виноват, я уже и без того увлекся, рассказывая про сибирские богатства; давно уже пора приняться за описание живого сибирского богатства — звериного промысла.

1. МЕДВЕДЬ

Я начинаю описание зверей с медведя, потому что он в наших краях между хищными зверями, бесспорно, должен занять первое место как по своей огромной силе, неустрашимости, так и по трудности охоты на него. Медведя боятся все животные, кроме сохатого и кабана, которые, несмотря на это, все-таки делаются жертвою медведя, хотя и в редких случаях. Да и много ли таких охотников, которые бивали медведей? Конечно, немного в сравнении с общим числом людей, имеющих претензию на звание охотника! Не потому, что медведей стало мало или их трудно найти, нет! Тут первую роль играет страх... Я знал много охотников, превосходных стрелков, которые не любили лесной охоты даже и на ряб-

чиков, а, собственно, потому, что боялись встречи с медведем... Конечно, едва ли кто в том сознается! Сибиряк же промышленник постоянно в лесу, он мало думает о медведе! Напротив, он еще ищет случая с ним встретиться. Но, по пословице «семья не без урда», есть много и сибирских промышленников, которые идут в лес промышленлять из-за нужды и, страшно боясь встречи с медведями, надеются в этом случае опять на «авось бог пронесет».

В лесах Восточной Сибири две породы медведей: муравейник — малого роста и стервятники — большие. Это разделение в строгом смысле нельзя назвать точным, потому что обе породы — страшные любители муравейников, точно так же, как обе породы не упустят удобного случая полакомиться мясом издохших или убитых животных, а в особенности свежинкой. Главное отличие между ними — это рост и величина зверя. Сибирские охотники только этим отличают медведей и весьма редко, и то только некоторые, употребляют слова «муравейник» или «стервятник», большинство их не знает.

Какими именами только не величают медведя в Забайкалье! Некоторые из русских в разговоре называют его хозяином, другие — таптыгиным, третьи — косолапым мишкой или косматым чертом; другие же, в увлечении своих рассказов, называют его черной немочью... — и все эти прозвища так уже усвоились, что никогда не нужны пояснения. Кроме того, сибиряки по большей части медведя зовут просто черным зверем или зверем. По-тунгусски медведь называется кара-гурдсу, что означает тоже черный зверь; должно полагать, что сибиряки усвоили это название от тунгусов, как и многие другие слова. Оро-чоны[13] называют его чепчёкун, а некоторые — челдоном. (Странно, что оро-чоны прозвали так медведя потому, что челдонами в Сибири называют вообще всех ссыльно-ка-торжных). Склад медвежий известен всем, так что толстого, неповоротливого человека как раз назовут таптыгиным или косолапым мишкой. Надо заметить, что в Сибири медведи достигают страшной величины. Мне случилось видеть на одной станции Красноярской губернии шкуру только что убитого мед-

ведя длиною от носа до хвоста с лишком 20 четвертей, а в 18 и 19 четвертей в Забайкалье не редкость. Шкуры здешних медведей гораздо выше доброкачественностию, нежели медведей, убиваемых в Европейской России. Здесь шерсть на них гораздо пушистее, мягче, длиннее, и такого буро-рыжего цвета, какой мне случилось видеть в России, тут не увидишь. У меньшей породы шерсть бывает иногда почти совершенно черная, с серебристой проседью на хребте; у большой же породы шерсть бывает всегда бурее. Попадаются изредка медведи с белой манишкой на груди; по замечанию промышленников, они самые злые и самые опасные. Говорят, что они происходят от помеси князьков (смот. ниже) с простыми медведями.

Запах от медведя так силен, что собаки за несколько десятков сажень слышат его, а на боязливой лошади трудно переехать через свежий медвежий след. Век медведя определить не берусь: надо полагать, что он может жить довольно долго. Г. Брем говорит, что в неволе медведи жили до 50 лет и что самка, имея 31 год от роду, приносила еще молодых.

В 1855 г. около Шилкинского завода в Нерчинском горном округе добыли медведя до того старого, что он уже не мог сопротивляться. Его убили, как теленка. Зубы у него были совершенно истерты, когти обношены, сала несколько не было. Медведь этот даже не в состоянии был сделать себе берлогу и лег между двумя плитами в утесе, где его и убили, осенью, еще по черностопу. Шкура его была чрезвычайно плоха, шерсть рыжеватого цвета, непущистая, жесткая и висела прядями, мездра тонкая, некрепкая.

Всем известно, что медведи на зиму ложатся в берлоги и чутко спят до самого теплого времени. В народе есть поверье, будто медведь сосет свою лапу[14] и тем пропитывается зимою; я лично не верю этому, потому что имею много фактов, отвергающих это обстоятельство: мне ни разу не случалось слышать от здешних промышленников, чтобы они добывали из берлоги медведей с мокрыми, обсопанными лапами; напротив, лапы всегда сухи, ровной толщины, с пылью и даже грязью в когтях, оставшейся от ходьбы еще до снега. Желал бы я знать, как об этом обстоятельстве

трактуют гг. ученые натуралисты? Большинство сибирских промышленников этому не верят. Зимний сон медведя не похож на ту спячку, которой подвергаются у нас другие животные: ежи, лягушки, летучие мыши, сурки. Медведь не бывает в оцепенении, нет, он в берлоге только, если можно так выразиться, полуспит, полудремлет, и если не видит[15], то слышит; доказательством этому служит то обстоятельство, что медведи среди самой жестокой зимы слышат приближение охотников и нередко выскакивают из своих вертепов ранее, чем охотники успеют приготовиться к нападению. Что медведи дышат в берлогах — нет никакого сомнения, потому что в сильные холода около их берлог на окружающих кустиках и деревцах рано по утрам бывает так называемый здесь куржак, т. е. иней, который и садится на ветки от мерзнущих испарений, отделяющихся вследствие жизни зверя. Медведь в берлоге питается особым процессом — на счет собственного жира, запасенного с осени в большом количестве. Худые, незаевшиеся медведи в берлоги не ложатся, а бродят по лесу и делаются шату-

нами (смотри ниже).

Медведь берлогу свою устраивает различным образом: делает ее под искарью, т. е. у корня упавшего дерева, или выкапывает ее в виде большой ямы под огромными валунами, плитами и т. п.; или же просто делает ее с поверхности земли и закрывает сверху хворостом, прутьями и мхом; наконец, некоторые медведи ложатся в утесах, т. е. в их щелях, гротах и пещерах[16]. Во всякой берлоге, где бы она ни была сделана, медведь из мха (шайкта по-сибирски) делает себе постель и изголовье и ложится большею частью рылом к отверстию, или, как говорят, к лазу. Берлоги обыкновенно делаются в местах самых отбойных, по-сибирски — крепких, всегда в логах, в сиверах, за ветром, в страшной чаще леса и весьма редко на открытых, видных местах. Сибиряки замечают, что тот медведь, который делает свою берлогу на открытых местах, например в увале, в солнопеке и прочь, гораздо опаснее того, который ложится в глухих таежных местах. Поэтому при охоте на такого медведя и принимают более предосторожностей. Почему это так, они и сами объяснить

не умеют, а толкуют розно. Мне же самому на деле поверить этого не довелось. Но вот случай, который объясняет совершенно противное. Два мальчика деревни Б-й Нерч. горн. округа ехали осенью в 185... году прямой лесной дорогой из соседней деревни домой. Увидев на земле белку, они соскочили с лошадей и бросились ее ловить. Белки не поймали, а от лошадей убежали далеко. Возвращаясь, один из них заметил на солнопеке, в увале, какую-то черную дыру, как он объяснял впоследствии; его подстрекнуло любопытство; он бросил своего малолетнего товарища, взобрался на увал, подошел к черному отверстию, прилег на пол и стал в него глядеть. Но, увидав в нем два больших светящихся глаза, испугался, тихонько отполз от находки и, неоднократно оглядываясь, добежал до лошадей, где уже дожидался его товарищ. Приехав домой, он тотчас объяснил об этом обстоятельстве своему отцу, который, смекнув в чем дело, собрал товарищей-промышленников и отправился по указанию своего сына — будущего неустрашимого охотника — на то место, где мальчик видел черную дыру. Нашел ее.

Оказалось, берлога; в ней лежал огромнейший медведь, которого и убили в присутствии мальчика. Так как это было еще осенью, когда медведь не облежался, то нельзя не удивляться простоте зверя, который видел сквозь лаз молодого наблюдателя и по уходе его не оставил своего жилища. Случай этот выходит из рамок обыкновенной предосторожности и предусмотрительности медведя.

Медведи ложатся в берлоги с осени, около воздвиженья. Если осень холодная и снежная — раньше. Буде снег застал медведя, еще не легшего в берлогу, то зверь этот прибегает к хитрости: прячет свои следы и, прежде чем доберется до берлоги, которую они готовят гораздо раньше, всегда еще по черноstopу, делает петли, как заяц, проходит несколько раз по одному месту, скачет в стороны, иногда через огромные куты и валежины, и потом уже подходит к берлоге. Сначала, покуда еще тепло, они ложатся на самую берлогу или около нее, а потом, когда станет похолоднее, залезают уже в нее и ложатся головой к самому отверстию, которое и не затыкается, пока не установится зима. Вот почему добы-

вать их в это время, когда они лежат еще не крепко, с открытым челом (лазом), очень опасно: медведи всегда почти раньше выскакивают из берлоги, нежели к ним подойдут охотники. И тогда в густой чаще леса, где едва только можно пролезть, с медведем возня плохая. Тут успех — более дело случая, и ни опытность, ни проворство, ни умение владеть оружием не помогают. Когда же установится зима, начнутся сильные морозы, медведь затыкает лаз в берлогу изнутри мхом наглухо и, закупорившись таким образом, лежит до тепла, если ему никто не помешает. Часто случается, что собака, нечаянно наткнувшись на берлогу и полаяв над ней, выгоняет медведя из зимней квартиры в другое место. Нередко случается в Забайкалье, что в одной берлоге лежат три и четыре медведя, то есть либо самка с двумя медвежатами и пестуном, либо без пестуна со своими детьми, которые в это время уже довольно велики. Медведь же — самец, кобель или бык по-сибирски — ложится всегда один. Если лежит матка с детьми и пестуном, то у всякого свое логово, своя постель из мху, травы, тонких прутиков и т. п.

Обыкновенно матка ложится первая к отверстию берлоги, а дети и пестун за ней. Выходят медведи из берлоги около благовещенья, немного раньше или позже, смотря по тому, холодно или тепло. Медведица приносит молодых всегда еще в берлоге, обыкновенно в марте и весьма редко в начале апреля. Молодые медвежата всегда имеют узкий белый ошейник, который с первым линянием зверя незаметно расходится по шерсти, теряя свою белизну все более и более и, наконец, с возрастом зверя совершенно исчезает. В весьма редких случаях белые пятна остаются преимущественно на шее и у обматеревших животных. За один помет она обыкновенно носит одного или двух, редко трех и очень, очень редко четырех медвежат, которые рождаются слепыми и через несколько недель [17] проглядывают, и притом чрезвычайно маленькими, не больше двухнедельных щенков, потому что замок у медведицы небольшой в сравнении с величиной зверя и который, как говорят промышленники, не расходится (?) во время родин. Хотя некоторые зверовщики и уверяют, что медведицы иногда

приносят по 5 молодых, но я этому не верю⁽⁵⁾. Не основано ли это предположение на том, что промышленникам доводилось видеть медведицу с пятью медвежатами, из которых некоторые могли присоединиться от случайно погибшей своей матери к чужой? Не ходили ли две медведицы с детьми вместе, из которых одна была замечена, а другая нет? Делаю все эти предположения потому, что ни один промышленник не уверял меня, что ему случалось добывать медведицу еще в берлоге со столькими медвежатами, хотя и бывали примеры в Забайкалье, что перед весной убивали медведицу из берлоги сама-шестую, то есть с пестуном и двумя лонскими детьми (прошлогодними) и с двумя новорожденными⁽⁶⁾, которых, конечно, тотчас можно было отличить по их величине.

Редко случается, чтобы медведица приносила молодых, выйдя из берлоги; это бывает только в таком случае, когда март простоит слишком тепел и медведи выйдут из берлог ранее срока или когда перед весной каким-нибудь образом выгонят медведицу из зимнего жилища и она уже больше не ложит-

ся. В таком случае мать перед разрешением делает спокойное мягкое логово, гайно по-сибирски, в самых крепких местах глухой тайги; принеся молодых, она почти никуда не отходит от гнезда до тех пор, пока дети не проглянут и не окрепнут.

Сначала мать кормит медвежат молоком из груди, которых у нее две около передних лап. Если медведица разрешилась в берлоге, то она не выходит оттуда, пока не проглянут дети, а после этого выводит их уже в особо приготовленное гнездо. Вот почему медведи-самцы всегда выходят из берлог раньше, нежели самки. Во всяком случае, мать довольно долго не водит с собой медвежат, а держит их в гнезде, но когда они подрастут и окрепнут, тогда уже она начинает их водить с собой всюду, так что медведицу с детьми обыкновенно видят только с мая месяца. Медведица вообще ростом менее и легче, а нравом смирнее самца, но с детьми бросается на все решительно, не знает страха и не дорожит жизнью. При малейшей опасности дети обыкновенно залезают на деревья, а нередко с ними и пестун; медведица же грудью идет

на все, что только произвело испуг. Редко случается, что медвежата пойдут наутек и медведица бросится за ними же, не обращая внимания на встречу.

Пестуны — это прошлогодние дети. Большею частью пестун бывает один, и то преимущественно маточка; самец оставляется в пестунах только в таком случае, если медведица принесла двух самцов. Обязанность пестунов — ухаживать за молодыми медвежатами, как нянька за детьми. Мне говорил достоверный охотник, тунгус, что ему однажды случилось видеть, как пестун перетаскивал через реку Кашколик медвежат (что около Б-го казачьего караула, на китайской границе), которых было три; одного перенес он, другого сама медведица, а за третьим пестун не пошел, за что получил несколько ударов от матери. Редко можно встретить с медведицею старого пестуна, то есть детеныша ее по третьему году, или, как говорят здесь, третьяка, что и бывает только в том случае, если медведица осталась яловою и не принесла молодых. Большею же частью медведица третьяков отгоняет прочь, как только родятся мед-

вежата, и остается только с детьми прошлогодними — лончаками, и то больше с одним, а других тоже отгоняет вместе с первыми. Вот эти-то лончаки, оставшиеся при матери, и есть настоящие пестуны.

К осени молодые медвежата достигают значительной величины, бывают с большую дворцовую собаку, так что могут защищаться сами. Надо заметить, что медвежата при опасной встрече, обыкновенно забравшись на одно дерево, располагаются на ветвях его большею частью с одной стороны. Если их придется стрелять, сначала нужно бить нижнего, иначе верхний упадет и сшибет, пожалуй, нижнего, который может убежать и спрятаться. «Зверь так зверь и есть», — говорят промышленники, и действительно, если случится везти медвежонка верхом, то нужно сначала увязать ему лапы, иначе он все будет стараться доставать коня, хотя одной лапкой, одним коготком... тогда уже и самый лучший промышленный конь, наверное, начнет сбивать седока. По большей части медведица ходит впереди, сзади ее дети, а потом уже пестун, как паж за знатной дамой.

Если медвежонок попадает как-нибудь в пасть или яму, приготовленную для других зверей, то мать тотчас не вытаскивает его, а обыкновенно ложится вблизи и дожидается хозяина ловушки, не уходя иногда по нескольку дней сряду. Но бывают случаи, что медведица из неглубокой ямы достает медвежонок, за что после жестоко наказывает; из пасти же достать его не может: у нее не хватает смысла приподнять опадную колоду, и поэтому она, выцарапывая медвежонок когтями, только увеличивает его страдания и способствует к прекращению жизни; заметив смерть детища, она закладывает его вместе с пастью хворостом, прутьями, мхом и проч. Вот почему осматривать ловушки летом в лесных местах, где водятся медведи, необходимо с ружьем, иначе можно поплатиться жизнью, тем более потому, что медведица выскакивает из засады врасплох. Таких случаев много бывало и на моей памяти!.. Здешние промышленники ездят осматривать ловушки без винтовки, с одним топором или ножом, и несчастные примеры все-таки не заставляют быть поосторожнее ленивого сибиряка.

ряка!..

Течка, или выражаясь по-сибирски, гоньба медведей, бывает в самые летние жары, именно около Петрова дня[18]. Обыкновенно за самкой ухаживает один самец, и беда, если явится другой поклонник: страшная, остервенелая драка между ними продолжается до тех пор, пока один не останется победителем. Во время побоища нередко шерсть летит клочьями, кровь льется, страшный рев оглашает окрестности, а бывают случаи, что слабейший платится и жизнь, а самка остается в обладании у сильнейшего; если же самцы равносильны, то в таком случае у того, которого предпочтет самка. Сколько шуму и реву при медвежьей течке! Сколько они выползают мест и сомнут травы с цветами и кустами! Гоньба их обыкновенно происходит в местах глухих и скрытых, по большей части около лесных ключей и горных речек, в прохладе. Дети тут не присутствуют, а ходят с пестуном, иначе они будут растерзаны медведем. Самцы во время течки, отыскивая маток, ужасно сердятся, особенно если их поиски не скоро приводят к желаемой цели. В это время они

часто становятся на дыбы, ревут, дерут землю, а передними лапами, вытягивая их во всю мочь, царапают когтями деревья до такой степени, что кора вся отваливается и висит лентами на мезге. Всякий самец старается как можно выше по дереву хватить когтями, как бы оставляя этим противнику меру своего роста и свирепой могучести. Такие следы медвежьей острастки промышленники зовут заскребами, залапливаниями. Действительно, такие знаки не бывалому охотнику невольно бросаются в глаза и внушительно заявляют о возможности встретиться с такими гигантами, что мороз пробегает по коже, ибо эти заскребы бывают на большой высоте. Многие здешние промышленники утверждают, что медведица гонится не каждый год, а будто бы через год, почему они таких медведиц и зовут яловыми. Не знаю, насколько это справедливо, передаю, что слышал. Во время гоньбы медведь чрезвычайно зол и походит на бешеного: глаза тусклые, он худо видит, бегает высунувши язык, ничего не ест, и изо рта клубом валит пена... Однажды в таком виде разъяренный медведь в Петров пост набежал

на табор рабочих, которые около Шилкинско-го завода, в Нерчинск, горн, окр., жгли уголь; завидя его, рабочие разбежались, а медведь, слыша крики и шум, забежал на самый кученок[19] и обжег себе лапы и бок. Тогда один бойкий рабочий, страстный промышленник, Дмитрий Кудрявцев, схватил из балагана[20] винтовку и успел выстрелить по медведю, который с пули бросился под гору, набежал на другую артель углежогов и издох в страшных конвульсиях перед самым их табором. При самом процессе совокупления, как говорят, самка ложится на спину... Это я слышал от зверовщиков, которые подтверждают свои рассказы тем, что медведи, валяясь по земле, приминают траву, прутики, целые кусты на большом пространстве. Словом, делают такую утолоку, как говорят сибиряки, что, не видавши, трудно поверить. На таких утолоках всегда бывает видно два лежбища, друг возле друга расположенных, около которых бывает множество медвежьего кала и пены, которая валится изо рта самца во время самой течки. Случается также, что тут бывает и кровь, если медведица холодна к ласкам свое-

го мохнатого супруга. Мне самому случилось неоднократно видеть такие утолки с лежбищами[21].

Медведице не только иногда жестоко достаётся от когтей и зубов самца, но случается, что она и платится жизнью. Раз в тайге мне случилось видеть загрызенную медведицу — груди и петля у нее были выедены. Немного отъехав, мы встретили медведя, который тихонько шел впереди нас лесной тропинкой, оборванный, оципанный; кровь текла с него ручьями; по-видимому, он на нас не обращал никакого внимания, но когда мы подъехали близко, он поспешно убежал в чащу леса. На другой день, когда я ехал обратно, тою же тропью, медведицы на том месте уже не было... И на тропе, кроме наших старых следов и свежих медвежьих, мы ничего не заметили. Надо полагать, что самец во время ночи утащил труп своей любовницы.

Вообще, медведи тотчас после выхода из берлоги отыскивают так называемый здесь медвежий корень; это есть не что иное, как луковица, которая растет обыкновенно под камнями, плитами и на увалах. Вкус этой лу-

ковицы сладковатый, сначала приятный, но потом противный: человек ее находит большею частью в объедках от медведя. Ее здесь употребляют с пользою от многих болезней. Покушав ее, чувствуешь какое-то расслабление организма и вместе с тем легкость, точно после бани, как будто несколько пуд с тебя свалится. В большой пропорции она производит рвоту и понос. Поевши этой луковицы или медвежьего корня, медведь тотчас очищается от всего решительно, а главное, от так называемого здесь втулка (об нем будет сказано). После этого он пускается на молодой осинник и ест его с величайшим аппетитом. Многие здешние охотники говорят, что медведь, накушавшись этого корня и частью осинника, лежит еще у своей берлоги несколько дней и спит крепко, так что к нему можно подходить без всякой опасности и, как они говорят, «хоть имай его за уши». Орочоны говорят также, что медведи в это же время едят гнильтйну, которую добывают когтями из давно упавших валежин. Потом медведь напускается на синенькие цветочки ургюя (пострела), ест их в великом множестве,

бегают за ними во весь дух, где только завидит цветочек. Вследствие этого у него происходит снова очищение и заводятся в носу черви⁽⁷⁾. Это самое худое время для медведя; с этих пор у него начинает выпадать зимняя шерсть, и тогда он носом ничего решительно не слышит. В это время стрелять его просто, но невыгодно, ибо шкура худая и годна только для половинок (замши). После прострела медведь начинает есть муравьев, а там поспеют ягоды, мед, орехи, до которых он большой охотник. Кроме того, медведь ест и разное мясо, свежее и падаль; особенно он любит лошадей, это его лучшее блюдо. Наконец, еще летом он ходит на озера, речки и болота, отыскивает в траве ленных и молодых уток, ловит их, гоняясь за ними по нескольку часов сряду, и нередко проводит в этой охоте целые ночи, ищет их, как собака, ползает, скачет за молодыми, так что брызги летят во все стороны, и шлепотня поднимается страшная. Надо видеть, каков он выходит после такой охоты из болота: урод-уродом, грязный, мокрый — одним словом, выражаясь по-сибирски, пужала-пужалой.

След медвежий, в особенности задних ног, чрезвычайно сходен с человеческим, кроме того только, что у него видны, на снегу или на грязи, отпечатки огромных его когтей. След самца несколько шире, чем след самки, а поэтому привычный охотник тотчас может отличить по следу, кто прошел — медведь или медведица. Его не трудно следить даже летом, потому что он очень мнет траву своими лапами и наклоняет ее в ту сторону, куда шел, то есть удерживает ее вместе с лапами. Кроме того, медведь не пройдет спокойно нигде, он всегда в деятельности: то он разроет муравьиную кучу, то переверачивает камни, плиты, коряги, искари и тому подобное. Вот тут-то и изумительна его страшная сила! Нередко он легко поворачивает целые упавшие деревья!! Медведь забавно ест муравьев: разрыв кучу, он тотчас начинает лизать свои передние лапы и кладет их на муравьище. Муравьи в суматохе бегают, суетятся, снуют во все стороны, забегают ему на лапы и тотчас становятся его жертвой.

Вечерняя и утренняя заря — любимое время медведя: тут он совершает все свои похож-

дения, все проделки! Замечено, что медведь, живя долгое время в одном месте, ходит на жировку всегда одной и той же тропой. Охотники хорошо это знают и нередко ловят его на таких местах. Кроме того, медведь любит ходить лесными дорожками или тропинками, пробитыми другими зверями или промышленниками; на них часто бывают видны его следы и кал. Увалы и голые солнопёки — вот любимые места медвежьей прогулки, в особенности весной. Надо заметить, что он на них заходит большею частью с сивера, то есть из лесу, следовательно, с верху горы. В опушке всегда остановится, тихонько все взглянет, прислушается — нет ли кого или чего опасного, нет ли под горою или на увале матерого (большого) кабана, выражаясь по-сибирски — секача, потому что он его боится. Если же увидит матку с поросятами, то высмотрит удобное место, скрадет их потихоньку и начнет спускать на них с горы огромные камни, валежины и т. п. Случается нередко, что он таким манером добывает себе поросят на закуску.

Нельзя не удивляться, что медведь, при

всей своей неуклюжести, массивности, видимой неповоротливости, превосходно скрадывает всякого зверя, а нередко и самого человека; он это делает так искусно, тихо и осторожно, что часто хватает анжиган (молодых диких козлят) на месте их лежбища. Местами он ползет, как собака, местами же скачет, как кошка, нигде не задев ногами и не переломив ни одного сучка.

Беда, если медведь, наперед завидев человека, вздумает его скрасть (подобраться) и человек этого не заметит. Вот тут-то и происходят несчастные случаи! Бывали примеры, что медведи так тихо подбирались к охотникам, что те их не замечали до тех пор, пока не чувствовали на себе тяжелых лап зверя. Первым делом медведь старается обезоружить человека и выбивает своими лапами все, что есть у него в руках, а потом уже, если удастся, расправляется с несчастным по-своему!.. Но если человек сперва завидит медведя, то он может подобраться к нему довольно легко, потому что медведь неосторожен, ничего не боится, не озирается, и если треснет сучок под ногой охотника — не беда, медведь не обратит вни-

мания; зато чуть только нанесет на него запах человека, он тотчас становится на дыбы, ревет страшным образом, и если увидит, что вы его скрадывали, следовательно, не боялись, по большей части поспешно убегает; но если увидит, что вы его испугались, подвинулись от него назад или в сторону, что он безошибочно понимает, тогда «всяко бывает, тогда чья возьмет», говорят промышленники. По этому случаю у нас в Забайкалье такое правило: если только увидал медведя и видишь, что он тебя тоже заметил, отнюдь не надо подавать виду, что его боишься, и всегда лучше подвинуться к нему или стоять на месте, но не бежать в сторону или назад. Неожиданный шум или стук пугает медведя иногда до того, что с ним делается кровавый понос, и зверь вскоре после этого пропадает. Много примеров подобных случаев рассказывают очевидцы и подтверждают их фактами.

Простолюдины удостоверяют, будто медведь боится человеческого глаза[22]. Я расспрашивал много таких людей, которые, будучи в лесу вовсе не для охоты и, следовательно, без всякой обороны, сходились случайно с медве-

дями, но благополучно отделялись только тем, что прятались за толстые деревья и пристально смотрели в глаза зверю. Наконец, кто не слышал и кому не известна та истина, что много несчастных спасались от медведей тем, что притворялись мертвыми, или, как говорят здесь, прихилились, почему медведи закладывали их только мхом и хворостом, а сами уходили. Несчастные, заметив отсутствие медведей, едва-едва выкарабкавшись из-под наружной своей могилы, благополучно возвращались, благословляя бога, в свои теплые углы, к женам и детям, закаиваясь на будущее время не ходить зря в темные, дремучие леса сибирской тайги!..

Если медведь сыт, то он всегда боится человека и сам не ищет случая с ним встретиться. Доказательством служит то, что он почти всегда боится запаха человека, нанесенного к нему по ветру, хотя еще и не видит самого человека; если это случится на пути, он тотчас сворачивает в сторону и всячески старается избежать встречи. Правду пословица говорит, что «смелость города берет», и она очень уместна при охоте на медведей. Если человек

не боится, надеется на себя, на свое хладнокровие, на ружье, тогда медведя убить не трудно, но если нет уверенности, лучше его не трогать!..

Сибиряки говорят, что медведь хлипок (слаб) на зад, и действительно, если медведь как-нибудь случайно заденет задом за сук или что-нибудь другое, тотчас заревет страшным образом. Сердитый медведь ревет как-то глухо, охрипло, но громко; в спокойном состоянии он как бы воет. Медвежата ворчат и мурлыкают, а в неудовольствии визгливо и отрывисто ревут. Кроме того, разъяренный медведь сильно пыхтит и сопит, а испуганный или пугающий, но в это же время трусящий сам сильно фычкает. Вообще голос его бывает слышен нередко во время течки, особенно когда раздерутся между собою самцы. Стоит издали услышать медвежий рев, и у самого небоязливого человека тотчас пробежит невольная дрожь по телу, а у другого, пожалуй, задрожат члены и шишом станут волосы... И действительно, рев медвежий ужасен, а особенно ночью, да еще в гористых местах, где эхо вторит царю лесов необъятной Сиби-

ри и прогоняет страшные, дикие звуки по долам и горам, скалам и утесам, хребтам и лесам Даурии — сначала с такою же страшною, громовою силою, а потом с едва слышимым замирающим звуком. Раненый зверь ревет еще ужаснее, и правду говорят промышленники, «что как заревет черная немочь, так индо земля подымается»!..

Понятливость медведя всем известна! Он легко и проворно лазит на деревья, но преимущественно на гладкие; сучковатых он боится и неохотно на них забирается, вероятно, потому, что сучья и ветви часто его обманывают, ломаясь под страшною его тяжестью. Однажды мне случилось видеть, как медвежонок спускался с дерева головой вниз. Не знаю, так ли это бывает с большими медведями. Некоторые же промышленники уверяют, будто и большой медведь иногда спускается с деревьев головой вниз, но только с сучковатых, а с гладких — задом.

Мишка превосходно плавает; самые большие реки для него не преграда, он их скоро и легко переплывает. Летом любит купаться и часто подолгу лежит в воде. Он может пла-

вать во всевозможных положениях, даже стоя, как это делают хорошие пловцы.

Замечательно, что медведь при всей своей неуклюжести и массивности любит своего рода забавы: нарочно спускает камни с крутых гор и утесов, причем уморительно заглядывает на них, как они летят и подпрыгивают, сброшенные им иногда с страшной крутизны, как они встречают на пути своем другие камни, сбивают их с места и тоже увлекают за собою. Вероятно, его занимает то, что сверху он спустит один камень, а книзу прилетит их несколько. Какое невинное занятие!.. Подобные проделки надо видеть самому украдкой, чтобы вполне оценить... Кроме того, медведь забавляется и таким образом: найдет где-нибудь бурей сломанное дерево, у которого по большей части высоко от земли остается расколотый в дранощепины ствол (особенно у деревьев, разбитых грозой), — это находка для медведя, а еще больше для медведицы, когда она с детьми. Медведь становится на задние лапы, передними же берет одну или две дранощепины, отводит или, лучше сказать, нагибает почти до земли и после вдруг

отпускает, причем от упругости драноцепины мгновенно приходят в первоначальное свое положение, с маху ударяют в другие, стоящие, и тем производят какой-то особенный дребезжащий, пронзительный звук. Вот он-то и занимает, надо полагать, медвежье музыкальное ухо. Стоит только хорошенько познакомиться с лесом, с местностью, чтобы услышать или увидеть вечерами или утрами подобные медвежьи забавы.

Днем медведи по большей части прячутся в чаще леса, около родников, ключей и горных речек, избегая солнечных лучей и страшного овода; ночью же они разгуливают повсюду, не боятся даже выходить на большие лесные дороги и в широкие пади. Если медведю сильно начнет надоедать овод, то он ревет, обхватывает передними лапами свою голову и катается по траве клубком, как еж. Он очень любит ловить бурундуков, скорее для забавы, нежели для пищи, потому что бурундук слишком мал и проворен в движениях; кроме того, он ловит в ненастье молодых рябчиков, глухарей и проч. для закуски. Но что значит молодой рябчик или капалёнок (глу-

харенок) сравнительно с чудовищным аппетитом медведя? Если он в состоянии съесть небольшую корову за один раз⁽⁸⁾, то рябчиком он «не заморит и червяка».

Нередко медведи раскрывают козьи ямы и вытаскивают из них все, что туда попало. Беда хозяину, если медведь наповадится ходить к его ямам. Мало того, что он вынет и съест дичину, он еще исковеркает всю яму и своими частыми посещениями отпугает из округи постороннего зверя. Вот по этому-то случаю и называют медведя в разговорах ревизором, или, как здесь говорят промышленники, — левизор. Но медведь хитер, он не ходит ревизовать ямы в то время, когда может с ним встретиться хозяин ям и, быть может, снесет ему голову (что и случается нередко); он ходит осматривать ловушки больше ночью, рано утром или поздно вечером.

Где есть медвежья берлога или гайнд медведицы, там наверное вы никогда не увидите поблизости ни одного свежего следа других зверей: козьих, изюбриных, заячьих и проч. Это обстоятельство и служит отчасти признаком при отыскивании медвежьей квартиры!

Кроме того, зимою, в сильные холода, пар, отделяющийся из берлоги и садящийся на окружающих кустах и деревцах в виде белого куржака, о котором я уже упомянул выше, служит верным признаком, что медведь лежит в берлоге.

Кедровые орехи медведь ужасно любит, ест их в большом количестве и бывает от них весьма жирен. Медведь в орешнике — это забавная и любопытная вещь! Посмотрите, как он набирает ореховые шишки с кедровника: иногда, стоя на задних лапах, кладет их в кучку или за лапу, прижатую к груди; потом он несет добычу на чистое место, катает кедровые шишки или в лапах, или на полу, или на камне, на плите, отчего орехи высыпаются и становятся лакомством косматого проказника. Солончаки он также ест с аппетитом, но особенно любит минеральную воду и лачет ее, как собака, в большом количестве.

Перед тем как приходит время ложиться в берлогу, т. е. глубокой осенью, медведь ничего уже не употребляет в пищу, кроме медвежьего корня и какой-то травы (не мог узнать названья), которыми он совершенно очищает

свою внутренность до того, что кишки у него сделаются как бы начисто вымытые, и тогда уже он ложится. Вот странное обстоятельство, на которое прошу гг. охотников и естествоиспытателей обратить особенное внимание, а именно: что медведь лежит в берлоге с так называемым здесь втулком. Это есть не что иное, как цилиндрический комок с кулак величиною, который находится в проходном канале, около самого заднего прохода. Когда бы вы ни убили медведя в Забайкалье зимою, всегда у него есть этот втулок, кроме шатунов, т. е. тех медведей, которые зимою не ложатся в берлоги по разным обстоятельствам. Не знаю, так ли это везде, где есть медведи. Втулок этот чрезвычайно крепок, так что его с трудом можно разбить обухом топора или камнем; из чего он состоит, объяснить не умею, равно как и того, для чего он служит медведю, лежащему в берлоге. Сибиряки говорят, что он как бы «запирает в себе жар или тепло на всю зиму». Вот оригинальное объяснение! Я думаю, не образуется ли он от каких-либо желудочных нечистот вследствие совершенного прекращения употребления

пищи или же, наоборот, не есть ли это остаток пищи, которая после поноса во время сна вследствие жара и совершенного прекращения отделения кала в берлоге пришла в такое затвердение? Жаль, что мне не удалось хорошенько исследовать эти втулки; по виду же они как будто состоят из пережеванной хвои или какой-то коры. В самом деле, не ест ли медведь нарочно, инстинктивно эти вещества для особой, указанной природой цели?.. Втулки эти иногда попадаются по увалам, где водятся медведи; не знающий этого обстоятельства легко может их принять за что-нибудь другое, но уж никак не за продукт, образовавшийся в желудке зверя!.. Были примеры, что у некоторых медведей, добытых из берлоги, находили по два втулка, друг за другом лежащих около заднего прохода. Еще забавнее объясняют это обстоятельство здешние зверовщики. Они говорят, что два втулка медведь приготовляет на запас, то есть если один втулок вылетит у него в случае испуга, то остается еще другой, с которым он смело может снова ложиться в другую берлогу — доканчивать свой продолжительный сон. Гово-

рят также, что ему без этого втулка будто бы не прозимовать — замерзнет. Интересно было бы знать, бывают ли эти втулки у медведей, убитых в более теплых климатах, чем в Забайкалье.

Бывают годы, что ягоды и орехи плохо родятся или даже совсем не родятся; вот тогда-то и бывают так называемые шатуны, то есть медведи, которые летом не «могли заесться», следовательно, тощие, сухие — словом, голодные, бродящие всю зиму по лесу и редко встречающие следующую весну; их обычно или убивают зверовщики, или они сами гибнут от холоду и голоду[23]. Такие шатуны очень опасны — они нападают на все, что только может служить им пищею, а следовательно, и на человека; они чрезвычайно наглы и смелы. Нередко голод заставляет их приходить в самые жилые места, где, конечно, их тотчас убивают. Кроме того, некоторые медведи, выгнанные из берлоги, также иногда не ложатся и делаются тоже шатунами; эти последние, не будучи убиты промышленниками (что весьма редко случается), по большей части достаются на растер-

зание волкам, которые, собравшись стадом в несколько голов, легко душат таких медведей, особенно когда суровая зима войдет в свои права и покроем глубоким снеговым саваном всю тайгу, когда медведи, изможденные обстоятельствами, не в состоянии бьются не только нападать, но даже и защищаться. Промышленники рассказывают, что такие полубешеные шатуны приходят иногда к самым балаганам белковщиков, пастухов и к юртам здешних кочующих инородцев, у которых всегда на ночь раскладывается для безопасности и теплоты в холодное осеннее время огонь, и что эта предосторожность несколько не спасает от шатунов: медведь, напав на такой табор и испугав присутствующих, но боясь все-таки прямого нападения, бежит сначала в речку, болото или озеро купаться; потом, выскочив из воды, мокрый, бежит к огню, отряхивается над ним и тем его тушит. Но это-то обстоятельство и служит благом для людей, не приготовившихся к обороне и застигнутых врасплох, потому что они в это время успевают спастись, оставляя свои пожитки на расхищение наглецу, или же

успевают подготовиться к защите и убивают дерзкого зверя. Зная примеры наглости шатунов и видеv однажды в лесу своими глазами его бешеную, неустрашимую фигуру, я этому верю. Впрочем, про медведей рассказывают столько анекдотов и небылиц, что, право, после с трудом веришь и истине. Но все же я должен сказать еще раз, что дерзость и наглость шатунов действительно достойны замечания. Вот факт, который вполне может подтвердить мои слова. В 185... году около Чернинского казачьего селения, в Нерчинском горном округе, на речке Черной, позднею осенью остановился юртой (жилище кочующих инородцев, род пастушьего конусообразного шалаша) один ороchon с семейством. Однажды он с раннего утра отлучился по своим делам в Горбиченский караул; в тот же день, по уходе его, показался огромный медведь в окрестностях юрты, где оставалась его жена-орочонка с детьми. Женщина, испугавшись медведя, перекочевала с этого места на другое, но медведь, преследуя ее, снова явился около ее юрты и не давал ей покоя. Бедная ороchonка перекочевала на третье место и

опять с ужасом увидела своего преследователя. Наконец дело кончилось тем, что медведь ночью съел ороchonку с детьми. Муж ее, через сутки вернувшийся домой, нашел опустелую юрту и все признаки насильственной смерти своего семейства. Распознав, в чем дело, с обливающимся кровью сердцем явился он в соседние деревни — Оморойскую и Черную — и объявил о своем несчастье. Жители немедленно сбили облаву, нашли неподалеку от юрты убийцу — медведя и, в свою очередь, наказали его смертью. Это факт, который долго будут помнить жители Омороа и Черной, а тем более осиротевший ороchon[24].

Бывали примеры в Забайкалье, что промышленники, ездившие в лес осматривать свои ловушки, попадали на медведей, которые нападали на них, и они, не имея обороны, спасались только тем, что, успев вскочить на лошадь, убегали от них, а видя на пятах догоняющего медведя, не теряли присутствия духа; находчивость их была такого рода: они бросали назад свою шапку, рукавицы, сапоги и, наконец, верхнюю одежду поочередно, как только медведь догонял их снова.

Дело в том, что медведь в азарте, поймав шапку, рукавицы, сапоги и прочие вещи промышленника, на минуту приостанавливался, тербил их от злости и разрывал на части, потом снова пускался догонять обманщика, но, достигнув его, опять встречал какую-нибудь вещь спасающегося, кидался на нее с большим бешенством и яростью, а находчивый промышленник выскакивал между тем в безопасное место и, благополучно добравшись домой, с невольным смехом рассказывал происшествие.

Наблюдать человеку за таким зверем, как медведь, в лесу, в тайге чрезвычайно трудно, и, думаю, нет никакой возможности узнать все подробности его жизни. Нравы и обычаи прирученных медведей уже не типичны и не годны для охотников и натуралистов. Я ограничусь тем, что написал выше, и прошу читателя извинить меня, быть может, за недостаточность сведений. Я написал все, что только мог узнать от здешних промышленников и наблюсти сам. Умолчал о многом, известном уже в России, и говорил только о более редких оттенках из жизни медведя.

Кроме двух пород медведей, о которых я упомянул выше, в Восточной Сибири попадаются изредка так называемые князьки, то есть белые лесные медведи, иногда же пегие. В 185... году водили по Нерчинскому горному округу цыгане обученного белого медведя. Это факт, известный здесь очень многим жителям. Я его не видал и потому не могу ничего сказать более о его фигуре. О князьках много говорят здешние промышленники, но мне самому в лесу встречаться с князьками не случилось. По замечанию зверовщиков, эти медведи самые малорослые, зато самые злые. Приведу здесь рассказ одного правдивого старика промышленника и постараюсь сохранить от слова до слова его типичный характер речи.

«Лони[25] зверовал я в Кадаче[26], промышлять ничего не промышлял, а время истратил много. Дня три с хвостиком прожил в лесу, и все по-пустому! Ну, не могу никого убить, да и шабаш! Точно ляд какой случился, чтоб его розорвало!! Да и ружье-то у меня в то время, как быть, маленько пораспорухалось (поиспортилось). Ну, словом, так уж не фарт

какой-то пришел!.. Ведь и часто случаются с нашим братом, зверопромышленником, такие оказии; в какой час выедешь, ваше благородие! Добро, так оно добром и живет, а попадись навстречу злой человек, значит, недоброжелательный, — вот и плохо, вот и пойдет все как-то не ладом. Думаешь стрелить так, чтобы с голком слетело, а не тут-то и было, мимо да мимо; словом, отводит пулю, ваше благородие! Слово у нас много значит!..

А тут же дожди пошли, да такие частые и холодные, что боже упаси! Ни спрятаться-то негде, ни поесть-то нечего, ну, просто так пришло, что хоть волком выть впору. Что и было сухаришек, так все сглодал за три-то дня; думал я, думал и выдумал, что надо домой ехать, дескать, хозяйка дома давно поджидает. Стал уже собираться, оседлал коня... а вот, смотрю, и дождик перестал, стало проясняться, солнышко выглянуло. Вот и неохота мне ехать домой; дай же, думаю, останусь еще на ночь; ну, что бог даст, не велика беда, что ждет хозяйка, — не впервые. Бывали и не такие диковины, ваше благородие: бывало, поедешь на день, на два, а проживешь две

недели либо боле... Ведь и пословица говорит: «Едешь на охоту на день, а бери хлеба на неделю».

— Конечно, так, — перебил я рассказчица, — но, дедушка, не в том дело, а что ж ты, и остался?

— Остался, остался, — подхватил старик, — да и как не остаться-то, ваше благородие, время тако стало доброе! Взял я, расседлал опять коня, пустил на траву, а сам давай-ко мыть ружье в ключевой воде... Вымыл чисто, так что внутри как огнем горит, прочитал три раза молитву, значит, «Отче наш» и «Богородицу», повесил винтовку на плечо, да и пошел. Смотрю, на увале и ходит матерой гуран (дикий козел). Нутка я его скрадывать, нутка скрадывать из-за каменьев. Подошел близко, уж чего, почитай, вплоть было, выделил я его по самому доброму месту да как торнул (выстрелил), а вот, смотрю, и полетел мой гуран через голову под гору. Ну, думаю, слава тебе господи, — бог дал на завтрак. Взял я этого гурана, оснимал, задавил под карчу (спрятал) и пошел дальше по увалу. Конечно, зарядил сначала винтовку, как водится зверопромыш-

леннику. Вот иду, иду потихоньку — нет никого на увале, а уж солнышко назапать, уж чего, почитай, лесины на две от сопки (горы) было — не выше. Смотрю, а за утесом и ходит медведь, так небольшого. Подумал я, подумал, взял снял олочки (обувь, род башмаков, на покрое лаптей), бросил на увале, значит, разулся, чтобы ловчее было идти — босиком-то оно, знаете, не шарковито, да и стал его скрадывать. Подошел к самому утесу, выглянул потихоньку и вижу: вместо одного-то медведя ходит их шестеро[27], чтоб им язвил, черной немочи!! Ну, ваше благородие, а меня так в жар и бросило, никогда я так не пужался, как тогда. Ну, посудите сами, ведь шестеро, как тут не испужаться! Значит, сама матка, два пестуна, два детеныша да кобель (самец-медведь) и такой же матерый, будь он проклят, а сам весь белый, как кипень, только на гривенках у него два больших черненьких пятнышка, ну с барнаул[28] — не больше. Вот сижу я за камнем и не знаю, чего делать, да и думаю: «Господи! Какой же я и зверопромышленник, коли испужался медведей? Кому если расскажу после,

так надо мной смеяться ведь станут! Ну, чего будет — двум смертям не бывать, а одной не миновать», — подумал я. Взял перекрестился, положил винтовку на камень, взвел курок, приложился да и думаю: «Кого стрелять? Значит, самца или матку? Нет, постой, дай стрелью лучше матку». Вот выделил я ее по самому сердцу, опустил (спустил курок), на полке пычкнуло, а не лунуло (не выстрелило). Я так и обмер со страху, но смотрю, звери ничего не почухали (не слышали и не видали). Я потихоньку давай скорее подсыпать на полку, вот все справил, огниво почистил рукавом, а медведи ходят помаленьку подо мной за утесиком. Самец-то так-таки и заигрывает с маткой, значит, голубится, а она его лапой да лапой по морде, словно неучливая девка, а сама так и ревет, как дура... Верно, не время!.. Вот вижу, и приостановилась маленько, ко мне боком. Я скорей опять выделил, опустил — вот и лунуло: матка кинулась через голову под гору, дети и пестуны бросились в сторону, а кобель-то — будь он проклят злыдарный! — нутка ко мне, да так и лезет на утес-от; гляжу — за ним и дети с пестунами, да все ко

мне, черные немочи!.. А место высоко, залезть-то они не могут. Кобель-то на задних лапах стоит, а передними-то ухватился за плиту да и лезет ко мне, а круто, да и высоко, он и не может забраться-то. Я испужался, индо лытки затряслись, сердце захолонуло, вижу, дело плохо — подбежал да и ткнул кобеля стволом со всей мочи, в самой лоб-от. Вот он и sproкинулся назад, да и тех-то всех с ног сбил... — Я ну скорей заправлять (заряжать) винтовку, а он, черная немочь, бросился под утес да и давай обегать его кругом, значит, чтобы попасть ко мне гривой (отклоном горы), ведь хитрый зверь, будь он проклят!! Я же только и успел еще порох спустить в дуло, смекнул, что дело-то выйдет плохое — зарядить не успею. Давай-ка забираться на самый гребешок утеса, который, как стенка, так-таки дыбом и стоит. Со страха-то откуль чего и беретя, я, почитай, как белка, на него залетел. Смотрю, мой медведь у самого уж утеса, так на дыбах и ходит, а ко мне не лезет — боится, чево ли — черти его знают! Я между тем стал скорее загонять пулю в винтовку, вот гляжу, он как ни сердился, а верьк назад, да и ну за-

дирать вдоль по увалу. Я зарядивши-то — ух, ах!! Где — не тут-то было, несется окаянный, да и шабаш, только шерсть трясется! Гляжу, натакался на мои олочки, что я бросил, как пошел его скрадывать, да и давай-ко их почи- нивать, только клочья летят. Я бросился, хо- тел было бежать к нему — не могу: боси- ком-то больно, все камни. Ну что тут прика- жете делать? Побрел я на табор потихоньку, пришел, уже стемнелось!.. На другой день утром, рано, еще до солнновсхода, пошел я гля- деть медведицу, что вечер-то стрелил. Прихо- жу — нет ее на увале, — а он, кобель-от, взял выел у нее груди и петлю, стащил ее в речку да там и бросил».

Добывание медведей

В Забайкалье медведей истребляют различ- ным образом; хитрость человека придума- ла много снастей и ловушек, в которые мед- ведь попадает сам и достается в руки охотни- ку. Мало того, что их различными способами истребляет человек, но они и сами иногда убиваются, охотясь на других зверей, что мед- веди делают нередко. Мне рассказывал один старичок промышленник, что ему однажды

случилось видеть на охоте, как медведь, наверху отвесного утеса, скрадывал дикую свинью с поросятами, которая рыла землю внизу под утесом. Дело кончилось тем, что медведь ее скрал, долго заглядывал сверху на лакомую добычу, вероятно избирая удобную минуту, наконец приловчился и бросил на свинью огромную коряжину, но она суком подхватила медведя под заднюю ногу и сбросила самого под утес.

Не стану описывать тех способов добывания медведей, которые употребляются в России, но не известны сибирякам, а упомяну только о тех, которые употребительны в Забайкалье. Например, около Байкала, где местность чрезвычайно гористая, поступают так: на тропе, по которой медведь куда-нибудь часто ходит, ставят крепкую петлю, привязывая конец ее к толстой чурке. Медведь непременно попадет в петлю либо шеей, либо какой-нибудь ногой, пойдет и услышит, что его что-то держит, воротится назад, по веревке доберется до чурки, рассердясь, схватывает ее в лапы и несет куда-нибудь к оврагу или утесу, чтобы бросить. Но, бросив чурку, и сам

улетит за нею. Конечно, петли ставятся около таких мест, чтобы медведь, отправившись с чуркой в пропасть, мог убиться до смерти и вместе с тем достаться в руки охотнику.

Некоторые же зверовщики ставят на медвежьих тропах треугольник, сделанный из толстых плах, в котором на каждой из его сторон вбиты сквозные гвозди с зазубринами снаружи. Треугольник этот закапывается в приготовленные канавки и закладывается мхом, листьями, хвоей и проч. так, чтобы не было заметно. Ловушку эту нужно сделать аккуратно дома или в лесу — в удалении от того места, где хочешь ее поставить, чтобы не насорить щепой и тем не заставить медведя быть осторожным. Если же сделать это аккуратно, то медведь, идя вперед или обратно по тропе, непременно попадет которой-нибудь лапой на гвозди, заревет и будет стараться освободить лапу, но попадет другой, там третьей, а иногда и всеми четырьмя. Нередко застают их живыми на таком треугольнике и добивают уже просто палками и стягами. Кажется, способ этот занесен сюда из России переселенцами или ссыльными людьми, пото-

му что здешние инородцы его не знают. Впрочем, он в Забайкалье мало употребителен.

Ставят на медвежьих тропы и большие капканы, фунтов в 30 и более весом, но не иначе как привязывая их к чуркам. В противном случае медведь и с капканом уйдет, так что не найдешь ни того, ни другого, а с чуркой он далеко не уйдет, особенно когда попадет в капкан задней лапой и, следовательно, не может стать на дыбы и нести чурку в передних. Понятно, что пружины капкана должны быть крепки и сильны. На медведя поставить капкан не хитро; это не то что на лисицу или волка; тут не надо быть мастером капканного промысла. Медведь прост и доверчив в этом отношении, он надеется на свою силу, которая в подобных обстоятельствах не всегда его выручает. Стоит только удобно и правильно поставить капкан да хорошенько прикрыть — вот вся и штука; дело только в том, чтобы медведь пошел по той тропе, на которой для него приготовлено угощение. Капканы и петли ставят иногда также и около самой берлоги, приготовленной медведем заранее для зимы, но это бывает редко, большею

частью при случайном открытии берлоги, и то смельчаками, которые, идя к берлоге, не думают о встрече с медведями, которые в это время находятся неподалеку от своей будущей зимней квартиры, что легко может случиться, особенно в позднюю осень.

Случается, что медведи попадают и в козьи петли, которые; впрочем, по большей части они обрывают. Вот почему в тех местах, где медведей много, петли ставятся мертвые, т. е. такие, которые не могут уже расходиться; если бы ее и оторвал медведь, она все-таки удушит его, только бы он сначала затянул ее сильнее. Нарочно же ям для ловли медведей, какие делаются в России и других частях Сибири, в Забайкалье не копают, но были примеры, что медведи случайно попадали в козьи, изюбриные и сохатиные ямы, но по большей части, исковеркав их, вылезали, ибо медвежьи ямы копаются книзу шире, так что яма имеет вид усеченной пирамиды, тогда как козьи ямы делаются прямые, параллелепипедальные, с отвесными стенами. Следовательно, понятно, почему из первых медведь вылезть не в состоянии, а из последних, бу-

дучи вооружен большими загнутыми когтями, может выбраться.

Самый же употребительный способ добывания медведей — это ружейной охотой, которая и производится обыкновенно зимою, выгоняя медведей из берлог. Летом медведей бьют случайно, а особой охоты на них в это время года нет. В последнем случае стреляют медведей большею частью с подхода, скрадывая их на увалах, солнопёках, преимущественно весною, когда медведи, выйдя из берлог, ходят по этим местам, отыскивая синенькие цветочки пострела или ургуя (породы лютиков), или же медвежьего корня и молодого осинника, который, конечно, на солнопёчных местах распускается скорее, нежели в глухих сиверах. Летом, во время сильных жаров, бьют их на муравьищах или в речках, куда они любят ходить купаться, а осенью на ягодниках. Я уже говорил выше, что подойти к медведю, скрасть его — не хитро; это не то, что скрасть изюбра или козулю, потому что медведь не боязлив, мало озирается, шуму не пугается, а напротив, заслыша его, обыкновенно тотчас становится на дыбы и старается

узнать, в чем дело. Главное, не нужно подходить к нему по ветру, как и ко всякому другому зверю, даже птице, а всегда с подветренной стороны, т. е. идти против ветра, причем стараться подкрадываться из-за деревьев; если идете вдвоем или втроем — отнюдь не разговаривать и не шептаться. Треснет сучок под ногой охотника — не беда, но если медведь услышит разговор, шепот, а тем более запах охотника, то тут уже мешкать нечего и надобно быть готовым на бой, ибо он тотчас узнает человека, в каком бы он положении ни был; тогда, если в меру, лучше стрелять, потому что медведь, встав на дыбы, заревев и завидев охотника, обыкновенно убегает, и тогда все ваши старания будут напрасны. Когда же скрадешь медведя, который ходит не останавливаясь или неловко стоит к выстрелу, тогда лучше нарочно кашлянуть, свистнуть или чем-нибудь по сильнее стукнуть, отчего он тотчас начнет озираться, но, завидев охотника, станет на дыбы, повернется грудью к стрелку, которому в это время представится удобный случай нанести ему смертельную рану. Промышленники признают за самое

лучшее стрелять медведя немножко наискось или, как они говорят, на перекосях, то есть так, чтобы пуля ударила в пах по кишкам и вышла в грудь, под лопаткой другого бока. После такой раны он обыкновенно тотчас падает. Зверовщики говорят, что перекося пуля сбуровит всю внутренность. Или же надо стрелять в бок по сердцу, именно бить немножко сзади передней ноги, под лопатку, в то самое место, где у медведя бывает вытерта шерсть от ходьбы локтем передней ноги. Чтобы стрелять в голову, в лоб или в ухо, нужно иметь твердую руку, спокойствие духа и хорошо пристрелянное ружье. Выстрел в ногу, по кишкам и вообще в неубойное место только раздражает медведя, и в таком случае уж лучше сделать промах.

Многие жестоко ошибаются, думая, что медведь неповоротлив и не быстр на бегу. Кто их стреливал не один раз, тот, конечно, хорошо знает его моментальные движения и быстроту бега, и эти-то качества при его страшной силе делают из него опасного врага, почему не всякий решается охотиться за медведем, предоставляя славу более храбрым

промышленникам. Рассказывают, что часто медведь при неверном выстреле с окончанием его звука является уже у ног изумленного охотника. Я этому совершенно верю, потому что видел своими глазами легкость и быстроту его движений, которые действительно достойны удивления. Вот что рассказывал мне один известный сибирский охотник: «Однажды я скрадывал козу, которая ходила с двумя анжиганами (дикими козлятами) по лесистой маре. Я тихонько, шаг за шагом подвигался к ней все ближе и ближе, наконец подобрался в настоящую меру и хотел уже выстрелить, как вдруг около меня, сбоку, что-то затрещало. Я оглянулся и увидел огромного медведя, который, не замечая меня, по-видимому, в свою очередь скрадывал ту же козулю с молодыми козлятами. Впереди меня и медведя лежала большая упавшая листовенница, под гору вершиной, а комлем с огромными вырванными из земли корнями прямо на меня. Я думал, что медведь непременно пойдет к вершине этого дерева, чтобы из-за сучьев ловчее приготовиться к внезапному нападению, и тотчас тихонько сам подскочил к ком-

лю валежины, имея намерение, как только он подойдет к лиственнице и остановится или тихонько через нее станет перебираться, так я его и стрелю, как говорят промышленники. Медведь, устремив глаза и уши на козлят, заранее пожирая их блестящими, карими, страшными глазами, потихоньку подбирался к вершине все ближе и ближе, так тихо, так осторожно, что уже видя всю его фигуру, находясь от него не далее 25 сажен, как бы не замечал его присутствия. До козлят было не более десяти сажен, а коза ходила несколько далее и совершенно не слыхала присутствия двух существ, совершенно разных по созданию, но с одним и тем же желанием, потому что было довольно ветрено, лес скрипел и шумел вершинами. Сердце мое билось сильнее обыкновенного, лицо горело... Медведь, подойдя к самой вершине валежины, приостановился и сквозь сучья смотрел на приближающихся козлят к той же лиственнице. Запасный револьвер и охотничий нож были у меня наготове, я уже прицелился и хотел только спустить курок, как вдруг медведь в мгновение ока, как кошка, перескочил через

вершину валежины, не задев ни за один су-чок, не стукнув и не треснув ничем решительно, сделал несколько прыжков и схватил одного козленка, другой бросился к матери, которая, совершенно не ожидая нападения, растерялась и прыгала на одном месте. Признаюсь, я, не ожидая такой штуки со стороны медведя, немного оробел, но скоро собрался с духом и выстрелил медведю в зад. Он, как резиновый мячик, привскочил на месте аршина на полтора кверху, потом сделал несколько прыжков ко мне и упал в судорогах, не добежав до меня каких-нибудь пяти сажен. Все это он сделал так скоро и проворно, что я, испугавшись, едва только успел схватить револьвер и невольно посадил ему другую пулю в шею»...

В Забайкалье большая часть медведей добывается позднею осенью и зимою из берлог. Промышленник, найдя берлогу, что большею частию бывает случайно, при охоте за другими зверями, преимущественно в белковье, или услышав от других людей, конечно не охотников, что в таком-то месте лежит зверь, сзывает товарищей зверовщиков и обыкно-

венно втроем или вчетвером отправляются на медвежий промысел. Сборы на эту охоту производятся тихо, секретно, не объясняя обстоятельств не только другим промышленникам, но даже и своим домашним, в особенности женскому полу. Промышленники дают друг другу клятву в том, чтобы в случае опасности не выдавать и до последней капли крови защищать друг друга. Если сборы происходят в селении, то накануне зверовщики всегда ходят в баню — по суеверному обычаю, заведенному издревле их предками; тут скрывается то поверье, что промышленник, омывшийся от плотских грехов и как бы приготовившийся к смерти, идя на битву с опасным врагом, скорее допускается богом на легкое, счастливое и безопасное убиение страшного зверя. И действительно, это обстоятельство имеет огромное влияние на дух здешних промышленников. Исполнив его, они идут на медведя с большею уверенностью и храбростью, не думают об опасности и тем, конечно, много выигрывают. В противном случае зверовщиков угрызает совесть за неисполнение обряда, и, постоянно думая об этом, они теря-

ют удобные минуты при самой охоте, действуют вяло, без уверенности в победе и потому, конечно, скорее подвергаются несчастьям. Как во время войны довольно явиться перед фронтом какому-нибудь известному полководцу, которого любит, уважает и на которого надеется войско, чтобы одержать победу, так в артели зверовщиков довольно присутствовать известному, удалому, опытному промышленнику, чтобы убить медведя, как теленка!.. Собравшись совсем, промышленники прощаются друг с другом, кланяются на все четыре стороны и отправляются к самой берлоге пешком тихонько, молча — словом, с великой осторожностью, чтобы не испугать медведя и не выгнать его из берлоги раньше времени. Подойдя к ней вплоть, более опытный и надежный охотник тотчас бросает винтовку на сошки, перед самым лазом в берлогу, взводит курок и дожидает зверя; между тем другие здоровые промышленники подходят к самому челу (лазу) и затыкают в него накрест крепкие, заостренные колья, называемые заломами, имея наготове винтовки и холодное оружие, как-то: топоры, охотничьи

ножи и рогадины. Разломав чело берлоги, промышленники начинают дразнить медведя, чтобы он полез из нее, а сами между тем крепко держат заломы и не пускают медведя выскочить вдруг из берлоги. Самое это действие и называют здесь заламывать медведя. Лишь только последний покажет голову или грудь в челе берлоги, как стрелки, избрав удобную минуту, стреляют медведя из винтовок, преимущественно в голову. Заломы нужно держать как можно крепче, потому что освирепевший медведь, хватая их зубами и лапами, старается удернуть к себе в берлогу, но никогда не выталкивает их вон. Стрелять его в это время довольно трудно, нужно быть хорошим стрелком, чтобы уловить удобную минуту и не промахнуться, ибо медведь так быстро поворачивается в берлоге и так моментально выставляет свою голову в чело ее, что здешние промышленники особо даже выражаются по этому случаю; именно они говорят, что медведь так быстро показывает свою морду в чело, «что не успеешь наладиться, чтобы его изловить; высунет свою страшную головизну да и опять туда удернет, словно ог-

ня усекет, проклятый, а ревет при этом, черная немочь, так, что волоса поднимаются; по коже знобит, лытки трясутся, — адоли гром грымит индо лес ревет»!!.

Да не подумают многие, что эта охота очень легка и безопасна, что, дескать, заломят медведя в берлоге, как в клетке, и бьют его, как теленка в хлеве. Нет, кто бывал на этой охоте, тот с этим не согласится: часто случается, что медведь, услыша приближение охотников, не допустит их еще до берлоги, как выскочит и нападает на них врасплох, в чаще леса, где иногда, по колено в снегу, с трудом только можно пробираться, не то что драться с медведем. Кроме того, если у берлоги худое небо, то медведь в таком случае вместо чела проламывает крышу своего жилища и выскакивает неожиданно с той стороны, с которой его совсем не ожидают. Наконец, сибирские винтовки не то что штуцера известных мастеров, — они часто осекаются и потому не всегда выручают из беды промышленников. Да и вообще мало ли бывает неудач при такой охоте!..

Бульдогов, которые так хороши при медве-

жьей охоте в России, здесь тоже нет; в Забайкалье их заменяют простые сибирские собаки, которые, впрочем, ходят иногда за медведем не хуже прославленных бульдогов. Здесь достоинство хорошей медвежьей собаки заключается в том, чтобы она при встрече с медведем, хватая его за зад, и именно за детородные части, не допускала зверя до хозяина, а напротив, останавливая его, давала бы удобные случаи на верный выстрел. При охоте на медведей в берлогах здесь редко берут с собой собак, боясь, чтобы они при подходе к берлоге не испугали зверя своим лаем и тем не выгнали бы его из берлоги раньше времени.

Подойдя к берлоге, промышленники главное внимание обращают на ее прочность и местные условия, чтобы удобнее расположиться к нападению. Если заметят, что берлога сделана с поверхности земли и небо ее не надежно, принимают особые меры: становятся особые люди с другой стороны берлоги с винтовками и холодным оружием или сверху берлоги накладывают особо хорошо приготовленную сеть, связанную из толстых бечевок, которую и называют путо; это послед-

нее — самая лучшая предосторожность, ибо медведь, выскочив из берлоги, тотчас запутывается в путе, так что его можно убить тогда палками. Ячей сети вяжутся не менее четверти в квадрате. Жаль только, что не все сибирские промышленники знакомы с этим путем. Вот случай, который отчасти характеризует эту охоту. Однажды четверо промышленников отправились на медведя, который лежал в берлоге в страшной чаще леса. Дело было перед рождеством, следовательно, уже в то время, когда можно было надеяться, что медведь облежался и не выскочит раньше времени. Промышленники, вооружившись как следует, взяли с собой и путе, которое нес один из них, поздоровее, на плече. Промышленники тихо и молча подходили уже к берлоге, продираясь сквозь густую чащу мелкой поросли, путались, запинались и тонули в снегу почти на каждом шагу. Охотник с путем шел третьим в затылок. Как вдруг они услышали впереди себя по тому направлению, где должна была быть берлога, знакомый лай своих собак, которые оторвались от привязей и бросились вперед их к берлоге, выпугнули зверя

и погнали его как раз на подходящих промышленников. Медведь, преследуемый собаками, пробежал двух передовых охотников и напал на третьего, с путом. Суматоха поднялась страшная: испугавшись такого неожиданного случая, охотники торопились помочь атакованному товарищу, но, путаясь в чаще, падали и не могли владеть оружием, между тем как медведь ломал чащу, как солому, смял уже несчастного под себя, и бог знает, чем бы это все кончилось, если бы одна из собак не схватила медведя за зад, отчего зверь бросил промышленника и стал ловить верткую собаку. Не оробевшие до трусости охотники воспользовались этим случаем, по расчищенному медведем месту подскочили к смятому товарищу, тотчас вытащили его из снега, сдернули с него путо, и лишь только медведь подбежал снова к ним, они бросили на него путо; зверь стал было его рвать, но запутался лапами и собрал на себя всю сеть, так что ободренные охотники, уже смеясь, убили медведя дубинами и потом едва вытащили из пута. Несчастный промышленник не получил ни одной царапины и не раз говорил за-

душевное спасибо подоспевшему вовремя своему верному Кучумке (собаке).

Охота на медведя

Крепость берлоги играет важную роль в этой охоте, потому что промышленники, сосредоточивая нападения с одной части берлоги, действуют все вместе, не боясь появления опасного врага с тылу. Самое выгодное, если берлога сделана под большими камнями или плитами, а самое худшее — с поверхности земли, в глухой чаще леса, из хвороста, мха и разного лесного хлама. В последнем случае сеть или путо почти необходимы.

Большую часть медведей при этой охоте убивают в самой берлоге, не допуская зверя выбраться на поверхность, почему и необходимо одному из промышленников залезть в самую берлогу, чтобы вытащить медведя. Это обыкновенно делается так: кто-нибудь из охотников, видя явную смерть зверя, залезает через чело в берлогу и надевает медведю на шею петлю, называемую здесь удавкой, и подает конец веревки другим промышленникам, находящимся вне берлоги, которые с по-



мощью веревки вытаскивают зверя. Конечно, это бывает в таком случае, если берлога была сделана так, что в нее нельзя попасть сверху, то есть разломать небо, так, например, если она сделана под огромным камнем, под плитой, в утесе и проч. Медведя из берлоги нужно тащить по шерсти, за шею, головой вперед; иначе, или против шерсти, за задние ноги вытащить трудно. Но при этом обстоятельстве нужно быть осторожным и осмотрительным, надо убедиться в действительной смерти зверя, мало этого — необходимо удостовериться, один ли зверь лежал в берлоге. Не лежала ли матка с детьми и пестуном? Часто случалось, что промышленник, забравшись в берлогу по смерти медведицы, попадал там на пестуна и на детей. А человеку в берлоге с медведем возня плохая... Хотя здешние промышленники и имеют ту предосторожность, что залезают в берлогу с ножом в руках и привязывают к себе за ногу веревку, за которую при малейшей опасности товарищи могут его вытащить, но это не предупреждение опасности, тем более что пестун по смерти медведицы обыкновенно в берлоге таится

так, что с трудом узнают его присутствие посредством жердей, которыми толкают в берлогу по всем направлениям, или тем, что зажигают лучину или бересту, навязанную на палку, и осматривают берлогу. Иногда пестуны так таятся, что переносят сильные тычки от жердей, не издавая никакого звука и ни малейшего движения, равно как и медвежата. Самое лучшее — запускать в берлогу собаку, которая тотчас покажет истину: один медведь лежал в берлоге или матка с детьми и пестуном?..

Конечно, я сказал только главное об этой охоте, но о многих тонкостях и особых приемах, в особенности о некоторых суеверных обычаях, исполняемых здешними промышленниками, умолчал, боясь надоесть читателю излишнею подробностью, не имеющею особенной важности в существе дела.

Некоторые ясачные тунгусы и русские удальцы-промышленники добывают медведей из берлог и в одиночку. Охота производится таким образом: зверовщик, узнав где-либо берлогу, никому не говоря, отправляется один с хорошей собакой. Отыскивает берлогу,

тихонько подкрадывается к ней, вооруженный винтовкой, ножом и небольшой рогатиной; приученная медвежья собака — неотлучный, верный его товарищ. Промышленник разламывает чело берлоги и тотчас заталкивает в него сучковатую коряжину, то есть отрубленный комелек от небольшой березы с сучками и корнями, а сам начинает дразнить медведя, который, рассердясь, старается утащить к себе в берлогу всунутую в чело рогулину, которая, задевая сучками и корнями за края обмерзлого лаза, не может проскочить в берлогу; в это время промышленник ловит удобную минуту и стреляет медведя в голову. Если же медведь выскочит из берлоги через небо или не допустит охотника к лазу и вылезет раньше, то собака тотчас хватается медведя за детородные части и дает случай промышленнику посадить меткую пулю в медведя. Если не удастся свалить его с одного раза, то зверовщик принимает медведя на рогатину или подбегает к нему, падает перед ним навзничь, и лишь только медведь облапит промышленника, как тот мгновенно распарывает брюхо зверю и кладет его на месте. Иные

же, отчаянные, храбрые до дерзости, промышленники, найдя первого медведя, нарочно выпугивают его из берлоги, а сами скрываются. Медведь, выгнанный из своего жилища, никогда не ляжет опять в свою берлогу, а отыскивает себе другую и, между тем, ходя по лесу, зная все места, где ложатся медведи, открывает неустрашимому промышленнику другие берлоги, в которых лежат звери. Поэтому охотник спустя несколько дней после изгнания медведя отправляется его следом и находит другие берлоги, не упустив из виду и того медведя, который открыл ему своих собратьев. Я знал одного зверовщика, уже бывшего с лишком 80 лет, перекрещенного тургуса, который насчитывал с лишком шестьдесят медведей, убитых им на своем веку. Старик был еще бодр и крепок; он не мог равнодушно слышать слова «медведь», а рассказывая свои действительно достойные удивления подвиги, приходил в энтузиазм и нередко плакал, как ребенок, если видел, что промышленники собираются на медведя и не приглашают его с собою. «Если бы я хорошо видел, то еще бы не отстал от вас, ребята!» —

говаривал он. Но мало нынче и в Сибири таких молодцов, про них уже больше гласит предание. Я рассказал здесь только главную сущность и этой охоты, не вмешиваясь в подробности и тонкости этого дела, известные только специалистам медвежьей охоты; будучи знаком с некоторыми из них, я все-таки не стану говорить о них, потому что нам с вами, читатель, вероятно, не придется ходить в одиночку на медведя в берлоге!..

Орочоны, о которых я уже упоминал выше, живя постоянно в лесу и, следовательно, чаще других промышленников встречаясь с медведями, бьют их весьма просто, тоже в одиночку. Орочон, собравшись на медведя в берлоге или встретившись с ним в лесу нечаянно, старается раздражить его до того, чтобы зверь вышел на поединок. Если медведь, раздраженный охотником, бросится на него, чтобы изломать его в своих лапах, то орочон тотчас прячется за какое-нибудь толстое дерево и, вертясь за ним, дождетя того, что зверь схватит ртом за руку охотника, подставляемую им нарочно и в которой держится железная распорка. Она очень походит на обыкно-

венный якорь-кошку, с той только разницею, что лапы ее почти прямые и имеют зазубрины. Рукоятка распорки делается из крепкого дерева такой длины, чтобы ее можно было удобно держать рукою, то есть она не делается длиннее шести вершков, а самая распорка в поперечнике (в длину двух лап) не более 5 вершков. Конечно, распорка делается так прочно, чтобы она не могла сломаться от медвежьих зубов. Весь инструмент весит не выше трех фунтов. К концу рукоятки привязывается крепкий кукуйный[29] ремень; охотник берет в руку (за рукоять) распорку и обертывает этим ремнем руку так, чтобы распорка только не могла выпасть; на самую распорку надевает какой-нибудь старый рукав и надвигает его по ней до самого рукава надетой одежды охотника. Это делается для того, чтобы не было видно распорки, а медведь, хватая за ложный рукав, в котором скрыта распорка, думает, что он схватывает охотника за руку. Между тем ороchon, всунув распорку в пасть медведю, тотчас выдергивает руку и подхватывает зверя на пальму (это ороchonское название рогатины, то есть ножа вершков ше-

сти длиною, крепко насаженного на черен длиною четвертей 7 или 8) или на ножик и докалывает зверя, как теленка, потому что медведь, схватив распорку ртом и размозжив себе пасть, всегда старается ее вытолкнуть лапами, сердится, но тем сильнее наносит себе страшные раны во рту, и в этом случае мало обращает внимания на охотника, который, пользуясь этим, орудует с медведем своей пальмой или ножом, нанося ему смертельные раны. Распорка эта носится некоторыми ороchonами постоянно за поясом, с надвижным фальшивым рукавом и в случае надобности проворно исполняет свое назначение в руках сибирских немвродов. Главное в этой охоте — заставить медведя выйти на поединок и не упустить удобной минуты втолкнуть распорку в медвежью пасть. Но все это хорошо толковать сидя дома в кабинете, а не в лесу с медведем. Нельзя не удивляться смелости, навыку и проворству охотников, которые пускаются на такие проделки!.. Еще замечательнее, что некоторые промышленники из ороchon не употребляют и распорки, а ходят на медведей с одной пальмой без всякой бояз-

ни и, убив на своем веку несколько десятков медведей, доживают до глубокой старости, не имея ни одной царапины от медвежьих когтей!.. Не думайте, чтобы ороchonская пальма была такая же озойная (большая), как рогатина, употребляемая в России при медвежьей и кабаньей охоте. Нет! Пальма — это, как я уже сказал выше, нож, насаженный на палку, которая для большей прочности обвивается плотно вареной берестой; она не имеет под ножом крестообразной поперечины, как рогатина, и весит не более 4 или 5 фунтов, тогда как мне случалось видеть в России медвежьей рогатины аршина в четыре длиною и до 30 фунтов весом. Не могу не упомянуть при этом, что ороchоны так ловко действуют пальмой, что, срубив ею небольшое деревцо с одного раза, успевают перерубить его пополам во время падения, не допустив коснуться земли. Кроме того, пальма у них заменяет топор в домашнем обиходе.

Вот все более известные способы истребления медведей, употребляемые в Забайкалье.

Здесь при медвежьей охоте собак берут только на случай и спускают их тогда, когда

первая попытка неудачна, т. е. когда раненый медведь бросится на охотников или станет сам спасаться бегством; тогда необходима хорошая собака, чтобы не допустить медведя уйти. Но при одиночной охоте в лесу, где больше доводится случаев нечаянно встретиться с медведем, хорошая собака никогда не лишняя, напротив — скорее необходима.

Самые лучшие медвежьи шкуры здесь продают не дороже 12 и много по 15 руб. сер., а обыкновенная цена им от 5 до 8 рублей. Сало медвежье продается от 2 до 5 рублей сереб. пуд, жир этот очень бел, он никогда не горкнет и не твердеет, если только держать его в закрытом сосуде. Мясо их едят в Забайкалье только инородцы и некоторые гастрономы благородного сословия. Русские простолюдины в пищу его не употребляют. Но если ороchon убьет медведя, это для него большой праздник. Кроме различных суеверных обрядов, которые совершаются не только дома, в юрте, но и на месте смерти зверя, тотчас после последнего вздоха, ороchon приглашает своих знакомых и родных, стоящих юртами где-нибудь неподалеку в лесу, откусать лако-

мого блюда, и они едят медвежье мясо до последней возможности, то есть до тех пор, пока животы их не раздуются и кушавшие тут же около котла не упадут навзничь или на спину И заснут мертвецким сном. Действительно, нельзя не удивляться, что орочоны в состоянии переносить страшный голод и в случае добычливой охоты жрать, в полном смысле этого слова, так, что нужно хороших трех едоков против одного плюгавого орочона. Во время весны, когда загрубеет снег и орочону трудно изоблавить какого-нибудь зверя или по неимению огнестрельных припасов, что часто с ними случается, орочоны целыми семьями голодают недели по две, пропитываясь одной сосновой корой и различными гнилушками, как-то: чагой или шультой[30], варя их в воде; они доходят до того, что едва бывают в состоянии убить домашнего оленя — в случае самой крайности, чтобы не умереть голодной смертью. Орочоны говорят, что жирная медвежина чрезвычайно дородна для них, потому что имеет особенное свойство позывать человека на сон и согревает в холодное время; они уверяют, что,

наевшись медвежины, ни в какую стужу не околеешь, то есть не озябнешь, и будто никакое другое мясо с ней в этом случае сравниться не может.

Здесь медвежий жир употребляют от многих болезней, как наружных, так и внутренних. Особенно он хорош в грудных болезнях. Я лично видел примеры выздоровления людей, сильно страдающих этими болезнями. Им хорошо мазать лошадиные садна; где бы они ни были, они скоро заживают и покрываются шерстью. Словом, медвежина в народном употреблении слывет как средство оживляющее, обновляющее, возрождающее и, наконец, как сила чарующая в прекрасном поле простого народа. В последнем случае в особенности отличается медвежий корень, о котором я упомянул выше: он употребляется у здешних волокит как средство присушивать тех прекрасных особ, которые, не внемля обыкновенным, избитым ласкам простолюдина, держат себя покрепче других и не соглашаются на их любезности. Вот тут-то волокиты и прибегают к различным чарующим силам, и, между прочим, к медвежьему корню,

который, по народному говору, имеет особенную магическую силу. Корни эти всегда водятся у деревенских знахарок и знахарей, за них они платят довольно дорого промышленникам, которые их находят в лесу, и еще дороже берут с любителей прекрасного пола. Здесь рассказывают пропасть легенд относительно чарующей силы этого корня. Не нахожу возможности познакомить читателя печатно хотя с некоторыми, более занимательными и интересными. Так, например, если брачная чета живет между собою худо и не имеет детей, то знахари по просьбе той или другой половины или близких родственников прибегают обыкновенно к этому корню и дают его с различными суеверными обрядами в пищу, питье или другим каким-нибудь образом, но так, чтобы об этом не знало то лицо, к которому это прямо относится, — и странное дело, а говорят, что этим помогают многим «и любовь и совет держать, и детей наживать». Еще забавнее говорит народное предание, что будто эту силу чаровать узнал нечаянно один промышленник, который во время медвежьей гоньбы скрадывал медведя.

Вот что говорит легенда. Охотник заметил, что медведица при всем любезном заискивании самца никак не соглашалась на его ласки. Тогда медведь убежал от дражайшей половины на увал, порыл землю и прибежал назад с каким-то корешком, который он, покушав сам, дал отведать и медведице. Та попробовала и вскоре отдалась вполне медведю. Охотник все видел; убил медведя, сбегал на увал, отыскал этот корень и отправился домой. Приехав в деревню, он, никому не говоря, пошел с этим корешком на вечерку[31], чтобы испытать самому его действие, и заметил чудеса его чарующей силы; на другой день охотник отправился на какую-то свадьбу и удивился еще более... Вскоре этот промышленник прослыл по всему околотку за знахаря по делам любовным, стал ездить по свадьбам в дружках[32] и делал чудеса...

Медвежья жёлчь играет важную роль в народной медицине, особенно дорожат ею сибирские туземцы. Между тунгусскими ламами, братскими барётчинами и вообще монгольскими шаманами (колдунами) она ценится довольно дорого. Я видел примеры этой

торговли на таежном золотом промысле (Урюмском): купец Першин взял из первых рук, от ороchon, несколько желчей по рублю за штуку и просил их принести еще. Хитрые туземцы смекнули торговлю и во второй раз продали тому же купцу две желчи по 5 руб. каждую, а в третий раз одну за 7 рублей. Такое повышение цены меня крайне заинтересовало; я спросил Першина, для чего он берет медвежьи желчи по такой дорогой цене? Купец усмехнулся и сказал мне по секрету, что «орочоны еще дураки, ибо если бы они знали суть, то взяли бы с меня не по 7, а по 15 руб. за каждую, и я бы дал им эту цену, потому что это снадобье имеет большой поход в орде; там мунгалы дают за каждую желчь по быку, а за желчь от медведицы — по два».

Я стал приставать к Першину, чтобы он открыл тайну, но добиться от него ничего не мог. Он только и сказал мне, что в молодости сам хворал сильно (но чем — не сообщил) и благодаря этой желчи, которую принимал по каплям в водке и натирался этим же в бане, поправился и стал здоровым человеком.

Странное дело, а Першин, покупая желчи

и разводя их понемногу в воде и вертя жидкость пальцем, как-то узнавал, которая желчь от самца, которая от самки, и так, что плутоватые орочны надуть его не могли, а только удивились его способности распознавать истину.

Знаю один пример такого сорта: бывший мой денщик Михайло Кузнецов одно время сильно и долго хворал, не мог ничего есть и страдал сильной бессонницей; ужасно ослаб и упал духом. Наши эскулапы, давая ему рвотное, слабительное и другие мерзости, не помогли. Хворость продолжалась с большим ожесточением. Ему посоветовали пить медвежью желчь, что он и сделал, принимая ее по 20 капель в день в продолжение двух недель, после чего он скоро поправился, так что сделался полным, крепким, стал есть за двоих, а об бессоннице и слабости уже не говорил — словом, переродился в здорового человека.

Однажды глубокой осенью, уже по снегу, я нашел в лесу до половины съеденного медведя, около которого, кроме волчьих следов, никаких других не было. Надо полагать, что медведь был растерзан волками живой, ибо

около трупа место было избито, истоптано медвежьими и волчьими следами и видна была кровь, медвежья и волчья шерсть; кроме того, попадались карчи и камни, которые, по-видимому, лежали не на своих местах и, вероятно, служили медведю при обороне; они тоже были окровавлены и исцарапаны когтями. Промышленники утверждают, что медведи, преследуемые волками, не имея возможности спастись от них, силою заскакивают на поленницы дров или на зароды (стога) сена, оставленные или в лесу, или около — в логах окрестными жителями, и защищаются поляньями до последней возможности.

Считаю излишним говорить о том, что медведь чрезвычайно крепок на раны и умеет постоять за себя, если они не смертельны. Сила челюстей его удивительна: зубами он дробит огромные кости, перекусывает толстые березовые бастрыги, а лапами бьет так сильно, что с одного удара убивает до смерти человека и роняет лошадь на землю. Сила его замечательна: он, стоя на дыбах, легко держит в передних лапах больших быков и лошадей и даже перетаскивает их с одного ме-

ста на другое. Когтями он царапает, или, лучше сказать, дерет, жестоко, ими он отворачивает целые глыбы земли, когда сердится или готовится себе берлогу.

Медвежьи кости чрезвычайно крепки и толсты, но хрупки. Малосильные винтовки их пробить не могут, и пули их, пробив кожу и встретя кости зверя, делаются плюшками, не принося особенного вреда медведю. Сибирские промышленники для стрельбы не только медведей, но и вообще всех крупных зверей употребляют на пули самый грубый, самый жесткий свинец. Это потому, что мягкий свинец не пробивает толстых костей зверя, а садится и останавливается у кости, так что и большие пули сплюскиваются в блин. Орочны же, кроме этой предосторожности, употребляют еще другую: они такие пули заранее намазывают протухлым квашеным жиром. Зверь, раненный такой пулей, далеко не уйдет, ибо рана его скоро загноится и не даст ему хода. Такие ядовитые пули называются зверовыми или квашеными. Надо заметить, что все мясо, почерневшее около такой раны, у добытого зверя вырезывается и бросается

или сжигается, чтобы его не съели собаки. Для квашения употребляется жир преимущественно сохатиный; изюбриный для этого не годен — он слишком черств. Проквашенный жир коптится в дыму, а пули надкусываются зубами, чтобы получили шероховатую поверхность, тогда уже кладутся в кабутургу с проквашенным жиром и употребляются в случае надобности. Из крепких, надежных винтовок на близком расстоянии сибиряки стреляют крупных зверей двумя пулями, заряжая пулю на пулю, при усиленном заряде пороха, но с коническими пулями этого делать нельзя. Здесь много убивают медведей со старыми, заросшими пулями и железными частями от холодного оружия. Однажды убили медведя, у которого нашли на лопатках три заросшие пули, а на лбу под кожей — целое перо от ороchonской пальмы. Таких медведей с явными знаками выдержанной борьбы с человеком здесь называют людоедами. Замечено, что те медведи, которые хоть раз отведали людского мяса и выдержали победу над человеком, чрезвычайно опасны: они наглы, небоязливы и сами нападают на лю-

дей.

Странно, что в Забайкалье почти не существует поверья, столь известного в России, что сороковой медведь роковой и самый опасный для охотника. Я не слыхал здесь ни от одного промышленника-инородца, кроме некоторых русских зверовщиков, чтобы они боялись сорокового медведя...

Уверенность в себе, в победу над врагом, как я сказал выше, играет чрезвычайно важную роль в зверином промысле. Вот почему здешние истые охотники до медведей с такою же обычною легкостию бьют и сорокового медведя, как предыдущих, тогда как в России многие зверовщики, дойдя до сорокового, оставляют совсем медвежий промысел, весят ружье на спичку и из панического страха боятся даже ходить в лес, чтобы случайно не встретиться с сороковым, а некоторые, посмелее, отправившись на него, или платятся жизнью, или от него не дешево отделяются. В самом деле, здесь исковерканных и обезображенных медведями охотников чрезвычайно мало сравнительно с числом убиваемых медведей. Тут несчастья этого рода быва-

ют преимущественно от случайных, совершенно неожиданных встреч с медведями не подготовившихся к тому охотников, которые от панического страха теряются и потому попадают в лапы зверю. С отважными удальцами этого не бывает, они всегда находчивы и, воспользовавшись каким-нибудь счастливым случаем, преловко отделяются от нападающих медведей. Я знаю много случаев того и другого рода и прихожу к такому заключению, что лишь только человек теряется, то более или менее нелегко разделяется с медведем; если же он находчив, смел, даже не имея при себе никакого оружия, то легко надувает медведя и невредимо возвращается домой.

Вот факты-примеры, которые докажут читателю то и другое. Старик тунгус Гаученов, известный промышленник в свое время между нетрусоватыми зверовщиками, наткнулся однажды позднею осенью в вершине речки Тапаки Нерчинского горного округа на шатуна (медведя), который тотчас бросился на него; тунгус сначала не оробел и успел бросить винтовку на сошки, чтобы всадить мет-

кую пулю в зверя, но когда медведь, не добежав до него двух или трех сажен, вдруг встал на дыбы, заревел, раскрыл огромную пасть, выставил свои страшные белые зубы, выпустил ужасные кривые когтищи, которые, болтаясь на передних лапах и ударяясь друг о друга, как кастаньеты, забили предсмертную исповедь, то Гаученов, как он говорил мне сам, никогда не слыхав такой балалайки, вдруг до того испугался, что у него выпала из рук винтовка и он не успел выстрелить, как медведь оседлал его. Но тут старик, почувствовав на себе зверя, по его выражению, очкнулся, быстро схватился с медведем в охапку, левой рукой крепко уцепился за правое ухо медведя из-под правой его лапы и, вспомнив свою молодость, так мотырнул его на сторону, ударив его в это время под ножку, что зверь сел было на зад, но скоро опять поправился и снова встал на дыбы; тогда Гаученов, держась все-таки за ухо медведя, успел выдернуть правой рукой нож из-за пояса и распороть косматому борцу брюхо. Медведь повалился вместе с победителем, но в это время правая рука последнего как-то попала в пасть

умирающему зверю, который в предсмертных судорогах успел измять ее зубами до локтя, так что впоследствии тунгус, выздоровев, худо владел ею и при каждом неловком ее обращении постоянно ругал проклятого медведя.

Мещанин Тимофей Вагин в окрестностях Култуминского рудника летом в 184... году тоже сошелся с медведем так близко, будучи на козьей охоте, что зверь неожиданно вышиб у него лапой из рук винтовку, но Вагин, обладая страшной физической силой, не оробел, тоже схватился с медведем в охапку и, избрав удобный случай, так мотнул зверя под ножку под гору, что тот упал и покатился было клубком, потом соскочил на ноги и побежал без оглядки наутек. Но геркулес Вагин успех схватить винтовку и выстрелил по зверю вдогонку, переломил ему позвоночный столб и убил наповал.

После этого случая народ, узнав от бывших с Вагиным на промысле товарищей про случившееся, тотчас прозвал его самого Топтыгиным, так что мальчишки, нередко целой вереницей бегая за Вагиным, не давали ему по-

коя.

В окрестностях Бальджиканского казачьего караула, на китайской границе, в юго-западной части Забайкалья, промышленники Петр Шиломенцев, Лукьян Мусорин и кто-то третий осенью в 1849 году во время белковья наткнулись нечаянно на берлогу, в которой лежал огромный медведь. Посоветовавшись между собою, промышленники вздумали его промыслить, но распорядились чрезвычайно странно и бестолково. Дело было утром. Двое из них остались неподалеку от берлоги, разложили огонь и стали готовить оборону — сибирские рогатины, то есть насаживать простые охотничьи ножи на длинные березовые черни, а третьего отправили на табор за собаками и холодным оружием. Охотники не береглись — громко разговаривали, ломали сучья, бросали их в костер, огонь трещал, и дым валил клубом. Так как дело было рано осенью, то медведь лежал «не крепко»; в открытый лаз берлоги он все видел и слышал, наконец, не вытерпев этой пытки, выскочил из берлоги и бросился прямо на отважно дерзких охотников, которые

сидели в эту минуту у огня и прикрепляли ножи. От треска и шума они подняли головы и увидали бегущего к ним медведя; время было так коротко, что Л. Мусорин успел только схватить лежавшую подле винтовку и, сидя, выстрелить «беличьим» (маленьким) зарядом по зверю, Шиломенцев же мог только вскочить на ноги и, подняв руки кверху, закричать что-то вроде: «Куда ты, черная немочь, чтоб тебя язвило!» — как медведь набежал на него, сшиб с ног и хотел было уткаться далее, но ловкие промышленники в испуге, совершенно машинально схватились с боков за медведя и, уцепившись за его длинную шерсть, совершенно бессознательно, спотыкаясь и падая, отправились вместе с медведем, который тащил их таким образом за собою по крайней мере сажен 20; тогда только образумились промышленники, и первый Мусорин, отскочив от медведя, упал в снег, а Шиломенцева сшиб сам медведь об дерево, забежав в густую чащу. Промышленники остались здоровыми, но медведь от пули и кровавого поноса вследствие испуга издох на другой же день.

2. ВОЛК

После медведя из числа хищных зверей, по моему мнению, первое место должен занять волк. Он более или менее известен всякому — старому и малому, вошел у нас в народные пословицы, поговорки, сказки, басни, песни и проч. Все это доказывает общеизвестность волка. Едва ребенок начнет понимать, как он уже слышит от своей няньки слово «волк» и рассказы, что он его унесет, съест и тому подобное. Кто не знает прожорливости, алчности, хитрости, силы волка? Много ли таких людей, а тем более охотников, которые не видали волка? Много ли, не много ли, но все же они есть, а следовательно, для них-то мои заметки относительно волка и будут, быть может, несколько интересны. Конечно, читатель, хорошо знакомый с жизнью и нравом волка, вправе пропустить эти страницы, но другой может и ошибиться в таком случае, потому что волки, водящиеся в Восточной Сибири, во многом отличны от волков Европейской России. Сибирские волки несколько поменьше и редко достигают такой величины, как в России; не так наглы, потому что в

необъятных лесах* Сибири, наполненных множеством разнородных зверей и птиц, они легко утоляют сильный голод, поэтому реже подходят к селениям, которых относительно пространства здесь несравненно меньше, чем в России; вследствие этого они не так хитры, реже видят человека, еще реже им преследуются и не так трусливы при встрече с человеком.

У нас в Сибири водится только одна главная порода волков, именно та самая, что и в Европейской России; цвет шерсти ее всем хорошо известен, то есть серый. Недаром народ прозвал волка серком. Но кроме этой главной породы, в Сибири попадаются и выродки, или князьки, — чисто белые, почти такого же цвета, как бывают зайцы зимою, или, наоборот, совершенно черные. Первые встречаются преимущественно в степных местах, а последние — в глухих лесах, в хребтах. Вообще степные волки имеют цвет шерсти гораздо белее, нежели хребтовые; это замечание можно отнести ко всем тем зверям, которые водятся и в степях, и в лесах, как, например, лисицы. Здесь чисто белые волки встречаются

чаще, нежели черные, которые составляют большую редкость, так что о них уже больше говорит предание.

Сибиряки относительно выродков или князьков всякого рода зверей чрезвычайно суеверны. Иной промышленник, ни за что и решительно никому не скажет, если ему случится добыть какого бы то ни было князька. Некоторые тайком держат шкурки этих выродков у себя в домах, никому не показывая их, и считают это за особое счастье, приписывая такому обстоятельству всевозможное добро: что хозяин и богат-то будет, и скот-то у него не будет падать, и хлеб-то хорошо станет родиться... чуть-чуть не говорят, что владелец такой драгоценности будет бессмертен!.. Однажды в К-м казачьем пограничном карауле один зажиточный казак тихонько, тайком от своих, показывал мне, и то по дружбе, какой-то кусок шкурки с черной шерстью. Он говорил так: «Это лавтачок (кусочек) шкурки от черного волка, который случайно попал моему дедушке зимою в козью пасть на Яблоновом хребте. Дедушка украдкой снимал этого волка в лесу, а шкурку привез домой в

потах (перекидных верховых суммах) и разделил ее между братьями. Вот с тех-то пор наш род и стал жить хорошо, а до того времени жил бедно. Покойный мой тятенька при смерти своей отдал мне этот лавтак и сказал: «На тебе, Мишутка, этот лавтак, береги его до смерти своей, а при кончине отдай старшему в роде своем, да смотри держи его тайком, никому не кажи, а в каждый чистый четверток вырывай утренней и вечерней зарей по одному волоску и бросай их, чтобы никто тебя не видал, в ту сторону, где зверь этот добыт, то есть к становнику (Ябл. хреб.), — вот и будешь жить хорошо. Мой батюшка всегда делал так, помирал, так мне то ж сказал, и я поступал так, как он приказал, и худого во всю свою жисть не видал...» Хозяин этой драгоценности много бы наговорил мне про этот кусок шкурки, если бы в то время не вошел в избу приходский священник и не помешал нашей таинственной беседе, о чем я крайне сожалел. Как мне помнится, шерсть на этом куске действительно была черного цвета, мягкая и пушистая, похожая на волчью, с одного конца порядочно повыдерганная, что ясно доказы-

вало суеверный обычай, строго исполнявшийся дедом и отцом рассказчика, который, в свою очередь, вероятно, также строго исполнял предсмертную заповедь своего отца. Потом я слышал от других сибирских охотников, что будто бы многие здешние промышленники, обладатели таких драгоценностей, тайком возят с собой по нескольку волосков от шкурок выродков для счастливого промысла.

Фигура волка до того общеизвестна, что решительно не к чему ее описывать; довольно сказать, что волк чрезвычайно похож на обыкновенную нашу породу дворовых или пастушьих собак; только он несколько побольше, покрепче их, с длинным пушистым хвостом, который он никогда не поднимает кверху, как собака, но всегда держит опущенным книзу. По наружному его сходству с обыкновенной собакой нельзя не предполагать, что волк есть не что иное, как дикая собака, но, разбирая строго ту и другого, легко заметить большую разницу почти во всех отношениях. Даже рассматривая их с физиологической стороны, увидите некоторые

несходства, не говоря уже о различных характерах, образе жизни и тому подобном. Самая природа заставила постоянно враждовать их между собою. Если где случится сойтись рослой, сильной собаке с волком, тотчас поднимается остервенелая драка, кончающаяся обыкновенно смертью того или другой. Если победу одержит волк, то он немедленно пожирает собаку; напротив того, собака, удовольствовавшись своею победой, гордо возвращается домой и с презрением оставляет труп своего природного неприятеля на расхищение тем же волкам или сорокам и воронам. Надо заметить, что волчье мясо до того противно и пахуче, что его не ест ни один хищный зверь, кроме тех же волков, которые нередко следят своих раненых собратьев и с жадностью их пожирают. Потому-то французская пословица «Le loups se mangent pas» (волк волка не съест) несправедлива. Кроме волков, волчье мясо едят еще некоторые из здешних инородцев; они употребляют в пищу даже трупы пропащих, не терпя особого голода. После этого нисколько не удивительно, что здешние русские называют вообще всех

инородцев тварью.

Молодая собака при виде волка обыкновенно приходит в ужас, поджимает хвост и с визгом скорее старается спрятаться. Но некоторые из них, с смелым характером, часто достаются в жертву голодным волкам. Это случается большею частию в то время, когда мужики, едзя за дровами или за сеном, завидя волка, еще нарочно уськают на него своих дворняжек, которых они имеют привычку брать с собою, вероятно для развлечения. Собака, повинувась хозяину или по своему желанию позубатиться, бросается за волком, который, заметя врага по своим силам, нарочно бежит тихо, катается по снегу, притворяется хворым — словом, дает случай неопытной дерзкой собаке догнать себя, но тем лишь отманивает бедную подальше от уськающего хозяина, который сначала доволен смелостию своего товарища; волк же, заметя оплошность, тотчас ложится или мгновенно оборачивается, бросается на собаку и, конечно, тотчас разрывает. Часто случается, что один волк делает вышеописанный маневр, а один или два волка спрячутся где-нибудь под

кустом или в овражке в засаду и потом вдруг бросаются на собаку, удалившуюся от своего хозяина. Тогда мужик напрасно бежит с топором или с бастрыгом на выручку к своему собольке, а приехав домой, жалобно рассказывает про случившееся, удивляясь хитрости волков и дерзкой смелости своего товарища!..

Волк хитер, дик и труслив, собака же ласкова, кротка, смела и великодушна; последняя любит сообщество, между тем как волк не любит общежития и редко живет, или, лучше сказать, находится, вместе со своим же братом, волками. Они собираются в стада только в известных случаях и то не живут мирно, всегда ссорятся и страшно дерутся между собою. Обыкновенно они собираются в экстренных случаях, например если им нужно прогнать какого-либо сильного врага или сделать облаву на зверей, для добычи, чтобы утолить палящий голод. Так нередко волки производят охоту за дикими козами. Но и тут, при общей добыче, у них редко обходится без драки. Шемякин суд у них господствует: который посильнее, побойчее — тот и прав. Впрочем, что осуждать в этом хищных зверей, ко-

гда даже и сами люди пользуются теми же обстоятельствами!.. Кроме того, волки всегда собираются по нескольку штук в стадо, когда почувствуют общий закон природы — потребность размножения своего рода.

Течка волков бывает в конце декабря и во весь январь месяц. Исключение из этого составляют молодые волчицы, которые гонятся (совокупляются) позже старых; их нередко видят с волками даже в феврале месяце. Самцы способны к совокуплению почти всегда, только бы допустила самка. Во время течки волки иногда собираются в большие стада, все ходят за одной самкой всюду и друг перед другом всячески заискивают ее благосклонность, причем происходят кровавые сцены. Редко бывает в одном стаде две или более самок, большею же частью одна властвует своими поклонниками и ходит с ними до тех пор, пока не удовлетворит своим сладострастным желанием. Во время страшной, остервенелой драки обыкновенно самка потихоньку удаляется от места арены и совокупляется с более ловким и нравящимся ей волком. Если же волчица постоянно предпочитает одного

самца другим поклонникам, одинаково ищущим ее расположение, то нередко волки, раздраженные невниманием волчицы, нападают на нее с остервенением и загрызают до смерти; этот печальный жребий также падает и на того волка, который был предпочтен самкою, если только он не успеет укрыться от освирепевших товарищей. Волки при этом не довольствуются одним убийством, они, кроме того, еще с жадностью пожирают трупы несчастных любовников и, насытившись мезью, снова отправляются искать другую самку. Надо заметить, что во время течки волченок при самке никогда не бывает, иначе они, наверное, были бы растерзываемы старыми волками. Волки во время течки не ищут себе особых удобных мест, но производят свои супружеские обязанности везде, где случится, где попало. Жаль, что мне самому никогда не случилось видеть самого действия волчьего совокупления, и потому я не в состоянии об этом сказать ничего положительного, но слышал от многих сибирских промышленников, что будто бы волк во время совокупления вяжется с самкою точно так же, как и собаки,

причем обыкновенно и происходят печальные, кровавые сцены. Кроме того, здешние промышленники утверждают, что волк во время совокупления чрезвычайно осторожен и, будучи застигнут врасплох, тотчас соскакивает с самки, хватает ее зубами за ухо и бежит с нею рядом до тех пор, покуда не разъединится, и что совокупления у них бывают преимущественно в ночное время. Некоторые здешние промышленники утверждают, что волки вяжутся, хотя и чрезвычайно редко, с домашними собаками. «Вестник естественных наук» за 1859 год, № 8, на стр. 912–913 подтверждает это фактами и говорит, что от такого совокупления бывает и плод; это же подтверждает и г. Брем, говоря о нескольких фактах такого скрещивания, от которого рождаются ублюдки, производящие, в свою очередь, потомство. Ублюдки эти обыкновенно походят более на волка и реже на собаку.}

Известно, что в России волки во время течки нередко нападают на проезжающих не только по проселочным, но даже и по большим дорогам; в Восточной Сибири ничего по-

добного я ни от кого решительно не слышал, да и самому мне неоднократно случалось наезжать на волчьи свадьбы в декабре и в январе месяцах, однако я никогда не замечал даже и малейшего желания к нападению. Однажды я выстрелил в них и убил одного волка, причем все остальные стремглав бросились от меня в сторону и скрылись в густоте леса. Я знал одного охотника, страстного зверопромышленника, который раз отправился караулить волков на падло (издохшей коровы) и спрятался в старую, ветхую полевую землянку. Долго он ждал прихода волков, которые завывали неподалеку от того места; наконец, вдоволь наслушавшись заунывных волчьих песен, он задремал, а потом заснул крепким сном. Тут пришло стадо волков и с жадностью начало рвать падло, но по обыкновению волки, поссорившись между собою, разодрались и подняли страшную суматоху. Охотник, как крепко ни спал, проснулся, увидел давно им поджидаемых гостей, второпях схватил ружье и выстрелил в кучу картечью. Два волка остались на месте, остальные сначала все отскочили в сторону, но потом бросились с

остервенением к землянке, грызли ее, мочились на нее, заскакивали на крышу, другие же подрывались снизу... К несчастью охотника, землянка была так мала, что ему нельзя было в ней зарядить снова ружья. Видя, что дело может кончиться плохо, он начал кричать; хорошо, что скоро услышали на Култуминском руднике и прибежали на помощь. Все дело в том, что охотник убил волчицу, вследствие чего, как надо полагать, волки-самцы и бросились с остервенением к шалашу.

Многие зверопромышленники утверждают, будто волчица вяжется с самцами не каждый год, а через год, и доказывают это обстоятельство тем, что многим случалось видеть (и мне самому однажды) во время самой течки, то есть в декабре и январе месяцах, одну и ту же волчицу, шатающуюся около одних и тех же мест с своими молодыми волчатами, не имея при себе ни одного старого волка, а известно, что молодые волчата во время течки не ходят с матерью. Кроме того, многие охотники, постоянно живя на одном месте, хорошо знают те места, где волки делают себе

гнезда, которые у них на перечеете, как у хорошей хозяйки горшки да кринки; они говорят, что волчица, если ее не пугать, по нескольку лет приносит молодых в одном и том же гнезде и что эти-то известные гнезда бывают ими заняты не каждогодно, а именно через год. Я не могу этого обстоятельства утверждать как факт, потому что сам не мог в этом убедиться, ибо никогда не жил долго на одном месте.

Волки и волчицы на втором году возраста в состоянии уже совокупляться, причем первые способность эту получают несколько позже самок. Время беременности волчицы продолжается, как утверждают охотники, около трех с половиною месяцев, следовательно, с лишком сто дней, тогда как собака носит только 60 дней с небольшим { «Журнал коннозаводства и охоты» № 3 за 1862 год в статье «Волк и охота на него» на стр. 88 утверждает, что волчица бывает на сносе, как и собака, только 62 дня, но г. Брем говорит: «Волчица в противоположность собаке носит довольно долго, именно тринадцать или четырнадцать недель». Остается верить больше ему, как ученому натуралисту и как человеку, имею-

Щему возможность наблюдать за подобными фактами у себя дома, в зверинце. Странно только то обстоятельство, что, несмотря на такую значительную разницу во времени ношения плода в утробе животного, при скрещивании волков с собаками бывает плод, да еще плод потомственный?!}. С начала апреля по июнь месяц постоянно находят новые пометы волчат. Волчица, чувствуя приближение своего разрешения, заранее приискивает удобные места для своего гнезда. Именно в местах гористых, она обыкновенно делает его в утесах, где-либо в щелях, под плитами или под большими камнями. В местах просто лесистых и ровных она prepares гнездо в глухих чащах, в лесных островах, или колках; скусывает зубами прутья, разворачивает камни и выкапывает яму для спокойного логова. В местах же степных или луговых она приискивает хотя небольшие овраги или горки с небольшими логами, отыскивает норы других животных, так, например, в здешнем крае преимущественно тарбаганьи норы (о тарбагане или здешнем сурке, будет сказано в своем месте), разрывает их попросторнее, так,

чтобы в отверстие могла свободно пролезать сама. Во всяком случае волчица в гнездо свое натаскивает много мху, травы, шерсти — словом, разной разности и делает спокойное логово.

Волчица, смотря по возрасту, обыкновенно мечет по 5, 6 7 и даже 9 волчат, но никогда не меньше трех. Молодые волчата рождаются слепые и через несколько дней проглядывают. Сначала мать их кормит молоком, что продолжается до 6 недель; когда же молодые подрастут и проглянут, она приносит им понемножку мяса и, пережевав его хорошенько сама, кормит их. Потом начинает носить молодым живых мышей, рябчиков и других животных, нарочно пускает их перед детьми и тем приучает к тому, чтобы они сами ловили их, причем волчатята обыкновенно сначала играют с несчастными, а потом с жадностью пожирают. Молодые волчата во время отсутствия матери любят выползать из норы, чтобы поиграть и полежать на солнышке, но в дождь и во время сильного ветра они постоянно находятся в норе. Весело издали смотреть на них, когда они, не замечая неприят-

ля, играют возле норы, но лишь только увидят человека или собак, тотчас один за другим, перебивая друг друга, ползут в нору. Покуда волчата малы, мать большую часть суток проводит с ними в норе и далеко не отходит, если и отправится на промысел, но когда они подрастут и потребуют больше пищи, тогда редко можно застать волчицу с ними в гнезде; она почти постоянно на промысле, потому что ей трудно кормить своих до крайности прожорливых детей. Когда волчата подрастут настолько, что в состоянии следовать за матерью, волчица начинает их водить с собою к речкам, ключам, родникам, сначала ненадолго, и скоро отводит их на логово. Когда же молодые будут месяцев полуторых или двух, тогда уже волчица оставляет гнездо и водит детей с собою до тех пор, пока снова не придет время к течке, или до тех пор, пока они сами в состоянии будут прокармливать-ся. Но, оставя гнездо, она сначала выводит их в лесные опушки, в острова и в колки, оставляя их там на день, а сама отправляется на промысел; по ночам же водит везде и приучает ловить добычу. Неприятно смотреть на

волчицу во все это время выкармливания детей: она истощает (похудеет) до того, что видны издали ребра, сосцы отвиснут почти до полу, шерсть на ней висит клочьями, ибо она в это же время линяет, то есть меняет свою зимнюю шерсть на летнюю, более легкую, короткую и менее пушистую. Шкура ее в это время почти негодна к употреблению, зато шкурки молодых волчат крепки, мягки и пушисты.

Беда, если около какого-нибудь селения есть два или три волчьих гнезда: почти ежедневно начнут исчезать то ягнята, то телята, то свиньи { Познакомлю читателя со здешними названиями домашних животных. Так, свиней здесь зовут чушками; кладеных баранов — ыргёнами; некладеных — куцанами; дворовых коз: козу — яманухой, а козла — яманом; телят по второму году — баракчанами; верблюда — тыменом и проч. }.

Надо заметить, что волчица в то время, когда у нее есть молодые, чрезвычайно зла и гнездо свое защищает нередко до последней крайности, не знает страха и бросается на все. В помете обыкновенно бывает больше сам-

цов, нежели самок, — такова природа почти относительно всех животных. Я слышал от здешних охотников, что иногда волчица гонится (вяжется) только с одним волком, бегаёт с ним постоянно вместе и будто бы самец даже помогает самке при выкармливании молодых. Один из достоверных промышленников говорил мне, что он однажды нашёл волчье гнездо, достал молодых и подрезал им всем сухие жилы на задних ногах, отчего ноги у них свело в виде крючков, так что они ходить не могли, но только ползали. В то же время волчицу он убил, а молодых перенес в лесной колок и оставил живыми. Потом, уже позднюю осенью, когда выпал снег, он отправился отыскивать волчат, которые, по его предположению, не должны были уйти из колка; и действительно, по следу на снегу он их скоро нашёл, застал с ними старого волка, который долго защищал их, как нежная мать, но пуля сразила его около волчат, которые уже были большие, с хорошей шкурой и с согнутыми ногами. Надо полагать, что волк-самец помогал молодым волчатам в пище.

В 185... году я жил в 3-м руднике Нерчин-

ского горного округа и нередко слышал, что волки сильно обижают жителей рудника, таская чуть не из дворов домашних животных. Наконец в один прекрасный день в начале июня приходят ко мне несколько человек и просят меня отправиться с ними на охоту, говоря, что они знают волчье гнездо, но одни, без хорошего охотника боятся идти его разорять и потому обращаются ко мне, как к охотнику. Я, конечно, обрадовался такому приглашению, скорее собрался, взял с собою двух человек и отправился. Сначала мы долго ходили попусту и разыскивали гнездо, но все безуспешно. К несчастью, стал накрапывать маленький дождик; мы отправились в небольшую падь под названием Карабичиха и вскоре нашли разрытую тарбаганью нору, в которой никого не было, только кругом заметны были на песке волчьи следы. Сначала мы думали, что это гнездо, однако по всем нашим розыскам догадка наша не подтвердилась, и мы наконец убедились, что тут волчица только хотела сделать гнездо, но, вероятно, отыскала другую нору, более удобную. Несмотря на нашу неудачу, мы пошли дальше, громко

разговаривая, и думали уже возвратиться домой, как вдруг к нам навстречу выбежала волчица, громко завывала, бросилась от нас в сторону и скрылась за небольшой горкой. Мы догадались, что она выбежала из гнезда, бросились скорее разыскивать и вскоре нашли другую разрытую тарбаганью нору, в которой и было сделано волчье гнездо. По тщательному нашему розыску оказалось, что дети находились в одном из боковых отнорков. Мы стали копать яму к этому отнорку и, когда до него добрались, заткнули прочие отнорки, разложили курево (дымокур) из аргала (сухого конского кала) и начали вдвухать едкий дым его в отнорок, где были волчата. Скоро застонали и закашляли под землею молодые; вдруг в это время тихонько прибежала к нам волчица и с остервенением бросилась на нас; я схватил ружье и хотел положить ее с одного выстрела, но ружье осеклось, а волчица подбежала вплоть к одному из копавших и хотела схватить его, но тот не потерял присутствия духа и поймал ее за уши, но удержать не мог; волчица, вырвавшись из рук, с воем бросилась от гнезда. Мы продолжали работу

и вскоре после этого вытащили двух волчат, едва переводивших дыхание, положили их на траву и начали крючком доставать других волчат, которые стонали в отнорке; вдруг волчица снова подбежала к гнезду сажен на 15, но, заметив, что я схватил ружье, снова убежала и завывала страшным, отчаянным голосом; я выстрелил по ней вдогонку из винтовки, но пуля, не долетев до нее, ударила в землю. Между тем добытые нами волчата стали мало-помалу пошевеливаться и наконец совсем ожили, плотно прилегли к земле и закрыли глаза, как бы мертвые, изредка поглядывая на нас вполглаза. Я нарочно из любопытства взял обоих волчат, связал их за задние лапы платком, отнес сажен на 10 в сторону и положил на землю, а сам спрятался. Спустя несколько минут, когда все приутихло, волчата стали поглядывать почаще и наконец, никого не видя около себя, сначала поползли, а потом, привстав на ноги, бросились бежать; я скорее кинулся за ними, и, когда стал их догонять, они тотчас припали и защурили глаза, как будто это не их было дело. Подобных проделок они делали много. Ко-

гда я за ними посылал собаку, они огрызались на нее и ворчали. Какая врожденная хитрость и злость, а между тем они были еще с небольших щенят! Мы добыли еще четырех волчат, двух живых и двух задохшихся от дыма, собрались и хотели уже отправиться домой, как вдруг сажень за 200 от нас снова появилась волчица, но уже не одна, а с волком, они оба сели рядом на отклоне горы и затаили пронзительный, раздирающий душу дуэт. Я взял винтовку и отправился к ним в обход, но они меня заметили и убежали. Как видно, и тут волк принимал участие в детях. Между тем стало смеркаться, дождик шел ровным ситом, на небе темнело все более и более; наконец послышались сначала отдаленные перекаты грома, а потом тотчас за молнией стали раздаваться порядочные громовые удары... Гроза приближалась. Дождик полил как из ведра. Мы поторопились, собрали добычу в мешок и пешком, скользя и спотыкаясь, поплелись домой. Волк и волчица всю дорогу, почти до самой окраины селения, бежали за нами чуть не по пятам и выли страшно и неприятно... Едва-едва, усталые, голодные,

промокшие до костей, добрались мы до дому уже поздно вечером. Странно, что все шесть волчат, которых мы добыли, были все самки!

Если кому-либо когда-нибудь случится найти волчье гнездо с молодыми волчатами в отсутствие волчицы и если в то самое время нельзя добыть волчат, например в таком случае, когда гнездо сделано не на поверхности земли, а, положим, где-нибудь в утесе, под камнем или, наконец, в норе, и с собой нет никакого инструмента, то отнюдь не следует его оставлять так, просто, с тем, что, дескать, завтра приду с необходимыми вещами и добуду молодых. Но надо лаз в гнездо завалить камнями, около гнезда натывать несколько белых заостренных палочек, на их кончики насадить хлопков или тряпочек, вымаранных в ружейной грязи (которая накапливается внутри ствола от сгорания пороха) и в самом порохе, выстрелить около гнезда из ружья — словом, сделать так, чтобы около него пахло порохом, и тогда уже оставлять гнездо. В противном случае волчица тотчас заметит, что около ее гнезда был человек, и немедленно

уведет молодых в другое место, а если они так малы, что следить за нею не в состоянии, то она перенесет их сама, во рту, в безопасное место, если же отверстие гнезда не забросать камнями, то волчица, боясь подойти ближе к гнезду, притом же слыша запах пороха и видя заостренные палочки, начнет манить детей голосом, они тотчас вылезут из гнезда, и тогда мать их тоже уведет в другое место. Во всяком случае, когда добудешь молодых, не снимай шкурки и не сожигай мяса волчат около гнезда, как это делают многие, а отнеси подальше, куда-нибудь в сторону, еще лучше — домой, и там распорядись с добычей как хочешь; в противном случае волчица, найдя трупы своих детей, может взбеситься и в этом случае наделать много вреда всему околodку. Бешеный волк ничего не разбирает, ничего не боится и, как всякому хорошо известно, нападает на все решительно.

Волк очень силен в сравнении со своей величиной; нередко он, схватив зубами, тащит на спине целого барана, не допуская его до земли, и притом с такою быстротою, что человек его догнать не в состоянии; хорошие соба-

ки или меткая пуля только могут заставить его бросить свою добычу. Волк кусается жестоко и тем язвительнее, чем он видит меньшее сопротивление. Зубы его в состоянии раздробить огромные кости, а желудок не замедлит переварить их. Волчий кал походит на собачий, только всегда почернее и с шерстью, потому что волк пожирает свою добычу со шкурой. Аппетит волка до того удивителен, что он в состоянии съесть за один раз телят или дикую козу⁽⁹⁾, не оставив ни одной шерстинки, тогда как эти животные, как известно, не меньше его.

Волк не так нуждается в пище, как в питье; голодом он может пробыть дней пять и более, но пить ему необходимо ежедневно. Волк мало отдыхает, по большей же части он находится в движении и рыщет везде, где только надеется добыть себе пищу. Сон его более походит на чуткую дремоту; он спит и, кажется, все видит и слышит... Крик ворона чрезвычайно знаком волку, он только и слушает, не каркает ли где-нибудь ворон, и никогда не ошибется, если ворон кричит попустому.

Ухо волка хорошо знакомо с мотивами голоса вещуна-ворона; он знает, когда тот найдет какой-нибудь труп, ибо закаркает особенным образом. Нередко ворон вместе с волком насыщаются одним и тем же трупом; зато и ворон, в свою очередь, пользуется волчьим промыслом и доедает волчьи объедки. Волк отдыхает преимущественно днем, забиваясь в лесные колки, в кустарники около селений и проч., притом избирая такие места, откуда ему удобно следить за движением скота, а в лесу за зверями или птицами; ночью же постоянно он рыщет. Волк одарен отличным зрением, слухом и, главное, обонянием. Носом он слышит дальше, чем может видеть глазами.

Человека волк узнает тотчас, в каком бы он положении ни был, хотя вовсе без движения. Запах от падали он слышит по ветру верст за восемь; самих животных чует издали и следить их нередко по нескольку дней сряду. Волк неумолим, и затравить его собаками довольно трудно. На животных которые в состоянии сопротивляться, например изюбров, лошадей он нападает с осторожностью

и смел только с беззащитными животными. Летом волка редко можно увидеть, потому что он в то время по большей части живет в лесах и пищи ему достаточно. Мало того, что он ест всякое мясо, как падаль, так и свежее, но он еще большой охотник до ягод; так, например, голубицу он ест в большом количестве. Молодых тетеревей, глухарей, рябчиков, куропаток и перепелят он тоже много истребляет, равно как и старых, особенно маток, которые сидят весьма крепко на яйцах; при этом он долго подкрадывается к ним, иногда даже ползет, как собака, потом вдруг бросается и схватывает несчастных на месте; таким же образом волки поступают с молодыми анжиганами (дикими козлятами), находя их чутьем на логове. Многим известно, как тетерева, глухари и рябчики зимою спят, зарывшись в снег. Вероятно, многим охотникам случалось неоднократно видеть такое ночевье упомянутой дичи. Мне часто случалось рано утром наезжать или находить на такие места. Невольно пугаешься, когда вдруг, совершенно неожиданно, из-под самых ног стая рябчиков, тетеревей и в особенности глуха-

рей тяжело подымается из-под снежных своих домиков, зашумит крыльями и обдаст тебя с ног до головы снежной пылью. Понятно, что волки и в особенности лисицы, тихонько подкравшись к таким ночлегам, без особого затруднения хватают добычу на месте, не давши и проснуться, как говорится.

Зимою пищи для волка в лесах меньше, добыча делается трудная, и тогда-то вот мучительный голод заставляет волка чаще показываться на глаза человеку, потому что необходимость принуждает его проживать поблизости селений, около которых он скорее может достать себе пищу. То он стянет где-нибудь поросенка или уведет свинью, то утащит собаку, найдет вывезенную падаль — словом, питается всем тем, что плохо лежит. Если же и этого нет, он решается нападать на овчарники, залезает в дворы, душит все, что ему попадется, без различия и границ в этом случае не знает. Часто случается, что он, разлакомившись свежинкой, запоздает, и тогда хозяин нередко убивает его дубинкой или прикалывает вилами в стае (хлеве) на месте преступления... Мучительный голод заставляет

его есть даже мох, древесные почки, кедровые орехи. Волки, как и все породы собак, подвержены многим болезням. Для очищения своего желудка от осколков костей он, подобно собаке, ест траву.

Если волк не может попасть в овчарник или во двор снаружи, то он подкрадывается снизу под заплоты и изгороди. Наконец, если и это не удастся, он ходит по дорогам и собирает всякую дрянь, хоть обрывок ременной веревки или шубы, и это для него находка. Зимой волки до того бывают смелы, что бегают по деревням и даже улицам малонаселенных городов и ловят собак у самых дворов.

Известно, что волки большие охотники до людского мяса. Так, например, во время кампаний они целыми стадами преследуют войска и после сражений с невероятной жадностью пожирают трупы убитых и даже отрываю их из земли, если они не глубоко закопаны. В Забайкалье преследовать им некого — кампаний нет, но зато трупы умерших инородцев доставляют волкам лакомый кусок[33]

Волк чрезвычайно крепок на рану, почему

стрелять его нужно в самые убойные места, как-то: в голову, грудь и по лопаткам, но если пуля ударит его по кишкам, то он уйдет далеко, так что не найдешь и с собаками. Живучесть волка удивительна. Зверовщик Григорий Лончаков однажды захватил в гнезде несколько молодых волчат, уже взрослых. Переловив их поодиночке, он с несчастных животных снял шкурки с живых, и волчата после такой страшной операции еще долго были живы и, качаясь, ходили как пьяные. Другой охотник убил зимой волка на падле и притащил его вечером в сени, чтобы ободрать утром, но волк ожил ночью же, и его в сенях с трудом закололи вилами. Псовые охотники хорошо знают силу и неутомимость волка, видя те сцены, когда загнанного волка обступят собаки и когда он, собравшись с последними могучими силами, не дешево продает свою воровскую жизнь. Волк выражает боль свою вытьем, что он обыкновенно делает во время голода. Вой его до того неприятен, что на многих людей наводит какую-то безотчетную тоску, а многие слабонервные люди решительно не могут сносить волчьего вы-

тъя. Между тем ухо страстного охотника иногда с наслаждением слушает заунывные волчьи песенки; для него эти страшные, дикие звуки — то же, что для человека, любящего музыку, игра какого-нибудь знаменитого виртуоза. Если вдруг, невзначай, доведется вам услышать вытье волка, то, несмотря на то, что вы, быть может, горячий охотник, заметьте, явится какое-то особенное чувство и невольная дрожь пробежит по телу... Волк во время вытья поднимает голову кверху, то опускает ее книзу, то опять снова поднимает; один и тот же волк иногда распевает на разные манеры, так что незнающий человек может подумать, что их воет несколько штук. Маленькие волчата воют и лают, как щенята, очень тоненькими голосками; недаром здесь говорит народ, что «волчата воют, словно во флейки играют»; далеко слышен их пронзительный, унылый, какой-то жалобный вой, особенно по зорям... Собаки, чуя волчье вытье, обыкновенно натаращивают (поднимают) шерсть и смотрят в ту сторону, где волки; нередко они собираются по несколько штук вместе и прогоняют их, если это случится

близко к деревне. Непривычная лошадь, слыша эти звуки, сторожко поводит ушами, топчется на месте или, наоборот, распускает хвост и гриву, бегаёт на кругах, бьёт копытом, фыркает и поглядывает во все стороны; напротив, другие лошади, знакомые с волками, совершенно затихают; стоят на месте, не шевелясь, даже перестают жевать, а только тихо поводят ушами и бойко поглядывают!

След волчий очень сходен с следом большой дворовой собаки, только он несколько больше, и волк ходит прямо, задней ногой ступает аккуратно в след передней, так что как будто бы он шел на одной ноге. След самки несколько длиннее и уже следа самца; впрочем, нужно много опытности и навыку в том, чтобы по следу отличить самку от самца. Хорошей приметой может служить волчий кал: помет волка по большей части бывает в кучке и всегда лежит на каком-нибудь пригорке, камне или кочке, тогда как помет волчицы почти всегда разбросан по дороге или по чистому месту.}

Из волчьих мехов шьют теплые и прочные шубы, воротники, шапки и проч.; больше

волк никуда не годен. В Забайкалье волчьи шкуры продают от 1 р. 50 к. и до 5 р. сер. за штуку. Шкура волка снимается чулком, как и с лисицы. От волка неприятно пахнет, что хорошо знают охотники, которым не раз доводилось снимать шкуры с волков. Пословица говорит: «Сколько волка ни корми, а он все в лес смотрит», и действительно, раньше я не слышал, чтобы волка можно было сделать ручным. В настоящее время известно уже много фактов обручения волков, они способны к разумному воспитанию и заслуживают хорошего обращения людей, не имеющих против них предрассудков. Кто сумеет с ним обойтись, тот непременно сделает из него существо, очень похожее на собаку во всех ее главных чертах.}, словом, он «несноснейшее и вредное животное, некрасив видом, дик взглядом, страшен и неприятен голосом, несносен запахом, алчен по природе, необуздан в своих нравах и мало полезен по смерти!..»

Век волка я определить не берусь, но полагаю, судя по крепости его мышц и складу костей, что он может жить дольше собаки. Хотя

и держат волков в зверинцах, но содержатели этих последних не могут утвердительно определить меру их жизни, потому что тюремное заключение вредно действует на организм всякого животного, не говоря уже о человеке. Известно, что цепные собаки живут менее своих собратьев, проводящих жизнь на свободе. Кому не дорога воля и независимость!.. Мне случалось убивать волков до того старых, что зубы их были совершенно истерты и они, поймав домашних животных, не могли задавить их сами, без помощи других волков, помоложе их; я видел однажды, как один волк, поймав теленка недалеко от селения, не мог перекусить ему глотку, а только свалил его и лежал на нем до тех пор, пока не прибежали из соседнего колка два других волка и не помогли разорвать добычу; это обстоятельство, сначала не разгаданное мною, крайне меня удивило, но когда я, вытащив из ружья дробь, зарядил его картечью и, подбежав из-за бугра к тому месту, где волки делили между собою теленка, выстрелил и убил того самого волка, который напал на несчастную жертву, то, осмотрев его, нашел крайне ста-

рым и почти без зубов, ибо они едва отделялись от челюстей и были совершенно истерты. Кроме того, мне неоднократно случалось слышать, что волк утащил какую-нибудь дворовую скотину, но что ее отбили и она ожила, потому что волк не сделал ей ни одной раны. Такие старые волки бывают хотя и большие, зато крайне сухие, со впалыми глазами, с жесткою с проседью шерстью. Надо полагать, что волки, дожив до такой старости, пропадают с голоду, но, конечно, трупы их не попадают на глаза людям, потому что те же волки скорее человека отыщут их и сожрут. Я видал убитых волков, у которых шерсть по всей спине, начиная с шеи, была вытерта до кожи, несмотря на зимнее время, когда на остальных частях тела она была большая и пушистая. Это ясно доказывало пакостливость волков, попадавших во дворы и овчарники, подлезавших под изгороди и заплоты и носивших на спине добычу.

Глаза волка в темноте издают какой-то особенный неприятный свет⁽¹⁰⁾. Если волчица застигнута с волчатами не в гнезде, а в лесу, в острове и тому подобном, то она немедленно

выбегает навстречу врагу, а потом старается спастись бегством в противную сторону от детей; так что, зная наперед это обстоятельство, можно наверное отыскать волчат, если отправиться в противоположную сторону, откуда убежала волчица, которая, удаляясь от детей, видя сильного врага, например человека, нарочно бежит тихо, как бы раненая или хвора; она даже останавливается и валяется по земле, чтобы только отманить от детей охотника. Вообще же волчица, не имея детей, смирнее и пугливее волка. Если волчица будет застигнута в гнезде с волчатами, то она не вылезет, пока не будет убита сама.

Замечательно, что волк, будучи ранен, тотчас покажет охотнику то место, куда ударила пуля, потому что он не замедлит схватить зубами раненую часть тела, несмотря на то, что он был подстрелен на бегу и продолжает бежать.

Теперь поговорю о том, как добывают волков в Сибири.

Добывание волков

Всем известно, что в Англии нет ни одного волка; правительство этого королевства,

находя в волке больше вреда, нежели пользы, своими благоразумными мерами истребило их поголовно. В России же этого сделать невозможно по многим обстоятельства, но, конечно, главная причина заключается в необъятной величине нашей империи. Чтобы убедиться в этом, обратите только внимание на громадность наших северных и сибирских губерний, на безграничность их лесов и малонаселенность, тогда вопрос будет решен сам собою и мысль о поголовном истреблении волков в нашей империи наверное исчезнет из головы каждого...

Несмотря на это, вредное существование волка заставило и у нас придумывать различные ловушки и снаряды для его истребления; к этому же присоединилась страстная охота особого класса людей, заключающаяся в том, чтобы каким бы то ни было образом да добыть волка: ружьем ли, капканом ли — все равно, страстная охота этого не разбирает, а между тем животное, всеми преследуемое, быть может, и не сделало никакого вреда охотнику... Что делать, такова и вся охота!.. Поэтому многие могут подумать, что охотни-

ки должны быть люди жестокосердые, что им кровь и смерть животных доставляют удовольствие... О нет, господа! Я знал много страстных охотников, которые не могли равнодушно смотреть, как колют теленка, петуха и проч., не могли сами прикалывать раненую дичь — словом, были люди с мягким и добрым сердцем!.. Что такое охота, определить трудно, и я за это не берусь, но знаю наверное, что истые охотники, каковых на Руси еще много и каковые никогда не переведутся, при словах «охота, ружье, охотник», а сибирский промышленник при словах «винтовка, тайга, панты (изюбриные молодые рога)» и проч. если не содрогнутся, то наверное почувствуют что-то особенное, лелеющее их душу, манящее туда — вдаль, в заветные уголки, прочь от мирской суеты, напоминающее былое, и проч... Вот что значит быть страстным охотником. Поверите ли, читатель, что я, марая эти строки, совершенно забылся, утонул в мечтах, глядя в окно на синеющую вдали тайгу, вспомнил много прошедших счастливых минут и едва-едва придумал, на чем остановился, повествуя о волке, и что хотел писать

вперед; виноват, сто раз виноват...

Сибирские промышленники добывают волков различными способами: ружьем, ловушками, травят собаками, пометами и проч. Зима во всяком случае — лучшее время года для охоты за волками, потому что летом волк скитается преимущественно в лесах и редко его увидишь; зимою же голод заставляет его оставлять дебри и переселяться на более чистые места, поближе к селениям, а следовательно, и к человеку. Кроме того, зимою волк не так осторожен, как летом, и смелее идет к ловушкам. Наконец, сибиряку-простолюдину зимою больше свободного времени; постоянный снег, особенно свежие порошки, ясно открывают присутствие зверя, а зимняя шкура его поощряет охотника преследовать волка, тогда как летняя почти негодна к употреблению.

Ружейная охота на волков большею частью представляет случайность — при встрече с ними во время охоты за другими зверями, но, конечно, меткая пуля сибирского промышленника не разбирает случайности и в первом удобном положении лишает жизни

всеобщего неприятеля. Кроме того, волков иногда нарочно караулят на их перелазах, трупах животных, особенно ими задавленных, и проч. — словом, везде, где только представляется возможность в них стрелять. Конечно, если сибирский промышленник ищет (следит) изюбра или сохатого и нечаянно встретит волка, то он в него почти никогда не выстрелит, чтобы голком, т. е. выстрелом, не отпугать более драгоценную добычу. Однажды я ходил по солнопёчным увалам за козами — это было осенью, в ветреную погоду, — утомился и сел под деревом, чтобы немного отдохнуть, и закурил трубку, как вдруг слышу топот и тяжелое дыхание... Я оглянулся и вижу, что мимо меня под горой едва-едва бежит козуля: я куркнул (каркнул по-вороньи), чтобы остановить козулю, которая, пробежав еще немного, остановилась, приложился — бац! — козуля упала; я снова зарядил штуцер и пошел к добыче, но, не доходя до нее, увидел, что козьим следом бежит огромный волчище; он не добежал до меня сажен 30, как, вероятно, услышал пороховой запах и бросился в сторону, я поспешно выстрелил по

нем вдогонку и переломил ему шею; волк упал, не сделав более ни одного скачка... Понятно, что волк следил и, вероятно, долго гнал козулю, но сам попал на пулю.

Если случится зимою какое-нибудь падло (издохшее животное), то здешние промышленники вывозят его на открытое место, где волки более ходят, и кладут его либо к бане, либо к кузнице, которые здесь строятся обыкновенно поодаль от жилого строения, при выходе в поле, или же к нарочно сделанной караулке и тут по ночам дожидаются прихода волков к падлу, которое от караулки кладется не далее 35 и не менее 20 шагов, потому что в первом случае ночью худо будет видно волка, а во втором волк на ближайшем расстоянии скорее может услышать запах охотника и убежать, не дождавшись выстрела. При этой охоте нужно наблюдать еще следующее: где бы ни было, сидьбу (караулку) нужно устраивать так, чтобы отверстие, в которое намерен стрелять охотник, было обращено к луне, а следовательно, в ту сторону нужно класть и падло, и притом так, чтобы класть его к сидьбе не боком, а головой либо задом; в против-

ном случае, если падло большое, как, например, корова или лошадь, то волк может прийти с противной стороны относительно сидьбы, что он по большей части и делает; тогда охотнику худо будет видно его из-за падла. То же сидьбу не худо устраивать так, чтобы она была с подветренной стороны относительно падла, но отнюдь чтобы ветер не тянул от сидьбы к падлу; в этом случае должно принаравливаться к местности и знать, откуда дует ветер в ночное время, что в Забайкалье узнать не трудно по случаю гористой местности, ибо днем обыкновенно ветер тянет вверх по пади, а ночью вниз. Приготовив сидьбу и положив падло, крепко промерзшее, чтобы волки не могли его сожрать в одну ночь, надо пропустить несколько суток и не караулить, чтобы дать время волкам побывать у падла и привыкнуть к сидьбе, тем более потому, что стоит только побывать на падле хотя одному волку один раз, как их явится много. Когда же увидишь, что волки были у сидьбы и порвали приману, тогда можно идти и караулить в первую же удобную для этого ночь. Если сидьба устроена где-либо не в жилом месте, на-

пример в поле, в лесу, то, отправляясь с вечера на караул, лучше всего подъезжать к ней на санях или верхом вдвоем, с тем чтобы одному слезть у самой сидьбы, а другому, не сходя на землю, отправиться домой, оставив такой след, что как бы кто ехал мимо устроенной сидьбы. Если же и приходиться к сидьбе пешком, особенно после свежей порошки, то все-таки вдвоем, идя след в след друг за другом; впереди должен идти тот, который останется караулить, а сзади отводчик, который и проходит мимо сидьбы новым следом. Если же идти рядом или одному, то волк не ошибется в том, что человек пришел к сидьбе, а назад не ушел или что пришло к сидьбе двое, а ушел один, и поэтому будет осторожен и, пожалуй, не пойдет к падлу. Конечно, эти предосторожности нужны там, где волков часто стреляют из сидеб и они уже напуганы, но все же их нельзя назвать излишними, ибо, поступив таким образом, где много волков, можно вернее ожидать успеха, чем сделать зря и по-пустому не спать и мерзнуть целую ночь. Само собою разумеется, что в сидьбе, дожидая волков, не нужно курить, кашлять и

разговаривать. Окошечко, в которое намерены стрелять, тоже не худо обивать войлоком, чтобы второпях не стукнуть ружьём. Когда придут к падлу волки, нужно быть как можно осторожнее, чтобы чем-нибудь не стукнуть или не шаркнуть сильно, даже курок взводить, поддерживая собачку, чтобы он не чокнул. Все эти обстоятельства хорошо известны охотникам, которые не раз убивали волков из караулок. Трудно поверить, как иногда волк бывает осторожен, подойдя к падлу, и чуток до удивления; малейший шорох пугает его и заставляет уйти от падла и больше не прийти во всю ночь. Самое лучшее — все движения в сидьбе делать тогда, когда волк рвет стерву, следовательно, шумит сам. Старые, осторожные волки, оторвав куски, нередко убегают в сторону от сидьбы и после опять прибегают за новой порцией; в таком случае не нужно зевать, а всегда быть готовому к выстрелу, потому что эти проделки волки делают так скоро, что не успеешь и прицелиться. В светлые лунные ночи волки к падлу подходят гораздо осторожнее, чем в темные; даже если месяц не наполну (не в полнолунии), то волки при-

ходят обыкновенно в то время ночи, когда луна еще не вышла или уже закатилась. Морозная (пасмурная) зимняя ночь, когда мотрошит (перепадает) снежок — вот самое ходовое время для волков. Тут уже они ничего не боятся и идут к падлу смело. Стрелять их нужно пулей, картечью или жеребьями; конечно, можно убить и крупной дробью, если близко, но это не верно. К убитому волку не нужно подходить зря, как говорится, потому что он, раненый, часто притворяется и лежит как бы убитый, но стоит только к нему неосторожно подойти, как он прямо бросается на человека. В этом случае вот правило, которого нужно держаться: если волк лежит и уши его торчат кверху или наперед, то иди смело и не бойся; если же они прижаты или заложены назад к шее, то это значит, что он жив и лукавит, в таком случае его лучше дострелить.

Кроме того, в Сибири много ловят волков в ловушки различного устройства. Некоторые из них перешли к нам в Сибирь из России, а другие собственно составляют произведение остроумия сибирских инородцев.

Обыкновенный капкан известен в Забай-

калье с недавнего времени, даже и в настоящее время с ним знакомы не многие сибирские промышленники. Это происходит, надо полагать, от того, что капкан довольно трудно приготовить, а тем более в деревнях и улусах Восточной Сибири, где с трудом достают железо и на необходимые поделки, не только на прихоти... В более же населенных местах некоторых (очень редкие) зажиточные промышленники имеют капканы и употребляют их следующим образом: ставят их около какого-нибудь трупа издохшего животного или на волчьих тропах и перелазах — одним словом, везде, где только волки часто бегают.

Поставить капкан не штука, но поставить так, чтобы зверь попал в него, — вещь довольно трудная, требующая много навыка, опытности и аккуратности. Я никогда не был мастером этого дела и напишу то, чему меня самого учили опытные капканщики. Если хочешь ловить волков и лисиц в капканы, то думай об этом с осени, а именно: замечай те места, где больше ходят волки и лисицы; избрав, клади на них с осени какое-нибудь падло, ободранную лошадь или корову, для того

чтобы волки и лисицы повадились к ним ходить ранее. Положенное падло нужно изредка поглядывать; если оно будет съедено, а снег еще не выпал, нужно положить новое. Когда же выпадет снег такой глубины, что на санях можно легко ездить, и начнутся сильные морозы, что здесь обыкновенно бывает не ранее первых чисел декабря, тогда можно ставить и капканы. Промышленник берет несколько капканов и едет верхом к заветному месту; не доезжая до падла несколько десятков сажен, он привязывает коня к дереву или кусту, а сам с капканом отправляется к падлу, выбирает самую большую тропу, по которой ходят волки, берет деревянную лопаточку и вырезает ею на тропе пласт снега, бережно его снимает и кладет сзади себя, на свой след; на вынутом месте и сделанном углублении под полотно капкана он ставит капкан, разводит дуги, настораживает подчиночный кляпушек, берет снова вынутый пласт снега и кладет на затрушенный рыхлым снегом капкан так, как он лежал прежде, причем нужно стараться сохранить волчьи следы на вынутом пласте снега. Когда это бу-

дет сделано, тогда нужно обвалившийся снег около того места, где поставлен капкан, затрусить снегом же и потом лопаткой поправить следы; словом, нужно сделать так, чтобы тропа приняла свой прежний вид, а затем охотник отступает от этого места задом, становясь в свои старые следы, и засыпает и выравнивает оставшиеся после него, тоже аккуратно и искусно. Таким образом охотник ставит три, четыре и пять капканов около падла, избирая для того самые выгодные места. Промышленники советуют для более счастливого лова не держать капканы в избах, а лучше где-нибудь на воздухе, чтобы они не имели жилого запаха, а при постановке капканов иметь чистые руки и ноги обувать в потничные валенки, а сверху обертывать чистой тряпкой, но отнюдь не ходить в дегтярных сапогах. Кроме того, звероловы окуривают снасти, даже обувь и рукавицы, какой-то травой, а некоторые вымачивают в настое тоже какой-то травы (я не мог узнать названий этих трав), впрочем, это делают знатоки, а обыкновенные охотники употребляют для этого вереск или можжевельник.

Многие промышленники к капканам приделывают якоря на железных цепочках, чтобы попавшийся в капкан волк не мог далеко уйти, ибо якорь, цепляясь за кусты и деревья, не дает хода волку, а в чащевитых местах даже его совершенно останавливает. С пойманным в капкан волком нужно быть как можно осторожнее и на чистом месте не подбегать к нему близко, ибо бывали примеры, что волки бросались на охотников и жестоко ранили их; хотя и говорят, что если на волка в таком случае сильно и грозно закричать, то он пугается, но я советую лучше не доводить себя до этого, а пристрелить волка из ружья, без которого не следует ездить осматривать капканы. Случается, что в одну ночь попадает по два и по три волка у одного падла, но бывает и так, что, придя осматривать капканы, найдешь только кровь, волчью шерсть и куски шкуры да капкан с отъеденной ногой. Это случается потому, что волки иногда приходят к падлу целым стадом и разрывают на части какого-нибудь волка, попавшегося в капкан, или от жадности и голода, или от азартности и в отместку за его неосторожность. Волк попа-

дает в капкан обыкновенно одной ногой. Если попадет задней, то идет с капканом далеко, если же передней — уходит менее. Ставить и осматривать капканы верхом потому лучше, что волк не боится конского следа, а ездить на санях хуже, да и не всегда удобно. Кроме того, попавшегося волка в капкан легче следить верхом, нежели в санях. Многие промышленники выслеживают их пешком и добывают простой березовой дубинкой, задыхаясь от усталости и обливаясь потом, несмотря на сильный мороз, в одной рубахе, ибо в азарте сбрасывают с себя шубу, рукавицы и шапку... Я знал некоторых промышленников, которые до того искусно ставили капканы, что, придя на то место, где стоит капкан, совершенно его не заметишь, покуда не укажут.

Я здесь не описываю устройства капканов, потому что уверен, что их знают все охотники. В Забайкалье употребляют обыкновенные тарелочные капканы с двумя пружинами, круглые и четвероугольные. Надо заметить, что для ловли волков необходимо, чтобы пружины били крепко и сильно. Понятно,

что капканы не ставят около самых селений, хотя и встречается удобный для этого случай, ибо в них попадет больше собак, а пожалуй, и ребятишек, чем волков.

Иногда сибиряки, впрочем очень редко, добывают волков в так называемом волчьем садке, который хорошо известен в России, откуда и попал в Сибирь. Садок этот делается так: охотник, знающий хорошо местность, выбирает чистую лужайку в лесу или около леса, чрез которую зимою преимущественно ходят волки; еще в летнее время набивает на ней два ряда кольев в виде круга, один внутри другого, на расстоянии друг от друга 10 и 12 вершков, чтобы волк между ними только свободно мог пройти, но не в состоянии был бы оборотиться между рядами кольев. Наружный круг делается в основании аршин 5 и не более 7 в диаметре, а от первого на 10 или 12 вершков, но не более. Колья или плашник делаются обыкновенно такой длины или, лучше сказать, вышины, чтобы верхушки их над землею были в печатную сажень; чем их забивать в землю, лучше выкопать две круглые канавки глубиною в аршин, более или менее,

смотря по крепости грунта; в эти канавки поставить колья или плашник и пустые места забить крепче глиной или землею, а верхние концы кольев перевить таловыми прутьями. В первом ряду кольев делается дверь так, чтобы она сама отворялась вовнутрь, между рядами она делается в ширину вершков $10\frac{1}{2}$ или $12\frac{1}{2}$, смотря по тому, как поставлены ряды кольев, на 10 или на 12 вершков, друг от друга; длина, или вышина, двери делается аршина в два.

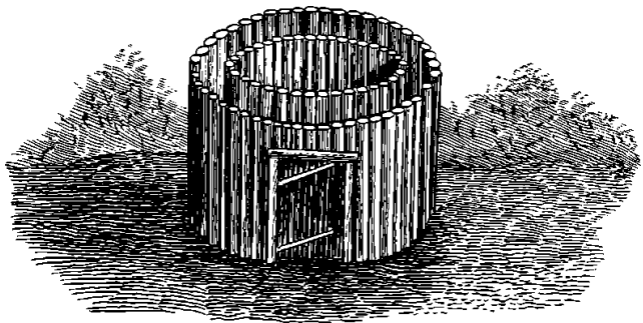

Однажды сделав такой садок, им можно ловить волков несколько лет, покуда он не стгниет, а для этого нужно много времени! Садок этот делают с лета потому, что к нему за-

ранее привыкнут молодые волки и впоследствии не будут его бояться. Некоторые промышленники даже с осени нарочно навешивают в садку двери, а кладут между рядами кольев какую-нибудь пададь, чтобы приучить волков к садку, а потом, когда заметят, что волки ходят к садку, и еще лучше, когда заходили в него и съели приманку, тогда промышленник навешивает дверь, а в середину внутреннего круга кладет приваду (приманку), как-то: издохшую овцу, теленка пропавшего или другую какую-нибудь пададь; некоторые даже садят живых поросят, которые своим криком приманивают волков издалека. И садок готов. Обыкновенно ловля волков в садок начинается в то время, когда уже выпадает снег и начнутся сильные морозы, словом, когда волки выкунеют, то есть получают хорошую зимнюю шкуру. Волк, почуя запах от падла или заслыша визг поросенка, уже знакомый с садком ранее, бежит прямо к нему и сквозь кольца увидит лакомый кусок, но, заметя навешенную дверь, которой он не видал прежде, сначала остережется; однако голод и запах от падла, а тем более визг поросенка

возьмут верх над осторожностью волка и заставят его войти чрез растворенную дверь в круглый коридор. Зайдя в него, волк, видя приманку в середине внутреннего круга, пойдет по коридору, ища лазейки к лакомому куску, обойдет кругом и придет к двери, которая заперла пространство между рядами кольев. Волк попробует оборотиться — нельзя, он поневоле толкнет дверь, которая тотчас запрет выход, так что волк пройдет его и опять попадет в коридор с той стороны, откуда зашел, а между тем накосная дверь сама отворится вовнутрь, и бедный волк, не добравшись до падла, голодный, все будет ходить по круглому коридору до тех пор, пока не придет хозяин и не снимет с него шкуры. Бывали примеры, что в такие садки заходило по нескольку штук в одно время, когда к ним приходили матки с детьми или стадо волков во время течки.

Замечено, что в первый год постройки садка волков попадает в него мало, потому что они не успеют еще привыкнуть к садку и боятся к нему подходить, не только что зайти в него, но потом, чем садок старше, чем больше

годов минуло после его постройки, тем больше попадает волков; только осенью не надо забывать снимать дверь и класть в садок (в коридор) приманку. Некоторые промышленники имеют по несколько таких садков в разных местах и много добывают волков в течение зимы. К садку не нужно подходить пешком, а ездить к нему для осмотра верхом, равно как и возить приманку тоже верхом. Попавшегося в садок волка лучше удавить петлей, но не бить в садке, чтобы его не замарать волчьей кровью.

Это, впрочем, я описал способы ловли, употребляемые и в России, но хитрые сибиряки придумали для ловли волков и свои различные снаряды, которые употребляют с не меньшим успехом. Так, например, вот снаряд, которым здешние инородцы ловят волков, — это ороchonский рожон. Он делается очень просто: часть слегги аршина в 4 длиною надкалывается с одного конца почти до половины ее длины, и отколотые части разводятся в концах на $1\frac{3}{4}$ или на 2 аршина, нижний же целый конец слегги заостряется клином. Ловля зверей рожном производится следующим

образом: там, где водится много волков, промышленники избирают дерево на более видном и ходовом месте и обносят его вокруг каким-нибудь забором, отстоящим от дерева кругом аршина на $1\frac{1}{2}$ или на 2. Вышина же забора делается от 2 и до $2\frac{1}{2}$ аршин.

Наряду с забором в удобном месте ставится рожон, так что нижний заостренный конец его а крепко втыкается в землю, а верхний, расколотый надвое bb, ставится кверху и крепко привязывается концами к сучьям дерева; между рожном и деревом привязывается приманка d, например кусок мяса, птица и тому подобное, но так, чтобы волк не мог ее достать иначе, как через расколотую часть рожна с, и то прискочив или став на задние лапы, причем он непременно должен будет упереться передними лапами в рожон, но лапы его будут скользить и сползут в узкое место рожна (в расколотину) с. Стараясь достать приманку d, волк все сильнее и сильнее будет затягивать свои лапы в рожон; когда же ему станет больно, он захочет освободиться и будет тянуть лапы книзу еще сильнее, потому что при стоянии на задних лапах ему в этом

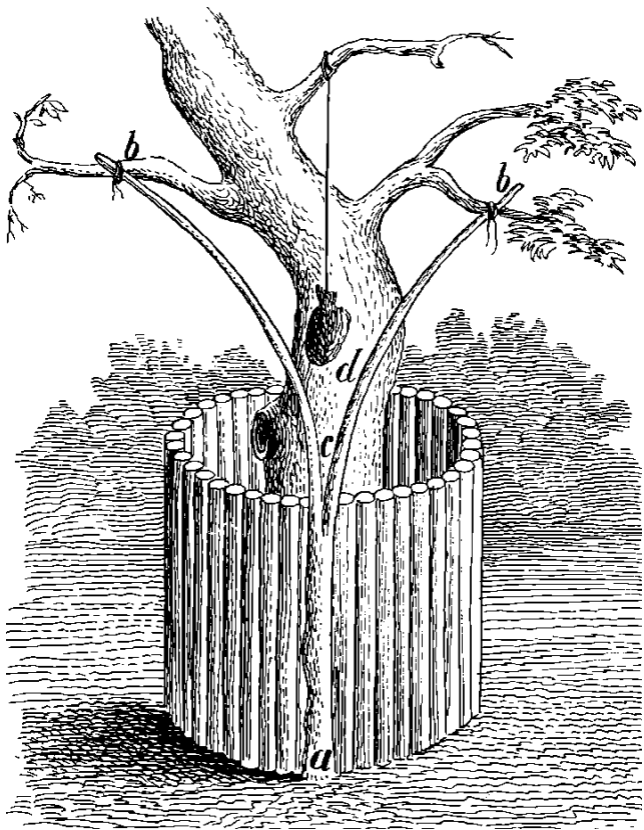

поможет еще собственная его тяжесть. В скором времени лапы у него затекут, и зверь пойман, ибо у него не хватит догадки тянуть лапу кверху, а не книзу, чтобы освободиться. Если же забор сделать низенький, то волк его перескочит и достанет приманку. В рожон волк попадаетея обыкновенно какой-нибудь одной передней лапой, иногда двумя и редко грудью или шеей, и то в таком только случае, если рожон невысок, а волк, чтобы достать приманку, прискакнет. Приманку нужно привязывать крепко на лыковую веревку, чтобы ее не могли сорвать вороны. По большей части хозяин снаряда застает в нем пойманных волков живыми; иногда же только одну волчью лапу в рожне, ибо попавшегося волка разорвут другие волки. Что может быть проще этой ловушки? Материал — одно дерево, которое охотник находит тут же на месте. Весь инструмент, чтобы доспеть, как говорят сибиряки (т. е. сделать), подобного рода ловушку, состоит из одного топора и даже простого охотничьего ножа.

Кроме того, употребляют еще самоловы. На таких же местах, как я сейчас говорил, выби-

рают дерево, точно так же обносят его забором, но только с трех сторон, а с четвертой, открытой, стороны при входе кладется на землю широкая доска аршина в $1\frac{1}{2}$ длиною, на которой часто набиты заершенные гвозди, доска эта засыпается сверху листьями, мхом и проч. Над нею на каком-нибудь сучке дерева вешается тоже приманка из мяса, но так высоко, чтобы волк прямо ее достать не мог, а должен бы был прискочить, вследствие чего он, попав передними лапами на доску, остается пойман. Иногда он попадает тремя и даже всеми четырьмя лапами. Способ этот менее употребителен между инородцами, ибо он требует больших издержек при дороговизне железа и в устоястве труднее первого.

Кроме того, волки часто попадают в козьи и изюбриные ямы (о которых, впрочем, будет сказано в своем месте), но случается, что на волков копают и особо ямы в тех местах, где они больше ходят, как и говорят — в ходовых волчьих местах. Ямы эти копаются в сажень длиною, в аршин или в пять четвертей шириною и в 3 аршина глубиною; внутри они забираются стоячим забором из плах, а сверху над

забором делается в один венец сруб — для того, чтобы ямы не обсыпались. Ямы эти копаются по теплу на самых ходовых местах, длинной стороною параллельно ходу волков. Когда выпадет снег, то ямы настораживают, то есть кладут сверху ям поперек или вдоль их длины на верхний сруб тоненькие пруты, которые и засыпают сверху всякой мелочью: мхом, ветошью, листьями и проч., а сверху снегом, чтобы скрыть ловушку; на снегу же над ямой делают следы волчьей или заячьей лапкой. К бокам ям нарочно наваливают разный хлам, камни, сучья, иногда валят целые деревья — словом, делают что-то в роде изгороди на несколько сажен длины, для того чтобы преградить волку путь мимо ямы и тем заставить его идти через скрытую ловушку. Некоторые на дно ямы вбивают заостренные колья, для того чтобы упавший в яму зверь тотчас закалывался на кольях, но это опасно в том отношении, что такие ямы могут изловить домашнюю скотину, если они сделаны вблизи селений; наконец, не говоря уже о постороннем человеке, и сам хозяин может попасть в яму, ибо некоторые имеют

их по несколько десятков, а ямы зимою заносит снегом, так что трудно узнать место, где выкопана яма. Только искусная городьба (изгородь) напоминает хозяину места ловушек, но и городьбу иногда заносит тоже снегом, так что запоздалому охотнику трудно и ее отличить в лесу. На ямы для приманки волков иногда кладут куски какого-нибудь падла, но это нехорошо, потому что вороны и сороки, добывая на них пищу, раскрывают ямы и даже проваливаются в них. Понятно, что волки, рыща по ночам и не замечая обмана, пойдут в промежуток, оставленный в изгороди, и проваливаются в ямы. Само собою разумеется, что землю, вынутую из ямы во время ее копания, нужно хорошенько разравнивать по полу, чтобы она не лежала кучей около ямы. В волчьи ямы нередко попадают лисицы и зайцы. Кроме того, волки часто попадают и в козьи пасти, о которых будет сказано ниже, почему нарочно пастей для волков не делают.

В Забайкалье много волков добывают также и луками, которые ставятся на волчьих тропах и перелазах. Ловля луком производится таким образом: на волчьей тропе поперек

ее настораживают лук, а именно — в некотором расстоянии от тропы, где-нибудь в скрытном месте, ставят сначала надколотые сверху колышки *ii*, втыкая их крепко в землю, на аршин друг от друга; на них кладется часть лука *aa* (ложа), сделанная из какого-нибудь крепкого дерева и гладко выстроганная, длина ее до $1\frac{1}{4}$ арш., ширина вершка и толщина 3Д вершка, концами своими она крепко вжимается в надколотые части колышков *ii*. Потом на зарубку *t* части *a* кладется дуга лука *bb* по самой ее середине; она делается обыкновенно из сухого лиственничного дерева длиною почти в 2 арш., посредине шириною в $1\frac{1}{4}$ или верш., а на концах в $\frac{1}{2}$ вершка и толщиною везде одинакова: в $\frac{1}{2}$ или 3Д вершка. Крепкая ременная или веревочная тетива лука с натягивается руками и подхватывается палочкой *h*, называемой здесь парагон или просто сторожок: на конце этого сторожка сделана выемка *o* и на том же его конце на расстоянии от *o* в $\frac{1}{2}$ вершка сделана дырочка, сквозь которую сторожок *A* веревочной петелькой / соединяется с частью *aa* (ложей), в которой тоже сделана дырочка; когда сторожком *h* в вы-

емку о захватят тетиву дуги с, то на конец сторожка И тотчас надвигается волосяная петля k называемая гужик, общая с частью аа. Таким образом, лук заведен. На часть аа кладется стрела d, которая ложится поверх дуги b и продвигается тупым концом до самой тетивы с под сторожок А, сквозь петлю или гужик k; стрела d должна быть прямая и крепкая, длиною четвертей 5; на одном ее конце делается ушко, чтобы при спуске тетива не могла соскользнуть по стреле; а на другом ее конце прикрепляется железное или стальное копье g. За гужик k привязывается тонкая (в один белый конский волос) волосяная симка e и протягивается несколько натуге чрез тропу зверя к какому-нибудь деревцу или кусту.

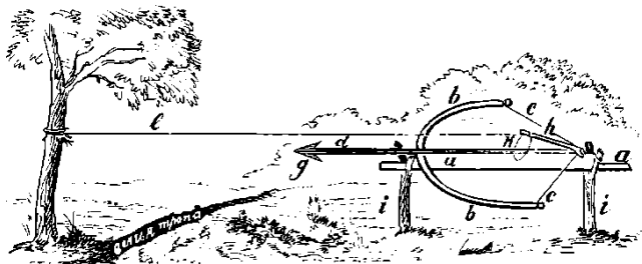

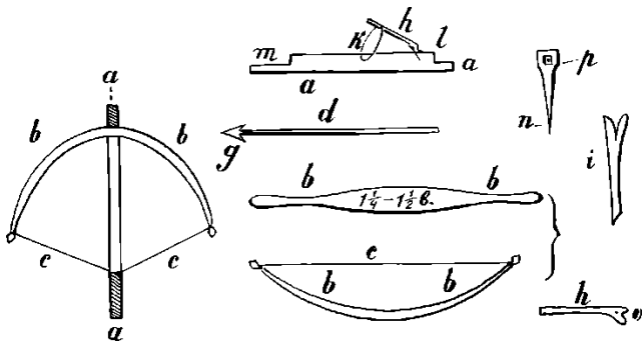

Лук ставится так, чтобы стрела была в известное место, для чего делается мишень *e*, которая и ставится во время постановки самострела перед луком на тропе, и в нее наводится стрела. Мишень эта делается разной величины, смотря по тому, на какого зверя ставится лук. Например, на волка она делается почти в 3Д аршина, так, чтобы стрела ударила по самой середине груди. Надо заметить, что стрелу на лук нужно класть после всего, то есть когда уже все нужное для постановки лука сделано и когда уже продета сймка *e*, ибо навести в мишень лук можно и без стрелы, глядя по части *aa* (ложу) в ушко мишени

р. Самую же мишень после постановки лука нужно выдернуть как можно осторожнее, чтобы не задеть симки е и не спустить лука. Насторожить лук можно как угодно, чутко и не чутко, как говорят сибиряки, смотря по надобности, то есть на какого зверя ставишь лук. Например, на лисицу лук ставится весьма чутко, а на волка довольно крепко. Чтобы насторожить лук чутко, стоит только гужик Jfc, к которому привязывается симка е, подвинуть на самый кончик сторожка я; если же не чутко — отодвинуть гужик подальше. Между луками точно так же, как и между ямами, кладут какие-нибудь преграды, как-то: сучья, валят деревья и проч., чтобы заставить зверя идти мимо лука через продетую симку. Эти преграды или изгороди между ямами вообще здесь называют томбоками. Хороший лук может стоять год, не потеряв своей силы, так что он еще в состоянии пробить волка или козу насквозь. Но нет надобности, чтобы лук стоял год, потому что их ставят только зимою, как вообще все поставушки на различных зверей. Некоторые промышленники имеют ста по два и по три луков, ставя их зимою в

разных местах на расстоянии нескольких верст на различных зверей. С ними надо хорошую память и осторожность, и никогда не должно забывать того места, где поставлен лук. Точно так же и для того, чтобы ставить их, нужно много навыку, опытности и осторожности; ни в каком случае не должно ходить перед луком, когда он насторожен, ибо можно нечаянно задеть симку своим платьем и спустить лук. Промышленники, имеющие много луков, ставят их по одному направлению и ездят их осматривать постоянно одним следом верхом позадь луков, то есть с противной стороны, куда направлена стрела, как для безопасности, так и для того, что при езде одним и тем же местом легче остается в памяти расположение луков. Осматривать луки необходимо верхом, потому что если где нечаянно и наедешь на лук, то стрела ударит под брюхо лошади, да и, кроме того, верхом ездить по долам и горам по снегу легче, чем на санях, равно как по лесу, а тем более в чаще, легче следить раненого зверя. При осматривании луков нужно брать с собою запасные стрелы, ибо они часто ломаются, когда лук выстрелит

мимо зверя в мерзлое дерево, или улетают куда-нибудь в чащу леса, так что их и не отыщешь: или же стрела воткнется в зверя, но не убьет его наповал, и он убежит с нею далеко или потеряет дорогой. Тоже не худо брать с собою запасные тетивы и дуги, потому что первые рвутся, а последние ломаются при спуске луков. Обыкновенно охотники запасные стрелы, тетивы и дуги, чтобы не таскать их домой, оставляют в лесу на приметных местах. Само собою разумеется, что луки должно ставить в таких местах, где, кроме тебя самого, никто не бывает, словом, в местах глухих и отдаленных от жительства. Замечено, что луки бьют сильно только в продолжение холодного времени, а перед весною они отстаиваются и бьют слабее. Вообще же снаряд этот редко убивает зверя наповал, особенно волка, по большей же части сильно ранит. Случается, что раненый волк уходит очень далеко. Опытные промышленники по цвету капающей крови и по лежбищам зверя узнают, куда он ранен, тяжело или легко, и поэтому стоит его следить или нет. Сильно раненный волк часто ложится на снег, хватает его ртом — и

валяется — это главная примета. Словом, тут пропасть соображений, хорошо известных опытным охотникам, по которым они никогда не ошибутся.

Имея луки, надо их чаще осматривать, а то волки и вороны будут портить добычу; странно, что если какой-нибудь зверь, например козуля, попадет на лук и уснет с торчащей стрелой в боку, то ее не тронет ни волк, ни ворон. Должно полагать, что они боятся торчащей стрелы и не подходят даже близко к такой добыче. При этой охоте и пташки причиняют большую досаду охотникам, ибо они садятся на симки и нередко спускают чутко настороженные луки. Луки стреляют мимо более в таком случае, если зверь бежит во всю прыть и на маху сдернет симку, тогда стрела, конечно, всегда обзадит, но ведь если из ружей хорошие стрелки дают промахи, так луку и простительно. Конечно, много зависит в этом от умения охотника настораживать луки; всякий лук можно насторожить так, что он попадет в зверя и на всем бегу, но это случается редко и потому этого не делают.

В Забайкалье также истребляют множе-

ство волков посредством помётов, составленных из ядовитых веществ, то есть окармливают или отравляют их. Для этого здесь употребляют обыкновенно чилибуху, или, как говорят, чичилибуху, сулему, негашеную известь и даже стрихнин, но последний редко, не потому, чтобы он слабо действовал, а потому, что его трудно доставать. Из этих разных материалов и пометы приготавливаются различными способами. Например, из сулемы и редко стрихнина делают пометы таким образом: берут часть этих веществ (обыкновенно $\frac{1}{3}$ золотника), истирают в мелкий порошок и делают из теста или воска небольшие капсульки (с дамский наперсток), всыпают в него сулему или стрихнин, сверху замазывают капсульки тестом или же воском и подсушивают немножко на русской печке, потом эти капсульки макают в растопленное коровье масло до тех пор, пока они не примут вид масляных комочков или колобков, почему их и называют здесь колобками. Иногда вместо тестяных или восковых капсульков употребляют и рыбки пузырьки, но они хуже первых, потому что волк или лисица часто проглатывает

вают пометы, не раскусывая их во рту, почему рыбы пузырьки не скоро распустятся в желудке зверя и, следовательно, не скоро произведут свое действие, то есть дадут время зверю уйти слишком далеко и пропасть даром, не доставшись в руки охотнику. Чилибуха действует тоже хорошо, но с ней много хлопот, и нужно особое умение и знание дела, чтобы приготовить крепкие пометы. Способов приготовления пометов из чилибухи много — всякий молодец на свой образец. Но вот более известный и употребительный.

Чилибуху предварительно растирают в порошок и квасят в мясе или в масле в продолжение 12 суток в вольном жару (обыкновенно на русской печке). На девятый день квашения прибавляют к ней медных опилок, которые, окислившись, производят в желудке зверя тоже отравление и судороги. Поэтому сибиряки и говорят, что если к чилибухе положить меди, то она не дает зверю ходу. Чилибуху нужно квасить до тех пор, пока вся смесь будет свободно растираться между пальцами. Приготовленную отраву тоже кладут в капсульки и макают в масло или же просто за-

вертывают в мясо и делают пометы.

Хорошая негашеная известь тоже действует довольно сильно.

Многие промышленники поступают и так: пользуясь каким-нибудь издохшим животным (лучше всего свиньей), они свежий труп немного квасят, потом надрезают его сверху ножом по разным направлениям и кладут в надрезы квашеной чилибухи, после чего труп еще держат несколько дней в теплом месте, а потом вывозят его куда-нибудь подальше от селения, в лес, на более открытое место, где больше ходят волки, и бросают. Звери, накушавшись такого блюда, пропадают тут же или недалеко уходят и, в свою очередь, служат отравой для других своих собратьев, которые вздумают их поест. Таким образом приготовленным трупом можно добыть в зиму не один десяток волков и лисиц. Обращаясь с пометами, особенно приготовляя их, нужно быть как можно осторожнее, чтобы не отравиться самому или не отравить кого другого. Тем более нужно остерегаться от детей, у которых привычка всякую вещь класть в рот. Приготовленные пометы никогда не следует

брать руками; даже макая капсульки в масло, нужно держать их палочками, а не руками и потом класть на чистую деревянную доску или в чистый деревянный ящик и хранить до употребления. Само собою разумеется, что надо тоже остерегаться, чтобы их не покушали дворовые животные, например собаки, кошки. Я знал одного охотника, который сделал 9 пометов на лисиц и положил их посушить в сени, но свинья с поросятами забралась как-то в сени и съела все пометы, отчего, конечно, пропала вместе с поросятами. Но подобных случаев относительно людей, живя в Сибири несколько уже лет, я не слыхал. Сибиряки в этом отношении чрезвычайно аккуратны.

Зимою, когда уже выпадет большой снег и начнутся сильные морозы, пометы бросают около волчьих и лисьих троп, но так, чтобы они не лежали на поверхности снега, а несколько в снегу. Это все равно для лисы или волка, ибо они, еще далеко не дойдя до помета, услышат запах масла или мяса, но это делается для того, чтобы их меньше таскали вороны и сороки. Конечно, пометы бросаются

на приметных местах или же нарочно чем-нибудь замечают те места — ломают на кустах и деревьях ветки и проч.; их хорошо бросать после выпавшей порошки, потому что тогда чище бывает воздух, следовательно, дальше слышен запах от пометов, да и звери после порошки как-то больше рыщут. Лучше всего пометы развозить верхом, держа их в деревянном ящике, и бросать деревянными щипчиками, но не голыми руками или, еще хуже дегтярными рукавицами.

Если помет съел волк или лисица, то след покажет виновника, но действие помета нужно смотреть по следующим признакам: если зверь съел помет и тут же начал хватать зубами снег, ложиться и валяться на нем, царапать его лапами до мерзлой земли, кусать прутья на кустах, ронять изо рта пену, то это верный признак, что помет начал сильно действовать, и тогда надо ожидать скорой добычи. Если же этого ничего нет, то не надейся скоро отыскать зверя. Буде пометы очень сильны, то зверь не уходит и 10 сажень, но весьма сильные пометы делать нехорошо, потому что действие их бывает слишком велико

и внутренний жар до того доходит в звере, что даже портится его шкура, то есть она подпревает, или, как здесь выражаются простолюдины, оплевает, именно из такой шкуры сильно валится шерсть. Когда поедешь осматривать пометы и заметишь, что лиса или волк только что перед тобой съели помет, то не ездь, не следи, подожди немного и тогда уже поезжай; не то, поехав скоро, догонишь живого зверя, испугаешь его, так что он сторяча убежит, и его не отыщешь. Понятно, что пометы на волков делаются несколько сильнее, чем на лисиц. Главная причина хорошего успеха при этой охоте состоит в том, чтобы угадать величину пометов, то есть их не надо делать слишком маленькими, ибо зверь прямо проглотит их, не разжевав, и, следовательно, дальше уйдет, а их нужно делать именно такой величины, чтобы волк или лисица, взяв в рот помет, не могли его проглотить прямо, а раскусили бы. Еще хуже пометы слишком большой величины, то есть сильно налитанные маслом капсулы, потому что зверь, раскусив такой помет, успеваает его выплюнуть.

Странно, что пометы на волков и лисиц действуют только до марта и даже февраля месяца, то есть имеют свою силу в большие холода, но как только станет теплее, пометы действуют слабее. Чем сильнее мороз, тем скорее пропадает зверь, съевший помет; в марте же лиса или волк, съевши помет, или изрыгает его обратно, или, повалявшись и похватав снега, уходит невредимо. В этом я сам убедился неоднократно и не могу найти причины. Промышленники говорят, что «пометы дюжи только в стужу».

Вот замечательное обстоятельство: бросая пометы на лисиц и на волков, я часто замечал, что некоторые пометы исчезали, тогда как поблизости тех мест, где они лежали, не было ни волчьих, ни лисьих следов. Меня это заинтересовало — куда деваются пометы? В одно зимнее утро вор отыскался. Ездя верхом по пометам, я увидел, как ворон прямо опустился к одному из пометов и, не захватив снега ни когтями, ни крыльями, выхватил клювом помет и улетел на дерево. Спрашивается, чему приписать такую меткость наскока? Зрению или обонянию, так как помет ле-

жал глубоко в снегу, на совершенно чистой снежной полянке, шагах в 3-х от волчьей тропы? Я полагаю — сначала чрезвычайной тонкости обоняния ворона, а потом его зоркости {11}.

В России многие охотники ездят зимою в санях с поросенком по тем местам, где водятся волки, и бьют их из ружей. Но там некоторыми охота эта производится не так, как бы следовало, и потому мало убивается волков. Именно там два, три охотника, избрав светлый зимний вечер, садятся в сани, закрывают их с боков рогожами, войлоками, даже коврами, запрягают ухарскую тройку, сзади к саням привязывают клок сена, который тащится на бечевке саженьях в 20 от саней, и едут в лесные опушки по проселочным дорогам, давя не на живот, а на смерть бедного поросенка в санях, посаженного в мешок; они шумят, кричат, спорят, курят табак, пьют вино и после всего этого хотят еще убить волка, да и говорят после: «С поросенком ездить скверно — мало толку, не видали ни одного волка, только лошадей измучили...» И совершенно справедливо. Без толку делаете, так бестолкова и

охота. А волков в лесах много, только они оставались в своих вертепах и издали смотрели на вас, гг. охотники, как вы ухарски проносились по лесу; даже слушали, как вы шумели, и нюхали прекрасный аромат ваших сигар, но все-таки к вам не выбежали. Не потому, что боялись ваших выстрелов, а потому, что не желали мешать вашей гулянке. Извините меня за откровенность, вы, так поступающие при этой охоте; вы таким образом волка почти никогда не убьете и всегда будете приезжать ни с чем с охоты. Вам нужно поучиться у простолюдинов и тогда ехать на волков с поросенком.

Конечно, все это относится до тех охотников, которые дома в кабинетах и на обедах бьют десятками волков, лисиц, зайцев и проч., а домой не привозят и, выйдя в поле с простым охотником, жалуются на худой бой ружья, на горячность собаки, на нездоровье и тому подобное и потом, при конце охоты, преспокойно кладут чужую добычу в свой ягдташ и, не краснея, возвращаются домой, красноречиво рассказывая окружающим про счастливое поле!.. А таких охотников много

на святой Руси, и мне случилось однажды быть с подобными на охоте за волками с поросенком; я и теперь не могу опомниться от того кутежа, который я перенес благополучно, не видав ни одного волка и не выстрелив ни одного заряда... Но да не отнесут к себе моих сарказмов те охотники, которые понимают дело и действительно бьют дичь не из чужого ягдташа, а в поле, в лесу. Сибирский промышленник, избрав светлый зимний вечер, запрягает в простые крестьянские дровни одну смирную лошадь, надевает нагольный тулуп, берет винтовку, садит в мешок поросенка и едет потихоньку к тем местам, где бегают волки. Словом, он принимает во всем вид крестьянина, отправившегося в лес за дровами, к которому привыкли волки, видя его чуть не каждый день, и не подозревают обмана. Охотник, зная те места, где держатся волки, спускает сзади привязанный клок сена и изредка подергивает за уши поросенка, который, тихонько повизгивая, выманивает волков из их вертепов; волки, не слыша никакого шума, но только видя одни сани с человеком, едущим шагом, совершенно не подозре-

вая охотника, а принимая его за крестьянина, которого они привыкли видеть так часто и не бояться его, нисколько не смутясь, тихонько подбегают к клочку сена и, видя обман, не убегают в леса, а как бы нарочно еще останавливаются и сомнительно смотрят на проезжающего, но ловкий промышленник давно уже приготовился, остановил коня, прицелился — бац, смотришь, волк и упал. Бывали примеры и на моей памяти, что промышленники убивали по три и по четыре волка в одну ночь и благополучно возвращались с добычей домой.



Мне случилось узнать, что в Западной Сибири (Барнаульского округа) ловят волков зимою весьма забавным способом, так называемой катушкой. Промышленник приискивает такую нагорную местность, где бы возможно было устроить самородную катушку, наподобие тех гор, какие устраиваются в деревнях на масленице, пользуясь какой-либо подходящей возвышенностью. Для ловли волков катушками обыкновенно приискивают возвышенные и покатые берега речек, логов, яров, оврагов, где волки особенно держатся зимою или любят бродить по таким местам. Выбрав подходящее место, промышленник еще с осени расчищает по отлогости, с самого верха покатоности, траву, дерн, всякую мелкую поросль до земли, тщательно выравнивая будущий спуск катушки. Внизу спуска выкапывается вертикальная яма аршин 4-х или 5 глубиною, такой же меры по длинному ее боку и аршин 3-х в поперечнике.

Расчищенный спуск катушки должен как раз прилегать к длинному боку ямы, которая

крепится стоячим тыновым забором внутри, чтоб не осыпалась земля. Нижний бок ямы укрепляется и повышается так, чтобы был выше прилегающего к катушке. На этом возвышенном боке ямы делается поветь, которая и закрывает яму навесом от дождя и снега, так что яма открыта только со стороны катушки. Самое лучшее — выбирать место для ямы между кустами, чтобы поветь была не так заметна. Молодые волки исподволь привыкают к такому устройству и не боятся ямы, которая до начала ловли тщательно закрывается помимо повети, затрушивается травой, прутиками и сливается наружно с поверхностью земли. Самую поветь тоже не худо забрасывать землей, дерном и проч. Зимой, когда уже наступят морозы, катушка по приготовленному спуску поливается водой до тех пор, пока образуется скользкий ледяной спуск — зимняя катушка. Тогда на самом вер-ху спуска и при самом начале льда приморазживается падаль (пропащая корова, лошадь и т. п.), которая кладется непременно так, чтобы брюхо было обращено к спуску катушки, к самому льду.

Хорошо подгонять место так, чтобы и сверху катушки были деревья или кусты и чтоб падаль можно было класть между ними. В противном случае падаль с боков катушки (что соответствует голове и хвосту падали) чем-нибудь искусственно загораживается, как-то: кладутся валжины, садятся или втыкаются и замораживаются фальшивые кусты, деревья и пр.

Когда все готово, катушка разматывается, а яма раскрывается, но так, чтобы все лишнее убрать и не наводить на подозрение зверя, — и ловушка готова.

Волки, шляясь по таким местам, где устроена катушка, тотчас услышат запах падла и зайдут к нему сверху. Вся штука тут в том, что волк всегда ест добычу с мягких частей, но, подойдя к примороженной падле со спины и не имея возможности тихонько подобраться к ней снизу, чтобы начать свою закуску с брюха, так как с ног и головы мешают кустики или деревья, зверь немедля перескакивает через падлу со спины, но тотчас попадает на скользкий лед катушки, падает на бок, вертится, бьется и вместе с тем быстро катится

по катушке и упадет в давно ожидающую его яму.

Случается так, что в одну ночь волки, не обладающие искусством деревенских мальчишек кататься с гор на ногах, попадают в яму по нескольку штук, и бывали случаи, что в нее падала и целая стая, что бывает во время их течки, когда волки голодны и не разбирают опасности. Самое лучшее — когда на разметенную катушку перед вечером упадет мелкая порохка и закроет самый спуск льда и следы охотника; все станет хоть и бело, но фальшиво, а между тем по свежему снежку падаль пахнет сильнее и манит к себе проголодавшегося волка. Кроме того, лед под свежей порохкой гораздо скользче и обманчивее.

Само собою разумеется, что катушку надо держать всегда в исправности, а поветь над ямой делать настолько высокой, чтобы катящийся по льду волк с маху не мог заскочить на поветь; яма же сверху должна быть так сделана, чтобы зверь попал прямо в нее и не мог попасть на выставившиеся края и выско-чить. Поэтому яму делают несколько больше

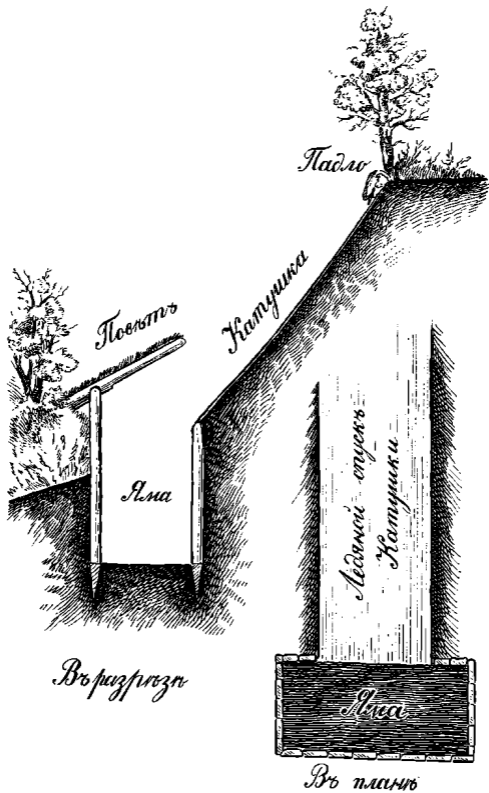

прилегающего конца катушки. Нельзя не упомянуть и о том, что и самому охотнику нужно быть как можно осторожнее, чтобы, осматривая ловушку, не скатиться к волкам в яму, а это при малейшей оплошности не хитрая штука. Конечно, катушку надо делать в удалении от жилья, в противном случае можно наловить больше собак и ребятишек, чем волков.

Есть еще несколько способов добывания волков, но все они менее употребительны по своему несовершенству, а потому и не представляют занимательности.

Остается еще заметить, что в степных местах Восточной Сибири иногда гоняют волков на лошадях, с собаками. Настоящей же псовой охоты в Забайкалье не знают, только в настоящее время г. Х-й, живущий в Цурухайте на р. Аргуни, развел породу борзых и начал ими травить лисиц и волков довольно успешно. Быть может, что порода этих собак со временем наводнит Забайкалье, и тогда, зная слабость сибиряка к охоте, можно надеяться, что волков будет гораздо меньше в Забайкалье. Многие здешние пастухи по зимам тоже

гоняют волков на лошадях и ловят их икрюком, то есть длинной палкой с петлей на конце, которой ловят в табуне лошадей, или, как здесь говорят, икрючат. Они сказывают, что волка гонять трудно, ибо он не скоро устает. Замечено, что если гнать волка сытого, то есть наевшегося до отвалу, то он сначала бежит чрезвычайно тихо, а потом, видя на пятах неотступного охотника, изрыгает из себя мясо целыми кусками или другую какую-нибудь пищу и после этого бежит уже быстро и стойко. Г. Брем говорит, что «трудно представить себе зрелище более отвратительное, чем эта охота за изнемогающим животным. Волк бежит шатаясь, из раскрытой пасти, покрытой пеной, висит на полфута язык, шерсть страшно всклокочена, и вонь от него отчаянная. С подгибающимися ногами он поворачивает наконец к своим врагам, но тут охотники, зная его уловки, соскакивают с лошади и тотчас убивают его или, забив ему пасть какой-нибудь тряпкой или старой шляпой, вяжут и тащут домой!» Это — картина охоты из южнорусской степи.}, почему нужно хорошего и легкого коня, чтобы догнать волка до

устали, а чтобы поймать его икрюком с коня, нужно много навыку и ловкости владеть этим инструментом, ибо на волка трудно накинуть петлю, потому что он от нее увертывается или же ловит ее в зубы, но на шею не дает закинуть.

Наконец, много волков гибнет от своей алчности. Нередко случается, что волк, следя козу, пригоняет ее к утесу. Бедная коза, не видя никакого спасения и чуя на пятах волка, бросается с утеса, куда улетает и волк, потому что он, сильно разбежавшись, в пылу своей алчности не различает местности, а заметив ошибку, уже не в состоянии удержаться... В 185... году в Нерчинском горном округе, около деревни Малых Борзей, два волка гнали коня, который, видя за собой неумолимые волчьи зубы, бросился с утеса на берег реки Борзи, а за ним улетели и волки. Увидав это, вскоре из деревни прибежали мужики и нашли на берегу речки исковерканные трупы несчастных животных.

В южной половине Забайкалья, в степях, кочующие инородцы легко бьют волков из винтовок, прячась ночью около своих стад за

пасущихся или лежащих тымёнов (т. е. верблюдов), ибо волк совершенно привык к этим животным и, видя их постоянно разгуливающими по широкой степи, не боится их и подходит к ним близко; даже иногда сам из-за верблюдов скрадывает других животных. Сильный же запах от верблюда отшибает, как говорят здесь простолюдины, запах спрятавшегося за ними охотника.

Нахожу нелишним сказать здесь еще о некоторых отличительных чертах из жизни здешних лесных и степных волков. Степной волк отличается наружно от лесного беловатою шерстью и не менее отличается от него своим бытом, характером и природными чувствами. В самом деле, степной волк во всем размашистее лесного. Так, первый дальше видит, слышит и обоняет. Причины понятны. Слова «лес» и «степь» довольно хорошо объясняют их. Кроме того, степной волк неутомимее, нахальнее в своих действиях и трусливее при опасности, а в особенности при встрече с человеком, чем лесной. Первый никогда не упустит случая напасть на домашнюю скотину и зимой преимущественно держится око-

ло селений, тогда как лесной в своей среде (в лесу, в тайге) почти никогда не тронет домашнюю скотину (чаще всего лошадь и реже быков, на которых иногда ездят в лес за дровами и строевым лесом), а напротив, почуя ее, он постарается подалеке пройти мимо, чтобы только не встретиться с ее хозяином.

Бывали примеры, что промышленники по разным (более несчастным) обстоятельствам оставляли своих лошадей в лесу привязанными к деревьям зимой и спустя несколько дней (я знаю примеры 6- и 8-дневные) находили их живыми, только изнуренными от голода. А попробуйте оставить зимою прикрепленного коня в степи на ночь, на две, и тогда можно наверное поздравить вас вперед с потерей его. Лесные волки со смелостью нападают только на домашних оленей кочующих орочон и режут их безнаказанно. В самом деле, суеверный орочон никогда не отомстит волку смертью, если тот у него задавил оленя, несмотря на то, что орочону олень дороже, чем крестьянину конь. Орочоны говорят, что если волк задавил у них оленя, то это ему «бог велел», и если они накажут зверя смер-

тию, то другие волки непременно передавят у них остальных оленей. Некоторые русские простолюдины говорят, что волки хорошо знают безнаказанность своих поступков относительно ороchon и потому с такою смелостью нападают на их оленей, а животных, принадлежащих русским промышленникам, боясь мести, не трогают! Не потому ли это, что волки, истребляя во множестве здешних шахжоев (диких оленей), без различия нападают и на ручных ороchonских оленей, которые так сходны между собою по виду, что иногда и орочоны ошибаются при встрече с шахжоями и, принимая их за своих» (орочонских), не стреляют в них, а потом, узнав истину, с досадой рвут и без того короткие свои волосы { Орочоны коротко стригут свои волосы на всей голове, кроме маковки, на коей оставляют длинную некрасивую тонкую косу, которую носят заплетенною обыкновенным способом — втрое. Крестившиеся же орочоны носят волосы в скобку, по-русски, с пробором посредине. Общественная добыча между ороचनाми делится всегда поровну, но голова зверя есть безусловная принадлежность глав-

ного победителя; из суеверия он никогда и никому не уступит этот трофей, а дома позволяет есть голову женщинам только в то время, когда у них нет очищения; то же можно сказать и о внутренностях зверя.}

Лесные волки, встречаясь между собою и собираясь по несколько штук вместе, при охотах на других зверей живут между собою дружнее, чем степные, которые, кроме времени их течки, не любят сообщества и стараются избежать встречи между собою. Тогда как лесные, собравшись по несколько особей вместе, особенно зимою, да еще после удачной охоты, никогда не упустят случая порезвиться, поиграть между собою, поскакать и побегать, что обыкновенно бывает на чистых луговых местах тайги, а в особенности на озерах и широких горных речках.

Волчью шкуру советую снимать на открытом воздухе, а не в теплом здании, потому что вонь от него невыносимая, и то надо задний проход забивать крепче деревянной затычкой, а пасть — тряпкой.

3. ЛИСИЦА

Лисица по своей хитрости и лукавству известна всем и каждому, и действительно, зная хорошо нрав и обычай лисицы, можно признавать за ней что-то выше инстинкта, и если не ум, то по крайней мере высокий инстинкт. Вследствие сметливости и хитрости лисицы я даже не согласен с общим мнением, отвергающим у животных разум или силу здравого рассудка. Скажите, кто не слыхал когда-нибудь о лисьих хитрых проделках? Скажите, наконец, отчего лисица вошла в народные сказки, поговорки, песни и басни не только у русского народа, но и в прочих нациях? Мало того, вошла она в них у всех народов с одними и теми же прилагательными, везде ей приписывают хитрость и сметливость! А по-моему, хитрость и сметливость — почти то же, что и ум. Много я сам видал замысловатых лисьих проделок, но еще больше слышал о них от достоверных охотников. Старинная охотничья книга г. Левшина (изд. 1813 года, стр. 59–65), опираясь на повествования Олая Великого (его «Hist. lib»., XVIII cap., 39840), между прочим, говорит, что лисица, желая освободиться от блох, будто бы поступает та-

ким образом: берет в рот клочок мху или сена и спускается в воду задом, но медленно, мало-помалу, все глубже и глубже, отчего блохи с заду начинают перебираться все выше и выше на сухие части, оставшиеся на шее и голове. Наконец лисица почти вся погружается в воду, почему блохи поневоле собираются в клочок мха, который лисица осторожно выпускает изо рта на воду, а сама, освободившись от несносных неприятелей, поспешно удаляется.

Еще замечательнее и интереснее та же книга говорит, опираясь на тот же авторитет, что лисица «свой длинный пушистый хвост, не без намерения данный ей природою, употребляет между прочим для ловли раков, кои к пушистому склонны, схватываются за оный крепко и бывают от лисицы вытащены на берег», или «лисица, усмотря, что выдра ловит рыбу, прячется позади нее за камень и, когда она вынесет добычу свою на берег, вдруг вспрыгивает и, тем испугав, принуждает добычу свою оставить»; или еще: «некто удивился, случившись близ рыбачьего шалаша, тому, что лисица выносила рыбы головы и

клала оные в кучки; он не понял, что бы сие значило. Между тем лисица спряталась, ворона прилетела и, желая взять рыбью голову, сама досталась лисице в зубы».

Если в вышеописанных случаях есть хоть тень справедливости, то и тут можно, не краснея, сказать, что лисица обладает здравым рассудком. Но я, признаться, не совсем этому верю и невольно припоминаю читателю поговорку: «На чужой роток не накинешь платок».

Почти все то, что волк совершает силою и неутомимостию, лисица производит хитростию, и нередко с лучшим успехом. Она чрезвычайно заботится о своей безопасности и в случае нужды, а тем более крайности надеется более на свою голову, чем на быстроту бега, несмотря на то, что она чрезвычайно легка и проворна в своих движениях и далеко превосходит в этом «своего куманька» — волка.

Выбор места для житья, способность расположить его выгодно и, соответственно потребностям жизни, осторожно скрыть в нем входы и выходы составляют доказательство рассудительности, проницательности и

смышлености. Все это можно отнести к лисице, в которой действительно есть способность наилучше пользоваться местными условиями и при малейшей возможности обращать все в свою пользу и выгоду.

Лисица с детьми обыкновенно живет в норе (которую редко сама приготовляет), вырытой в земле под большими камнями, корнями больших деревьев или же в расселинах и пещерах утесов. Кроме главной котловины, в которой преимущественно живет, она в норе делает несколько побочных отнорков, имеющих сообщение с котловиной или главной норой. Эти отнорки имеют свое особое назначение: в них прячется излишняя часть жизненных припасов, ими проводится свежий воздух в главную котловину во время сильных летних жаров, когда вообще в норе душно, но главная цель отнорков та, чтобы лисица в случае крайности, когда главное устье норы, или лаз, будет захвачено, могла спастись теми отнорками, которые имеют сообщение с дневной поверхностью. Вот почему летом для свежести воздуха все отнорки бывают в лисьей норе откупорены, тогда как зи-

мою почти все заткнуты изнутри мхом и землю — для теплоты и оставлен только один, имеющий сообщение с дневной поверхностью, который, надо заметить, в большие холода тоже затыкается чем-нибудь изнутри, но не крепко, как прочие. Утесы и каменистые россыпи — вот любимые места жительства лисицы; тут есть своя цель, именно та, что лисица в случае опасности скорее может ускользнуть от врага, прыгая по скалам и плитам утесов или валунам россыпей, запрятаться в расселинах и пустотах между плитами и камнями; кроме того, в таких местах живет множество других мелких зверьков, как-то: мышей разных пород, бурундуков, горностаев и проч., которых ей ловко караулить, спрятавшись в пустотах, и ловить на завтрак. Наконец, летом в россыпях и утесах многие породы птиц вьют свои гнезда, а лисица — большая охотница до яиц и молодых птичек. Молодых зайцев она истребляет во множестве, ловя их на логове, а старых караулит на тропах, и лишь только косою, не чуя засады, приблизится к спрятавшейся лисице, как последняя стремглав бросается на него, ловит и

пожирает. Раненый заяц — почти всегдашнее достояние лисицы, если он только ранее не попадет в зубы волку или какой-нибудь хищной птице. Молодых козлят, по-сибирски — анжиган, весною, когда они еще малы, лисица тоже ловит и ест с большим аппетитом; впрочем, это такое блюдо, от которого не отказался бы и любой гастроном!

Но более всего достается от лисицы рябчикам, куропаткам, тетеревам и глухарям, в особенности молодым, которых никто так не истребляет, как она! Старые гораздо реже попадают ей на зубы — по весьма очевидной причине: она их ловит преимущественно на гнездах, на токах весною и на ночлегах зимою, точно так же, как и волк. Кроме того, лисица любит ягоды, мед, который она презабавно достает из осьих и строчьих гнезд, а ручная ест молоко, творог, сметану и проч. — словом, ест все с равною жадностью, а в случае нужды не брезгает падалью, ест даже всякого рода насекомых: ос, пчел, мух.

Мелкие птички имеют такое отвращение к лисице, что, завидев ее, тотчас поднимают какой-то особенный, жалобный, предупреди-

тельный крик, перелетают по веткам с дерева на дерево и таким образом нередко провожают своего природного врага на несколько десятков сажен. Лисица свежинку предпочитает падлу и только в случае крайности, как я сейчас сказал, ест попортившиеся трупы. Я упомянул выше, что лисица редко сама приготавливает себе нору. На этот раз она крайне ленива и употребляет во зло свою хитрость там, где не берет сила, чтобы проесться на чужой счет в этом отношении.

В таком случае она совершенно не симпатизирует нынешнему благому общему направлению — не любит трудиться сама тогда, когда есть возможность неблагородно воспользоваться, быть может, кровавыми трудами другого, словом, держится старины, как и многие другие...

Действительно, лисица делает сама себе нору только в таком случае, когда нет поблизости того места, где она хочет поселиться, чужой норы, которой она в состоянии завладеть. В степных местах она поселяется преимущественно в тарбаганьих (сурочьих) и корсачьих норах, а по лесным и луговым — в

барсучьих. Трудно придумать, каким образом лисица овладевает барсучьей норой и выгоняет из нее хозяина, зверя, гораздо сильнее-шего и не менее сердитого, чем она сама, если не принять в соображение хитрость лисицы и простоту барсука. Не могу не подкрепить этого мнения следующим обстоятельством: многие здешние промышленники удостоверяют, что лисица для того, чтобы завладеть барсучьей норой, не имея средств выгнать его силою, прибегает к хитрости, довольно оригинальной, хотя и грязной. Она, найдя барсучью нору, сначала начинает беспокоить хозяина различным образом, как-то: часто подбегает к его норе, лает над нею, как будто открывая место его жительства, разрывает лапками барсучьи отнорки, караулит его отлучки из норы, залезает в нее и наделяет главный лаз норы своим зловонным испражнением, как бы зная, что барсук — довольно опрятное животное, не любящее нечистоты. Барсук, возвращаясь домой и почуя зловоние, сердится, старается отыскать виновницу и жестоко наказать ее, но где же ему поймать лисицу! Горячность его пройдет, он поневоле возвратит-

ся домой, очистит свою квартиру и успокоится. Но лисица спустя несколько времени, избрав удобную минуту, снова повторит свою проделку и скроется. День ото дня лисица, беспокоя таким образом барсука, достигает своей цели, то есть барсук, не видя покоя, решается оставить свою нору и где-нибудь в другом месте делает себе другую, а лисице того и нужно, она спустя несколько времени и убедившись, что барсук действительно оставил свое прежнее жилище и сделал себе другое (это она узнает достоверно, отыскав новую барсучью квартиру по его же следу), беспокорно поселится в его старой норе, переделает ее на свой лад и заживет своим собственным домком!.. Не знаю, насколько это справедливо, но если это истина, то нельзя не удивляться лисьему остроумию, и нельзя не сравнить ее в подобных случаях с некоторыми бессовестными людьми...

Лисица по своей прожорливости и алчности много вредит здешним промышленникам и нередко надоедает хуже горькой редьки, как говорится, именно в том отношении, что она любит посещать все охотничьи привады

и снасти, поставленные на других зверей и птиц, как-то: петли, луки, пасти — словом, все самоловы, и притом так хитро, что сама в них редко попадет, съедает попавшуюся в них добычу на месте, а если она по ее силам, то уносит в свою нору. Конечно, досада не так велика, когда лисица вытащит из петли рябчика, тетерю или глухаря, но вот беда, если она утащит или испортит дорогую добычу, например попавшегося соболя. Как тут не почесать в затылке промышленнику и, чтобы отомстить воровке, не приготовить ловушки и на ее голову! Понятно, что опытный промышленник, осматривая свои поставушки и заметя, что лисица их посещает, предупредит плутовку и тотчас смастерит какую-нибудь штуку на ее шею: поставит капкан, насторожит скрытный лук, бросит несколько пометов и как-нибудь да поймает лисицу, но худому промышленнику, то есть неопытному в этом деле новичку, трудно предупредить досаду, чтобы поймать хитрую лисицу.

Один старичок промышленник уверял меня, что он однажды видел, как лисица, поймав ежа, который тотчас свернулся в клубок

и выставил свою острую щетину, долго ката- ла его лапками по земле, надеясь, что еж ослабеет и распухнет, но бедняга крепился и не поддавался ее хитрости. Наконец лиси- ца, не видя успеха, положила ежика на спину и намочила ему в промежутке соединения го- ловы с задом, почему тот, несчастный, тотчас распухнул и попал в зубы лисице. Это обстоя- тельство подтверждают многие здешние промышленники, но сам я ничего подобного не видал и потому не выдаю это за факт.

Мне часто случалось видеть, когда корми- ли домашних (ручных) лисиц, и когда им бро- сали живых и мертвых голубей, они тотчас перегрызали им крылья и шеи, чтобы добыча не улетела. Положим, в первом случае эта предосторожность хороша и доказывает ост- роумие лисицы, но в последнем ненужная предосторожность не доказывает ли слепого инстинкта, а не здравого смысла, если не при- нимать в соображение, что лисица с мертвы- ми птицами так же поступала, как и с живы- ми, только по привычке обращаться с живно- стью, следовательно, делала это как бы маши- нально, тем более от алчности! Не знаю, за

что принять...

Лисица иногда нарочно располагаетя своим житьем-бытьем вблизи селений, извлекая из этого ту выгоду, что ей нередко попадаются на зубы домашние птицы, до которых она большая охотница. Особенно в лесистых местах стоит только курице, индюшке или дворовой утке отойти подальше от селения и немножко запоздать, как лисица, заметив отлучку неосторожной, не видя для себя опасности, тотчас тихонько подкрадется к ней и преспокойно утащит несчастную хохлушку в свою нору. Полакомившись таким образом несколько раз свежинкой, лисица с наслаждением слушает домашних птиц, соблазняется и решается иногда нападать сама на птичники, не дожидаясь счастливого случая. Для нападения она избирает темные ночи, выбегает в опушку леса, переждет в ней несколько времени, чтобы удостовериться, нет ли для нее какой-нибудь опасности — не бегают ли около деревни собаки, не гомонит ли народ, и когда заметит, что в деревне потухли огоньки, все смолкло и погрузилось в сон, лисица тихонько, с великою осторожно-

стию отправляется к селению, несколько раз останавливаясь и прислушиваясь, чутьем находит птичники, снизу или сверху, смотря по возможности, забирается в них и душил всех, кто ей попадется, без разбору; потом немедленно уносит добычу свою в нору, и если первая попытка окончилась удачно, то она чрез несколько времени снова является, с равною осторожностью, и уносит все, что только может утащить. Но едва черкнет на горизонте утренняя заря или послышится хотя малейший шорох и шум в доме хозяина, лисица тотчас спасается. Но надо заметить, что такая пакостливая лисица в здешнем крае редко уцелеет от мести обиженного хозяина; он, узнав воровку, рано или поздно непременно отыщет ее по следу и снимет пушистую шкуру. Лисице одно спасение — переменить место жительства и удалиться куда-нибудь подалее.

Лисица, подобно волку, одарена чувствами зрения и обоняния в высшей степени, но слух слаб сравнительно с первыми; она обладает удивительной памятью и знанием местности. Волк, кроме страшного, заунывного вытья, не

издает никаких звуков, лисица же, напротив, может лаять и брехать на разные манеры. Она в состоянии изменять звуки голоса, когда ее преследуют, употребляет особое выражение желанья и, собственно, вопль боли, которого от нее не услышишь при других обстоятельствах, кроме разве того, когда у нее будет переломлена нога. Другие, меньшие раны не могут извлечь из нее никакого жалобного визга. Она, подобно волку, может быть убиваема до смерти, не издавая ни малейшего звука, зато до последней капли крови храбро защищается. Она коварна и злобна; кусается так жестоко, что, укусив кого-либо при защите себя, сама уже не в состоянии бывает раскрыть рта, почему приходится разворачивать его железом или палками. Лисье бреханье сходно с лаем средней дворовой собаки по своим отрывистым и частым, один за другим следующим тонам; обыкновенно при конце брехакья она взлаивает один раз громче и выше. Зимой, особенно в таежных глухих местах, лисий голос слышен непрестанно; летом же, напротив, она старается быть безмолвною. Не потому ли это, что зимою лисицы со-

вокупаются, гонятся и стараются отыскать друг друга, а летом мать выкармливает детей и боится голосом открыть свою нору?

Многие охотники утверждают, что если молодого лисенка выкармливать одиноко, между людьми и домашними животными, то со временем дикость его мало-помалу уменьшится и он может сделаться совершенно ручным, но для этого нужно много заботы и бдительное наблюдение, чтобы лисенок не ушел сначала, пока еще не привык, причем его не должно кормить мясной пищей, и особенно сырым мясом; в этом, мне кажется, нельзя и сомневаться, ибо всем известно, что знаменитый Бюффон воспитал двух лисиц, которые ходили под ружьем, как легавые собаки.

Лисица вообще весьма похожа на среднюю дворцовую собаку (особенно сибирской породы дворняжек) желто-красного цвета, только голова ее несколько другого склада: рыло острее и длиннее собачьего, уши короче, глаза более углублены в черепе, с косым овальным зрачком, хвост длинный и несравненно пушистее собачьего. Собака к лисице не имеет такого отвращения, как к волку, ищет по ней

гораздо охотнее, чем по последнему; даже молодая собака нередко поддается хитрой лисице; догнав ее, она начинает с нею играть, но не давит, чего с волком никогда не сделает. Странно, что зловоние, которое всегда слышно от лисицы, не возбуждает в собаках особенного отвращения. Замечено только, что беременных и кормящих лисиц собаки-самцы щадят и преследуют неохотно.

Молодые же лисята, в первом своем возрасте, то есть тогда, когда они еще не сложились, когда длинные хвосты их еще не распустились и молочные глаза, как называют охотники, не успели разгореться тем фосфорическим блеском, от которого они светятся у взрослой лисицы в темноте, чрезвычайно похожи на щенят, выборзков, так что человеку, не выдавшему лисят прежде, трудно отличить лисенка от такого щенка; разве только особое выражение глаз, отличное от обыкновенного, имеющее что-то такое дикое и вместе с тем хищное, выведет из заблуждения и инстинктивно укажет лисенка.

Сытые молодые лисята чрезвычайно живы и резвы; они любят играть между собою, а

при домашнем воспитании нередко играют с молодыми собаками, прыгают по лавкам, окнам, столам и проч. Здешние промышленники часто воспитывают лисят для того, чтобы зимою получить лисьи шкурки, причем строго наблюдают за чистотою их содержания. В одном крепком садке не держат более 6 или 8 штук, потому что лисята позднею осенью, во время стужи, ложатся в кучу, отчего шерсть на них подопревает, потому что при большом их количестве нижним лисятам бывает слишком жарко. Понятно, что лисятник необходимо держать в опрятности и сухости, летом, насыпать на пол сухого песку, а зимою каждодневно свежего снегу, о который лисята любят тереться и поэтому скорее и лучше выкунивают. Лисята чрезвычайно прожорливы, и трудно их накормить досыта. За пищу они часто ссорятся и страшно дерутся между собою, а в случае голода пожирают друг друга; от взрослых же лисят та же горькая участь падает и на мать.

Г. Брем говорит, что лисица в минуту опасности обнаруживает невероятное присутствие духа и замечательное мужество. Один

охотник раздробил лисице переднюю ногу под самой лопаткой; переломленная нога мешала ей бежать и била ее по голове. Лисица тотчас откусила болтавшуюся ногу и умчалась как ни в чем не бывало. Известно много примеров, где лисицы, считавшиеся мертвыми, мгновенно вскакивали и убегали. Случалось, что человек, долго уже несший полумертвую лису, мгновенно бывал искусан ею. Еще замечательнее: лисица, которой была снята шкура до ушей, укусила живодера за палец. На трех ногах раненая лиса бежит так же скоро, как и на четырех. Он же говорит, что один голод заставляет ее терять разум и тогда она становится неосторожной, как волк. Для голодной лисицы съесть своего подстреленного товарища — вещь очень обыкновенная. Один охотник видел, как лисица ела другую лисицу, попавшуюся в капкан. Другой подстрелил раз лису, кормившую детей, и спрятал ее около гнезда в яму. Но на следующее утро от нее остались только клочки шерсти да кости, а мясом попользовались детки. В плену даже мать пожирает своих собственных детей. Слова эти доказывают, что лисицы

одинаковы как в Европе, так и в отдаленной Сибири.

Кроме человека и собаки, у лисицы есть еще опасные враги — это волк и большие хищные птицы. Раненая кумушка частенько достается в голодные зубы волка; он иногда ловит ее и здоровую, этому я сам был однажды свидетелем. Других хищных зверей она не боится, а маленьких ловит сама.

Доказано, что лисицы подвержены почти всем тем же болезням, как и собаки, не исключая и бешенства. Лисица ходит чисто, говорят сибирские промышленники, и это совершенно справедливо: она так аккуратно ставит задние ноги в следы передних, что попадает почти ноготок в ноготок.

След ее прям, как струна, по нем можно судить и о достоинстве самой лисицы, именно: чем след нежнее, тем лисица добротнее; явные же отпечатки следов показывают недоброкачество лисицы. Опытные здешние промышленники отличают след самца от следа самки тем, что след первого кругл и чист, тогда как след последней продолговат, узок, остер и не так чист, потому

что лисица-самка почти всегда задними ногами прихватывает снег, или, как говорят здесь, чоркает.

Замечательно, что чем лисица добротнее мехом, тем быстрее на бегу и не так скоро утомляется при гоньбе, как лисица худого достоинства.

Если лисица куда-нибудь наповадится, то ходит всегда одним местом, одной тропой, особенно при глубоких снегах. Днем она по большей части отдыхает, ночью же, особенно вечерней и утренней зарей, постоянно рыщет. Спит она крепко, свернувшись в кольцо, как собака, что бывает при первых порошах; в это время к ней подойти очень легко и ее можно застать на логове; когда же лисица не спит, а только отдыхает, то лежит по большей части на брюхе, протянув задние ноги; в этом положении она обыкновенно караулит птичек, зайцев и других животных. Во всяком случае лисица ложится головою в ту сторону, откуда пришла, для того чтобы видеть неприятеля, искавшего ее по следу, но скачков или прыжков в сторону, как говорят охотники — сметок, как заяц, она не делает. Иногда она

залезает в кусты и прячется в них так хитро, что несколько раз пройдешь мимо куста, а ее не увидишь до тех пор, покуда она не выскочит, что она делает всегда с противной стороны. Однажды я случайно наехал на спящую лисицу в кусте, осенью, днем, в сильный дождик, и, конечно, проехал бы мимо, не увидев ее, если бы собака не бросилась к этому кусту и после долгого и настойчивого искания не выгнала ее из него. Когда я увидел, что собака начала сильно нюхтить около куста, то, признаться, никак не предполагал, чтобы в нем скрывалась лисица, но когда она выскочила и, не замечая меня, несколько секунд вертелась около куста с противной стороны и разглядывала сквозь прутья причину тревоги, тогда только я увидел, кого отыскала собака; сначала я растерялся, не знал, что делать, — я был верхом, ружье висело за спиною в чехле, — и когда я закричал наконец: «Пиль! Пиль!» — то лисица, увидев меня в нескольких уже шагах, стремглав бросилась в сопку (на гору) и в одно мгновение, как птичка, скрылась из глаз... Я приписываю столь крепкую лежку лисицы и нежелание расстаться с

местом только ненастной погоде.

В случае крайней нужды лисица ест даже змей, ящериц, улиток и других гадов, но мышь для нее — лакомый кусочек. Она их ловит по вечерам и утрам, иногда днем, особенно зимою, когда мыши вылезают из своих норок, чтобы погреться мерзлыми лучами даурского солнышка. За мышами лисица среди белого дня не боится выбегать на чистые луговые и даже степные места, бегаёт за ними по всем направлениям, прислушивается к их писку, нередко караулит около их маленьких нор, едва заметных в снегу, и проч. Это называется по-здешнему «лисица мышкует», убить ее в это время не трудно; тут она сама караулит, приглядывается, прислушивается к писку, ловит удобную минуту, чтобы броситься на мышку — словом, находится в таком экстазе, особенно при удачном лове, что не обращает внимания на остальное, и меткая пуля давно скрадывающего промышленника кладет ее на месте, нередко с мышью во рту!..

Некоторые охотники утверждают, что лисицы, воспитанные щенками при доме, совокупляются с собаками; хотя мне самому в том

убедиться не случилось, но я не сомневаюсь. Между прочим, та же книга г. Левшина на стр. 70 говорит, «что, ежели лисица отторгнута будет от лесов и полей и будет воспитываема дома, то зловоние, отвращающее от них собак, пройдет и может произойти от совокупления их с собаками новая порода, подобная собакам лакедемонским, о которых Аристотель сказал: «Собаки лаконические рождены от лисицы и собаки (*Laconici canes ex vulpe et cane generantur. De animal lib VIII, cap. 28*)»{ «Вестник естественных наук» за 1859 г., № 8, на стр. 913 в статье «Собака» между прочим говорит: «...собака спаривается с лисицей так же легко на свободе, как и в неволе. Лисица во время течки нередко совокупляется с собакою ночью перед хижиною пастуха, и между тем многие хорошие собаки отказываются преследовать в это время самку-лисицу. Ублюдки, рождающиеся от суки, удерживают преимущественно тип собаки и впоследствии не имеют той неукротимой дикости, какою отличаются ублюдки от волка и собаки, и бывают плодливы».}

Течка лисиц бывает зимою, особенно в

феврале месяце; этот общий закон природы они исполняют преимущественно в норах и редко на открытом воздухе. С лисицею бывает два и три самца; в совокуплении лисицы вяжутся, как собаки. Между самцами нередко происходят страшные драки за любовь самки; самцы дерутся до того злобно, что шерсть из них летит клочьями, из ран каплет кровь. Если нора мала, так что раздраженным любовникам негде произвести настоящей потасовки, то они выскакивают вон и продолжают неистово драться до тех пор, покуда ослабеют оба или слабейший, вырвавшись из зубов победителя, убежит без оглядки; между тем который-нибудь из них, воспользовавшись борьбой двух соперников, незаметно юркнет в нору к самке и успеет насладиться супружеским счастьем, так что победитель, возвратясь в нору снова, холодно принимается самкой до нового порыва сладострастия.

Самка ходит сукотна девять недель и мечет от 3 до 9 лисят, которые рождаются слепыми. В апреле и начале мая находят уже молодых, которых мать сначала кормит молоком, а когда они подрастут, приносит им мяса како-

го-нибудь животного, добытого ею во время отлучки из норы. Когда лисята подрастут еще более и начнут матереть, лисица приносит им живых птичек и мышей, с которыми лисята сначала играть, а потом с жадностью пожирают. Словом, выкармливание лисят во всем сходно с выкармливанием волчат. Молодые лисята, выбравшись из норы, любят играть между собою, особенно в хорошую погоду, бегают друг за другом, прячутся за камни или кустики, притворяются спящими и потом вдруг бросаются на подошедших к ним; в игре их много грации и в движениях много свободы, сопряженной с необычайной легкостью, но в манерах и уловках их есть много кошачьего. В ненастную погоду лисята находятся больше в норе. Впрочем, они игривы только тогда, когда сыты, а голодные постоянно ссорятся между собой. Лисята, игравшие или лежавшие на поверхности, при малейшей опасности тотчас скрываются в нору. Осенью, когда молодые уже вырастут и совершенно обматереют, лисица начинает их водить с собою на промысел, потому что ей трудно уже кормить их своей добычей, а зи-

мою, перед течкой, мать совершенно оставляет молодых, которые уже питаются сами. Многие охотники говорят, что самец принимает участие в выкармливании детей в таком случае, если лисица оплодотворилась с ним одним, что кажется справедливо, ибо мне неоднократно доводилось находить только одного самца с самкою в одной норе, но принимает ли участие самец в выкармливании молодых — не знаю.

Некоторые промышленники утверждают, что со смертью лисицы самец оставляет выводок и удаляется, это и доказывает, что он помогает только матери, тогда как волк не оставляет осиротевших волчат.

Холостые лисицы держатся большею частью вместе и живут без нор, точно так же, как и холостые самцы. Лисицы линяют весной, а осенью шерсть их делается длиннее, гуще, пушистее и появляется зимний теплый и мягкий подшерсток.

Как долго может жить лисица, определить трудно, но, судя по быстроте ее роста, можно полагать, что век ее не более 15 лет, ибо она в два года совершенно матерее, так что между

охотниками не называется уже щенком, а матерой лисицей.

Лисицы в норах живут только летом, во время выкармливания лисят, и зимою в течку; в другое же время года они живут, как волки, просто в лесах и степях. Но во время беременности самка живет больше в норе и мало выходит, как бы чувствуя, что в случае опасности ей трудно будет уйти от преследования.

Лисица, заметив, что около ее гнезда побывал человек, немедленно уносит лисят, если они еще малы, или уводит, буде они уже велики, в другое место, сначала недалеко от норы, чтобы удостовериться, случайно ли заходил человек на ее нору или с недобрым замыслом. И если заметит, что человек на другой день опять был около норы, уводит лисиц еще дальше; напротив, если она убедится, что в продолжение нескольких дней никого не было около ее норы, лиса возвращается с детьми и поселяется по-прежнему в старой норе. Поэтому, случайно найдя лисью нору с молодыми, нужно знать вышеописанное и, чтобы лиса не увела детей, или прийти за ни-

ми с необходимыми инструментами для выкапывания через несколько дней, или поступить так же, как с волчьим гнездом (см. ст. 2 «Волк»). Но последнее средство тоже не так верно, потому что лисица смелее волка; она не боится в этом случае порохового запаха и воткнутых белых палочек около ее гнезда, которые пугают волчицу, и если в норе есть отнорки, которые невозможно бывшему тут охотнику забить так крепко, чтобы лиса их не отрыла в продолжение ночи, она чрез который-нибудь из них все-таки уведет молодых и после этого уже не возвратится с лисятами в эту нору. Самое лучшее охотнику поступить так: если нора будет найдена поздно вечером, то, забив накрепко все отнорки и завалив камнями главный лаз, ночевать на норе и не допускать лисицы к ней близко, а будет представится случай, то застрелить ее, это самое лучшее, хотя она в то время года никуда не годна, ибо шерсть на ней худая и висит кло-чьями, но жалеть нечего: пожертвовав одной, приобретаешь несколько. Нехорошо, когда лисица будет застигнута в норе, что не трудно узнать хотя малоопытному охотнику; в та-

ком случае нужно как можно крепче забить побочные отнорки и главный лаз, а ночью сверх норы поколачивать палкою, чтобы лисица знала о присутствии человека и не открывала бы вылаза. Утром же скорее бежать домой, чтобы по возможности успешнее, непременно в тот же день возвратиться к норе с необходимыми инструментами. Буде это сделать нельзя по дальнему расстоянию, трудно надеяться на успех. Отсюда понятно, как поступить и тогда, когда нора будет найдена утром или днем.

Вот почему охотнику, искавшему лисьи норы для того, чтобы добыть живых лисят, необходимо быть вдвоем или втроем, чтобы одному в случае надобности остаться для караула у норы, а одному или двум отправиться домой за лопатами, пешнями, заступами и другим инструментом, а также за съестными припасами и теплою одеждою, чтобы самим удобно провести время на этой охоте, потому что часто случается при поимке лисят иногда пробыть в поле несколько ночей сряду. С пойманными лисятами, особенно поматеревшими, нужно быть осторожным, чтобы они не

укусили, а сажать их в мешок или во что-нибудь другое со связанными лапами и намордниками, потому что они при малейшей оплошности охотника прогрызут мешок и уйдут. Мясо лисицы не так противно, как волчье, собаки его едят, даже здешние инородцы-тунгусы в крайности употребляют в пищу лисье мясо. Лисий кал сходен с волчьим, в нем почти так же видна шерсть и перья пожираемых зверьков и птиц, потому что лисица ест их со всем — с перьями и с шерстью, как волк. Я часто находил лисий кал, сухой, в котором ясно видны были сохранившиеся от пищеварения мыши лапки, даже с когтями, что ясно доказывало вышеописанное.

Смотря по климату и месту жительства, лисицы бывают различных шерстей. Желтовато-серого цвета с красноватым оттенком составляют самую обыкновенную породу, здесь их зовут сиводушками; у них грудь и брюшко почти белого цвета. Шкурки таких лисиц ценятся недорого и продаются на месте от 1½ до 2 руб. сер. Лисицы с очень красноватою шерстью и с стально-серым брюшком называются огневками и ценятся здесь от 2 до 3 руб.

сер.; лисицы, именуемые крестовками, составляют как бы переход от обыкновенной огневки к черно-бурой лисице, они ценятся здесь 6,8 и до 12 руб. сер., смотря по добротности меха. Черно-бурые лисицы бывают различных достоинств и ценятся от 15 до 70 р. сер. и более за штуку. Наконец, попадаются лисицы совершенно черные, но они составляют большую редкость и ценятся весьма дорого. Впрочем, цены эти относительные и никак не нормальные, они тесно связаны со многими условиями, которые играют важную роль при установке цены на пушнину. Так, например, если лисиц добывается много, цена понижается, и наоборот. Кроме того, тут главную роль играет время поимки лисицы, то есть: если она добыта вовремя, когда лисица совершенно выкунела и получила настоящую зимнюю пушистую шерсть, она ценится дороже, и напротив, если лисица поймана рано, когда она не успела надеть настоящей зимней шкурки, — дешевле.

Чем суровее климат, в котором живут лисицы, тем шерсть на них гуще и пушистее; следовательно, климат имеет большое влия-

ние на добротность меха, тогда как место жительства лисицы имеет не меньшее влияние на цвет ее шерсти. Именно: степные лисицы всегда беловаты, тогда как лесные, или, как здесь говорят, хребтовые, — красны. Черно-бурой лисицы вы никогда не встретите в степных местах, точно так же, как и совершенно белая составляет, в свою очередь, большую редкость в лесу, в хребтах. Подобное изменение в цвете шерсти не указывает ли прямо на влияние солнечных лучей?..

Молодую лисицу не трудно отличить от старой по многим охотничьим признакам. Но вот главные и общеизвестные: у молодой лисицы брюшко и пахи слишком велики, то есть на этих частях много беловатой шерсти и мало желто-красной; такая лисица здесь называется запашистой; у старой же красноватая шерсть незаметно спускается с боков к брюшку и пахам и соединяется с более темной шерстью на этих частях. Кроме того, у старой лисицы хвост длиннее и пушистее, а лапки чернее, чем у молодой. Старая, матерая лисица бывает величиной с порядочную дворовую собаку, только лисица на ногах ниже,

нежели собака, зато относительно и длиннее.

Едва ли нужно говорить о том, что шкурку с лисицы нужно снимать чулком, не разрезая брюшка; скорняки разбивают лисьи шкурки редко на две, больше на четыре части, почему и меха носят особые названия, как-то: завойчатых, огузчатых, душчатых и подбрюшчатых. Но в нашем крае лисьи шкурки обыкновенно делятся только на две части, то есть шкурка разрезается вдоль, по бокам, почему и собранные меха носят только два названия — хребтовых и подбрюшчатых; валовым же мехом называют тот, который собран из лисьих хребтиков вместе с подбрюшками.

Странное обстоятельство, на которое необходимо обратить особенное внимание, — это временное переселение, или перекочевка, как здесь говорят, лисиц из одного места в другое. В тех округах, где прежде лисицы водились во множестве, вдруг становится слишком мало, и наоборот, в тех местах, где их бывало мало, появляется множество. Но со временем лисицы снова покажутся в бывшем количестве там, где и прежде водились, и наоборот. К чему отнести эти перекочевки? Но

здесь замечено, что лисицы кочуют только зимою, и притом так, что они переселяются только из тех мест, в которых выпали глубокие снега, в такие, где малоснежие. Нельзя ли объяснить это так: глубокий снег мешает лисице свободно добывать себе пищу, потому что она, проваливаясь в рыхлом снеге, не скоро отыскивает себе съедобные продукты; снег завалил мышьи норы, заячьи тропы и проч., которые так много способствуют ее пропитанию; между тем преследования охотников облегчились, тогда как в малоснежных местах те и другие условия совершенно противоположны.

К роду лисиц относятся корсаки, о которых я упомяну впоследствии, и песцы, которых я вовсе не знаю, потому что никогда не жил в тех местах, где они водятся, а потому умолчу о них. По слухам, не зная в точности предмета, подобные описания передавать трудно и щекотливо.

Добывание лисиц

Сибирские промышленники добывают лисиц различными способами, кто как умеет и кто как может, согласно местным условиям

и временным обстоятельствам. Как ни хитра лисица и как ни сильно у нее побуждение к самосохранению, но есть же довольно простые средства, которыми, ловко и удобно пользуясь, сибирские промышленники в зимнее время добывают множество лисиц. Я постараюсь упомянуть по возможности о всех тех, которые здесь употребительны и общеизвестны между охотниками, чтобы познакомить с ними читателя-охотника и вместе с тем доказать остроумие сибиряка и простоту лисицы в тех случаях, когда хитрость зверя встречает хитрость мыслящего человека.

Начну с того, что здесь бьют много лисиц попутно, во время охоты или промысла за козами или другими зверями, следовательно, встречаясь с ними случайно и пользуясь удобными обстоятельствами, тесно соединенными с опрометчивостью лисиц. Кроме того, часто случается, что осенью и зимою лисицы, мышкуя среди белого дня, прибегают к самым селеньям; надо полагать, что голод или особенная страсть к мышам незаметно заставляет осторожную лисицу пренебрегать опасностью и, прислушиваясь к пisku мы-

шей, так заманчиво раздающемуся под удаленными лучами зимнего солнышка, гоняясь за ними от норки до норки, подбегать к самым деревьям. Счастье лисицы, если ее увидят собаки прежде зорких промышленников, тогда она, наверное, спасется быстротою своего бега или хитрыми проделками, которых без охотника не в состоянии понять собачья натура. Совсем другое бывает, если лисицу заметит промышленник, схватит винтовку и скрадет ее в меру выстрела, тогда неминуемая смерть ее ожидает. Нередко случается, что лисицу заметят в одно время двое, трое и более промышленников и все в одно же время начнут скрадывать лисицу с разных мест; в таком случае лисица редко убивается, ибо промышленники, стараясь опередить друг друга, или испугают ее, или выстрелят не в меру мимо.

Многие ловкие промышленники, хорошие стрелки, позднею осенью и зимою нарочно ходят по таким местам, куда лисицы больше выбегают мышковать утром, вечером и даже днем, прячутся в удобных местах и караулят лисиц, иногда по целым дням, искусно при-

манивая их писком, совершенно сходным с мышьяим.

Понятно, что для караула лисиц нужно садиться с подветренной стороны относительно того места, откуда обыкновенно они выбегают. Заметив лисицу, нужно пищать и, когда она бросится на писк, быть готовому к выстрелу; в противном случае проволочка времени, малейший шум или движение заставят лисицу увидеть обман и мгновенно скрыться. Если же лисица не бежит к охотнику на его писк, а мышкует поодаль, не в меру выстрела, следует ее скрадывать, подбегая из-под ветра и притом только в то время, когда она сама бежит, но когда она прислушивается, надо вдруг останавливаться и не шевелиться. Таким образом можно скоро подбежать в меру выстрела. Я сказал выше, что только хорошие стрелки бьют лисиц этим способом, плохому же охотнику ее не убить, потому что лисица, мышкуя, почти постоянно находится в движении, а на бегу или на ходу стрелять не всякий может, тем более из винтовки. Многие промышленники, карауля лисиц на мышеловье, нарочно вешают ободренные трупы уби-

тых на кусты и деревья для того, чтобы их увидели вороны, которые, тотчас закаркав, приманивают к этому месту других лисиц и волков, кои обыкновенно прибегают на крик ворона.}.

Многие зверовщики караулят лисиц зимою по ночам, так же как и волков, на падах. Где лисиц много, эта охота довольно добычлива, в противном случае крайне утомительна и скучна. Надо заметить, что пуганая лисица подходит к примане чрезвычайно осторожно и нередко фычкает носом, как бы пугая или узнавая, нет ли кого в засаде.

Сибирский промышленник не знает настоящей псовой охоты за лисицами; однако из этого еще не следует заключать, что он и не годился бы в товарищи настоящим псовым охотникам по незнанию различных вычурных приемов, по неимению гончих и борзых собак и проч., а между тем он с простой сибирской дворняжкой наверное добудет лисиц в продолжение осени и зимы не меньше настоящего псового охотника. Здешний охотник еще с ранней осени с нетерпением ожидает порошки, с замирающим сердцем по-

смаатривает в окно, нейдет ли снежок. Ежедневно после ужина выйдет на крыльцо, долго стоит на нем и, почесываясь, прислушивается: не фыркают ли лошади, хорошо ли слышны петушьи голоса, собачий лай и проч., — признаки, указывающие ему на перемену погоды... И если заметит, что небо стало заволакивать серыми облаками, ему становится веселее, легче на сердце, он радостно возвращается в избу, говоря: Однако (общая сибирская поговорка) утра (т. е. утром) порошка будет, что-то, паря (парень), заморочило». «Дай-то господи! — говорит другой. — Время уже и лисовать, да и зимнику бы (зимней дороге) не худо установиться». Вот и действительно наутро заморочило и пала порошка; промышленник, нимало не медля, седлает своего любимого легкого коня, берет винтовку, собаку и отправляется в те места, где лисицы больше держатся, находит свежий лисий след (нарыск), спускает своего верного товарища, мохнатого собольку, и поспешно едет за ним следом... Если место чистое и лисица будет захвачена на жировке, а еще лучше на логове, то опытный легкий соболька непре-

менно задавит ее в скором времени, тем более если хозяин поспекает поперечить дороге лисице и, следовательно, не дает ей увертываться от собаки в сторону. Конечно, легче поймать лисицу, если охотников двое и трое или столько же или более собак, а в лесистом месте одному охотнику с одной собакой, кроме редких случаев, лисицу не загнать. Самое лучшее — гонять лисиц по свежей, густой (глубокой) мокрой порошке, потому что тогда лисица, проваливаясь в глубоком снегу, скоро утомляется и не может уйти от собаки, особенно когда порошка была мокрая, ибо сырой снег липнет к пушистому хвосту лисицы и совершенно не дает ей ходу. Напротив, перед весной, когда снег зачирает (затвердеет) и делается наст, лисиц гонять почти невозможно, по той причине, что загрубевший снег сдерживает на себе лисицу, которая как птица несется по нем, как по полу, тогда как собака, не говоря уже о коне, проваливается. Часто случается, что лисица, наживаемая собаками, употребив в дело все свои хитрости и увертки и все-таки не видя спасения, в степных местах заскакивает в тарбаганьи (суро-

чьи) норы, а в лесных — в дупла, под коренья больших деревьев, в россыпях под плиты, в пустоты между большими валунами, а в утесах — в расселины, щели и пещеры. В этих случаях, чтобы добыть лисицу, промышленники прибегают к особым способам, о которых будет сказано в своем месте. Молодая, неопытная собака редко задавит лисицу, последняя ее наверное обманет и, воспользовавшись случаем, спасется. Вот обыкновенные уловки и увертки лисицы, к которым она прибегает при гоньбе с собаками. Если лисица заметит, что собаки еще далеко от нее, а представился удобный случай, смотря по местности, сделать какую-нибудь хитрую уловку, она поворачивается назад, бежит обратно своим следом, потом вдруг делает большой прыжок в сторону, бежит куда-нибудь в скрытое место в ложок, в кусты либо в большую траву, и если увидит подбегающую собаку или подскакавшего охотника, плотно прилегает к земле или ползет на брюхе; заметив же, что враг ее пробежал или проехал, тотчас старается попасть на след собаки или охотника и бежит им в обратную сторону. Попад на

санную дорогу, бежит по ней до удобного места, снова прячется где-нибудь за камнем, кустом, деревом, заскакивает на толстые пни или залезает в дупла и проч., и как только собака в азарте пробежит мимо, не заметя ее, она тотчас бросается спасаться в противоположную сторону. Часто, как-нибудь обманув собаку, но не видя удобного места, где бы могла спрятаться, она бежит сзади собаки по ее же следам и, не замеченная ею, при удобном случае спасается в другую сторону. Нередко случается, что собаке, догнавшей лисицу, остается только схватить ее зубами и покончить все дело, как вдруг лисица как-то особенно вернет своим хвостом по самому рылу собаки и увернется в сторону, а собака пробежит несколько сажен по прежнему направлению лисицы и увидит ошибку, когда плутовка уже далеко в стороне!.. Промышленники говорят, что лисица, повернув неожиданно хвостом, стрекотнет шерстью глаза собаки, которая невольно моргнет и прозевает удобную минуту, чтобы схватить лисицу, а последней того и нужно... Словом, лисица прибегает ко всевозможным подобным хитро-

стям, чтобы ускользнуть от собак и охотника, почему при этой охоте нужно быть как можно внимательнее, смотреть во все стороны, оглядываться, присматриваться к неподвижным предметам, глядеть, не притаилась ли где-нибудь лисица, не бежит ли назад конским следом и проч.

Эту охоту можно производить после каждой свежей порошки или после сильного ветра, когда он заметет снежную пылью старые следы и сделает снежную поляну ровною, удобною для открытия свежих нарысков. Самое лучшее, когда порошка выпала днем, а еще лучше — с вечера, потому что снег завалит старые следы и откроет самые свежие, набеганные зверем незадолго перед утром, тогда как утренняя порошка скроет эти последние и только на другой день покажет более старые нарыски, вечерние и даже дневные, по которым труднее и не так скоро добраться до зверя.

Некоторые промышленники гоняют волков и лисиц в особенности и без собак, на одних лошадях. Это бывает тогда, когда выпадает сильно густая пороша, то есть хлопнет (вы-

падает) снег четверти в две и более глубиною, так что глубина снега лишает возможности зверя долго бежать, а для лошади рыхлый снег в две четверти ничего не значит. В этом случае охотники точно так же, как и в первом, вдвоем или втроем гоняют зверей верхом на резвых, нестомчивых лошадях до тех пор, пока они, выбившись из сил, не в состоянии будут сделать ни одного прыжка, так что их можно убить дубинкой. Бывали случаи, что и один охотник на добром коне заганивал не одну лису в короткий зимний день, но волка одному охотнику загнать почти невозможно, хотя и были примеры, но это уже большая редкость. Лисица бежит резво только версту, две и много три, а потом начнет приставать и ложиться, но, отдохнув минуту, много снова бежит чрезвычайно резко сажень сто и более, тогда как волк бежит от 10 до 15 верст без усталости и потом почти вдруг лишается сил и падает, в полном смысле слова, в совершенном изнеможении, так что с ним можно делать что угодно. Самая охота состоит в том, что, наехав на свежий лисий нарыск или волчий след, охотники съезжают зверя, но лишь

только он поднимется с логова, один из охотников начинает его гнать, а другие смекают, то есть скачут стороною и не дают зверю куда-либо укрыться, залечь и проч. Когда настоящий погонщик, измучив коня, не в состоянии будет преследовать зверя далее, тогда один из товарищей начинает гнать, а этот присталой — смекать. При лисьей гоньбе, главное, нужно стараться, чтобы не давать лисице случая отдышаться, а гнать, гнать и гнать, не переставая; в противном случае не скоро загонишь и лисицу. Конечно, и при этой охоте нужно иметь в виду хитрые лисьи проделки и не зевать, как говорится, при малейшей неровности места, а тем более не допускать лисицу к лесу. Не нужно полагаться на лису в том отношении, что она легла и, значит, можно ее убить, ибо часто случается, что охотник, приехав к лежащей лисице и думая, что она окончательно не в силах уже сделать более ни одного прыжка, соскакивал с лошади, чтобы ударить лисицу, но она вспрыгивала и пускалась наутек с прежнею быстротою и, тем выиграв перёд у охотника, не скоро снова ложилась. Вот почему, подскакав к

лисице, нужно сначала удостовериться, действительно ли она в изнеможении, для чего стоит ударить ее бичом; если она вытерпит удар, тогда надо проворнее соскочить с коня и добить лисицу, если нет — снова гнать. Догоняя волка, еще не упавшего на снег, нужно быть осторожным, ибо случалось, что волк, видя на пятах всадника, собравшись с последними силами, бросался на лошадь и кусал на ноги охотника. Промышленники говорят, что лисица «не дюжа к гонке», и действительно, она скоро пристает (заганивается), но зато скоро и отдыхает, волк же — наоборот. При гоньбе лисиц тем или другим способом бывает много оригинальных и пустых, смешных и раздражающих душу приключений; это такого рода охота, что без них она редко обходится. В самом деле, человек-охотник, во весь опор, или, как говорят попросту, в хвост и голову, прогнавшись за убегающим зверем, облетав иногда несколько десятков верст по необозримой снежной поляне, невольно разгорячается, приходит в какое-то ненормальное положение, в самозабвение, особенно в горячую минуту охоты, а следовательно, более подвер-

жен случайности, чем когда-либо; поэтому как же ему иногда и не сделать оригинальных выходов, смешных сцен и, наконец, не попасть под несчастный случай, печальный жребий судьбы?

Однажды я был свидетелем весьма неприятной сцены: один промышленник, гнавший на пятах лисицу, в каком-то бешеном энтузиазме бросился за нею по склону крутой и высокой горы с ее вершины — под гору, но на половине покатости конь на всем бегу споткнулся и упал через голову, сломал себе шею и тут же пропал немедленно, а бедный охотник попал под коня и был им раздавлен... Нельзя вспомнить эту ужасную картину без невольного содрогания и сожаления...

Я сказал выше, что при гоньбе в степных местах лисицы, не видя спасения, заскакивают в сурочьи норы. Вот один такой случай. Промышленник загнал лисицу в такую нору; добыть ее было нечем; он, наскоро заткнув все отнорки и самый лаз норы и оставив собак около нее на карауле, чтобы лисица не выскочила, поскакал в деревню за необходимыми инструментами и товарищами. В это

время мимо этой норы кто-то ехал за сеном с собаками, поэтому оставленные у норы караульщики, увидав неприятелей, по обыкновению бросились на них; лисица, заметив ошибку караульных, выскочила и проворно скрылась. Караульные собаки, позубатившись, возвратились к норе; приехал хозяин с товарищами, раскопал всю нору — лисицы нет; приехавшие на помощь товарищи стали над ним смеяться, говоря, что над ним пошутила кикимора; тот уверял, клялся, что он сам видел своими глазами, как лисица заскочила в нору, почему и собаки остались у лаза норы и не побежали за ним. Действительно ли была загнана в нору лисица, товарищам поверить было нельзя, ибо это было еще ранней осенью, по черностопу. Промышленники посудили, порядили, поликовали, как здесь говорят, и пришли к такому заключению, что над охотником, загнавшим лисицу в нору, действительно подшутил нечистый. Долго ли было поверить этому целой деревне! Начали бы везде говорить про случившееся, — конечно, с добавлениями, составила бы легенда, которая от внуков перешла бы к правнукам...

а там заговорил бы весь мир православный по целому околодку, но на этот раз случай не дал родиться легенде, захватив ее в самом начале и вывел суеверных из заблуждения; мужик, который ехал за сеном, видел, как выскочила лисица в то время, как дрались собаки, и скрылась в кустарнике — почему, приехав домой, и рассказал истину.

Во всяком деле есть мастер, который исполнит его лучше, чем другой, не знающий этого дела. Точно так же и в охоте есть мастера своего дела; один хороший стрелок, другой превосходный ловчий, третий славный псовый охотник, но худой стрелок, и действительно, удачно гонять лисиц тем или другим способом не всякий может; тут своего рода специальность. Иной проносится целый день за лисицей, проскачет несколько десятков верст, измучит коня, утомится сам, но лисицы все-таки не добудет; иной же затравит или загонит в день несколько лисиц шутя. В самом деле, здесь есть множество таких промышленников, которым стоит только поднять зверя с логова, как через несколько минут лисица попадает к ним в торока. Конеч-

но, при гоньбе лисиц важную роль играют собаки и хорошие лошади, но все же главное зависит от знания и умения охотника все предвидеть, уловить местные условия и расположить все в свою пользу.

Конечно, при этой охоте, как и при всякой другой, нужны навык и опытность, но этого мало — тут нужна особая сметка, которая найдется не у всякого и опытного охотника. Много на свете опытных, гениальных, закаленных в бою полководцев, но не все они равны между собою... Можно только одно сказать, что теория без практики — нуль; чтобы быть хорошим охотником этого рода, нужны практика и особая сметливость... В Забайкалье, можно смело сказать, из огромного количества добываемых лисиц ежегодно большая часть добыта гоньбой, а остальная, меньшая, — другими способами, о которых я сейчас упомяну.

В южной половине Забайкалья капканного промысла на лисиц почти нет; здесь лисицы, бегая по тропам, попадают случайно в заячьи и волчьи капканы, поставленные на тропах и около трупов издохших животных.

Говорят, что в северной части Забайкалья некоторые промышленники ловят лисиц небольшими капканами и что самый процесс этой ловли не отличается от волчьего капканного промысла, о котором я говорил в статье «Волк».

Посредством пометов лисиц добывают тоже во множестве, но только в зимнее время.

Охота эта производится точно так же, как и на волков; пометы приготавлиются совершенно одинаково, из тех же материалов; вся разница состоит в том, что пометы приготавливаются не такие сильные, как волчьи, и меньших размеров. Самые обыкновенные пометы, употребляемые на лисиц, — это пыханцы, приготавливаемые из сулемы. Пыханцами они называются потому, что сулема растирается так мелко, как пыль, так что чуть пыхнёшь ртом, как она вся разлетится; в таком виде она скорее и сильнее действует и тотчас захватывает гортань лисицы.

Кроме того, лисицы попадают на волчьи луки, равно как в козьи пасти и ямы; хотя на лисиц и ставят луки особо, совершенно таким же образом, как и на волков (смотри описа-

ние волка), но на лисицу лук настораживает-ся ниже, именно не выше 2 четвертей от земли, а симка продевается чуткая, но ям и пастей особо для лисиц не делают.

Если лисица от преследования охотника залезет в пустоту между плитами, валунами, что часто случается при охоте около россыпей и утесов, или же заскочит в нору, то промышленники поступают так: если видят, что ей выйти больше некуда, как только чрез то же отверстие, в которое она залезла, то, найдя дуплистое дерево, отрубают от него часть, имеющую вид пустого цилиндра или стакана без дна, аршина в полтора и менее длиною; на середине ее длины делают сквозную поперечную бороздку до половины толщины цилиндра, в которую приделывают опадную досщечку, — и ловушка готова; она здесь называется башмаком. Одним концом цилиндр, или башмак, приставляется к отверстию, куда залезла лисица, затем обкладывают его кругом камнями, чтобы лисица не могла его оттолкнуть и полезла бы непременно сквозь башмак.

Когда это будет сделано и все остальные

дыры крепко забиты, опадная дощечка насто-
раживается обыкновенным способом, как и
прочие ловушки, посредством подчиночного
кляпушка — и делу конец. Лисица, заметя от-
сутствие человека и не найдя другой дыры,
куда бы она могла вылезть, но сквозь башмак
увидя манящую дневную поверхность, реша-
ется ползти сквозь него, задевает сторожок,
отчего опадная дощечка с грузом упадет,
придавливает лисицу в башмаке — и лиси-
ца поймана. Промышленники имеют по
нескольку штук готовых башмаков и употреб-
ляют их в случае надобности. Способ этот
прост и удачен, им много добывают лисиц да-
же тогда, когда они сначала и ускользнут от
рук человека. Чаще башмаки делают так:
вместо деревянного цилиндра употребляют
половину цилиндра, расколотого вдоль, то
есть желоб такой же длины, в котором сверху
прорубают небольшую поперечную щель, в
которую и приделывают опадную дощечку с
грузом. Башмак такого устройства ставится и
настораживается одинаково с первым около
лаза норы, в который залезла лисица.

Сторожок в обоих случаях делается с пе-

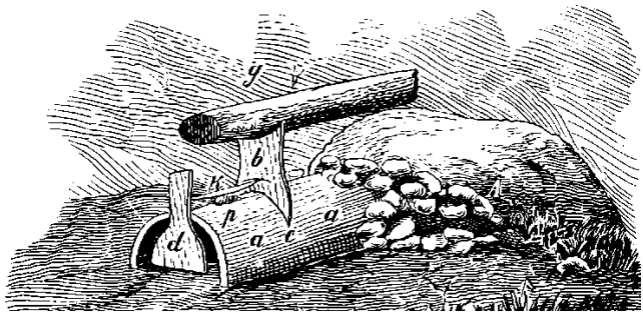

реднего конца ловушки. А — нора; а — деревянный цилиндр, полуцилиндр или желоб, то есть самый башмак; b — опадная дощечка с зарубкой; g — груз, небольшая плаха или полено; с — поперечная бороздка на башмаке, в которой ходит опадная дощечка b; d — сторожок с двумя зарубками o, o; верхнюю зарубку o закладывается подчиненный кляпушек k, который, лежа на подкладке p, другим своим заостренным концом подхватывает опадную дощечку b в сделанной на ней зарубке и тем поддерживает ее, ибо сторожок d нижней зарубкой o в то же время задевает за край башмака. Расстояние от h до бороздки с не должно быть более 5 вершков, так, чтобы лисица,

пройдя в башмаке под опадной дощечкой Ъ и задев сторожок d по направлению, показанному стрелкою, сдернула бы его с зарубки о и тем спустила бы опадную дощечку на себя; тогда эта дощечка по тяжести давяжка крепко придавит лисицу к земле поперек спины как раз на половине ее длины. Устройство простое и верное.

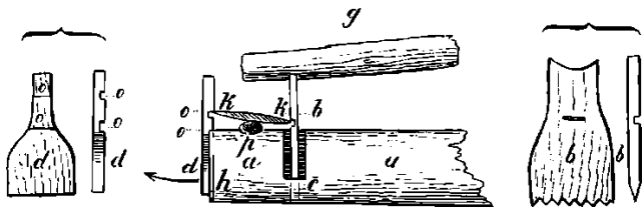

Я уже упомянул выше, что промышленники весною ловят молодых лисят и выкармливают их, а зимою убивают и получают хорошие шкурки. Но я сказал только, как поступают охотники с лисьим гнездом, чтобы мать не увела молодых в другое место; теперь же познакомлю читателя с тем, как добывают лисят из нор. Если лисье гнездо сделано в барсучьей норе, которая обыкновенно не глубока, коротка и широка, то двум работникам не

трудно разрыть ее в один день и переловить лисят, но если лисица поселилась в тарбаганьей (сурочьей) норе — совсем другая история, потому что сурки живут семьями штук по 5–6, даже до 10 в одной норе, а потому чем многочисленнее семья, тем больше в ней побочных отнорков, тем глубже и обширнее их подземельные закоулки и тем выше и шире становится бутан, то есть бугор земли, образующийся от выгребания ее при устройстве норы и ежегодной расчистке. Следовательно, разрыть такую нору со всеми ее подземными помещениями — трудная работа, требующая много рук и времени. Здешние промышленники употребляют другой способ, чтобы достать лисят живыми, не разрывая всей норы.

Способ этот занесен сюда, как надо полагать, ссыльными людьми из России, потому что здешние охотники не все его знают и вследствие этого при разрывании всей сурочьей норы трудятся более, чем знающие этот способ.

Но я забыл сказать прежде, что охотнику, хотя малоопытному, при отыскании лисьей норы не трудно удостовериться в том, есть в

ней молодые или нет. Если нора занята лисицей с молодыми, то лаз в нее углажен, на нем видны лисья шерсть и пух, которые остаются на боках лаза от частого влезания и вылезания лисицы и лисят, если они уже на возрасте, потому что тогда лисята не любят сидеть в душном подземелье и беспрестанно вылезают на дневную поверхность, почему место кругом норы и самый бутан утолчен, даже видны лежбища и тропинки, по которым бегают лисята на некотором расстоянии от норы. Кроме того, около нее валяются кости и перья, остающиеся от птиц и зверьков, съеденных лисятами, которых принесла мать для их пропитания. Наконец, самый верный признак — из норы слышен резкий и противный запах.

Убедившись, что лисята действительно находятся в норе, промышленники забивают землей, камнями и деревом все побочные отнорки, имеющие сообщение с дневной поверхностью, накрепко и оставляют открытым только один главный лаз; ощупав палкой его направление, пробивают над ним сверху бутана на сажень, более или менее, смотря по

длине лаза, четырехугольную яму, дно которой должно быть аршина на два ниже пола норы.

Яма эта копается в аршин или полтора в квадрате, то есть в поперечнике; стенки ее ниже пола норы должны быть совершенно отвесны, для того чтобы лисята, попавшие в этот колодезь, никак не могли из него вылезть. Пересеченную ямою нору соединяют мостиком из тоненьких прутиков, сверху которых настилают травы, а поверх ее засыпают легонько землей, словом, делают фальшивый пол, ровный с полом норы; самую же яму сверху тоже закрывают потником (войлоком) или чем-нибудь другим, так плотно, чтобы свет сквозь яму не проходил в нору. После этого охотники прячутся неподалеку от норы; в первый день нельзя ожидать успеха, ибо лисята, напуганные работой, не подходят к мостику, а лисица, слыша присутствие человека, не подбегает к норе, но сердце матери заставляет пренебрегать опасностью: она начнет подбегать к норе и голосом манить детей. Лисята, слыша призыв матери, мучимые голодом, полезут к отверстию норы, но пере-

довой, ступив на фальшивый мостик, провалится в колодезь, попробует выскочить — нельзя; он начнет сильно визжать и скучать, так что охотник услышит и вынет его, а мостик исправит и снова насторожит. Через несколько времени попадет в западню другой лисенок, и таким образом переловят всех лисят. Маленькие лисята глупы и скоро попадают в колодезь, но большие осторожны, иногда их вымаривают дня три и четыре, чтобы заставить идти через мостик. В продолжение всей этой охоты или добывания лисят нужно быть осторожным, особенно ночью, тут одному из охотников следует не спать и караулить, чтобы лисица не отрыла какого-нибудь отнорка и не увела лисят, что случалось с сонливыми караульщиками. Некоторые ловят также лисят и в волосяные петли, которые настораживают в главном лазе норы, и караулят точно так же, как и в первом случае. Лисята, услышав голос матери, ползут из норы и попадут в петли один по одному. При этом надо строго наблюдать за тем, чтобы не прозевать той минуты, как лисенок попадет в петлю, начнет биться и визжать, — его надо

скорей вынуть, потому что он может отгрызть петлю и уйти или задохнуться в ней. Если лисят хотят добыть неживых, то их дымят в норе точно так же, как и при добывании волчат. Когда же лисье гнездо сделано где-нибудь под камнем, под большой плитой, в расселине или щели, между плитами, в утесе или россыпи, так что посредством выкапывания лисят достать невозможно, то промышленники достают их крючками, насаженными на длинные жерди, или прибегают к хитрости и поступают так: на конец жерди навязывают толстый крестьянский шерстяной чулок и толкают его в нору; лисенок не замедлит схватить чулок зубами, что тотчас по жерди услышит охотник, нимало не медля подернет жердь к себе и, не останавливаясь, потащит. Лисенок, крепко схватившись зубами за чулок, не в состоянии скоро выпустить его изо рта, а будучи потащен из норы, он еще сильнее в него вцепляется, ибо в это время, не желая расстаться с норой, упирается лапами и бывает вытащен. Главное дело состоит в том, чтобы заставить лисенка схватить в зубы чулок, не прозевать этого момента, тотчас

дернуть за палку и тащить, не останавливаясь.

Ловкие промышленники иногда в продолжение нескольких десятков минут перетаскают всех лисят. Конечно, способ этот удобен в таком случае, если нора прямая, без крутых поворотов. Вот все известные мне способы, которыми добывают лисиц в Забайкалье.

Не могу не рассказать здесь одного случая. В 185... году, в первой половине октября, ходил я по лесу и искал рябчиков, но найти не мог, устал и хотел уже отправиться домой, как вдруг собака моя бросилась в сторону и спустя несколько секунд выгнала черно-бурю лисицу, которая, как птичка, бросилась от нее и скрылась. Собака убежала за ней. Я, подождав с $\frac{1}{4}$ часа, начал кричать и свистеть собаку, но она не являлась. Я закурил трубку и лег на пожелтевшую траву на берегу реки Букукуна (около казачьего караула того же названия, по китайской границе), как-то глухо и неприятно шумела подо мной пересохшая трава при каждом малейшем моем движении. Я начинал уже терять терпение, потому что собаки все еще не было, а время при-

ближалось к сумеркам. Наконец, спустя несколько минут, прибежала ко мне собака с разинутым ртом и на четверть высунутым языком...

Я встал и хотел идти, как вдруг увидел ту же лисицу, которая потихоньку пробиралась под крутым берегом речки, где посуху, а где и по воде; я схватил ружье, но собака, увидав лисицу, стремглав бросилась в речку и едва не схватила плутовку, которая увернулась, выскочила на противоположный берег и вспрыгнула на толстый лиственничный пенек; собака второпях пробежала мимо нее, но, заметив ошибку, тотчас воротилась, лисица же, соскочив с пня и немножко пробежав, залезла в дупло большого упавшего дерева. Пока я перебирался через речку, собака сидела около этого дупла, не выпускала лисицы и громко лаяла.

Дупло было большое, в толстой, упавшей от ветра лиственнице, а поэтому достать лисицу нельзя было никак — топора же с собой не было. Заложив отверстие дупла камнями, я на другой день пришел с товарищем и добыл дорогую добычу. Жаль, что по времени

года было немного рано, и лисица еще не получила настоящей зимней шерсти.

4. КОРСАК

Хотя я и бывал, даже живал в тех местах, где корсаки водятся во множестве, но мне ни разу не довелось видеть живого корсака, не потому чтобы я не искал случая с ним встретиться и не потому чтобы зверь этот жил постоянно под землю, как крот, нет, а потому именно, что корсак живет только ночью, все свои жизненные потребности совершает только ночью; днем его не увидишь, днем он спит или просто лежит, запрятавшись где-нибудь под землю. Про него смело можно сказать, что он зверь вполне ночной; даже барсук, проводящий более половины своей жизни под землю и выходящий на дневную поверхность тоже преимущественно по ночам, чаще бывает видим человеком при дневном свете, чем корсак. Вот почему зверь этот менее других известен охотникам, наблюдающим их нравы и быт. Постараюсь передать читателю все, что я слышал о корсаке от достоверных охотников и здешних пастухов{ При обширном скотоводстве в Южном

Забайкалье для пастьбы скота круглый год обыкновенно нанимаются люди из здешних туземцев — братских или тунгусов, которые, как народ кочующий и занимающийся преимущественно скотоводством, живя постоянно в степях в юртах, лучше и сноровнее обращаются со скотом, нежели русские оседлые жители.}; последним они известнее, потому что пастухи, постоянно находясь на степи, днем и ночью, зимою и летом, бдительно наблюдая за безопасностью пасущегося скота, невольно встречаются с корсаками и знакомятся с их нравом и подлунного их жизнью. К тому же почти каждый здешний пастух в то же время если не страстный охотник, то, по крайней мере, порядочный стрелок; поэтому это создание природы при таких условиях скорее и ближе могло познакомиться с корсаком, чем настоящий сибирский промышленник, знакомый только с лесом, где корсаков нет.

Корсаки водятся только в степных местах южной половины Забайкалья, на китайской границе. По рекам Аргуни и Онону их множество. По наружному виду и образу жизни кор-

сак чрезвычайно сходен с лисицей; в первом случае вся разница в том, что корсак несколько меньше лисицы и шерсть на нем не так длинна и пушиста, как на ней, такого же желто-серого цвета, цвета, но без красноватого отлива и несколько посветлее. Хвост у корсака тоже пушистый и длинный, с черным концом; рыло длинное, острое, глаза живые, быстрые, черные, ножки тонкие, сухие, но крепкие. Из корсачьих шкурок здесь собирают теплые и красивые меха, которые не так прочны, как лисьи, потому что шерсть из них скорее вылезает, нежели из лисьих; вот почему корсачьи меха и ценятся довольно дешево. Из первых рук корсачьи шкурки продаются от 50 до 60 коп. серебр. за штуку.

Корсаки живут в норах, которых они сами не приготавливают, а помещаются обыкновенно в чужих, оставленных прежними хозяевами. Здесь они поселяются преимущественно в брошенных сурочьих норах, и то не живут в них постоянно, своим домом, как, например, барсук в своей норе, нет, корсак, как здешний кочевой туземец, сегодня живет в одном месте, завтра — в другом, послезавтра — в тре-

тьем и так далее; ночью он рыщет и лишь только зарумянится утренняя заря, тотчас отыскивает пустую тарбаганью нору, которую не нужно долго искать — их множество, — и скрывается в ней на день, до следующей ночи. Корсак питается преимущественно мышами, которых он искусно ловит ночью, ест мелких птичек и всякого рода падаль, валяющуюся в степи, но ест немного и довольствуется малым количеством пищи. Многие утверждают, что корсаки не пьют, вероятно основываясь на том, что их иногда добывают в таких частях необозримой степи, в которых совсем нет воды, но это еще не может служить доказательством, что корсаки не пьют, потому что снег, дождевая вода и роса легко могут заменить в этом отношении речную, озерную или ключевую воду. Но в засушливое время, летом, как здесь случается, когда по нескольку месяцев сряду не бывает дождей и когда еще не падает роса, так что земля просохнет до того, что сделается как пепел, нельзя не удивляться, каким образом в это ужасное время корсаки утоляют жажду! Неужели они довольствуются ничтожными

соками животных, пожираемых ими! Не едят ли они каких-нибудь сочных степных трав, чтоб утолить палящую жажду? Но и это трудно предположить, потому что в продолжительную засуху все степные травы совершенно высыхают, так что вся степь среди самого лета уже принимает желтоватый цвет, как осенью, здесь говорят, что трава стораёт от солнечных лучей...[34]

Течка корсаков бывает, как говорят охотники, в одно время с лисицами, то есть зимою в феврале месяце, и совершается точно так же. Весною перед разрешением от бремени мать поселяется в какой-нибудь норе и приносит молодых числом до шести, которые рождаются слепыми. Воспитание детей производится совершенно сходно с выкармливанием молодых лисят.

Корсак одарен весьма тонкими чувствами слуха и обоняния и чрезвычайно острым зрением; он проворен в своих движениях и весьма легок на бегу, но, преследуемый собаками, скоро утомляется; он верток до того, что собаки, догнав, не в состоянии схватить его, так что корсак редко попадает в зубы, а

обыкновенно, увернувшись от них, он заскакивает в чью-нибудь нору. Поэтому гонять корсаков собаками достается только случайно, застав их рано утром еще жирующих на широкой степи и не успевших спрятаться.

След корсака сходен с лисьим, только что поменьше его; корсак ходит тоже чисто и прямо, но шаги делает короче, чем лисица. Корсак чрезвычайно робкое животное, вот почему он редко подбегает к степным селениям и притом бегаёт только ночью, особенно зимою; чрезвычайно редко случается, что его видят бегающего по степи днем, и то по черностопу, вследствие голода. Корсаки точно так же, как и лисицы, во время больших снегов кочуют из одного места в другое, то есть туда, где меньше снега, потому что при глубоком снеге им трудно отыскивать мышьи норки. Здесь замечают с осени: если по степям появится много мышей, то это предвещает, что в том месте много будет лисиц и корсаков, потому что и количество мышей в степях неодинаково; в тех местах, где стояли сильные дожди, осенью и зимой мышей обыкновенно бывает мало; где же меньше дождя —

больше мышей, а где появится множество этих последних, там, по народному замечанию, и снегу будет мало; но это замечание не всегда справедливо и бывает иногда совершенно наоборот. Другое замечание лучше: если мыши делают свои норки неглубоко в земле, то это предвещает снежную зиму, и напротив, если норки глубоки — малоснежие; тут есть основание, подходящее к законам науки.

Корсаков добывают исключительно ловушками в зимнее время; из ружей их не бьют, кроме весьма редких случаев, равно как и не травят собаками. Охота производится так: промышленник ездит верхом по тем местам, где водятся корсаки, обыкновенно после порошек, и выслеживает их до нор, в которые они запрятались до следующей ночи. Убедившись, что корсак залез в какую-нибудь нору, промышленник тотчас забивает в ней все побочные отнорки накрепко, чтобы корсак не мог через них вылезть, а в главном лазе норы настораживает башмак (смотри описание лисицы) или черкан (смотри статью 12 «Хорек»), в который и попадает корсак; вот и вся охота; другими способами их почти не ло-

вят. Корсак, заметя, что в главном лазе норы поставлена ловушка на его голову, а другого выхода из норы нет, решается иногда умереть голодною смертию, но чрез ловушку не полезет; иногда он высиживает в норе от 10 до 15 дней (факт) голодом и после того только отваживается идти сквозь башмак или черкан; редко случается, что корсак попадает в ловушку через три или две ночи и еще реже в ту же ночь. Нельзя не удивляться, что корсак в состоянии переносить 15-дневный голод.

Многие здешние промышленники думают, что в таком случае корсаки питаются в сурочьих норах трупами сурков, которые часто пропадают сами собой или от ружейных ран в норах. Но ведь нельзя же предположить и того, чтобы при всяком подобном случае, которые бывают весьма часто, корсаки залезали именно в те норы, тем более старые, уже брошенные, где есть трупы сурков (тарбаган). Если допустить, что корсак в состоянии перенести 15-дневный голод, в таком случае нерешение его идти на авось под ловушку я отношу только к трусости этого зверя, которая заметна во всем его образе жизни, тем более пото-

му, что после такого срока корсаки попадают в ловушки обыкновенно без всяких признаков употребления пищи. Лисица, загнанная в нору, гораздо смелее его: она долее трех суток не сидит в норе, а обыкновенно решается идти сквозь ловушку на другую, даже на первую же ночь. Голодная смерть страшнее явной, иногда оканчивающейся счастливым случаем. Мясо корсаков не употребляется в пищу даже и здешними инородцами.

5. РЫСЬ

Много охотников на Руси, но многим ли счастливым доводилось на своем веку не только убивать рысей, но даже и видеть их убитых?.. Животное это довольно редко не только в Европейской России, но даже и у нас, в необъятной Сибири. А скажите, где же и быть зверям в настоящее время, как не в матушке Сибири, еще так мало заселенной и представляющей для этого все наивыгоднейшие условия? Хотя я и принадлежу к числу тех счастливых охотников, которым случилось убивать рысей, но все же с этим зверем я знаком менее, чем с другими, не знаю тонкостей его характера, привычек, образа жизни

и скажу только то, что успел уловить своею наблюдательностию и слышал от старых, закоренелых сибирских охотников.

Старая рысь довольно велика, так что бывает с порядочную дворовую собаку, но рысь относительно собаки длинна и приземиста — вытянутая шкура самца бывает длиною до двух аршин и более. По наружному же виду рысь гораздо больше сходна с кошкою, чем с собакою. В особенности голова ее чрезвычайно сходна с кошачьей, нрав же в особенности. Движение, уловки, манеры, походка, побежка совершенно кошачьи. Туловище покрыто густою, мягкою шерстью, которая особенно удлиняется на морде и образует длинную жесткую бороду; она раздвоена, и концы ее висят по обе стороны морды. Цвет шерсти рыси серо-светло-желтый с рыжевато-бурыми круглыми пятнами; брюшко белое, такого же цвета, с темными пятнами, большие усы и чрезвычайно острые, как у кошки, зубы. Уши у нее коротенькие, треугольные, на концах которых находятся прямо вверх торчащие клочки волос черного цвета. Когти крепкие и весьма острые, загнутые, как у кошки; они

выставляются из мякишей пальцев только в известных случаях — припадении, обороне и влезании на деревья. Хвост короткий, прямой, всюду ровной толщины, на конце черный. Рысь одарена крепкими и мускулистыми ногами с довольно большими ступнями. След ее круглый, с ясными отпечатками мякишей пальцев; когти бывают видны только в случае быстрого, как стрела, бега.

Рысьего самца здешние сибиряки называют туземным словом оморочо, а самку — просто рысью. Последняя всегда бывает несколько меньше оморочо и не так красива, как он; это замечание относительно зверей и птиц не есть ли общее⁽¹²⁾ и нельзя ли его отнести ко всем тварям? Кроме того, на оморочо всегда шерсть несколько темнее, чем на самке, а усы гуще и темнее, зато самка свободнее и грациознее в движениях.

Глухие дремучие леса, высокие скалистые горы, лесистые горные утесы с нависшими скалами, каменистые россыпи — словом, места крепкие, как выражаются сибиряки, уединенная, глухая тайга — вот родина и постоянное пребывание рысей. Никогда вы не встре-

тите рыси поблизости от жилых мест. Странно, что шкурки тех рысей, которые живут в местах гористых, всегда бывают лучше тех, кои водятся в дремучих лесах на равнинах. Как объяснить это обстоятельство — не знаю. Шерсть на рысьих мехах чрезвычайно прочна в носке, мягка и пушиста. Рысья шуба не уступит теплотою лисьей, а прочностью меха превосходит. Мездра у нее весьма крепкая. В старину рысьи меха были в большом употреблении и ценности, особенно в нашем крае, потому что китайцы были большие любители этих мехов. Хотя и в настоящее время цены на рысьи шкурки порядочные, но все же не прежние. За хорошего оморочо и теперь можно взять до 20 руб. серебром, а в старину давали и по 200 руб. ассигнациями. Странно, почему это так? В старину зверей было больше и потребности тоже, нынче наоборот.

Течка рысей бывает зимою, обыкновенно в феврале месяце, в местах непроходимых, в самых глухих частях глухой сибирской тайги, в местах отбойных, говорит здешний промышленник, преимущественно около горных

утесов, в каменистых россыпях и никогда на открытых или луговых частях тайги. За одной самкой ходят по два и по три оморочо, между которыми, как вообще между любовниками одной особы, происходят весьма неприятные сцены, начинающиеся обыкновенно косыми взглядами, а кончающиеся страшной, до невероятия злобной дракой; шерсть у них летит клочьями, кровь льется и, красно-бурыми пятнами обагряя снег, ясно указывает любопытному охотнику место арены. Течка рысей, как и течка кошек, сопровождается громким мурлыканьем и мяуканьем; далеко и глухо раздаются их резкие голоса по глухой тайге, особенно вечерней и утренней зарей, и как-то неприятно действуют на ухо каждого человека, даже охотника. В вытье волка слышится что-то печальное и страшное, а в неистовых криках рысей, особенно во время течки, именно что-то неприятное, тяжело действующее на нервы охотника. Человек, в первый раз услышавший эти звуки, особенно в ночное время, и когда эхо, вторя им, далеко уносит их по глухой безграничной тайге, невольно содрогнется, сердце

застучит сильнее, и непременно дрожь пробежит по его телу. Я все это испытал на себе, когда услышал эти резкие звуки в первый раз, сидя около походного котелка, из которого я так аппетитно прихлебывал горячую козью похлебку уже поздно вечером; я не знал, за что принять их, пока бывший со мной товарищ, старый сибирский промышленник, подтрунивая надо мной, не объяснил мне причины. Как не принять этих диких звуков суеверному простолюдину за крики сатаны! Не отсюда ли и произошли лесовики, кикиморы, букушки, полуденки и прочие произведения быстрого воображения суеверного народа?.. Как происходит процесс самого совокупления у рысей — не знаю; мне видеть не довелось, а слухам не верится... Редко случается, чтобы в это время видели только одного оморочо с самкой. В другое время года самцы живут отдельно, в одиночку, поэтому надо полагать, что они не принимают участия в выкармливании молодых.

Самка носит не более 9 недель, потому что в начале мая находят уже молодых, которые рождаются слепыми и, как говорят промышлен-

ники, дней девять не проглядывают. Рысь гнездо свое делает преимущественно в горных утесах, под нависшими скалами и плитами, иногда в неглубоких пещерах, в расселинах гор и редко просто в лесах под большими пнями и корнями деревьев. Не думаю, чтобы рысь была нежная мать, потому что, сколько я заметил, детей своих она содержит довольно грубо, а видя опасность, не защищает их, как другие звери, даже не одаренные природой орудиями к нападению или защите, тогда как рысь — зверь хищный, который не дает себя в обиду плохому неприятелю. Рысь даже не способна схитрить для того, чтобы отвести человека или собаку от своего гнезда; в случае опасности она заботится только о своем сохранении и, по-видимому, нисколько не скорбит о тяжелой участи своих детей. Мне дважды случалось видеть рысье гнездо, и оба раза в больших утесах в глухой тайге. Молодые, еще слепые, лежали под камнями, которые, в свою очередь, прикрывались огромными нависшими скалами, просто на голой земле. Я хотел их унести домой, чтобы выкормить, но не взял, потому что они были еще

слепы; неделю спустя я нарочно отправился на то место, чтобы взять молодых, но их уже не было на том месте. Вероятно, мать перетасила в другое.

Рысь обыкновенно мечет двух и трех котят, весьма редко четырех. Молодые, покуда еще слепы, чрезвычайно походят на обыкновенных котят, только рождаются несколько больше последних; они в молодости чрезвычайно игривы, но страшно пугливы, так что при малейшем шорохе уже прячутся в пустоты между камнями, забиваются под плиты и проч., так что их трудно отыскать без собаки.

Молодые рыси бывают белые, но с возрастом постепенно желтеют и на них появляются буроватые пятна, сначала едва заметные, но потом выходящие яснее и яснее. Рысь кормит молодых сперва молоком, а потом, когда они подрастут, приносит им различных животных, как-то: рябчиков, мышей, мелких птичек, глухарят, даже молодых диких козлят, зайчат и проч., чем с юных дней приучает детей своих к хищности, заставляя их ловить у гнезда принесенную добычу. Покуда молодые не подрастут, мать их с собою не во-

дит и на добычу отправляется одна; когда же они окрепнут и начнут матереть, рысь начинает водить их с собою и приучает ловить сначала мелких животных, а потом доходит дело и до больших. К зиме дети подрастают так, что в состоянии пропитываться уже сами, почему на промысел отправляются отдельно от матери, хотя и неподалеку от нее, но пойманную добычу кушают вместе. Дети ходят с матерью до начала течки; во время ее они уже при матери не присутствуют, а остаются одни; на следующую же зиму гонятся сами, следовательно, тогда, когда им уже почти два года.

Рысь тонка в животе и потому до невероятности маловытна, как здесь говорят, то есть мало ест; то, что лисица съест в один раз, рыси достанет на три, несмотря на то, что она гораздо больше лисицы. Однако рябчика достаточно на одну выть (наестся досыта) самому большому оморочо. Замечательно, что рыси падали почти не едят и в пищу преимущественно употребляют свежинку; даже задавив большого животного и покушав его два, три раза, а потом изловив новую добычу, к

старой не возвращаются.

Острейшее зрение, превосходный слух, крепость мышц и быстрота бега — вот неотъемлемые свойства этого хищного зверя. Рысь добычу свою сначала ищет по следу, а потом, завидя ее, тихонько, как кошка, скрадывает и, приблизясь, вдруг на нее бросается, для чего ей достаточно сделать один, два и много три прыжка, чтобы схватить несчастную жертву, но промахнувшись, она добычи не преследует, а как бы сконфуженная, таясь, возвращается на место и с удвоенным вниманием и терпением ждет новой жертвы. Между молодыми зайцами она производит страшное опустошение, ловя их всюду; старых же ловит большею частью карауля их на тропах. Если рысь хочет напасть на большое животное, например дикую козу, изюбра или оленя, то залезает на деревья, которые находятся вблизи звериных троп и их перелазов, прячется в ветвях и тихо, не шевелясь, поджидает верную добычу; завидя ее издали, она плотно прилегает в сучьях, как кошка, готовится к нападению, выпускает свои страшные когти, ловит каждое движение приближаю-

щегося зверя своими огненными глазами, которые в темноте имеют способность светиться, как раскаленные углы, и лишь только жертва подойдет в меру к тому дереву, на котором она спряталась, рысь стремглав бросается одним прыжком прямо на спину зверя и начинает грызть затылок до тех пор, пока обессилевшее животное от страшной боли и потери крови не рухнет на землю. Конечно, бывают случаи, что сильное животное, как, например, олень, изюбр, помчавшись стрелою по лесу с рысью на спине, сбивает ее с себя долой, задевая о сучья деревьев, или стирает своими большими рогами, но трудно заживают раны на их шее от страшных рысьих зубов и острых когтей. Говорят, что большие оморочо отваживаются нападать не только на молодых диких поросят, но даже и кабанов. Не знаю, насколько это справедливо. Конечно, человек не может быть очевидцем всех закулисных сцен, происходящих между зверями, и особенно совершающихся в ночное время, но разве ясные отпечатки их следов на снегу не могут указывать человеку все их проказы и отношения друг к другу?.. Так,

например, я неоднократно видел свежие рысьи следы по следам диких коз, следующие повсюду за их направлением, потом огромные прыжки козы и прыжки рыси, наконец, целую утолоку, кровь, козьи кости и козью шерсть и тут же волчьи следы. Разве это не указывало на то, что рысь выследила козулю, догнала ее, та бросилась, рысь за нею, наконец поймала, задавила, наелась и скрылась, а потом явился волк и доел остатки? Все это так ясно, что не надо быть и очевидцем, чтобы догадаться.

Однажды мне случилось в глухой тайге, удалившись от своего товарища, следить рысь по свежей порожке; долго ходил я и наконец пришел к утесу, который круто и обрывисто упирался своими могучими скалами на дно падушки, поросшей редким кустарником. Собаки со мной не было. Остановясь, я долго приглядывался, не увижу ли где-нибудь рыси, потому что след ее около утеса потерялся: рысь, скрывая его, стала скакать на оголенные камни. Вскоре я увидел на дне падушки козулю, которая покойно ходила и ела, срывая засохшие стебельки пожелтевшей травы,

а неподалеку от нее увидел и рысь, плотно прижавшуюся за большим камнем. Меня это заинтересовало; я прислонился к дереву и, едва переводя дыхание, стал дожидаться развязки. Как только козуля опускала голову и начинала есть, рысь тотчас подкрадывалась ближе к ней, то прыгая с камня на камень, прячась за большими плитами и кустиками, то идя ползком по открытым местам. Но лишь только козуля поднимала голову, рысь останавливалась и припадала, где бы она застигнута ни была. Таким образом она подкрадывалась к козе сажени на три; признаюсь, я, видя эту картину и ожидая скорого нападения, стоял как истукан и только глядел, чтобы не прозевать лучшей минуты; дрожь пробегала по моему телу, и кровь прилиwała в голову... Рысь снова притаилась, приготовилась к нападению, как кошка, и лишь только коза опустила голову, не подозревая опасности, рысь, как стрела, бросилась на несчастную жертву, так что я не мог уловить этого момента глазами и видел уже только, как коза стремглав бросилась от того места с рысью на спине, но, сделав несколько скачков, упала и заревела,

как под ножом охотника... Я, в свою очередь, скрал рысь и убил из винтовки. По осмотре моем оказалось, что у козули был перегрызен затылок.

Рысь не может похвалиться хорошим чутьем, но все же у ней оно развито лучше, чем у других кошек. Голос ее похож на пронзительный резкий вой. Теплая свежая кровь животных составляет для нее лакомство; она любит ее до того, что, насыщаясь ею, забывает об осторожности. У задавленного животного она прежде всего лижет и сосет кровь, затем разрывает живот, ест внутренности, а потом шею и плечи, остальное не трогает и оставляет на месте; эти части доедают уже другие хищники. Рысь крайне любопытна и терпелива; на карауле она по целым суткам лежит на одном месте, так что снег под ней протаивает до земли, а поместившись на каком-нибудь скрытом крепком суке, лежит с таким упорством, что только случай заставит ее с ним расстаться.

Горячие охотники часто проходят мимо ее засады, ничуть не подозревая близкого присутствия этого хищного зверя, который в это

время смиренно лежит на своем дереве и, как дикая кошка, только пристально смотрит на проходящего человека. Легко раненная рысь опасна; она нередко бросается на грудь охотника, жестоко царапает ужасными когтями и бешено кусается. В это время воевать с ней хитро, не надо терять присутствия духа и как можно скорее действовать охотничьим ножом. Рысье мясо некоторые едят и находят его вкусным и питательным, в особенности жирных. Швейцарцы употребляют его в пищу, а древние германцы на своих знаменитых пирах жаркое из рыси считали за редкое и лакомое блюдо. Насколько трудно приучить рысь к неволе, можно судить по зверинцам, в которых всегда можно видеть львов, тигров, леопардов, но рысь встречается весьма редко.

Рысь давит даже лисиц и воронов, потому что эти хитрецы любят проедаться на чужой счет; именно зная маловытность рыси, они тотчас явятся на незванный обед, а рысь, подметя непрошенных гостей, притаится где-нибудь за кустиком или камнем, около своей добычи, и выждет посетителей. Прыжок, два,

много три — смотришь, дорогие гости и попадут на зубы хозяйке. Но промышленники говорят, что рысь не ест их, а с презрением бросает на месте, удовольствовавшись только наказанием за воровство. Рысь, наевшись досыта, лежит чрезвычайно крепко и подпускает к себе собаку или охотника весьма близко; я полагаю, что она после сытного обеда крепко спит, почему и не слышит приближения врага. Рысь, захваченная в логове врасплох, обыкновенно с испуга заскакивает на близстоящее дерево и дико, как бы спросонок, смотрит на землю, желая отыскать причину тревоги. Летом рысь трудно увидеть в лесу, потому что днем, во время сильного жара, она прячется в расселинах гор, в щелях между скалами, залезает в густую чащу и проч., любит прохладу и нередко спускается в горным речкам, ключам, родникам, поточинам и рыщет только ночью. Линяет, как и все звери, дважды в год.

Остальные черты характера рыси, ее манеры и уловки, которые подметил человек, читатель усмотрит из нижеописанного.

Добывание рысей

Рысь не хитра, доверчива, в ней не развито столь сильное чувство самосохранения, какое есть в лисице, и потому добыть ее не составляет особенной важности для охотника, хотя мало знакомого с характером и манерами этого зверя. Имея легких и приемистых собак, хорошо натасканных на рысей, почти всегда можно надеяться на успех при этой охоте; разве какие-нибудь особые причины помешают добыть рысь, причины, которых не в состоянии предвидеть охотник. Сибиряки по большей части бьют рысей из винтовок, отыскивая их зимою по следу. Охота состоит в том, что промышленник, найдя свежий рысий след, сначала делает большой круг, то есть обходит или объезжает ту часть тайги, в которой, по его предположению, должна находиться рысь, и если он при этом не перехватит следа, выходящего из этой части, что ясно покажет, что рысь тут, в определенной округе, то охотник располагается к нападению, соображаясь с местностью. Если же след покажет, что рысь вышла из окруженной части, он делает другой круг и так далее, до тех пор, пока рысь не будет обойдена;

это делается для того, чтобы охотник, зная ту часть тайги, в которой находится зверь, мог избрать удобное место, с которого можно будет сделать нападение. Избрав его, охотник спускает собаку (которая до тех пор была привязана к седлу на поводке) на свежий след и едет поспешно за ней, изредка останавливаясь и прислушиваясь, не лает ли где, или, как говорят охотники, не скалит ли где-нибудь его верный соболька, и, чуть только слышит знакомое частое тьяканье, немедленно бросается на голос, не разбирая ни дороги, ни чащи леса, ни гор, ни утесов, ни каменистых россыпей... Достоинство хорошей собаки при охоте за рысями состоит в том, чтобы она, взбудив (подняв, испугав) рысь, стремглав бросилась за ней и следила бы ее не одним чутьем, но ловила бы и взором. Рысь, слыша собаку, тем более увидя ее близко, как молния бросается спасаться; с невероятною быстротою делает огромные прыжки, стараясь скакать с корня на корень или с камня на камень, чтобы скрыть свой след, но бежит так скоро не более 80 и много ста сажень, после чего утомляется, почему хорошая собака

скоро загонит ее на дерево и не спустит с него до тех пор, пока не подспеет хозяин и не убьет ее из винтовки. Если же место чистое и собака догнала рысь, не дав ей заскочить на дерево, то усталая рысь, видя опасность, тотчас ложится на спину и жестоко защищается своими острыми когтями и зубами. Одной хорошей собаке не задавить большой рыси; были примеры, что рысь, защищая себя от собачьих зубов, наносила собакам столь ужасные раны, что те пропадали. Обыкновенно рысь, лежа на спине, задними ногами приподнимает врага на воздух, а передними лапами распарывает животы нападающим на нее собакам, и нередко так сильно, что тут же выпускает им кишки, но почти никогда не кусает, как бы гнушаясь собачьим мясом.

Рысь, преследуемая собаками, иногда прибегает к хитрости, весьма не оригинальной, но зато постоянно одинаковой: убежав от собак, она заскакивает на пенек, колоду или на камень и стоит, притаившись, как мертвая, до тех пор, пока собаки в зрях (т. е. в азарте), как здесь говорят, не пробегут мимо нее; тут она тотчас соскочит и убежит собачьим сле-

дом в обратную сторону. Собаки, заметив свою ошибку, поспешно возвращаются назад и нагоняют рысь на охотника, который едет собачьим следом. Рысь при такой встрече обыкновенно заскакивает на первое попавшееся дерево, а охотнику того и нужно!.. Таким образом, ее хитрость смертельна для нее и способствует скорейшему окончанию дела в пользу охотника. Здешние промышленники хорошо знают это, почему нарочно ездят собачьим следом, в совершенной готовности принять на меткую пулю спасающуюся рысь. Странно, что рысь быстра на бегу только на таком коротком расстоянии! Не дужа — говорят сибирские промышленники. Вот по этому-то случаю и необходима горячая, приемистая собака, то есть такая, которая, взбудив рысь, сама сразу употребляет все свои силы, чтобы скорее нагнать ее.

При этой охоте промышленнику нужно знать хорошо местность и необходимо соображаться с тем, чтобы заехать с той стороны, откуда способнее взбудить рысь: именно надо соображаться, чтобы не загнать ее в каменистые россыпи, где собака не в состоянии бе-

жать сильно, а рысь может спрятаться в пустотах и расселинах между камнями и скалами. Нередко молодые рыси, вместе с матерью преследуемые собаками, заскакивают все на одно дерево; в таком случае нужно стараться убить сперва мать, а потом уже стрелять по молодым, потому что дети после первого выстрела по матери не соскочат с дерева, а напротив, видя смерть матери, будут прятаться на ветвях и сидеть так крепко, что их можно перебить всех по одному; в противном случае старая рысь после выстрела тотчас спустится на землю и быстрее птицы снова бросится спасаться, а за нею и молодые.

С худыми, неприемистыми собаками рысей добывать трудно; случается, что с такими собаками гоняют их по нескольку дней сряду и все без успеха, потому что рыси, не нажимаемые ими, успевают отдохнуть и, поздно наступившие, снова уйти от преследования. Такая охота утомительна и неприятна, потому что, носясь верхом по лесистым горам, каменистым россыпям, едва проходимым чащам, скоро утомишься, передерешь свое платье, оцарапаешь себе лицо и руки об мерзлые суч-

ки и прутья, которые, как стальные пружины, без пощады бьют по открытой физиономии; признаюсь, тогда подобная охота становится в тягость и для страстного охотника. А что достается на долю бедных лошадей в подобных случаях, об этом уже и говорить страшно!.. Зато как весело и приятно, если хорошая собака, взбудив рысь, скоро загонит ее на дерево и своим тревожным, радостным лаем зовет на помощь своего хозяина!.. О господи! Какое тут радостное чувство наполняет душу страстного охотника! С какою поспешностью и осторожностью он, подскакав и привязав коня, скрадывает дорогую добычу, видя ее на дереве! С замирающим сердцем, едва переводя дыхание, подходит он к дереву, осторожно ставит винтовку на сошки, вместе с тем торопливо поглядывает на лающую собаку и на рысь, притаившуюся на суке и не спускающую глаз с собаки, ища удобной минуты, чтобы воспользоваться каким-нибудь промахом собаки и скрыться. Наконец, с каким проворством сибирский промышленник взводит свой забавный курок и затаив дыхание выцеливает верную добычу!.. Еще мгновение, и

пронзенная насквозь винтовочной пулей рысь без чувств, без дыхания, с едва заметными судорогами, медленно падая с сучка на сучок, рухнет на землю, к ногам давно ожидающего соболяки!..

Кроме того, рысей добывают и другими способами, хотя и редко здесь употребительными, как, например, капканами, луками и пастями, которые ставят на рысьих тропах или около трупов животных, ими задавленных.

Сибирский промышленник считает за большое счастье, если, охотясь в тайге, он найдет свежезадавленных рысью: козу, зайца, глухаря и тому подобных зверей; он тотчас делает простую опадную колоду или пасть, настораживает над своей находкой и вполне надеется на успех, потому что рысь вскоре непременно явится к своей добыче, если только она не задавила кого-нибудь еще, и попадетса сама в ловушку. На этот раз она чрезвычайно проста и доверчива, так что идет даже под пасть, только что сделанную.

Ловкие промышленники, хорошие стрелки, иногда приманивают рысей, подражая

крику зайца, попавшегося в петлю, или пастушку, и стреляют их из винтовок. Рысь, услыша как бы голос зайца, не замедлит явиться к охотнику, особенно голодная; тут стрелку нужно быть готовому к поспешному выстрелу, потому что рысь, заметя ошибку, тотчас скроется. Понятно, что это делается в таком случае, если охотник найдет свежие рысьи следы и надеется, что рысь лежит где-нибудь недалеко от того места, где он остановился, чтобы подманить ее на голос зайца.

Рысь крепка к ране; ее нужно стрелять в самые убойные места, то есть в голову или в грудь, и то так, чтобы задеть пулей мозги, печень, легкие или сердце; если же попасть по полному месту, то есть по животу, в ногу и в другие части, не имеющие большого влияния в организме животного на скоростижную смерть, то рысь может уйти от преследований охотника, тем более если с ним нет собаки. Раненую рысь не следует не только хватать руками, но даже и подходить к ней близко без обороны, потому что она бросается на человека и может нанести жестокие раны. Даже видя смертельную рану, не надо допус-

кать к ней и собаки.

Шкурку с рыси снимают тоже чулком, как с лисицы[35]. Как говорят, прежде рысей было гораздо больше в здешнем крае, нежели в настоящее время, впрочем, эта горькая истина относится и ко всем зверям, водящимся в Забайкалье. «Что делать! Мало ли чего прежде бывало!.. В старину и зверя-то было не в пример больше тапершиного. Деды наши порассказывали, что они за огородами, на деревенских ключах, сохатых да изюбров бивали; а нынче — срам! просто срам!.. Все глаза-то себе выстегаете, из рубахи вылупишь-ся, покуль их в лесу-то отыщете... Э-эх, было времечко — не воротить!..» Это слово в слово переданный мною рассказ одного старика промышленника, славившегося в былое время своим удалством на поприще охоты по целому околотку в мире зверопромышленников. При последних словах своей типичной речи старик глубоко и тяжело вздохнул, а потом, кажется, заплакал — я хорошенько не видал, потому что вышел из избы...

Передам еще эпизод из рассказа одного достоверного сибирского промышленника; по-

стараюсь сохранить его типическую речь: «Долго я ехал с товарищем по худой вершей (верховой) дороге, в страшной тайге, с Чикойских покатай (Чикой — река в ю.-з. Забайкалье) в самое белковье. Стало уже смеркаться, и до табору было еще дивно (далеко, много). «Заночуем-ка, паря», — говорю я товарищу. «Ну что ж, заночуем так заночуем», — говорит он, а конь у него пристал маленько, я и поехал вперед на своем коурке до места, где прежде ночевывали. Приехав, разложил огня, нарубил больше дров для ночи, запалил ганзу (китайская медная трубка), слышу там позади — гац, маленько погода опять — гац!.. «Слава тебе, господи, — подумал я, — чего-то бог товарищу, видно, еще послал — вот уже два раза отвесил, да только голк отчего-то не бравый, будто мимо»[36].. Сам между тем притащил воды, повесил карымского чаю в котелке, а тут слышу опять — гац, а там еще и еще. «Тьфу ты, господи, — проговорил я. — Кого он там постреливает? Уж не на зверя ли (медведя) натакался, сердечный?» Ну, как это подумал, верите ли, так у меня ретивое и защемило, индо дышать тяжело стало — жаль

мне товарища, будто отца родного... Чай между тем вскипел; я выпил чашечку, другую, да больше-то и не могу — так сердце и ноет. А тут слышу — опять гац, а вот и собака залаяла уже ближе ко мне... Ну, зверь, беспрерывно, мол, зверь; я, нечего делать, схватил поскорее винтовку, на коурка да и нутко наливать на голк-то, где он палит. А месяц уже вышел, и так стало светло! Я еду, еду да и приостановлюсь. Слышу, собака так и рвет, будто сдурела, — ха-м, ха-м, ха-м... А товарища и не слышать. «Ну, — думаю, — Христос с ним, а чего-то не ладно!» Опустил[37] коня, подскакал ближе и вижу: товарищ мой сидит сторбившись под деревом, а собака подле него лает, задравши голову кверху... «Ты кого это, паря, стреляешь, — говорю я, — вот уж сколько времени?» — «Да чего, брат, — говорит он, — ты только что от меня уехал, а соболька мой бросился в сторону да и нутко лаять на дерево; я соскочил с коня, подбежал к дереву и вижу: на нем сидит, притаившись, рысь. Я обрадовался, палил, палил, раз с десяток отвесил, и все мимо, все заряды расстрелял, убить не могу, я попуститься жалко, да и подумал, что ты,

наверное, услышишь и меня выручишь...» — «Эх ты, голова сердечная, — говорю я, — пошто это от месяца-то стреляшь, вот потому мимо да мимо!..» Сам скорей соскочил с коня, схватил свою винтовку, зашел с другой стороны, значит, к месяцу, и вижу: сидит на суке, притаившись, голубушка, только глаза светят!.. «Благослови, господи», — подумал я, да как торнул — вот и полетела моя рысь вниз головой, прямо на собольку!.. «Вот как по-нашему, — говорю я, — сразу повалил, а то гац да гац!.. Пожалуй, без толку-то пали сколько хошь, проку мало будет». Ну, тогда свалил я такого матерого оморочо, что боже упаси! После в Кяхте за 18 рублей продали».

6. РОСОМАХА

В предыдущей статье я говорил о незначительном числе охотников, которые знакомы с рысью; что же я должен сказать о росомaxe, когда и мне, искрестившему почти всю южную половину Забайкалья вдоль и поперек, ни разу даже не доводилось и стрелять по росомaxe, при всем моем желании попасть в то небольшое число охотников, которое может похвастаться тем, что бивали росомax.

Причина этого не в том, что зверь этот слишком осторожен, хитер, свиреп и проч.; нет, а в том только, что он довольно редок даже и у нас в Забайкалье, в том богатом зверинце, с которым не многие части света могут поспорничать в этом отношении!

Я, как наблюдатель и как охотник, почти совершенно незнаком с этим редким зверем; мне только дважды случилось видеть росомах в густом лесу, и оба раза в такие горячие минуты охоты, что я на них не обратил почти никакого внимания; следовательно, этого слишком мало для того, чтобы передать другому что-нибудь любопытное и интересное об этом звере. Хотя и здешние промышленники, неоднократно добывавшие росомах, знакомы с ними менее, нежели с другими зверями, но все же они знают их ближе, чем я; потому передам читателю о росомахе все, что мне удалось слышать самому от тех лиц, которые состарились в лесу на зверином промысле и добывали росомах.

При первом взгляде на росомаху невольно находишь в ней сходство с барсуком по наружному виду, но всмотревшись присталь-

нее, тотчас усмотришь разницу, как во всем ее складе, так и в отдельных частях тела. Шерсть на ней длинная, темного цвета, сходная с медвежьей, пушистая и довольно мягкая, крепкая в носке; рыло у росомахи довольно острое, тоже в роде медвежьего; уши короткие, закругленные, стоячие; глаза небольшие, черные, выразительные и блестящие. Задние ноги немного длиннее передних; на пятипалых ногах огромные, загнутые книзу когти. Туловище короткое и тяжелое, шея тоже короткая и толстая, спина выгнутая, голова большая. Над глазами у нее торчат жесткие щетины, усы большие. На морде шерсть короткая и тонкая, на боках же длиннее, чем на туловище. Подбрюшье в ноги черного цвета. Подшерсток бурый и пушистый. Хвост средней величины, довольно мохнатый, ровный, с черною кистью на конце. Самая рослая росомаха достигает до величины обыкновенной дворовой собаки, но несколько ниже ее. Росомаха одарена чрезвычайно крепким телосложением, и шкура ее до того крепка, что собаки ее прокусить не в состоянии^{13}; зато чутье и слух довольно слабы в сравнении с

другими зверями, но зрение весьма острое. Росомаха проста, доверчива и боязлива при встрече с сильным врагом. Голос росомахи похож на лисье лаянье, но грубее, реже и отрывистее. Кроме того, она имеет особенное свойство, чрезвычайно оригинальное, хотя и не совсем чисто плотное, а именно: она, будучи окружена собаками и не видя спасения, испускает такое зловоние, что собаки тотчас отскакивают от нее. Здешние промышленники говорят, что «она, проклятая, туманит взор, так что собаки после того худо видят и теряют ее из глаз», а некоторые даже утверждают, что если собака попадет под самую струю зловония, то впоследствии теряет остроту чутья; вот почему здешние промышленники хороших собак не травят на росомах. Зверовщики даже говорят, что зловоние ее так сильно, «что от него индо снег лощится и жалтеет». Вот какова росомаха! Росомаха — зверь вполне лесной: глухая тайга, высокие хребты гор, поросшие густым лесом, с утесами и каменистыми россыпями — постоянные места жительства ее. Луговых мест она не любит, а около степей, даже и в густых лесах, ни-

когда не увидишь росомахи. Она в норах не живет[38] даже и во время выкармливания детей, а поселяется обыкновенно в пустотах между камнями и плитами вековых утесов и россыпей или в расселинах гор, где и приносит своих детей; она живет на одном месте до тех пор, пока ее не отпугают зверовщики или собаки, что ясно доказывают их сплошные следы в известных местностях тайги.

Течка росомах бывает в одно время с волками, следовательно зимою; как она происходит и как совершается самый процесс совокупления — не знаю, да и зверовщики этого не подметили. Некоторые из них хотя и говорят, что зимою видят их парочками, именно во время гоньбы, но из этого еще нельзя заключить, что самка совокупляется только с одним самцом, а не с многими; тем более потому, что находимые свежие следы в это же время года показывают совсем другое, именно: на снегу бывают видны следы нескольких росомах, ходивших вместе, кроме того, видны утолки, ясно показывающие любознательному охотнику места их драки между собою, потому что на них валяется росомахья шерсть

и видна даже кровь. Не ясно ли указывает это обстоятельство на то, что за самкой ходило несколько самцов, которые и дрались между собою за любовь самки? А эти сцены по этому поводу, как известно, бывают у многих хищных и травоядных зверей, даже у домашних животных. По-моему, последнее предположение относительно росомах вернее первого.

Раннею весною росомаха приносит уже детей, обыкновенно двух и редко трех, поэтому надо полагать, что срок ее беременности продолжается не более четырех месяцев. Молодые рождаются слепыми, но чрез сколько дней проглядывают — неизвестно. Молодые дети росомахи весьма некрасивы, неуклюжи и своими вовсе не грациозными движениями невольно возбуждают смех и вызывают на юмор веселого человека. Это то же, что молодые галчата в сравнении с другими птенцами. Росомаха гнездо свое делает обыкновенно в утесах и россыпях, под большими камнями, плитами и скалами; перед разрешением от бремени натаскивает в него мху, травы, листьев. В первое время возраста молодых она кормит их молоком, а потом, когда они

подрастут, приносит им различную мясную пищу. Росомаха детей своих долго содержит в гнезде и водить с собой начинает уже тогда, когда они порядочно подрастут и обматеруют, вероятно потому, что она инстинктивно знает простоту и нерасторопность своего рода и, боясь врагов, не хочет подвергать детей опасности. Росомахи, несмотря на свою редкость в настоящее время, вошли в народные пословицы и поговорки в здешнем крае. Часто случается, что, шутя над человеком нерасторопным, косолапым и неуклюжим, весельчаки приписывают ему свойства росомахи. Например, говорят: «видишь, ты плетешься, словно росомаха», и совершенно справедливо. Сравнение удачно, потому что росомаха ходит очень тихо, переплетает ногами и косолапит. Собаки ее легко догоняют; даже легкий на ногу человек по ровному месту в состоянии догнать росомаху. Если она пройдет по глубокому снегу, то неопытный охотник сочтет ее след за след небольшого медведя; действительно, сходство большое, но росомаха шаги делает гораздо чаще (короче) и косолапит еще больше, чем медведь. В следах видны

отпечатки ее когтей. По приезде своем в Забайкалье и охотясь однажды за козами, я нечаянно увидел на снегу след, похожий на медвежий, не знал, кто его оставил, подозвал товарища, показал ему, но и тот пришел в недоумение; между нами поднялся спор; я относил след к молодому медведю, а он с этим не соглашался; приехал к нам третий наш товарищ, старый тунгус, закоренелый промышленник, и, узнав причину спора, самодовольно посмеялся над нами, иронически повел губами, вздернул носом, помолчал немного и, вероятно, в это время подумал: «Эх, вы, дурачье, а еще промышленники; уж этого-то не знаете», а потом с презрением объяснил нам, что это след росомахи... Не дешево обошлась нам наука! Здесьние инородцы чрезвычайно не любят и обижаются, если их в шутку или в сердцах назовут росомахой. «Сам ты росомака, — говорят они, — а мой не росомака; это кудой, шибко кудой, сама последний зверь»...

«Бедная росомаха! Уж последний человек в мире — тунгус, та же тварь, и тот об тебе так паскудно отзывается!..» — сказал однажды лаконически один здешний промышленник на

подобную речь тунгуса. Росомаха неразборчива и ест все с равною жадностью: она употребляет в пищу всевозможное мясо, свежее и падаль, рыбу, лягушек, ягоды, мед, говорят, ест даже змей!.. Она чрезвычайно обжорлива и наедается до того, что не в состоянии свободно двигаться. Некоторые охотники даже утверждают, что будто бы она, наевшись таким образом, кое-как залезает на низкие деревья и давит свой живот между сучьями для облегчения! Росомаха частенько караулит свою добычу, притаившись где-нибудь у тропы или на перелазах, даже залегает для этого на небольшие мохнатые деревья и вдруг бросается на приблизившихся зверей, конечно таких, которых она не боится и с которыми в состоянии сама справиться. Рябчиков и глухарей она ловит на полу спящих или на гнездах, как лисица и волк, тихонько к ним подкравшись. Рыбу она находит зимою в горных речках и озерах, ту, которая остается под ледяными отдувами около берегов или выбрасывается силою воды в полыньях или ключах на поверхность льда. Молодых уток и лягушек она ловит около речек и озер, отыскивая

их чутьем. Должно быть, хороша и красива выходит она из болота, вымокшая и вымазанная в болотной грязи и шмаре! Росомаха чрезвычайно пакостлива и любит попользоваться чужим добром, как-то: посещает пасти, ямы и другие ловушки зверопромышленников, крадет попавшую добычу и уносит; если же она ей не под силу, как здесь говорят, то пожирает тут же на месте. Бегает часто рысьим следом, надеясь, что рысь скорее ее кого-нибудь поймает, а она по праву сильного отнимет, что действительно так и бывает, конечно не без потери нескольких клочков шерсти и капель крови. Но что значат для росомахи побои, когда палкою ей не сделаешь ни одной синевицы на теле; и если кому-либо случится ее бить, то нужно бить по голове, и то по переносице, иначе толку будет мало. Росомаха, завладев крупною добычею, обыкновенно тащит ее в запятки, не имея силы унести в зубах, как, например, козулю, причем останавливается и закусывает, вероятно боясь того, чтобы кто-нибудь посильнее не выследил ее с ношей, если она не утащит далеко, и не отнял бы лакомый кусочек.

Хотя россомаха — животное ночное, но в удаленных местах она бродит и днем. Движения россомахи неуклюжи, своеобразны, так что походка ее состоит из небольших прыжков с перевалкой туловища как-то наискось, с задней ноги на переднюю другого бока. Терпение и настойчивость замечательны: если животное голодно и ему не удастся поймать кого-либо прыжком с небольшой высоты какого-нибудь сука, то россомаха, найдя свежий след какого-нибудь зверя, бежит им до тех пор, пока последний выбьется из сил и ляжет или просто упадет в изнеможении, а россомаха тут как тут, она тотчас бросается своей жертве на спину и перегрызает затылок. Таким образом она добывает себе на обеды не только небольших животных, как, например, козуль или кабарожек, но и больших оленей, изюбров и даже сохатых. Мелких хищных зверей она легко загрызает, а крупные ее редко трогают — от них россомаха отделяется своим убийственным зловонием.

Если места не зверистые, то россомаха мало живет на одном месте, тут она постоянно рыщет и настойчиво преследует. Тогда дома у

нее нет — где она позавтракала, там ее и квартира; насытившись, она отходит от своей жертвы и спит, забравшись в какую-нибудь лесную трущобу или зарывшись в снег. В этом случае сон ее долог и крепок, она покоится до тех пор, пока новый аппетит не заставит ее снова рыскать по тайге или возвратиться к остаткам своей жертвы, которую она, если не может утащить, тщательно прячет. Крупную добычу росомаха поедает обыкновенно с шеи и лопаток, в этом не отличается от рыси, так что манера такого насыщения служит хорошим признаком промышленнику для открытия виновника задавленной жертвы, а следы на снегу доведут его до удалившегося хищника. По речке Черной, впадающей в Шилку, мне однажды зимою довелось найти только что задавленную козулю двумя росомахами, которые, заслыша колокольчики и скрип саней, убежали в глубину тайги. Труп козули был еще тепел, но шея и плечи были уже поедены с одной стороны. Я, спрятавшись, долго караулил виновниц, но дождаться их не мог, вероятно потому, что был самый полдень и закусившие росомахи боялись по-

казаться, а быть может, и чувствовали засаду.

Никто так не любит росомашьих мехов, как камчадалы. Их суеверие говорит даже о том, что их главный бог одет в платье из росомашьих шкур. Камчадальские щеголихи обыкновенно носят над ушами или в ушах вместо серег куски из такого меха величиною в ладонь. Это их главное прищеголье; за пару таких серег дают пару соболей, а некоторые уверяют, что расплачиваются даже и бобровой шкурой. Бедные франтихи, не имеющие таких сокровищ, носят поддельные из подкрашенных лоскутков пуха морской утки.

Росомаха не опасна, на человека она не бросается, напротив, заслышав его присутствие, тотчас старается уйти куда-либо подале или запрячется в утес или россыпь, с собакой же она смелее и ее не боится. Одной хорошей собаке росомахи не задавить: она, нагнанная собакой, тотчас ложится на спину и жестоко защищается своими страшными когтями и зубами и, будьте уверены, в обиду не дастся; худая же, малосильная и не премистая собака даже сама пострадает от нее и вперед никогда уже не сунется одна на росо-

маху. Кусается она злобно и жестоко, а когтями наносит порядочные раны. Если собака догонит росомаху на крутой горе, то последняя, не надеясь на быстроту своего бега, тотчас свертывается в клубок, пряча голову между передними ногами, и, как мячик, бросается под гору или под утес, иногда на острые оголенные камни, а достигнув ровного места, с прежнею скоростью бежит дальше, пока меткая пуля ловкого промышленника не положит ее на месте. Трудно поверить, что росомаха, не быстрая на бегу, так быстро делает этот оригинальный маневр, что гнавшей собаке иногда остается только схватить неуклюжую росомаху или вступить с ней в бой, как, глядишь, последняя уже свернулась в клубок и покатила под гору, как большой меховой мячик, а собака осталась далеко от нее...

Росомах добывают различными способами, причем с успехом пользуются их простотою, обжорливостью и нерасторопностью. Конечно, добывают их только зимою и поздней осенью, потому что в другое время года росомаха никуда не годна; в пищу ее не употреб-

ляют даже и здешние инородцы. При случае их бьют из винтовок, а иногда нарочно следят и скрадывают в меру выстрела. Росомаху скрасть (подойти к ней) не хитро — она лежит крепко и шороху не боится, особенно когда сама ходит, только надо стараться подходить к ней из-под ветра, чтобы она не могла услышать запах от охотника, которого она чрезвычайно боится, и, заслыша его, не видя человека, тотчас спасается бегством, а, испугав ее однажды, в другой раз к ней подойти трудно: она делается осторожнее и тогда не доверяет даже и малейшему шороху. Росомаху можно поймать без особых предосторожностей в самые грубые и незатейливые ловушки — в капкан, в пасть или убить луком (самострелом), который нужно настораживать на тропах росомахи или около трупа какого-нибудь животного, в тех местах, где водятся росомахи. Кроме того, они иногда попутно попадают и в козьи пасти или убиваются на козьих и волчьих луках. Если же готовить пасть собственно для росомахи, то нужно ее делать потяжелее и настораживать так, чтобы росомаха не иначе могла добрать-

ся до наживы, как легши на спину, и чтобы пасть придавила ее именно в этом положении; в противном случае росомаха, придавленная пастью по спине, обладая чрезвычайной крепостью своего корпуса и силою в ногах, иногда вылезает из-под пасти и уходит невредима. Вот почему насторожку и необходимо делать так, чтобы росомаха, добираясь до лакомого кусочка, непременно легла на спину и тронула приманку в этом положении, для чего ее подвешивают кверху под самые опасные плахи пасти, а насторожку помещают под приманкою; насторожку делают крепкую, не чуткую, чтобы росомаха, забравшись под пасть и не имея способности поднять высоко рыло, чтобы достать приманку, не могла уронить пасти от легкого прикосновения к насторожке, а легши на спину, сдернула бы ее лапами или перегрызла зубами. Чем крепче насторожена пасть, тем скорее и доверчивее росомаха ложится на спину и достаёт приманку. Здешние промышленники для этой цели сторожевой кляпушек нарочно продевают сквозь кольцо, свитое из таловых прутиков, для того чтобы росомаха как-ни-

будь не уронила пасти в стоячем положении, а, лежа на спине и доставая крепко привязанную приманку, перегрызла бы это кольцо зубами или оборвала лапами. Для того чтобы узнать, крепко ли насторожена пасть, промышленник становится на нее сверху, и если она удержит его — хорошо, не удержит — не годится. Для приманки обыкновенно употребляют зайцев, рябчиков и других птиц.

Зимой росомах тоже отыскивают по следу и дают хорошо направленными приемными собаками, выследить же их нетрудно, потому что, сытые, они ленивы и бродят мало.

Росомаха так крепка на спину, что она с огромных утесов, свернувшись в клубок, как еж, бросается вниз на стоящих диких коз, а в особенности кабарожек, и нередко своей тяжестью или убивает этих животных, или сталкивает с утесов, так что они, летя иногда до страшной крутизны, убиваются об острые камни. Не беда, если росомаха ошибется в расчете и упадет мимо своей добычи на голые камни — она не ушибется и разве только подосадует на потерю лакомого кусочка. Если же росомаха успеет схватить кабаргу в лапы,

то падает с нею на спину, не выпуская добычи из своих огромных когтей, а очутившись на полу, тотчас взбрасывает кабарожку на спину, как волк овцу, и бежит с нею в укромное местечко, чтобы там потуже набить свое ненасытное брюхо. Голову пойманной добычи росوماха не ест, а обыкновенно уносит ее, как трофей, к своему гнезду.

Прежде росомашьи шкурки ценились здесь довольно дорого, потому что их был большой сбыт в Китай, но нынче, не знаю почему, китайцы их не берут, а потому и цена на них упала, так что в настоящее время из первых рук хорошую росомашью шкуру можно купить за два и за три рубля серебром.

Шкурка с росوماхи снимается тоже чулком, как с лисицы.

Вот все более или менее интересное, что я нашел нужным сказать о росوماхе.

7. БАРСУК

В здешнем крае барсук не имеет никакого значения в торговом отношении. Мясо его в пищу не употребляется, сало тоже — вот почему барсук и не играет важной роли в мире зверопромышленников. Они с ним мало зна-

комы и добывают его, как говорится, между прочим, случайно с ним встретясь или найдя его нору, которую часто проезжают мимо, не обратив на нее никакого внимания. Словом, барсук как зверь находится в совершенном презрении между охотниками и скорее составляет достояние пастухов, которые от нечего делать добывают его кто как умеет и кто как может из нор или травят собаками. Поэтому и не мудрено, что здешние промышленники мало знакомы с характером и образом жизни этого зверя. Здесь барсуки истребляются или из-за шкурок, или как звери хищные, причиняющие вред домашним животным. Барсучьи шкурки чрезвычайно крепки и употребляются здесь единственно на нагалища, или чехлы для винтовок, потому что барсучья шерсть, жирная на ощупь, имеет особенное свойство, которым так хорошо воспользовались сибиряки: ее не пробивает никакой дождь. Шкурка с барсука снимается чулком, проделывается, и нагалище готово; его с задней части надевают на приклад винтовки, конечно шерстью кверху, закрывают замок и тем сохраняют его от сырости в мок-

рую погоду. Читатель, быть может, спросит: а чем же закрывают от дождя ствол винтовки? Ничем! Я уже говорил выше, в техническом описании охоты, что здешние промышленники носят винтовки дулом вниз, почему дождевая вода удобно скатывается по засаленному стволу винтовки и в дуло не попадает, так что промышленники, не обращая внимания на ствол, берегут только свой наружный мудреный замок. К тому же барсучья шкура как раз такой величины, что в состоянии закрыть только приклад и замок винтовки.

Во втором случае барсук, как хищный зверь, истребляется потому, что он большой охотник до жеребят и телят, даже коров; на первых он обыкновенно нападает на лежащих и спящих, а на последних — пасущихся. Жеребят и телят барсук по большей части наносит сильные раны в задние части тела и бока, вырывает мясо, действуя зубами и своими огромными когтями так сильно и язвительно, что бедные животные иногда только кричат, как под ножом, а подняться не в силах; если же и вспрыгнут на ноги, то не в состоянии сбить с себя вцепившегося барсука.

На больших коров он нападает тоже сзади и вырывает им вымя. Но трудно заживают барсучьи раны. Зубы его сходятся так плотно, что он сам едва разнимает свои челюсти, вцепившись в какое-нибудь животное. Недаром некоторые зовут барсука язвиком; впрочем, это же выражение, относящееся к нему, я слышал и в России. Нападения барсука на животных постоянно с тылу ясно доказывают, что он, не разбирая обстоятельств, боится нападать на них с фронта[39]. Барсук наскоки свои делает с большой осторожностью; завидя жеребенка или теленка, он сначала убедится, нет ли где-либо поблизости собаки или пастуха, озирается во все стороны, становится на дыбы, чтобы хорошенько рассмотреть местность, и, не видя опасности, тихонько, иногда ползком, таясь за каждым камешком, каждым кустиком, приближается к своей жертве, а потом, избрав удобную минуту, вдруг на нее бросается с остервенением. Беда барсуку, если он вздумает напасть на жеребенка и его заметит косячной жеребец; распустив хвост и гриву, фыркая и храпя вздутыми ноздрями, с неистовой яростью налетит он на

барсука и забьет до смерти копытами!.. И поделом! Барсучье сало здесь употребляется как жирное вещество при домашнем обиходе; кроме того, оно идет и как лекарство, даваемое здешними знахарями от различных недугов, как людских, так и скотских.

Барсук во многом сходен с росомахой, величиною бывает с порядочную дворовую собаку, но на ногах не высок и относительно ее гораздо ниже. Ноги его вроде медвежьих, короткие, крепкие, толстые; на передних лапах огромные, загнутые книзу когти, которыми он в случае опасности жестоко защищается, а острыми, крепкими зубами сильно кусается. Кроме того, когти ему служат для приготовления норы, и ими он отколупывает большие глыбы земли, особенно в то время, когда его выкапывают из норы или когда за ним заскочит в нору собака. Рыло у него длинное, острое, как у дворовой собаки, даже походит несколько на свиное. Уши короткие, круглые, как у крысы; с первого взгляда их трудно заметить в длинной, густой и чрезвычайно жесткой шерсти, похожей в этом случае на свиную; она у него трех цветов: белая, рыже-

ватая и почти черная, на брюхе она столь длинна, что при его коротких ногах почти достаёт до земли; на прочих же частях тела, и в особенности на голове и ногах, шерсть несколько короче. Хвост короткий, тупой, покрытый длинными, жесткими волосами и едва достигающий до пяток. Задние его ноги на половине сильно согнуты, так что угол соединения лядвеи с ножной костью — острый; лапы о пяти пальцах, снабженных острыми и крепкими когтями, которые на передних длиннее, чем на задних. Глаза у него маленькие, быстрые; подошвы ног голые. В следах барсука видны отпечатки мякишей пальцев и когтей. Вообще барсук не может похвастаться приятной наружностью; он, можно сказать, между животными как здешний инородец, орочон или тунгус, между людьми кавказского племени.

Барсук — зверь чрезвычайно ленивый, хладнокровный, осторожный, боязливый и любящий уединение. В южной половине Забайкалья он водится повсеместно — и в степных, и в лесистых полосах. В степях он поселяется обыкновенно в овражках, долочках

и северных покатосях гор, поросших хотя небольшим кустарничком, а в лесистых местах — в колках, сиверах, а больше около солнопечных склонов гор, на их подолах, чтобы, оставляя свое убежище, не подниматься в гору. Барсук живет круглый год в норе, которую сам выгребает в земле; в степях же он поселяется иногда и в сурочьих норах, в которые свободно влезает, душит хозяев и тогда отбитую нору переделывает на свой лад: расчищает пошире отверстие или лаз, делает отнорки. Во всякой барсучьей норе несколько отнорков имеют сообщение с дневной поверхностью для освежения воздуха; они же и служат побочными выходами из норы, если главный лаз будет захвачен. Барсук живет обыкновенно в наибольшем отнорке или котловине, которая довольно широка и поместительна. Говорят, что один, меньший и более удаленный, отнорок барсук назначает для отправления общей потребности, потому что в других отнорках его испражнения не находят, а оно бывает только в котором-нибудь одном. Это обстоятельство относят к чистоте и опрятности этого зверя. Лисица, которая не в состоя-

нии сладить с барсуком силою, завидуя его удобному помещению, прибегает к хитрости, о которой я уже упомянул выше в статье «Лисица»: выгоняет барсука из норы и помещается в ней, как в своей собственной, а бедный барсук, уступив плутовке свое помещение, делает себе другую нору где-либо неподалеку от старой.

Весьма редко бывает и так, что барсук, уступив лисице какую-нибудь половину своего обширного помещения, остается в той же норе и даже пользуется одним общим лазом.

Барсук общежития не любит, даже редко можно встретить в одной норе самца с самкою, и то только в пору любви; однако ж он не чуждается жилых мест и не боится селиться вблизи степных деревень, чтобы при удобном случае попользоваться и жизненными припасами на счет жителей. Но этот расчет плохой: обиженные хозяева, которые, быть может, и не знали его близкого присутствия, в этом случае в отмщение дерзкому соседу находят его нору, и, смотришь, барсук поплатится за это своей жизнью и попадает кому-нибудь на винтовку.

Большую часть своей жизни барсук проводит в норе; дневного света он боится, хотя и любит греться на солнышке, и оставляет нору только ночью, особенно в лесистых местах; в степях же голод и скудный лов заставляют его удаляться от норы иногда очень далеко. Беда, если солнышко застанет его удалившимся от своего жилища; в этом случае он сильно торопится домой, а услышав малейшую опасность, решается даже укрыться в первое попавшееся ему убежище — залезает в чужие норы, в древесные дупла, в оврагах прячется в земляные отдувы и щели, где и коротает время до ночи. Если барсук сыт, то не выходит из норы иногда по нескольку дней сряду, и зато как бы он голоден ни был, а уж днем промышлять не пойдет, особенно около жилых мест.

Зверь этот вполне ночной. Надо полагать, что он, проводя по крайней мере три четверти своей жизни в норе, следовательно, в темноте, не может сносить дневного света и днем худо видит. Преследуемый собаками или человеком днем, он часто набегает на деревья, кусты, камни и даже на своих неприят-

телей; вот почему и заключают, что он имеет слабое зрение, но это несправедливо, потому что в сумерки или рано утром он этого не делает и, не боясь на что-нибудь наткнуться, бежит проворнее и смелее, чем днем. Маленькие глаза его довольно живы и не похожи на глаза тех животных, которые по особому устройству зрачка называются ночными, как, например, сова. Барсук одарен слабым обонянием, зато обладает тонким слухом; он силен, крепок и в опасности до того отважен, что готов защищаться против всего решительно, не боится даже человека и с яростию нападает на собак; будучи окружен ими, он обыкновенно садится на зад и защищается лапами, нанося полновесные оплеухи нападающим. Худой, малосильной собаке с барсуком не справиться; он царапается когтями ужасно и кусается столь злобно, что в единоборстве нередко перекусывает собакам ноги, а поймавшись за шею, держится так крепко, что иногда сам не в состоянии разинуть рта, так что приходится палками разжимать его.

Барсук расторопен только при защите и нападении; вообще же он чрезвычайно вял,

неповоротлив, неуклюж, весьма неграциозен и в движениях и как-то безжизнен! Бегает он до того тихо, что человек его свободно догоняет, но так крепок и живуч, что его трудно убить палкой, если только бить не по голове; в этом случае он несколько не уступит росомахе; жесткая шерсть защищает барсука от острых собачьих зубов, а толстая кожа — от полновесных ударов.

Барсук молчалив, голос его похож на громкое, пронзительное хрюканье, подобное свиному; при защите от нападающих собак он так громко и неприятно кричит, что хоть зажимай уши. Течка барсуков бывает, как полагают охотники, в начале зимы или, лучше сказать, в конце осени, а как совершается самое действие совокупления — не знаю, равно как не знаю и того, с одним самцом самка входит в супружеские связи или с несколькими. Нет основания думать, чтобы самка совокуплялась только с одним самцом, потому что законного парного супружества между зверями почти не существует; по всему вероятию, с самкой находятся два либо три обожателя, между которыми, полагаю, без драки не

обходится, как вообще между всеми самцами за любовь самки. Да и кроме того, замечено, что барсук-самец не участвует в выкармливании детей, а это есть первый признак, что самка принадлежала нескольким кавалерам в урочное время, а не одному. В начале весны находят уже в барсучьих норах молодых, обыкновенно по два и по три, некоторые же промышленники говорят, что бывает и пять; дети рождаются слепыми и как долго не проглядывают — не знаю. Мать, как и все животные, сначала кормит детей молоком, а потом, как зверь хищный, приносит им разную мясную пищу, которую добывает во время ночи. Молодые барсучата не любят выходить из норы, как лисята или волчата, а упорно держатся в своем темном подземелье, и когда уже подрастут, то выходят из него только на зов матери покушать принесенной добычи, за которую часто ссорятся и жестоко грызутся между собою. Мать их долго воспитывает и выводит с собой на промысел только тогда, когда они порядочно подрастут и обматереют.

По окончании течки барсуки на зиму ложатся на отдых в своих норах, в которых за-

тыкают изнутри все выходы мхом или землей, и лежат в них безвыходно до самой весны, то есть до марта месяца, а с первыми лучами весеннего солнышка — выходят. Так что медведь и сурок лежат дольше барсука, потому что они ложатся на зиму с ранней осени, а встают около благовещенья (25-го марта).

Некоторые же утверждают, что барсуки спят не крепко, просыпаются в оттепели и даже выходят в это время из норы, чтоб напиться.

Барсуки едят все: мясо, ягоды, мед, ловят крыс и мышей, выкапывая их из нор; едят даже ящериц, змей, различных насекомых, а лягушек истребляют во множестве, отыскивают птичьи гнезда, пожирают молодых, нередко ловят маток, крепко сидящих на яйцах, и поедает самые яйца. Барсуки для того, чтобы попользоваться медком, находят оси и строчьи гнезда, разбивают их лапами и при падении хозяев терпеливо переносят их жала, катаются по земле и тем давят вольнувших в них пчел, а потом, освободившись от них, с жадностью пожирают соты. Они много пьют, но не лакают языком, как волки или лисицы,

а погружают весь рот в воду и двигают нижней челюстью, как при жевании.

Нельзя сказать, чтобы барсук был прожорливое животное; он довольствуется небольшим количеством пищи и своим жиром обязан скорее спокойному образу жизни, чем аппетиту. За лягушками барсуки ходят в болота и речки, где им попутно попадают иногда молодые или ленные утки.

Любопытно было бы посмотреть в одно время медведя, росомаху и барсука после болотной охоты и сравнить — кто из них красивее и грациознее выходит из топкого болота!.. Полагаю, что эта тройка отчасти похожих друг на друга зверей именно после такой проделки, вымокшая и выпачканная в болотной грязи, тине и шмаре, вызвала бы невольный смех даже самого серьезного человека!..

Известно, что молодых барсуков можно приучить к дому и сделать ручными. Тогда с собаками они живут дружно, даже едят вместе, но большие часто ссорятся с ними и жестоко дерутся. Домашние барсуки любят теплоту и нередко ложатся к огню так близко, что обжигают себе лапы и опаливают бока.

В Забайкалье мне ни разу не случилось видеть, чтобы барсуков, как это делают в России, охотники держали дома; здесь держат только лисиц и изюбров, от которых есть прибыль: от первых — шкурки, а от последних — дорогие рога. У меня дважды жили молодые барсуки в норе, под сараем. Они выходили из своего подземелья только в урочное время дня, когда их кормили, но когда подросли, то стали пакостить: ловить цыплят, кур и, утащив в свою нору, душить, почему я вынужден был их перебить.

Барсук — единственный зверь, которого здешние промышленники бьют из-за шкурки и летом, да он и не стоит тех трудов, которые нужно употребить для того, чтобы добыть его из норы в зимнее время, тем более потому, что шкурка барсука годна и летняя (конечно, не в то время, когда он линяет).

Не могу не заметить об особенной принадлежности барсука, которой нет у других зверей, именно: у барсука между задним проходом и детородным членом есть особое, малозаметное поперечное отверстие, которое имеет сообщение с подхвостным железистым

мешком. Оно глубиною не более полувершка и обладает особенным свойством: из него вытекает клейкая влага, чрезвычайно противная запахом. Некоторые утверждают, что барсук охотно сосет эту жидкость¹⁴ и будто бы тем пропитывается в зимнее время, закупившись в норе, почему это отверстие и называют сосальной дырой. В какой мере справедливо это обстоятельство — я не знаю, ибо самому убедиться в том не случилось.

Отличительным признаком наружности барсука может служить черная полоса, которая идет по обеим сторонам светлой шерсти головы, переходит через глаза и уши и мало-помалу теряется на затылке. Нижняя часть тела и ноги у него тоже черные. Самка отличается от самца только тем, что ростом поменьше и тоньше складом. Барсук до того проворно гребет землю передними лапами, что в случае опасности, увернувшись куда-нибудь в сторону от погони, в продолжение нескольких минут зарывается в землю так, что его не видно, и только чутье собак в этом случае может открыть спрятавшегося отшельника. Поэтому не надо удивляться то-

му, что барсук делает под землей такие большие помещения. Действительно, его нора — это целый лабиринт подземельных коридоров, длина которых нередко доходит до нескольких десятков футов, а выходные их отверстия часто удалены друг от друга на несколько десятков шагов. Барсук работает вперед передними лапами, а задними отбрасывает землю назад. В длинных отнорках, чтоб избавиться от нарытой земли, он идет задом наперед и этим способом выбрасывает ее на дневную поверхность. Таким же точно манером он очищает и глубокие котловины своего подземного жилища.

От нечего делать и убедившись в полной безопасности, барсук иногда проводит праздное время на поверхности норы, то озираясь крутом, то останавливаясь на одном каком-нибудь предмете, то принимаясь качаться, как медведь, на передних ногах то в ту, то в другую сторону или, наконец, проворно расправляясь когтями и зубами с паразитами, которые, должно полагать, его сильно беспокоят. Но такие наблюдения чрезвычайно редко попадают на глаза любознательного чело-

века.

Самец живет в своей норе всегда один, с самкой он сходится только во время течки. Мать тоже любит уединение и прогоняет своих детей тотчас после их беспомощного возраста, что бывает обыкновенно осенью перед началом гоньбы, несмотря на то, что самка этого животного чрезвычайно любит своих малюток и голубит их, как нежная мать, пока они малы. Весьма редко бывает, что изгнанные взрослые дети с дозволения матери поодиночке помещаются где-нибудь вблизи и еще реже пользуются каким-нибудь отнорком обширного помещения своей мамыши.

Обыкновенная пища барсука состоит из корней, преимущественно березовых, но мыши и змеи составляют его лакомство. Приготовляясь к зимней спячке, он заготавливает в нору небольшой запас корма, а чтоб удобнее и мягче спать — запасает ветошь, мох, листья. До наступления больших холодов барсук кормится собранным запасом, а когда наступит настоящая зима, он, ложась на брюхо, свертывается так, что голова его находится под брюхом, между передними лапами. Во

время спячки он сильно худеет, несмотря на то, что осенью ложится чрезвычайно жирным. На второй год молодые барсуки достигают полного возраста и уже способны к размножению.

Шерсть барсука имеет серебристый отлив, а направление ее неодинаково, особенно оно перебито под шейей и на ногах.

Здесьние промышленники при случае бьют барсуков из винтовок; иногда же нарочно караулят их около нор, по вечерам или утрам, поджидая их выхода из норы или возвращения с промысла, для чего охотники прячутся где-нибудь неподалеку от нор или залегают на стоящие деревья.

Барсуки, вылезая из норы, обыкновенно сначала выставят из лаза одну голову и прислушиваются, нет ли какой-нибудь опасности; в это время охотнику нужно сидеть смирно и не шевелиться, потому что малейший шум заставит барсука спрятаться опять в нору; когда же он удостоверится, что все тихо и, следовательно, опасности нет, тогда вылезает из норы весь — в это время зевать не следует и стрелять поспешнее, потому что барсук,

выйдя из норы, тотчас убегает на промысел. То же самое наблюдают и при возвращении барсука, который, прибежав с промысла, немедленно залезает в нору. Зная это, промышленники иногда нарочно затыкают лаз норы, для того чтобы возвратившийся барсук, найдя лаз заткнутым, несколько помешкал около норы и тем дал бы случай вернее выстрелить в него охотнику. Некоторые же в лазах норы еще что-нибудь настораживают: мешок, обрывок сети, путо, петли, даже рукав старой одежды, с одного конца завязанный, и, скараулив возвращение барсука, вдруг на него бросаются с палкой; барсук, испугавшись, опрометью кидается в нору и запутывается; его вытаскивают и убивают палкою. Ловушка проста и оригинальна!

Барсуков тоже ловят и в башмаки (см. статью «Лисица»), которые настораживают в главном лазах норы, причем все побочные отнорки затыкают.

Более же барсуков травят собаками. Охотники, зная барсучьи норы, отправляются в светлые лунные ночи верхом к тем местам, куда барсуки ходят на промысел, и спускают

собак, а сами идут за ними... Собаки, отыскав барсука, скоро его догоняют и останавливают; охотники, заслыша их лай, тотчас подбегают и помогают одолеть сердитого зверя. Часто случается, что собаки находят барсука на крутой и высокой горе, так что ему для спасения своей жизни нужно бежать под гору, к норе, собаки бросаются за ним, но барсук, не надеясь на свои ноги, как росомаха, свертывается в клубок и скатывается с горы кубарем, так что собаки, не ожидав такой проделки, теряют его из глаз и потом не скоро иногда находят у подола горы. Забавно смотреть со стороны на такую проделку барсука: он, бедняжка, с перепугу покотившись с крутой и высокой горы, налетает на камни, с маху в них ударяется так сильно, что слышен какой-то особый (звук) — бут-бут-бут, отскакивает от них, как мячик, потом снова летит, снова ударяется, глуше слышится бут-бут, тронутые с места камни тоже летят и подпрыгивают за ним же, догоняют, перегоняют друг друга, сталкивают другие, которые, в свою очередь, летят к подолу горы. Наконец, догоняющие барсука собаки быстро несутся тем же следом, спотыкают-

ся, кувыркаются — шум, визг, тьяканье довершают живописную картину, которая при лунном освещении имеет особый эффект, вполне понятный только охотнику и недоступный кисти художника, потому то он в состоянии передать только наглядность картины, но не в силах передать те смешанные различные живительные звуки, которые, в свою очередь, еще сильнее тревожат пылкую душу страстного охотника!.. Да мало ли бывает подобных картин на поприще охоты, быть может непонятных и не задевающих за ретивое людей, не принадлежащих к охотникам! Кроме того, барсуков осенью выкапывают из нор, как волчат или сурков, с помощью дыма. Об этом будет сказано подробно в статье «Тарбаган». Осенние барсуки чрезвычайно жирны, так что с больших вынимают по полпуду сала. Как же не позариться на это здешнему промышленнику!

Барсучьи шкурки здесь продаются дешево, именно от 15 до 50 коп. сер. за штуку.

8. КУНИЦА

В здешнем крае куница принадлежит к числу тех редкостей, на которые, где бы то ни

было, обыкновенно сбегаются старый и малый, чтобы только взглянуть на них хотя один раз. Действительно, в южной половине Забайкалья куницы так редко попадаются, что на них смотрят, как на какую-нибудь диковинку, небывальщину. Даже многие здешние промышленники, можно сказать составившиеся в лесу с винтовкой, не видали даже и шкурки куницы. По этому случаю, пожалуй, мне не следовало бы и упоминать об этом звере в своих заметках, касающихся только Восточной Сибири, но я надеюсь не надоесть читателю теми краткими описаниями куницы, которые займут несколько страниц в моих заметках и хотя несколько познакомят с бытом этого зверя в Забайкалье.

Куница по наружному виду весьма сходна с соболем; величина ее со среднюю домашнюю кошку; шерсть куницы жиже, светлее и короче соболиной, на спине и боках зверя она темно-кофейного цвета, на брюшке желтоватая, на ногах же темная; хвост у нее длинный, пушистый, темного же цвета. Глаза средние, черные, быстрые; уши маленькие, закругленные. Под горлом у куницы желтое пятно^[15]. Го-

лова плоская, маленькая. Тело длинное, ноги короткие и крепкие, пальцы свободные и вооружены маленькими острыми когтями, зубы страшные. В вонючих железах куницы имеют хорошее средство защиты против своих неприятелей.

Большие дремучие леса, удаленные от селений, составляют любимые места жительства куницы. Высоких, скалистых и утесистых гор она не любит; вот почему в Забайкалье, как крае чрезвычайно гористом, недаром называемом некоторыми даурской Швейцарией, и не водится куниц, тогда как в Западной Сибири, особенно в Киргизской степи, их довольно много.

Куница питается преимущественно мелкими птичками и истребляет их во множестве; она искусно и проворно ловит их не только на земле, но и на деревьях, находит их гнезда, пожирает молодых, выпивает яйца — словом, куница — бич мелких пернатых, хотя не брезгует и большими птицами и тоже ловит их в гнездах и на ночевках, особенно рябчиков, тетерь и куропаток. Мелкие птички до того ожесточены против куницы в тех ме-

стах, где зверь этот водится, что не в состоянии равнодушно смотреть на нее, и лишь только ее завидят, как тотчас начинают кричать, торопливо перелетать с дерева на дерево и тем предостерегать друг друга. Часто они, собравшись в одну стаю, с шумом и криком провожают бегущую куницу по несколько десятков сажен; нередко целая стая налетает на самую куницу, как говорят, чоркает над нею и провожает ее, как хищную птицу. Кроме того, куница питается белками, мышами и другими мелкими зверьками, которым трудно спастись от быстрых преследований куницы как на земле, так и на деревьях. По тонкости своего тела куница даже залезает в небольшие норы и душит хозяев, как, например, бурундуков. Она ест даже мед, а некоторые утверждают, что в случае нужды употребляет в пищу различных насекомых и ягоды. Течка куниц бывает зимою в великом посту^{16}}. Самка ходит чреватую, как надо полагать, с небольшим два месяца и приносит 2-х и редко 4-х молодых, которые рождаются слепыми. Куница сама себе гнезда не делает, а перед разрешением от бремени поселяется в бе-

личьих или птичьих гнездах и в древесных дуплах. Молодые куницы скоро вырастают и тогда сами добывают себе пищу и отыскивают удобные жилища. Куница кормится большей частью днем, а ночью находится в гнезде. Она быстра на бегу и чрезвычайно жива во всех движениях; на деревья взбегаёт с удивительной быстротой и бегаёт по веткам, как белка, скачет с сучка на сучок, прыгает с ветки на ветку, с дерева на дерево так быстро, что в густом лесу мгновенно исчезает из глаз охотника.

Куница одарена тонким слухом, хорошим чутьем и острым зрением; она дика, боязлива и кровожадна; в одно мгновение она впивается своей жертве зубами в затылок, раздробляет кости, перегрызает жилы и с жадностью пьёт теплую кровь. Преследуемая охотником, она сначала долго бежит по земле, а потом вдруг делает прыжки в сторону, заскакивает на деревья, хитро прячется в их ветвях и, спрятавшись таким образом, сидит чрезвычайно крепко, подпускает в меру охотника и выдерживает, не шевелясь, один и два промаха.

Куница никогда не бегаёт, как, например, может бегать собака, кошка, лисица; она всегда скачет, как хорек, так что бег её состоит из прыжков, а потому след куницы на рыхлом снегу кажется как бы от большого зверя, потому что она, прыгая, ставит обе ноги вместе и аккуратно попадает задними в следы передних. Редко, и то только на твёрдом снегу, можно заметить отпечатки задних её лапок, опущенных мягкой шерстью.

По редкости куниц в южной половине Забайкалья промысла за ними вовсе нет, а бьют их случайно, большею частью из винтовок, и ловят в поставушки, приготовленные на других зверей. В тех же местах, где они водятся в изобилии, их добывают так: охотник обыкновенно после порошки, особенно выпавшей с вечера, рано утром отправляется с собакой и с ружьём пешком, а лучше верхом, и, найдя свежий куний след, не спуская собаки, делает сначала округу, то есть окидывает след и смотрит, вышла ли куница из обойденного места или нет. Если вышла, он делает другой округ, и так далее до тех пор, пока куница не будет обойдена; если нет, то сразу пускает со-

баку на след и смотрит куницу по деревьям, не сидит ли она притаившись где-нибудь на сучке, не прыгает ли по веткам, потому что куница, взбуженная собакой, сначала долго бежит по земле, делает сметки, всячески обманывает собаку и потом обыкновенно заскакивает на деревья. Буде где есть на деревьях дупла — сорочки, вороньи или беличьи гнезда, то их не надо пропускать без внимания, ибо куницы нередко в них прячутся, завидя охотника или собаку; надо постучать палкой в то дерево, и тогда куница, буде она тут, выскочит из гнезда или дупла, причем зевать не следует, а стрелять по ней немедленно, потому что она в случае мешкотности охотника может скоро уйти и снова скрыться, особенно в густом хвойном лесу. Вот почему охоту за куницами в лиственничном лесу предпочитают. Если же куница после порошки на землю не сходила, то нужно ее отыскивать верхним следом, то есть нужно смотреть на упавший снег с сучьев и ветвей, потому что куница, прыгая с дерева на дерево, роняет с веток снег, который, падая на ровную снежную поверхность, оставляет ямки, направление ко-

торых показывает ту сторону, куда пошла куница верхом. Но таким образом следить куниц хорошо только в тихую погоду, в ветреную же невозможно, потому что снег, сдуваемый ветром с ветвей, падая вниз, делает такие же знаки. Словом, охота за куницами чрезвычайно сходна с охотой за белками; вся разница заключается в том, что куница боязливей белки, менее доверчива, бежит далеко от собаки, а потому убить ее несравненно труднее белки.

При этой охоте достоинство собаки состоит в том, чтобы она, завидя куницу, тотчас дала бы знать хозяину голосом и следила бы ее не только по полу, но и верхним следом. Следовательно, требования совершенно сходны с качествами хорошей белковой собаки, и поэтому нельзя думать, чтобы хорошая белковая собака была негодна на охоте за куницами. Кроме того, в тех местах, где куниц водится много, их ловят в пасти особого устройства и загоняют в тенета, как соболей.

Кунья пасть делается очень просто, но, чтобы ловить их, нужно много навыка и опытности в постановке ловушки и в выборе

для нее места. Для большего успеха пасти делают с ранней осени, но не настораживают, для того чтобы молодые куницы заранее к ним привыкали и впоследствии их не боялись. Охотники, привычные к этому делу, еще по теплу, осенью, выбирают хорошие места, где куницы больше бегают, и делают несколько пастей таким образом: поперек звериных троп кладут на землю две жерди и вдавливают их в землю так крепко, чтобы они выше земли приметны не были, и в таком расстоянии друг от друга, чтобы между ними могла лечь третья, боевая, жердь. Впереди лежащих жердей с одного конца вбивают две довольно толстые сошки и на вилки их кладут перекладину, а на нее одним концом боевую жердь, которая другим концом лежит на земле между концами вдавленных в землю жердей. В таком виде пасть стоит до тех пор, пока не придет время ловить куниц. Боевая жердь делается несколько длиннее лежащих и потолще; для большей тяжести на нее навязывают камни, чтобы она была сильнее и крепче. Жерди, сошки и перекладина от коры не очищаются, на них еще нарочно

оставляют сучки и листочки, особенно на боевой жерди, чтобы она имела вид упавшего деревца. Около пастей, с боков, наваливают хворосту, рубят небольшие деревца, чтобы куницы, бегая по тропе, непременно подбегали под пасти. Поздней осенью и зимою, когда куницы выкунеют и получают хорошие зимние шкурки, пасти настораживаются, то есть боевая жердь снимается с перекладины и подчинивается обыкновенным способом.

На куниц пасти настораживаются весьма чутко, чтобы при малейшем прикосновении до сторожка или продетой симы пасть тотчас упала, ибо зверь этот чрезвычайно осторожен и боязлив. Иногда пасти эти делают поедными, то есть к сторожку привязывают поедь или приманку, наживу, обыкновенно рябчика или маленькую птичку, до которых куница большая охотница. Если же пасти простые, сделанные на тропах, то куницы, бегая по ним, задевают продетые сторожевые симы (обыкновенно сделанные из белого конского волоса), спускают пасти и попадают в них. Куниц ловят и в небольшие капканчики, которые ставят на их тропах.

Кроме вышеописанной лесной или древесной куницы, есть еще так называемые домовые, или каменные, куницы, которых в Забайкалье вовсе нет, а потому я о них умолчу. Домовая куница отличается от лесной тем, что имеет под горлом белое, а не желтое пятно. мех ее достоинством и прочностью хуже меха лесной куницы. Домовая куница любит селиться вблизи жилых мест, даже в самых селениях, особенно в старых зданиях, и приносит большой вред домохозяевам, опустошая их птичники.

Здесь куньих мехов в продаже нет вовсе; в тех же местах, где они водятся, куньи шкурки продаются от 3 до 5 и даже более рублей серебром за штуку. Шкурка с куницы снимается чулком.

Мне говорил здешний промышленник, что он однажды нашел в лесу след какого-то незнакомого ему зверя. Это было зимою. Он из любознательности выслеживал этого зверя целый день, отыскать не мог, запоздал и должен был ночевать в лесу. Утром, на другой уже день, он снова отправился следить; вскоре, услышав лай собаки, бросился на него и

увидел на дереве притаившегося «рыжего соболя», как он говорил; подкравшись к нему, он выстрелил и убил диковинного зверя, долго вертел его в руках и не мог хорошенько решить, кого он убил. Дорожа своей находкой, промышленник, не сняв шкурки, целиком привез ее домой. Не один десяток раз показывал он свою добычу другим зверовщикам, но никто из них не мог решить задачи, хотя некоторые из них и утверждали, что это соболиный князек, но охотник не верил, не снимал шкурки и дождался сборщика пушнины, который был еще так добросовестен (а это бывает редко), что не обманул его, дал ему настоящую цену и сказал, что это куница. Вроде этого был и со мной случай. Бывши в тайге по службе, приехал я в один из удаленных казачьих караулов на китайской границе, остановился у зажиточного казака и нечаянно увидел в казенке (в клетке, амбарушке) подвешенную к потолку неободранную куницу. Меня это заинтересовало; я спросил хозяина, что это значит. «А так, — говорил хитрый сибиряк, — не признаем, что за зверь, что за диковина такая. С месяц тому назад убил я его на

белковье и не знал, кого мне бог дал, и чтобы не обмишениться в цене, так и привез его домой. И старожилы-то наши, старые зверовцики, толку дать не могут... говорят, что, мол, это князек какой-то!.. Так поэтому-то я и припрятал было; старики говоривали, что их (князьков) при доме держать дородно (хорошо). Не знаю, правда ли, нет ли?.. Господь их знает!» «Эх ты, чудак! — говорю я, — Ведь это куница», — и тут же растолковал ему, в чем дело. «Ну, правду же и есть сказывал мне один торгош, дружный мне поселенец, что это, как ты бишь ловко назвал, куница, чеволи?.. Так я не поверил ему, думал, что врет варначина[40], а оно и заболь так вышло...» — проговорил хозяин и искренне пожал мне руку...

А вот и еще интересный случай. Торгующий купец, приехав тоже в одну станицу Забайкалья, увидел нечаянно только что сшитые из куниц рукавички. Он сначала промолчал, чтобы не подать виду, что он за ними гонится и что это мех довольно дорогого зверя. Потом, поторговав товаром, неожиданно спросил хозяина: «А что, друг, продай-ка мне

твои рукавицы, у меня вон и есть, да не теплы, а я тебе дам за них новые юфтовые сапоги да кирпич чаю...» Тот долго не думая согласился. Купец не вытерпел, сказал ему всю истину: хозяин схватился за голову, да уже поздно. «А ведь я-то, дурачина, издержал на них две шкурки, совершенно по незнанию; то-то нас дураков бить надо!» — говорил старик, почесывая затылок. Из этого легко увидеть, какая редкость куница в Забайкалье.

Совсем другое дело —

9. СОБОЛЬ

Кто не видывал дорогого пушистого соболинного меха! Он по своей ценности и доброкачественности известен с глубокой древности и вошел у нас в народные сказки, песни и поговорки. Прежде соболей достаточно было и в Западной Сибири, но нынче немного и в Восточной, а, вероятно, придет время, что их будет весьма мало, и тогда опушка какой-нибудь телогрейки будет стоить очень и очень дорого!.. На наш век, конечно, достанет и Восточной Сибири, но потомкам нашим, чрез несколько поколений, вероятно, придется подновлять и донашивать прадедовские собо-

линые обноски... Нельзя, конечно, и сомневаться в том, что звериный промысел вообще в Сибири приносит значительные выгоды краю, когда за пушнину выручается ежегодно, по приблизительному исчислению, до двух миллионов рублей, хотя в настоящее время звериный промысел далеко не доставляет тех выгод охотнику, которыми он пользовался в первые годы после приобретения Сибири, когда зверей было такое множество, что бабы убивали их дубинами, и дорогие меха в России, Турции, Персии продавались почти на вес золота... Смотри с другой точки зрения, более важной, звериный промысел есть звено, которое связывает сибирского туземца, дикаря, бродящего по горам и лесам необъятной Сибири, с европейцем и открывает пути промышленникам в самые глухие дебри. Чтобы судить о изобилии пушных зверей, водящихся в Сибири, представлю несколько любопытных цифр улова зверей. В 1581 году Ермак отправил в Москву 2400 соболей, хотя он доходил только до города Сибири. В 1594 году послано из России в Австрию 40 300 соболей. Ныне ежегодно добывается не более 15 000 со-

болей, кроме добываемых в Приамурской области. Белок в Сибири добывается ежегодно до 8 миллионов штук. Песцовых шкур отпускается в Китай более 50 000 штук в год, а всего добывается ежегодно до 75 000. На устьях реки Оби песцы до того изобилуют, что они у остяков и самоедов заменяют ходячую монету. Было время (лет 50–60 назад), что в руках нерчинских купцов, как уверяли старожилы-купцы, собиралось до 5000 соболей, ежегодно, а ныне в округе не добывается более 250–300 штук, кроме привозимых с Амура.

Всем известна горькая истина — видимая постепенно постоянная убыль не только пушных зверей в Сибири, но даже и птицы (собственно дичи); еще заметнее она относительно соболей — как от причин неизвестных, так и от весьма очевидных; по необыкновенной пугливости соболя и по ожесточению, с каким преследуют его промышленники для достижения больших выгод чрез продажу богатой его шкурки. Действительно, повсеместное уменьшение дичи составляет довольно трудный вопрос. Пусть в России, не говоря уже о Западной Европе, постоянное уменьше-

ние дичи зависит от более или менее ясных причин, но в Сибири, в местах самых удаленных, глухих, к чему отнести это уменьшение?.. Приращение в народонаселении ничтожное, особенно на севере Сибири; средства и потребности те же. Что же за причина? Положим, в тех местах, где основались золотые прииски, уменьшение дичи очевидно, ибо в самых глухих тайгах стоит только поселиться человеку, как всякий зверь тотчас отшатится подальше, но в местах совершенно необитаемых, где в урочное время года едва-едва, с великим трудом проберется сибирский туземец, почему заметна та же убыль зверей?..

В настоящее время в южной и юго-западной частях Забайкалья соболь составляет большую редкость, а не так давно его было достаточно. Много и теперь еще живых стариков промышленников, которые в былое время, уходя на белковье, заранее считали приблизительно доходы с соболей, которых они надеялись добыть, и действительно, с пустыми руками домой не возвращались, а приносили по десятку и более соболей на одно

лицо. А теперь?.. Редкий зверовщик вернется с белковья с соболем, а другой, прожив на белковье два-три месяца, не увидит и следа соболя. Правду говорят здешние промышленники, что придет скоро время, когда их детям нельзя будет отличить соболиного следа от беличьего! После этого невольно рождается вопрос такого рода: много ли же в Европе таких охотников, которые бивали соболей? Интересно было бы знать эту ничтожную цифру!.. Я искрестил почти всю южную и восточную часть северного Забайкалья, не по большим почтовым дорогам, а по дремучим лесам, глухим сибирским трупам, и убил только одного соболя, и то случайно.

В здешнем крае лучшими соболями считаются добытые с отрогов Яблонового или Станового хребта, который туземцы называют хребет Хинган. Уральские соболи хотя и больше здешних, но хуже доброкачественностью: они не так пышны, как здешние. В последнее десятилетие с Амура стали вывозить довольно много соболей, но они в сравнении с здешними гораздо низшего достоинства. В Забайкалье амурского соболя считают ниже всяко-

го хребтового, т. е. убитого в Яблоновом или Становом хребте. И действительно, шерсть на амурских соболях не так пышна и не так черна, как на хребтовых, так что здесь эти соболи, в отличие от последних, и носят название амурских. Из них попадаетея много соболей пепельного цвета, наподобие мышей, а также и красно-бурых.

Лица, бывшие в первых экспедициях на Амуре вскоре после его открытия, по возвращении своем рассказывали о баснословном богатстве этого края соболями. Некоторые с весьма ограниченными средствами вывезли с Амура по нескольку сотен соболей — до того их там было много! И не мудрено, потому что тамошние местные жители, туземцы Амура, не зная соболям цены, продавали их сначала решительно за бесценок, брали за них муку, сухари, крупу, табак, а в особенности водку, спирт и серебряную монету. Свинец и порох имели тоже большое значение при этих сделках. Мне говорил один знакомый офицер, бывший в одной из амурских экспедиций, что он однажды купил у тамошнего туземца двух соболей за восемь офицерских пуговиц;

и в этом нет ничего удивительного, ибо туземцы, как народ почти дикий, падки на все блестящее и по грубому невежеству сделали эту ошибку. Ныне и там стало меньше соболей, к тому же и местные жители узнали им настоящую цену.

Соболь величиною в среднюю домовую кошку, длина шкурки его от 7 до 9 вершков, но он туловищем длиннее и тоньше кошки и ниже ее на ногах, с маленькими стоячими ушами и длинным пушистым хвостом. Голова у него кругловатая, рыло довольно острое, глаза черные, веселые и быстрые. Вся фигура соболя с первого взгляда показывает животное чрезвычайно резвое, легкое и отважное. Лапки его мохнаты, с острыми, довольно большими когтями. Соболь весь темного цвета, с редкою серебристою проседью на спине; шерсть его мягка и пушиста. У некоторых соболей на брюшке, пахах и внутренних частях лапок шерсть несколько светлее и даже отчасти желтовато-кофейного цвета; на шее же и хребте почти черная.

Чем соболь темнее и пушистее, тем он дороже ценится, так что одна хорошая шкурка

стоит нынче и у нас в Забайкалье от 15 до 40 руб. серебром. Промышленники утверждают, что бывают соболи, хотя и чрезвычайно редко, совершенно белые; их, как вообще выродков, здесь промышленники называют соболиными князьками; они ими очень дорожат и по суеверному обычаю держат их в домах. Вот почему вообще князьков и не встречается в продаже. Натуралисты эту белизну шерсти вообще у всех зверей, кажется, приписывают особого рода болезни, которую называют альбинизмом*^{17}; по их замечанию, у этих животных, подверженных альбинизму, глаза бывают красного цвета. Я вполне им верю и жалею, что мне ни разу не случилось видеть князьков убитых, не говоря уже о живых, и не удалось полюбоваться игрой природы на животном организме. Мне случалось только видеть неоднократно соболей с совершенно красновато-желтыми брюшками и грудью, тогда как спинки и бока их были почти черные.

Соболь держится в местах уединенных, удаленных от жительства человека, в глухой тайге — словом, в необитаемых лесах, куда

редко заходит нога человеческая. Высокие лесистые хребты с утесами и каменистыми россыпями — вот любимые места жительства соболей. Они обыкновенно гнездятся в дуплах, под корнями больших деревьев, под плитами и камнями россыпей, в щелях и расселинах утесов, даже на деревьях между ветвями, в беличьих и вороньих гнездах. Соболи в зимнее время живут обыкновенно парочками, как белки, самец с самкой, так что если найдешь одного, то поблизости надо искать и другого. С соболем я менее знаком, чем с другими зверями, не только по собственным наблюдениям, но даже и по рассказам достоверных охотников. Тонкостей его жизни, характера, любовных отношений самца к самке, попечений и любви матери к детям и проч. я достоверно не знаю и потому умолчу об этом, хотя искренне сожалею, что не могу передать читателю печатно некоторых сведений об этом дорогом звере, которые не подкреплены фактами, а слышаны мной голословно из уст двух-трех охотников, хотя эти последние заслуживают полного доверия.[41]

Скажу лишь то, что достоверно известно и

не подвержено сомнению. Течка соболей бывает зимою^{18}, обыкновенно в конце января и в феврале месяце. Самка приносит большею частью только двух молодых, которые рождаются слепыми. Некоторые же охотники утверждают, что бывает и до пяти соболят у одной самки. Мать детей своих в первые дни возраста кормит молоком, а потом, когда они проглянут и окрепнут, носит им мелких животных и птичек. На третьем периоде их возраста, когда они уже порядочно обматереют, мать начинает водить их с собою, и соболята уже сами приучаются ловить себе пищу. Молодые очень резвы и веселы, живы и грациозны в движениях; в манерах их много кошачьего. Соболю кормится мелкими птичками, ловит молодых рябчиков, глухарят, тетеревят и куропаток (лесных), находит их гнезда, пожирает яйца и ловит на них даже маток. Белка и в особенности бурундук преследуются сободем и пожираются им; орехи и ягоды составляют лакомство этого зверька. Он чрезвычайно быстр на бегу, лазит по деревьям проворнее белки, скачет по ветвям и прыгает по ним с дерева на дерево так быстро, что в

густом хвойном лесу трудно следить за ним охотнику. Зимой, в большие холода, он, как белка, любит погреться под холодными лучами сибирского солнышка, для чего залезает на деревья и смирно сидит на ветках; утром же, до солнновсхода, много бегают по земле, а в ветреную погоду сидит больше в гнезде и не выходит, равно как и во время порошки, но после нее любит побегать по свежему снегу. Соболь одарен превосходным слухом и острым зрением. Он смел и кровожаден, но, завидя опасного врага, собаку и человека, пуглив; застигнутый врасплох, он тотчас бросается спасаться, как стрела, бежит по ровному месту, виляя между деревьями и мелькая, как птичка; чтобы скрыть свой след, он скачет на оголенные камни и плиты, прыгает по корням больших дерев и, выиграв перед у собаки, скоро скрывается, залезая в пустоты между камнями и плитами в россыпях, прячась в древесных дуплах или под колодами, прыгая на деревья и хитро таясь в мохнатых ветвях. Преследуемый собакой, он иногда, не видя спасения, бросается на нее, как кошка, фыркает и жестоко царапается когтями, стараясь ее

тем испугать и выиграть несколько секунд для отдыха; потом, воспользовавшись каким-нибудь промахом, снова бросается спасаться. Молодые, ненатравленные собаки часто упускают соболей из-под самого рыла. Для поимки соболя нужна собака легкая и смелая, которая бы не боялась его острых зубов и когтей, а также прысканья, сходного с кошачьим. Вот почему промышленники, отыскивающие соболей, нарочно травят собак на домашних кошек, преимущественно чёрных, и тем приучают их не бояться соболя, хотя последнего задавить гораздо труднее, чем кошку.

Соболь, захваченный в чистом месте при большом снеге и нажимаемый собаками, иногда нарочно бежит туда, где снег глубже, скачет в него и идет низом под углом к своему первому направлению, потом сажень через 20 или 30 снова выскакивает на поверхность снега и бежит в противную сторону, стараясь найти какую-нибудь щель, дупло и проч., чтобы спрятаться, а собаки, потеряв его в снегу, иногда убежав в сторону, противную его подснежному ходу, не скоро отыскивают хитрого

соболя или теряют его вовсе. Голос соболя похож на какое-то особенное ворчание или храпение; сибиряки говорят, что он уркает, как белка.

У одного из архиереев Западной Сибири долго жил до того прирученный соболь, что его выпускали гулять на улицу. Он большую часть дня спал, а ночью бодрствовал. Ел он с большой жадностью, потом пил, а затем погружался в такой глубокий сон, что в первые часы казался точно мертвым. Его могли щипать и колоть, но он не двигался с места. Соболю держал себя отъявленным врагом всяких хищных животных. При появлении кошки поднимался, вне себя от злости, на задние ноги и выражал непреодолимое желание с нею сразиться. («Ил. ж. ж.» — Брем⁽¹⁹⁾).

След его сходен с хорьковым или куньим, только гораздо круглее. Соболю никогда не бегает, он всегда прыгает, как хорек, и на следу видны только отпечатки задних его лапок, ибо он так аккуратно ставит задние ноги в следы передних, что попадает коготь в коготь, и как бы глубокий снег ни был, соболь скачет так легко, что нигде не заденет ногами —

не черкнет, как здесь говорят. Недаром промышленники восхищаются его побезкой и говорят, что соболь ходит чисто.

Г. Сабанеев в специальной своей статье «Соболь и соболиный промысел» (Москва, 1875 г.) между прочим говорит: соболи постоянного места пребывания не имеют, а меняют его чрез большие или меньшие промежутки времени, смотря по степени его преследования и количеству пищи. Более оседла самка по известной причине, но самец редко подолгу живет на одном месте. Летом соболи поднимаются выше по хребтам, но осенью спускаются в долины речек и лога, где в это время для них больше пищи, как растительной, так и животной. Соболь преимущественно зверь ночной; днем он больше лежит в норе, но ныне стали замечать и таких, которые бодрствуют и жируют днем, эти последние и носят название «дневников». У первых — «ночников» в одной и той же местности шерсть всегда темнее, и потому они больше ценятся и преследуются промышленниками. Зато добывание «дневника» сопряжено с большими затруднениями, потому что «ночник» скорее

выслеживается, тогда как «дневник», бегая днем, нередко уходит от собаки и не залезает в норы, из которых различными способами добываются «ночники». Соболь больше бегает на земле и тут ест свою добычу, чем и отличается от сородной ему куницы, держащейся больше на деревьях.

Соболь весьма чувствителен к переменам погоды: так, заслыша пургу, он уже накануне забивается в свое гайно, в котором и лежит, выжидая ведра. Вообще в дождь, снег, сильный ветер и большие морозы он никуда не выходит; даже ручной собо́ль перед ненастьем делается скучным и сонливым.

В самые жестокие морозы, как это бывает в рождество и крещение, собо́ль сидит в своем гайне иногда по несколько дней сряду, питается запасенными белками, бурундуками, ронжами, кедровками и выходит только для испражнения; как зверь крайне чистоплотный, он и гадит в одном избранном месте.

Соболь настолько могуч, боек и ловок, что ловит на лежке зайцев и справляется с ними, перегрызая несчастным затылок, но пожирает всегда с грудных мышц. Он ужасно любит

рябину, бруснику, землянику, и где эти ягоды растут в изобилии, то соболь так заедается ими, что сильно жиреет; отчего шерсть на нем редеет и мех теряет свою ценность.

Перед началом гоньбы соболь оставляет свою зимнюю квартиру и отправляется в поход, нередко за несколько десятков верст, отыскивать себе подружку, но по окончании течки, изнуренный и нередко пощипанный товарищами, холодно расстается с супругой и старается вознаградить потерянные силы хорошим аппетитом, жадно преследуя слабейших животных. Помятая самка нежностями супруга, в свою очередь, охотно удаляется от него и приискивает себе самые глухие места тайги, делает спокойное гайно и готовится к помету молодых, что и бывает в апреле или начале мая, так что беременность ее продолжается, надо полагать, не менее 9 недель^{20}. Соболята живут при матери до осени и редко до начала новой течки.

Молодые соболята скоро ручнеют, привыкают к хозяину и даже переносят сообщество других животных, особенно если их хорошо кормят. Есть факты, доказывающие, что собо-

ли могут при разумном уходе плодиться и в неволе.

В Забайкалье были примеры, что изредка добывали соболей там, где их прежде никогда не находили. Это обстоятельство здешние промышленники объясняют так.

Соболь чрезвычайно смел и отваживается нападать на больших птиц, как-то: на косачей и даже глухарей, когда они спят, зарывшись в снегу. При малейшей оплошности соболя глухой тетерев быстро поднимается с ним кверху; соболь, крепко вцепившись в глухаря, поднятый на значительную высоту, боится упасть на землю, стараясь уже только как-нибудь держаться на птице, которая, в свою очередь, с испугу летит с неприятелем куда глаза глядят и на сколько хватит сил. Наконец глухарь, перенесшись через несколько хребтов, а быть может, и десятков верст, от изнеможения где-нибудь падает и таким образом переносит на себе соболя из одного места в другое. Это объяснение весьма правдоподобно; зная отважность соболя и силу глухаря, сомневаться не должно. Да и, вероятно, были этому очевидцы или другие обстоятель-

ства, фактически доказывающие это явление, ибо нельзя думать, чтобы простолюдины без основания могли придумать такую остроумную гипотезу. Ведь были же очевидцы, как ласка, зверек несравненно меньше соболя, отваживался нападать на косачей и поднимался с ними в воздух, а потом, умертвив их, падал в ними вместе на землю (см. «Записки ружейного охотника Оренбургской губ.». Москва, 1852 г., стр. 347).

Шкурка с соболя снимается чулком. Здесь лапки от соболиных (лисьих и рысьих) шкурок отрезаются и продаются отдельно; из них собираются превосходные теплые шапки; кроме того, они идут на опушки к разной теплой одежде. Мездра у соболя очень крепка к носке, а равно и шерсть не скоро вытирается. Соболиные шкурки выделываются очень трудно, нужна опытность в этом деле и особое искусство. Главное дело — чтобы не скатать шерсти и не сбить оси, потому что шерсть соболя или, лучше сказать, пух с мягким волосом чрезвычайно нежны, и неумеющий скорняк тотчас испортит шкурки, которые после ничем не поправишь.

Мясо соболя в пищу не употребляется. Соболя с длинною пушистою шерстью здесь обыкновенно называют пышным соболем, а с маленькою и менее пушистою — невыходным. Скупщики пушнины обыкновенно связывают по 40 соболиных шкурок в один пучок, что и называется сорочком (сорочек) или сороковиком. Эти сороковики собираются по партиям, то есть соболя сортируются — лучшие к лучшим, средние к средним, а низкий сорт (партия) к низким. Самая же сортировка соболей заключается в их доброкачественности шерсти, то есть в черноте и пышности соболей. Сорочками их отправляют уже на ярмарки и различают цену по партиям, согласно подбору. Соболя поштучно, на выбор из партии, продаются дороже, чем бы они пришлись при покупке с валу всей партии, ибо как ни хорош подбор по партиям, но все же соболя соболю разница в одной и той же партии. Чтобы купить соболей, например, на воротник и подобрать их друг к другу хорошо, нужны своего рода практика, опытность и знания этого дела. Я посоветую только людям, не знающим в этом толку, обращаться к зна-

токама, а если и выбирать соболей самим, то отнюдь не при искусственном освещении вечером, а днем. В противном случае можно жестоко ошибиться. Я говорю это потому, что испытал на себе последствия того, что не послушал людей более опытных в этом деле, чем я. Хорошие хозяева держат собольи меха обыкновенно в темном месте и отнюдь не на солнце, для того чтобы они не отцветали, то есть не теряли черноту шерсти. Действительно, солнечные лучи имеют влияние на собольи меха. Поэтому и говорят что те соболи, которые водятся в хребтах, в тени, лучше тех, которые живут на более открытых местах, например на Амуре. Даже собольи воротники здесь многие нарочно держат в сундуках, заворачивая их во что-нибудь черное.

При покупке соболей из первых рук нужно быть осторожным и знающим дело, ибо искусные промышленники ловко дымят собольи шкурки и делают худых черными.

В южной половине Забайкалья в настоящее время особой охоты за соболями почти нет, а их бьют случайно, на охоте за другими зверями. Промышленник, найдя свежий собо-

линый след, начинает охоту с того, что делает округу или окидывает след, чтобы хорошенько узнать, где именно находится соболь, и когда убедится, что он в известных пределах, тотчас спускает собаку на след и поспешно идет за ней, глядя во все стороны и прислушиваясь, не лает ли где-нибудь собака, не прыскает ли соболь на собаку или не уркает ли на нее, сидя на дереве. Заслыша то или другое, он тихонько подкрадывается к чарующим его душу звукам, отыскивает зорким глазом притаившегося где-нибудь соболя, скрадывает его в меру выстрела, ставит винтовку на сошки, припадает к ней, словно примерзнет, и, затаив дыхание, как истукан, выцеливает добычу... Еще мгновение, вспыхнуло на полке, раздался роковой выстрел, и эхо еще не успело раскатиться по высоким горам глухой тайги, как уже соболь, как подкошенная былинка, сраженный пулей, медленно, считая сучки, полетит с дерева... Но легко сказка сказывается, да не скоро дело делается. Я здесь привел счастливый случай соболиной охоты, но менее счастливых бывает больше: то соболя потеряет собака, то охотник не по-

доспеет вовремя и соболю скроется верхним следом, по деревьям, то он залезет в дупло, а у охотника не случится с собой топора срубить дерево; наконец, чаще всего бывает, что соболю залезет в щели между большими камнями и плитами, так что его нельзя выгнать. Словом, много случается таких обстоятельств, которых нельзя предвидеть охотнику, и охота, счастливо начатая, кончается безуспешно. Часто охотник, найдя соболя, живет по нескольку суток в лесу около того места, каждый день гоняется за хитрым зверьком и все-таки не может убить его. Иногда же не пройдет и четверти часа, как промышленник выследит соболя, загонит его на дерево и убьет. Недаром говорят здешние промышленники, что «как к фарту, так соболя даст бог ни с чего, а уж как запоперечит кривая, так хоть ты убейся, а соболя не добудешь!..»

На соболиную охоту лучше ходить двум и трем охотникам вместе, тогда скорее можно отыскать и убить соболя, нежели одному. Многие зверовщики так и делают; найдя соболин след, они начинают охоту с разных мест, и тогда испуганный соболю, бросившись

от одного охотника, попадает на другого или на третьего.

Но не все думают одинаково, злодейка зависть нередко овладевает охотником, и он, надеясь на авось или на счастливый случай, нарочно таится от товарищей, чтобы одному воспользоваться дорогой шкуркою соболя, отправляется за ним один и поэтому чаще теряет, чем выигрывает.

В тех местах, где соболей много, промышленники, отправляясь на промысел, берут с собою сети, то есть тенёта, для того, что если соболь успеет уйти от собак и заскочит в пустоты между камнями, то промышленники около того места разбивают эти сети, так что соболь, выскочив из своего убежища, попадает в них и запутывается. Попавшего соболя нужно тотчас убить, иначе он при малейшей проволочке времени перегрызет ячеи сети и уйдет. В южном Забайкалье с тенетами совершенно не знакомы, и я, не видя этой охоты, не знаю подробностей дела и потому говорю о ней коротко. Многие здешние промышленники из инородцев (орочон) утверждают, что соболи изредка попадают в беличьи плашки,

которыми они так искусно ловят белок, чему вполне можно поверить, потому что на Амуре соболей редко бьют из винтовок, а ловят их преимущественно в плашки. Чтобы удостовериться в этом, стоит только посмотреть шкурки амурских соболей: на редкой из них найдете сквозную круглую дыру, которая служит верным признаком, что соболь был убит пулей; напротив, по большей части они целы, что доказывает поимку соболей ловушками. Я не знаком с этой ловлей в такой степени, чтобы мог передать читателю устройство ловушки и способ ловления, а потому ограничусь только вышеописанным.

Мне рассказывал один старичок промышленник, что он однажды в белковье, уже поздно вечером, возвращался с промысла на табор (место стоянки в лесу), слышал уже голоса товарищей и хотел прострелить свою винтовку, чтобы утром промыть ствол, как вдруг собака его бросилась в сторону, немного прогнала и стала лаять, подняв голову кверху. Он подбежал к ней с винтовкой и слышит, что на дереве уркает, как надо было полагать, соболь. Он тотчас наломал сучков, набрал валежнику,

высек и разложил огонь и тогда только при свете его увидел на ветке, близ самого ствола дерева, притаившегося соболя, который боязливо заглядывал вниз на лающую собаку и, по-видимому, готовился спрыгнуть с дерева... Товарищи старика, слыша знакомый лай собаки и видя разложенный огонь, кричали старику «во всю глотку», звали к себе, посылали ругательства и разные остроты на его счет, ибо они были уверены, что старик, не дойдя несколько десятков сажен до табора, заблудился, вздумал ночевать и потому разложил огонь...

Но старик, слыша эти послания, переносил их терпеливо и делал свое дело не торопясь; он зашел с противоположной к огню стороны, бросил винтовку на сошки, «пришурупился», как он выразился, т. е. прицелился, выстрелил и убил нечаянную дорогую находку, а потом, придя на табор, в свою очередь, поругал товарищей и удивил своей добычей... Желал бы я сам, а также и другим охотникам, так счастливо простреливать свои ружья!..

Приведенный мною ниже сего случай показывает, как надо быть внимательным во

время охоты не к одному привлекающему вас промыслу, но и ко всякому постороннему шороху, особливо в тех местах, где можно надеяться встретить и дорогую добычу.

Однажды ходил я с дробовиком за рябчиками около речки Гальджиргуйский-Урюм (в окрестностях Горбиченского караула), в страшной глухой тайге. Уже смеркалось. Собака моя убежала за козулей, и я не мог ее дождаться. Как вдруг я увидел мельком сбоку, что кто-то скачет по деревьям; я подумал, что это белка, и потому не обратил никакого внимания; к тому же я подкрадывался тогда к перелетевшему неподалеку на дерево рябчику. После выстрела по рябчику я пошел отыскивать показавшуюся мне белку и — о боже! — рассмотрел на снегу вблизи от того места, где упал рябчик, свежие соболиные следы! Я бросился искать соболя, проходил до вечера, конечно, не нашел и едва-едва, уже впотьмах, с трудом отыскал свою лошадь... Не могу и теперь вспомнить без содрогания и досады те проклятые минуты. Что же делать, сам виноват! И до сих пор пеняю на себя, а прошлого все-таки не воротишь!..

Позволю себя здесь сделать небольшую выписку из статьи г. Пржевальского «Уссурийский край», помещенной в «Вестнике Европы» за июнь месяц 1870 года, в которой он между прочим коротенько говорит об охоте на соболей. Сведений о соболе так мало, что с удовольствием пользуешься всякой заметкой. Вот что говорит г. Пржевальский.

«Лишь только замерзнет Уссури[42] и земля покроется снегом, гольды[43] оставляют свои семейства и, снарядившись как следует, отправляются в горы, лежащие между правым берегом Уссури и Японским морем, преимущественно в верховьях рек Вики на, Има и его притока Вака. Многие из них (даже большая часть) для того, чтобы не терять времени и начать охоту с первым снегом, идут на место ловли еще ранее замерзания воды и поднимаются в верховья названных рек на лодках; те же, которым идти поближе, отправляются уже зимою. Для этой цели они снаряжают особенные легкие и узкие сани, называемые норты, кладут на них провизию и все необходимое и тащат эти норты собаками, которые служат для охоты.

Обыкновенно, добравшись до места промысла, каждая партия разделяется на несколько частей, которые расходятся по различным падам и избирают их местом своей охоты. Прежде всего устраивается шалаш, в котором складывается провизия и который служит для ночевки.

К этому шалашу каждая отдельная партия собирается всякий вечер, между тем как днем все ходят особо или только вдвоем.

При этом гольды никогда не забывают взять с собою своих богов, или бурханов, которые представляют изображение человека китайского типа, сильно размалеванного краскою, на бумаге или на дереве. Устроив шалаш, каждая партия вешает тут же на дереве и своего бурхана. Отправляясь на промысел, гольды молятся ему, прося хорошеголова, и в случае действительной удачи, т. е. поймав хорошего соболя, убив кабана или изюбра, опять приносят своему бурхану благодарственные моления, причем брызгают на него водою, мажут салом или вареным просом и вообще стараются всяким образом выразить свою признательность.

С начала зимы, т. е. в течение ноября и декабря, когда снег еще мал, охота производится с собаками, которые отыскивают соболя и, взогнав его на дерево, начинают лаять до тех пор, пока не придет промышленник. По большей части соболь, взбежав на дерево, начинает перепрыгивать с одного места на другое чрезвычайно быстро, но хорошая собака никогда не потеряет зверька из виду и, следуя за ним с лаем, всегда укажет охотнику дерево, на котором наконец он засел.

Случается, что иной соболь пускается на уход по земле и залезает в дупло дерева, в нору или под камни. В первом случае обыкновенно дерево срубается, во втором — копают нору, если только это позволяет грунт земли, наконец, в третьем — выкуривают зверька дымом. Охотясь за соболями, гольды бьют и других зверей, если только они попадаются. Весьма большою помехою для всех этих охот служат тигры, которых довольно много на Усури и которые часто ловят охотничьих собак, а иногда приходят и к самым шалашам спящих промышленников.

Гольды страшно боятся тигров и даже бо-

готворяют. Завидев тигра, хотя издали, гольд бросается на колени и молит о пощаде; мало того, они поклоняются даже следу тигра, думая этим умилоствить своего свирепого бога.

Впрочем, с тех пор, как на Уссури поселились русские и начали почти каждый год бить тигров, многие гольды, видимо, сомневаются во всемогуществе этого божества и уже менее раболепствуют перед ним. Некоторые даже совсем перестали поклоняться тигровым следам, хотя все еще не отваживаются прямо охотиться за страшным зверем. Здесь кстати заметить, что гольды охотно заменяют свои прежние фитильные ружья нашими сибирскими винтовками, которые хотя по виду не стоят и двух копеек, но в искусных руках здешних охотников без промаха бьют всякого зверя, и большого и малого.

Когда выпадут большие снега и охота с собаками сделается крайне затруднительною, тогда гольды промышляют соболем иным способом. Нужно заметить, что в это время, т. е. в январе, у соболей начинается течка, и каждый из них, напав на след другого, тотчас

же пускается по этому следу, думая найти самку. Другой, третий делают то же самое, так что наконец протаптывается тропа, по которой уже непременно идут все случайно напавшие на нее соболи. На таких тропах гольды настораживают особенные луки, устроенные таким манером, что когда соболь заденет за привод, то стрела бьет сверху вниз и пробивает его насквозь. Такой способ охоты гораздо добычливее и не требует особенных трудов от охотника, который только однажды в сутки обходит и осматривает свои снаряды, а остальное время сидит или спит в своем шалаше.

Кроме того, есть еще способ добывания соболей, который также употребляется с успехом. Этот способ основан на привычке соболя бегать непременно по всем встречным колодам. Не знаю, чем объяснить такую привычку, но я сам, видевши не одну сотню соболинных следов в хвойных лесах, покрывающих главный кряж Сихотэ-Алиня, всегда замечал то же самое: соболь непременно влезет и пробежит по верху каждой встречной колоды.

Зная такое его обыкновение, в тех местах,

где много соболиных следов, устраивают на колодах особенные проходные загородки, в которых настораживают бревна и иногда даже кладут какую-нибудь приманку: кусочек рыбы или мяса. Соболь, взбежав на колоду и схватив приманку или просто пробегая сквозь загородь, трогает за привод бревно, которое падает и давит зверька. Такой снаряд употребляется всеми инородцами на Уссури и нашими казаками, у которых называется слопцом. Подобные слопцы употребляются также для ловли енотов и зайцев.

Между всеми соболиными промышленниками, как инородцами, так и русскими, развита чрезвычайная честность относительно добычи, охоты, запасов и т. п. Часто случается, что промышленник набредет на чужой шалаш, в котором никого нет, но где лежит вся провизия и добытые соболи, однако он никогда ничего не украдет. Только по существующему обычаю он может сварить себе обед и поест сколько хочет, но ничего не смеет брать в дорогу. Примеров воровства никогда не бывает, и я, несколько раз расспрашивая об этом у казаков и гольдов, всегда по-

лучал один ответ, что если бы случайно набредший на чужой шалаш промышленник украл из него что-нибудь, то хозяин украденной вещи непременно нашел бы его по следу и убил из винтовки. Вероятно, такая остротка сильно действует даже и на тех из охотников, которые при случае не прочь стянуть чужое.

С соболиного промысла гольды возвращаются в конце зимы, т. е. в феврале и марте; другие же остаются в лесах до вскрытия рек и выезжают уже на лодках. Число соболей, добываемых каждым охотником, неодинаково из года в год и изменяется от 7 до 15, даже до 20 штук. Это зависит от большего или меньшего счастья, главным же образом от количества соболей, которых в один год бывает много, в другой на тех же самых местах — мало.

Подобное явление происходит оттого, что соболи, так же как белки, хорьки, а в Уссурийском крае даже кабаны и дикие козы, предпринимают периодические переселения из одной местности в другую. Эти переселения обуславливаются различными физическими причинами. Так, например, когда снег ляжет

на замерзшую землю, следовательно, кабанам неудобно копать, они тотчас же перекочевывают на другие, более удобные места. Точно так же урожай кедровых орехов в данном месте привлекает туда множество белок, за которыми следует и соболь, их главный истребитель.

Всех добытых соболей гольды отдают китайцам за порох, свинец, просо, табак, соль и другие продукты, которые они забирают наперед, в долг, и за это обязываются доставлять весь свой улов. Заплатив за прежде взятое, гольд снова забирает у китайца, опять несет ему на будущий год всех добытых тяжким трудом соболей и, таким образом, никогда не освобождается от кабалы. Эта кабала так велика, что гольд не смеет никому продать своих соболей, даже за цену, гораздо большую, и обязан всех их доставить своему заимодавцу — китайцу, который назначает цену по собственному усмотрению. Я думаю, что каждый соболь обходится китайцу гораздо менее рубля.

Этих соболей китайцы, в свою очередь, отдают русским купцам, большею частью за то-

вар, взятый в долг, или свозят на продажу в устье Уссури в село Хабаровку[44], где летом, в июне и июле, скопляется до двадцати тысяч соболиных шкурок. Средняя цена соболя бывает здесь в это время 6–8 рублей за штуку.

Мех уссурийского соболя незавидный, по большей части короткопушистый и светлого цвета, так что далеко уступает в ценности меху соболей амурских, особенно добываемых в Малом Хингане и на низовьях Амура.

Соболиным промыслом занимаются и наши казаки, но только в размерах, несравненно меньших, чем гольды.

Русские охотятся на этих зверьков только с собаками и уходят из станиц в горы по первому снегу недели на две, на три или уже много на месяц».

10. ВЫДРА

В южной половине Забайкалья выдры попадаются довольно редко и считаются между жителями деревень за диковинку, но в северной части этого края выдры встречаются чаще, хотя и реже других зверей, более обыкновенных. Почему выдр мало в Забайкалье, решить нетрудно: животное это живет обыкно-

венно около воды, питается преимущественно рыбою, а в Забайкалье мало того и другого; поэтому ясно, что выдре в нашем крае жить не при чем, как говорят простолюдины. Зато в тех уголках, где есть рыбные речки или озера, непременно водятся и выдры.

Выдра величиною с среднюю дворовую собаку, она имеет длинное и тонкое туловище на весьма коротких пятипалых ногах; она даже ниже барсука, хотя туловищем не меньше его[45]. Голова выдры широкая, плоская, с коротенькими круглыми стоячими ушами; глаза живые, острые, выдавшиеся; нижняя челюсть уже и несколько длиннее верхней; по бокам рыла длинные жесткие усы. Шея короткая, толстая, худо отделяющаяся от широкой головы. Самый нос, т. е. конец рыла, как бы немного приподнят кверху. Хвост короткий, при основании толстый, к концу островатый и плоский. Зубы выдры сходны с куньими, только что больших размеров и, по видимому, крепче и прочнее. Лапы ее вооружены небольшими острыми и загнутыми книзу когтями, а пальцы соединены плавательными перепонками, которые снизу голы,

а сверху слегка опушены. Выдра имеет чрезвычайно крепкую кожу, покрытую весьма густым и довольно мягким пухом, сходным с бобровым, но далеко уступающим ему в доброте; на шкуре ее вместо седой, или, лучше сказать, серебристой, оси бобра торчат длинные темно-бурые лоснящиеся волосы, которые, высываясь из густого пуха, придают особую красоту меху, хотя и теплomu, но тяжелому, зато весьма прочному и крепкому к носке. Продавцы нарочно выдергивают эти волоски из выдровых шкурок и продают последние незнающим людям за низкий сорт бобровых. Из выдровых шкурок шьют теплые и прочные шубы, но более же делают из них воротники, которые, несмотря на разные косметические средства, которыми их стараются подвести под бобровые, все-таки резко отличаются от последних. Цвет шерсти на выдре темно-кофейный. Выдра после барсука — второй зверь в Сибири, шкурка которого годна к употреблению и летняя, хотя зимняя несравненно лучше летней — она темнее и гораздо пушистее.

Я слышал, что острые зубы выдры некото-

рые сибирские инородцы употребляют при своих домашних работах как орудие, заменяющее им некоторые простые инструменты образованного мира. Маленькие уши выдры внутри закрываются клапаном, а маленькие глаза имеют круглый зрачок с коричневой радужной оболочкой; конец носа голый и покрыт бородавчатой кожей.

Выдра боязлива и потому держится в удалении от жилых мест; она никогда не живет на хребтах и в глухих лесах, но более на падях и открытых местах сибирской тайги. Она обыкновенно поселяется около рыбных речек и озер, на их берегах. Выдра без воды жить не умеет, хотя по устройству своему и может. Где вода и рыба, там можно встретить и выдру; где же нет воды или и есть вода, да без рыбы, там выдры нет. Зверь этот не живет долго на одном месте. Как степной туземец — киргиз или здешний тунгус — живет на одном месте до тех пор, пока есть что поесть, а как только не стало корма, он отправляется в другое место — словом, постоянно кочует; так и выдра — живет на берегу какой-нибудь речки или озера до тех пор, пока рыбы достаточно;

по уменьшении ее она переселяется к другой рыбной речке или озеру. Малым озерам и прудам выдра наносит страшное опустошение. Вследствие своей кочевой жизни она никогда не делает себе прочной, постоянной норы, а живет где попало и как попало в наскоро приготовленном гнезде, сделанном где-либо в самом берегу речки или озера или неподалеку от него под большими камнями, плитами, корнями больших деревьев, валежинами и проч. Иногда же выдра помещается на временное житье-бытье и в чужих норах, отбивая их силою у лисиц. Случается также, что она селится в щелях и пустотах утесов, которые нередко упираются своими вековыми скалами в самое дно горных речек, как бы нарочно спустившись обмыться в их хрустальной холодной струйке и послушать их постоянный шумный лепет.

Гнездо, или нору, выдры узнать нетрудно, потому что около нее всегда валяются рыбы кости и кости других мелких животных, а из норы постоянно несет каким-то особенно противным запахом, особенно летом, от тухлой излишней рыбы и различных костей, так

что разносимый ветром смрад за несколько сажень говорит опытному охотнику о близком жилище выдры. Кроме того, в зимнее время около норы видны на снегу отпечатки ее лап, которые трудно приписать какому-либо другому зверю, ибо на снегу видны оттиски плавательных перепонок, и след выдры сходен с гусиным.

В тех местах сибирской тайги, где есть так называемые тальцовые речки, то есть такие, которые не замерзают во всю долгую здешнюю зиму или замерзают ненадолго только в сильные холода, и то только местами, — речки, питающиеся сильными подземными ключами и в которых всегда держится много рыбы, там обыкновенно на их берегах поселяются выдры, и поселяются прочно, в сделанных ими норах и живут зимою и летом на одном месте. Гнезда свои, или норы, они делают тогда точно так же, как и норки (особ, зверьки, живущие около рек; их здесь нет), то есть выгребают нору в берегу реки таким образом, что лаз норы всегда находится под водою, а главное помещение норы, котловина, всегда выше среднего уровня воды в речке. В такой

норе, постоянной, всегда сделано мягкое логово из листьев, мху и ветоши; это обстоятельство показывает, что и выдра при удобном случае может быть оседла и любит своего рода покой и комфорт. Кроме главного лаза из воды, выдра делает один отнорок на поверхность, который служит окном для вентиляции воздуха.

Нельзя не удивляться, каким образом она делает нору из-под воды, иногда довольно большую, да еще с такими угожьями! Понятно, что в таком жилище, имеющем главное сообщение чрез воду, выдра безопасна от всякого хищного зверя; только человек, найдя ее дом такого устройства, поставив в воде перед лазом какие-нибудь ловушки, иногда и ловит хозяйку, но редко, ибо выдра хитра и, заметив ловушку, в нору не пойдет, а в гнезде ее никогда нехватишь, потому что она при малейшем шуме тотчас ныряет в воду.

Выдра не любит общежития, уединение она предпочитает; самец с самкою сходятся только в урочное время года, во время течки, которая у них бывает зимою в феврале месяце. Самка совокупляется с одним и с несколь-

кими самцами; самцы за любовь самки страшно дерутся между собою и по окончании любовных отношений удаляются в разные места. Самка ходит чревата, как надо полагать, около 9 недель, ибо в конце апреля и редко в начале мая находят уже молодых, которых самка приносит обыкновенно по два и редко по три. Некоторые же охотники утверждают, что бывает и по четыре выдренка у одной самки, чему я верю, ибо у нее четыре сосца, которые находятся на животе под задними ногами. Мать сначала кормит молодых молоком, а когда они подрастут, приучает их есть рыбу, мелких животных и птичек; когда им минет месяца два, то есть когда они начнут матереть, водит их с собою и приучает ловить рыбу. Зимой, когда уже молодые почти совершенно обматереют, выдра их отгоняет, и они уже пропитываются сами. Молодые выдрята чрезвычайно некрасивы, неуклюжи, нерасторопны, смешны в движениях и вообще безобразнее старых, которые, в свою очередь, не могут похвалиться красотой своего вида. Уродливая голова выдры, сильно выдавшиеся глаза, суровый взгляд, какое-то особен-

но странное движение при несоразмерной длине корпуса и уродливо коротких ногах, а также машинальное и непрестанное ее по-свистывание производят довольно неприятное впечатление, даже отвращение к зверю, и поневоле даст повод к заключению о его глупости, чего, в строгом смысле слова, выдр не приписывать не следует, хотя ее в этом случае нельзя сравнить с другими, более смышленными зверями, как, например, с лисицей.

Мать пред разрешением от бремени избирает для житья более рыбные и уединенные места; приготовляет где-либо в скрытном месте гнездо и в нем спокойное логово, для которого она таскает во рту траву, мох, листья и тонкие побеги береговых кустов. В первые дни возраста молодых мать, уходя на промысел, закрывает выдрят травой или мхом в том случае, если гнездо сделано не в норе, а с поверхности земли, пряча их от хищного зверя или хищной птицы.

Здесь промышленники говорят, будто бы совокупление у выдр происходит в лежащем положении. Мне не случалось видеть самому этого акта, а потому я и не выдаю выше-

писанного за истину и, признаться, этому не верю. Голос выдры состоит из сиплого, глухого посвистывания, сходного с густым свистом человека. Во время их течки неприятный свист этот слышен непрерывно; он много способствует промышленникам к отысканию выдр. Г. Брем говорит, что в плену выдры, довольные своим положением, тихо хихикают, но с голоду или когда дразнят их аппетит, громко кричат. Этот крик состоит из слога «гиррк», повторенного несколько раз, который так пронзителен, что режет уши.

Выдра люта, дика и кровожадна. Здешние промышленники пробовали ловить маленьких выдрят живыми и кормить их на дому, чтобы зимою, когда они вырастут, получить с них ценные шкурки. Но опыты не удались; выкормить их не могли, ибо они, отнятые от матери, скоро пропадали. Я сомневаюсь в том, чтобы молодых выдр нельзя было воспитать дома, потому что животное это по природе своей весьма крепкое, переносчивое, ест всякую всячину, ни мокроты, ни холода не боится. Если промышленники не могли их выкормить, то это еще не доказывает, чтобы их

нельзя было воспитать при доме; быть может, они с ними сурово обращались, худо кормили и не умели подделаться к той среде, в которой зверь этот должен находиться, не могли удовлетворить хотя некоторым естественным побуждениям животного и проч. — словом, не соблюдали тех неперемненных условий, которые необходимо исполнять для того, чтобы исподволь побороть дикую природу этого зверя и заставить перенести домашнее воспитание.[46]

Действительно, выдра и в диком состоянии питается разною разностию. Главною пищею служит ей рыба — мелкая и крупная; раки составляют для нее лакомый кусочек; за недостатком рыбы выдра ест лягушек, водяных крыс, ловит животных, отыскивает птичьи гнезда, поедает птенцов, яйца и ловит на гнезде даже и самых насекомых (маток). В случае крайности ест молодую траву, новые побеги молодых деревьев и даже древесную кору. В этом легко убедиться, стоит только посмотреть кал выдры, в котором видны мелкие части костей рыб, птичек и небольших животных. Из всего вышеписанного нетрудно

заклЮчить, что выдра так же коротко знакома с водой, как и с сушей; и действительно, выдра, снабженная плавательными перепонками на всех четырех ногах, чрезвычайно легко и быстро плавает как на поверхности воды, так и в самой ее среде, то есть она превосходно ныряет. Словом, выдра так же быстра в воде, как рыба; зато на суше, сравнительно с другими животными, она чрезвычайно слаба. Слишком короткие ее ноги не дают ей возможности скоро бегать. В самом деле, она так тихо бегаёт, что легкий человек в состоянии ее догнать, а собаки легко ее ловят, но редкие из них давят; выдра так храбро и язвительно защищается, что перекусывает собакам ноги, а в опасности не боится даже человека и с яростию бросается на него, почему при охоте за выдрами нужно быть осторожным и без обороны к раненым близко не подходить, а лучше их достреливать, чем добивать холодным оружием. На побои выдра чрезвычайно крепка и не уступит в этом случае барсуку и росомахе, так что палкой ее убить трудно.

На промысел выдра отправляется боль-

шею частью ночью, хотя в уединенных местах не боится ходить и днем. Живя около больших рек, выдра в ясные зимние дни нередко взбирается на высоты и высматривает речные полыньи и трещины во льду, для того чтобы ночью прямо на них отправиться для ловли рыбы. Выдра, как зверь сухопутный, не может жить в воде, она даже не в состоянии пробыть долго под водою и, плавая в ней за рыбою, часто выныривает на поверхность воды, чтобы перевести дыхание и запасть свежим воздухом. Вот почему выдра, гнавшись за рыбою, попадает иногда в верши, вентеля, морды, мережи, заколы, еза и другие рыболовные снасти и, не успев из них высвободиться, не имея возможности под водою набрать в себя свежего воздуха, скоро в них задыхается.

Выдра, живя около небольших речек и озер, много бродит по ним во время ночи, отыскивая полыньи, трещины на льду, ледяные отдувы около берегов, а между тем попутно ловит мелких животных. Ходит она хотя и тихо, но податно, как здесь говорят, и главное — неутомима, так что в продолжение

бесконечной зимней ночи она искрестит несколько десятков верст, а к утру куда-нибудь скроется. Следить ее нетрудно; кроме оригинального ее следа, на снегу заметны полосы или черты ее от хвоста, ибо ноги ее слишком коротки, и потому хвост на ходу задевает снег и даже волочится по нему. Выдра ставит передние лапы вместе, потом так же и задние, поэтому она скорее скачет, чем бежит. Она одарена довольно тонким слухом и весьма острым зрением: завидя издали человека или собак, она тотчас скрывается, то есть прячется в береговые щели, расселины гор, залегает под ледяные отдувы и проч.; если же она будет захвачена около большой речки или озера, то старается только добежать до полыньи, трещины на льду или проруби и тотчас бросается в воду. Видя опасность, она ни за что не вылезет из воды, а только изредка выныривает или выставляет конец своего носа из воды, и то чрезвычайно аккуратно и незаметно, чтобы перевести дыхание и запасть свежим воздухом; потом снова скрывается. Но вот беда, если нет полыньи и трещин; надо видеть ее испуг, отчаян-

ное положение, унылый сильный свист и старание куда-нибудь спрятаться... Конечно, летом она не боится погони и при малейшей опасности тотчас юркнет в воду.

Выдра очень прожорлива и алчна; спустившись в речку или озеро и наловив рыбы, она, выйдя на берег или на лед, тотчас пожирает свою добычу, потом снова спускается в воду за новой добычей; в рыбной воде она промышляет и наедается до того, что брюхом задевает за снег, когда возвращается домой. Замечено, что выдра, наевшись досыта и поймав большую рыбу, съедает у нее только одни жирные части около плавников, а остальное бросает. Она испражняется часто; желудок ее не медлит переварить огромное количество пищи.

Говорят, что выдра имеет такое же недружелюбное отношение к бобру, как соболь к горностаю, и где поселяется бобр, там, наверное, нет поблизости к тому месту выдры, и наоборот. Странно это нерасположение зверей друг к другу, по-видимому сходных между собою как по наружному виду, так и по образу жизни.

Невольно рождается вопрос такого рода: каким образом выдра попадает в воду на реках и озерах в зимнее время, когда на них нет ни полыней, ни трещин во льду? Трудно решить этот вопрос если не поверить рассказам достоверных промышленников.

Объяснение весьма интересное. Они говорят, что выдра продувает лед, но каким образом — неизвестно, т. е. выдра, не найдя на реке или озере полыньи или трещины, делает на реке круглую дыру или, как здесь говорят, продушину, такой величины, чтобы она могла чрез нее пролезть в воду, наловить рыбы и чрез эту же продушину вылезть на лед с добычей. Некоторые же утверждают, что она и с нижней стороны льда, т. е. из воды, тоже делает продушину, чрез которую и вылезает, и что в этих же продушинах выдра, выставя конец своей морды, переводит дыхание. Но все они говорят, что выдра в состоянии продувать лед только тогда, когда он еще тонок, но толстого льда продуть не может. В продолжение зимы в здешнем крае лед на больших реках и озерах бывает толщиною до 1½ аршин, даже более, а небольшие и неглубокие речуш-

ки и озера обыкновенно промерзают насквозь, до дна. В заключение промышленники говорят, что лед выдре покорен. Жалею, что мне самому не случилось видеть этих продушин, но, хорошо зная тех лиц, от которых я слышал неоднократно об этом обстоятельстве, лиц, заслуживающих полного доверия и приобретших к себе общее уважение, я вполне этому верю, хотя и не утверждаю как факт. По-моему, если бы это не была истина, то в массе народа или, лучше сказать, в классе зверопромышленников никак не могли создаться и укорениться два термина — продувает и продушина, а эти слова, употребляемые здесь между охотниками, так общеизвестны и понятны, что объяснения не нужны. Я объясняю себе это обстоятельство так, что выдра, приставив свой нос ко льду и дыша на него, быть может, действительно продувает или, лучше сказать, протаивает еще тонкий лед насквозь и делает продушину, а может быть, и помогает носу зубами, грызя лед. Кому не известно, даже мало знакомому со льдом, что если на льдине подержать несколько секунд палец, то под ним лед начи-

нает таять и образуется лунка. Так почему же не допустить, что выдра протаивает лед теплым носом, посредством дыхания!.. Трудно только допустить, чтобы она могла сделать продушину с нижней стороны льда, т. е. из воды.

Здесьние туземцы — тунгусы и братские — чрезвычайно любят выдровые меха; за одну хорошую шкурку выдры они охотно дают быка на выбор из целого стада; поэтому торговля выдровыми мехами в Забайкалье довольно значительна, но шкурки этих зверьков не местного промысла, а их обыкновенно привозят с Верхне-Удинской ярмарки.

Скажу еще несколько слов о выдре, чтобы мои тощие рассказы об этом замечательном звере были хотя несколько пополнее. В нынешнее время о ручном воспитании выдр есть уже много замечательных фактов и серьезных наблюдений над ее бытом и жизнью. Я не стану цитировать эти факты, но скажу только, что молодую выдру можно сделать вполне ручной. Она умна, послушна, ласкова с хозяином и даже полезна тем, что может доставлять свежую рыбу по желанию

своего властелина. Вся штука в том, что была бы только возможность выдре исполнить это желание. Хитрые китайцы уже давно знакомы с выдрой и давно употребляют это животное для рыбной ловли, конечно в свою пользу. В неволе выдра легко привыкает к молоку и растительной пище; ее можно даже довести до того, что рыбы есть не станет вовсе.

Молодые выдры обладают шерстью более серо-бурого цвета, но с возрастом темнеют, и шкурка их получает мягкий бархатистый отлив. Белые выдры считаются за большую редкость, но чалые попадают довольно часто. В полую воду животное нередко залезает на небольшие приземистые деревья, что она, впрочем, иногда делает и в обыкновенное время около берегов речек, и с высоты высматривает добычу, а завидя крупную жертву, в одно мгновение бросается в воду и ловит добычу.

То место, где плывет выдра, легко заметить, потому что над животным всплывают пузыри на верх воды; этим пользуются охотники и караулят то мгновение, когда выдра выставит конец своей морды, чтобы переве-

сти дыхание, в это время зевать не следует и надо метко стрелять моментально, чтобы добыть хитрое животное. На мелких местах выдра за рыбой гоняется сзади, а в глубоких плавает снизу и ловит добычу за брюхо; это потому, что рыба по устройству своих глаз вниз не видит. Если же две выдры гонятся за одной крупной рыбой, то одна — снизу, другая — сверху. Мелкую рыбешку она ловит как попало, действуя по все стороны и стараясь преследовать так, чтобы загнать перепуганную рыбу в такое место, где бы ей было удобнее хищничать. В мелких местах она даже шлепает хвостом по воде, тем пугает и загоняет рыбу в заливы. Плавает преимущественно против течения и на промысел любит выходить в светлые лунные ночи, а в ненастную погоду, сытая, сидит даже дома. Мелкую добычу она ест на воде, а крупную вытаскивает на берег. Алчность ее замечательна: во время обеда, заметя какую-нибудь крупную рыбу в воде, она тотчас оставляет лакомый кусок и мгновенно бросается за новой жертвой.

По льду и по снегу выдра может скользить на довольно большом расстоянии, для этого

она обыкновенно повертывается на бок и таким способом несется, как на лыжах; этот маневр делается ею нередко при спасении от преследования собак, особенно с крутых снежных увалов. Ее крепкий и гладкий мех как нельзя лучше способствует такой проделке; он даже не намокает после долгого плавания и бывает тотчас сухим после легкого встряхивания шкурки животным, причем бывает легкий электрический свет.

Надо заметить, что собаки как-то неохотно идут за выдрой, вероятно потому, что их отбивает сильный смердящий рыбный запах выдры. Говорят, что в Камчатке, где выдра очень обыкновенна, мех ее идет на укупорку дорогих собольих мехов, на том основании, что будто бы он втягивает в себя сырость и тем предохраняет соболей от порчи. У нас хорошие шкурки выдры продаются обыкновенно по 12 и даже по 18 р. за штуку.

В 185... году, в декабре месяце, около Букукунского казачьего караула на китайской границе ездил я с одним старым зверопромышленником на маленьких саночках (с высокими копыльями) в объезд за дикими козами. С

нами были две винтовки и две собаки, привязанные на поводках к саням, да топор. Уехав с раннего утра и ползая по горам и долам, мы запоздали и, убив двух козуй, возвращались уже домой перед сумерками; лошадь наша устала и, едва переставляя ноги, тащила нас шагом. Спустившись с одной горы в довольно широкую падь, старик вдруг остановил коня и радостно сказал, указывая на свежий след, что прошла выдра. Немного посоветовавшись, мы привязали коня к дереву, а сами, взяв с собой собак, побежали следом, который и довел нас скоро до небольшого озерка. След нам указал, что выдра спустилась с берега к озерку и ушла под лед, который около берега, по убыли воды в озерке, большим отверстием отделялся от него, образуя огромный ледяной отдув. Вода так сбыва в озере, что на пол-аршина стояла ниже льда, крепко державшегося по заберегам. Все озерко едва ли было 150 сажень в окружности и имело продолговато-эллипсоидный вид. По словам старика, оно довольно глубоко и питалось подземными ключами и родниками. В нем водились мелкие караси. Старик, заглянув под ледяной от-

дув, радостно закричал: «Здесь, здесь, карасница!..»

Долго мы не могли выгнать выдру из-под льда. Наконец, прорубив на нем две дыры, с другого берега озера с помощью длинных жердей едва-едва выгнали ее в ледяной отдув на другой берег; собаки тотчас поймали ее, началась драка. Старик, схватив топор, подбежал к растянутой собаками выдре и хотел ее ударить топором, но второпях попал лезвием по подвернувшейся собаке и убил ее до смерти. В это время выдра, укусив за ногу другую собаку, вырвалась и побежала. Старик, увидав свою ошибку, швырнул топор в сторону и громко зарыдал — завыл, как здесь говорят. Я, видя всю эту сцену, не потерялся, выстрелил по выдре вдогонку и попал ей в шею; выдра, пробежав еще несколько сажен, упала мертвая... Уже поздно вечером доплелись мы до дому: старик, довольный счастливой добычей, долго горевал о собаке, даже плакал; это я сам видел и вполне ему сочувствовал, потому что было о чем горевать: собака эта ходила за всяким зверем, дорого ценилась промышленниками и славилась по целому околотку!..

Однажды в деревне К..., в Нерчинском горном округе, женщина пошла смотреть верши в заколе, поставленные для ловли рыбы в небольшой речушке, неподалеку от селения. Подняв одну вершу, она сначала обрадовалась ее тяжести, думая, что в ней много рыбы, но, вытащив из воды вершу, увидела в ней незнакомого зверя; она, испугавшись, тряхнула вершу; выдра, вероятно только что попавшая в рыболовную снасть, еще живая, выскочила из верши и нырнула в воду. Женщина, испугавшись еще более, бросила вершу, прибежала домой бледная и, едва переводя дыхание, начала всем рассказывать, что у них в вершу попал водяной. Многие старухи и другие женщины поверили рассказчице, боязливо слушали ее неоднократные повторения и дополнения, разводили руками и чмокали губами... Мужики, вернувшиеся из лесу, расспросили подробности, узнали, в чем дело, и от души посмеялись над женщиной и вместе с тем побранили ее за то, что не умела воспользоваться дорогою находкой; и справедливо, потому что здесь выдр продают довольно дорого.

Мясо выдры в пищу не употребляется; даже при обдирании шкурки от мяса сильно и неприятно пахнет сырой рыбой.

В Южном Забайкалье особого промысла за выдрами нет, а бьют их случайно из винтовок и давят собаками. Здесь обыкновенно караулят выдр на полыньях и ледяных трещинах, в которые выдры спускаются в воду для ловли рыбы, ибо они имеют привычку ходить на этот промысел по одному месту и нырять в известную полынью или трещину, что нетрудно заметить охотнику по следам зверя и рыбьим костям, потому что выдра, вынырнув из воды, пожирает свою добычу больше на одном месте. Скараулив выдру, стрелять ее нужно вернее, чтобы нанести смертельную рану; в противном случае легко раненная выдра тотчас унырнет в воду и уже из нее не выйдет; она скорее пропадет в воде, чем вылезет на сушу. Выдр караулят и около их нор, или гнезд, но эта последняя охота весьма неблагонадежна, потому что выдра, уйдя из гнезда на промысел, не возвращается в него по нескольку суток сряду; вот тут и извольте ее караулить, да еще зимою. Иногда же выд-

ра, уйдя из гнезда, более в него не возвращается. Признаюсь, я страстный охотник, а не согласился бы на такую пытку и не стал бы караулить выдру у гнезда зимою! Другое дело весной, летом, когда у нее есть дети; тогда она часто посещает свое жилище; вот тогда бы и я готов был продежурить несколько часов сряду около гнезда, чтобы всадить в хозяйку меткую пулю!.. Если выдра будет обойдена на суше, то на след пускают собак, которые, найдя выдру, давят. В этой охоте главное дело заключается в том, чтобы не дать возможности выдре уйти от собак к речке, озеру или пруду, на которых есть полыньи, трещины на льду, заколы для рыбной ловли, проруби, ледяные отдувы и проч. Если выдра успеет заскочить в свою или чужую нору, то ее добывают из нее выкапыванием или посредством выкуривания дымом (см. статью «Тарбаган»). Но все эти охоты большею частью следствие случая, нечаянной встречи с выдрой или неожиданного открытия ее жилища или свежего следа. Понятно, что летом выдру увидеть случайно или отыскать нарочно труднее, чем зимою.

В тех местах Забайкалья, где выдр много, я слышал, что их добывают капканами, пастями особого устройства, петлями, луками (самострелами), которые настораживают на их тропах, около гнезд или около тех мест, где выдры лазят в воду. Даже слышал, что их ловят сетями, если они уйдут в воду. Каким образом ловят выдр в эти ловушки и как они делаются, мне худо известно, да я и не специалист этого дела вообще, а потому и не берусь описывать того, чего еще сам хорошенько не знаю.

11. ДИКАЯ КОШКА

Что касается до звериного промысла, то как не сказать — чего, чего только нет в богатом Забайкалье! Особенно «за камнем», как здесь говорят, т. е. по сую сторону Яблонового хребта или в восточных его покатостях! И действительно, здесь даже в изобилии водятся дикие лесные и степные кошки, которые в других частях света или весьма редки, или вовсе не водятся; хотя и в здешнем крае дикие кошки живут только в южной его половине, а в северной их нет, зато в последней множество песцов и изредка попадаются бобры, ко-

торые в южной не встречаются. Жалею, что мне не удалось побывать в Северной Сибири, а потому и не довелось познакомиться с ее обитателями; вот почему я и умалчиваю о песцах и бобрах, а хотелось бы посмотреть на них, особенно на последних, как охотнику и наблюдателю!..

Приехав сюда из России страстным молодым охотником, я первым долгом расспрашивал здешних промышленников о зверях и птицах, наводняющих Забайкалье, и, слыша от них в одушевленных рассказах названия зверей и птиц, знакомых мне со школьной скамейки только по тощим научным описаниям, я совершенно терялся, не находил ответов на вопросы рассказчиков, которые, в свою очередь, старались узнать от меня о России; я глотал каждое слово из их повествований, показавшихся мне в то время чрезвычайно оригинальными и типичными, и закидывал вопросами... А что делалось в это время с моей молодой душой?.. О, господа, положение ее в состоянии определить только охотники, которые, быть может, посочувствуют мне в этом и скажут: она, вероятно, мысленно носилась по

горам и долам глухой сибирской тайги, любопытным глазом страстного охотника заглядывала в ее темные, непроходимые уголки, чтобы ближе познакомиться с ее обитателями и составить о них свое собственное понятие, ибо только свои убеждения и заключения, основанные на фактических данных, сильнее молодят и тревожат постаревшую душу... И справедливо, если они так скажут и позволят мне еще прибавить, что только свои наблюдения и сладки и что я, кроме глухой тайги, мысленно облетал еще поля, речки, озера и широкие волнующиеся даурские степи, ломящиеся под тучными табунами и стадами, с их вечно курящимися конусообразными заковтыми юртами здешних кочевых туземцев... Словом, мысленно в то время я побывал везде, составил себе смутное понятие обо всем, не вывел ничего положительно и потом... потом что?., с нетерпением стал ожидать действительности!

Но виноват, читатель, бога ради извини за отступление — заболтался я, вспомнив прошлые радостные минуты, и забыл настоящие; совсем из головы вон, что начал с тобой бе-

седовать о дикой кошке, — вот что значит иметь впечатлительную натуру, беда старое-то вспомнить. Недаром и пословица на это есть, как бишь она?.. Вот и опять было заболтался... экая дурная слабость!..

Я уже сказал, что здесь диких кошек различают двух родов^{21}: лесных и степных[47]; последние по образу жизни, нраву, фигуре и добыванию ничем не отличаются от первых и встречаются реже лесных. Дикая кошка недаром получила свое название: она чрезвычайно дика, а видом, манерами, движениями, характером и образом жизни сходна с домашней кошкой, но дикая несравненно больше домашней, длиннее корпусом, свирепее и отважнее. Некоторые из них достигают иногда до величины средней дворовой собаки, только ниже ее на ногах.

Дикие кошки имеют круглую голову со стоячими острыми ушами и быстрыми, живыми, весьма подвижными глазами, короткую тупую морду, короткое гибкое тело, короткие ноги, лапы с выдвигаемыми когтями, которые прячутся в кожу в спокойном состоянии по произволу и при ходьбе животного, а

потому всегда остаются острыми — они выдвигаются только при нападении, обороне и взлезании на деревья; язык диких кошек шероховат и подобен мелкому терпугу. Здешние кошки покрыты длинною пушистою и мягкою шерстью, которая наиболее длинна с боков головы, под ушами и по бокам туловища, сверху же головы и на ногах — самая короткая. Цвет шерсти на голове, шее, лопатках, спине, пахах, наружных частях ног и на хвосте — желтовато-черный, несколько сероватый, с просвечивающимися белыми волосками; кроме того, на этих частях местами пробивается отдельно светло-желтая шерсть, которая придает пестрому меху приятный оттенок. У некоторых кошек за ушами заметны желтоватые пятна, а начиная с головы, по шее, хребту и частью на боках замечаются черные полосы; независимо же от них за ушами и по бокам шеи тоже видны мелкие темные струйки. Конец длинного и пушистого хвоста почти черный, а далее к корню его идут черные кольца; число их бывает различно — у некоторых от 5 до 6, а у других доходит и до 10 колец, которые, приближаясь к корню хвоста,

делаются все темнее и темнее. На ногах заметны тоже мелкие кольца такого же цвета. Брюшко, грудь и внутренние части ног желтоваты, с выглядывающей черной и белой шерстью. Дикие кошки бывают так разнообразны, что мало походят друг на друга по цвету шерсти. Даже дети одного помета, от одной матери, различны по виду.

Молодые дикие кошки не столь красивы, как старые; желтоватой шерсти у них меньше, а больше белой, и рот, как бы вроде опушки или каймы, окружен белой шерстью. Кожа на губах и подошвах ног большею частью бывает черная как у молодых, так и у старых.

Лапы диких кошек совершенно круглые, как у домашних. Они ходят нога в ногу, как лисицы; след их круглый, с ясными отпечатками мякишей пальцев, сходный с рысьим, только несколько меньше. Дикие кошки одарены острейшим зрением и тончайшим слухом; малейшие движения и едва произнесенный писк птички или мышки не скроются от промышляющей дикой кошки; зато обоняние их, в сравнении с другими зверями, слабо. Движения кошек весьма быстры, легки и гра-

циозны; в этом они похожи на рысей, но в движениях кошек больше свободы; по деревьям они лазают удивительно быстро, а по полу бегают чрезвычайно скоро, но, так же как и рыси, скоро устают, почему на ровном месте легкие собаки скоро их догоняют. Лесные дикие кошки, пробежав несколько десятков сажен, обыкновенно заскакивают на деревья или прячутся в пустоты и расселины россыпей и утесов, но степные кошки в состоянии бежать от преследований собак долее, нежели лесные, и если не успеют заскочить в чьи-нибудь норы, то обертываются, ложатся на спину и жестоко защищаются чрезвычайно острыми когтями и зубами. Это же делают и лесные кошки, если они будут захвачены собаками на чистом луговом месте и не успеют заскочить на деревья. Одной собаке ни за что не задавить взрослой дикой кошки — она чрезвычайно живуща, как говорят простолюдины; и действительно, не видавши, трудно поверить, чтоб это животное, по-видимому нежное, тонкое, тщедушное, могло переносить страшные побои. Часто дикая кошка, раненная пулей, с торчащими из раны внутрен-

ностями, получив несколько тыпков от собачьих зубов и столько же полновесных ударов от охотника, облитая вся кровью, еще сердито защищается и не поддается освирепевшим собакам. Только смертельная рана в голову или грудь винтовочной пулей принудит дикую кошку упасть с дерева. Менее же вредная рана заставит охотника выстрелить в кошку еще раз, ибо она, полумертвая, падая с дерева от первой пули, успеет захватиться своими острыми крючковатыми когтями за ветви и, быть может, повиснет на воздухе, но все-таки не упадет на землю; если же она как-нибудь оборвется, то, упав на пол, никогда не ушибется, потому что она успеет в воздухе перевернуться из невыгодного положения и упадет всегда на ноги, а собравшись с силами, снова тотчас заскочит на дерево. Случается, что она, будучи ранена, полетит с дерева, успеет пойматься когтями за ветки, повиснет на них, держась иногда одним когтем, пропадет в таком положении и все-таки не упадет на землю.

Лесную дикую кошку труднее задавить собаками, но легче убить из ружья, нежели

степную, ибо первая, завидя собак, тотчас старается скрыться в какую-нибудь щель, пустоту, глубоко забиться в трещину, залечь в выгара под корни больших деревьев, заскочить на мохнатое дерево и прочее, тогда как широкая голая степь этих удобств не представляет, там одно спасение — скоро попавшаяся чужая или своя нора.

Дикая кошка, застигнутая собакою врасплох, тотчас храбро защищается: ложится на спину или садится на зад, прыскает и жестоко царапается; если же видит врага по своим силам, например молодую неопытную и боязливую собаку, то, чтобы скорее прогнать ее, сама еще с ожесточением бросается на своего врага и часто успевает в своем намерении.

Дикая кошка зла и отважна, при обороне не боится человека, почему к раненой кошке или растянутой собаками охотнику не следует подходить зря, тем более без всякой обороны. Голос диких кошек ничем не отличается от дворовых; они так же мяукают и урчат, как домашние, только как-то грубее и дичее. Во время течки, бывающей у них обыкновенно в феврале месяце и редко в первой половине

марта, часто слышат их голоса, особенно по ночам, которые, раздаваясь по лесу, кажутся чем-то особенным, диким, волшебным, наводящим страх и уныние на робкую, а тем более суеверную душу... Не служили ли отчасти и эти дикие звери началом создания лесовиков и других мифических образов в пылком воображении суеверного простолюдина?! В здешнем крае дикие кошки держатся преимущественно около россыпей и утесов, в скармках, как говорят некоторые промышленники, выражаясь туземно, в удалении от жилых мест. Они поселяются обыкновенно в расщелинах утесов, в пустотах между плитами и валунами россыпей, в пещерах, а на ровных местах более в древесных дуплах; в степях же — по оврагам, в земляных трещинах и редко в тарбаганьих норах. Дикая кошка пуглива и недоверчива, а потому, почуяв хотя случайное приближение к ее гнезду, она тотчас перемещает место своего жительства и переселяется в другое, хотя иногда и неподалеку от первого; особенно она это делает в то время, когда у нее есть котята, которых она переносит в зубах, если они малы, или уводит, буде

велики. Когда же она заметит, что человек только раз побывал около старого ее гнезда, как бы не имея злого умысла на ее шкуру, она иногда возвращается на старое пепелище.

Во время их течки за одной кошкой ходят по нескольку котов, которые жестоко ссорятся между собой за любовь самки, так что кровь льется из тела и шерсть летит клочьями, а сколько при этом шуму и крику! Словом, в этом случае дикие кошки несколько не отличаются от домашних, а по образу жизни сходны с рысью и частью соболем. При неравной драке слабейший обыкновенно спасается бегством на деревья, но победитель нередко преследует его и там, так что тот несчастный любовник поневоле оставляет свои замыслы на сладострастные супружеские связи и поспешно убирается куда-нибудь подальше от своего сильного соперника. Совсем другое бывает, если самцы равносильны; жаркая драка продолжается между ними до тех пор, пока они оба выбьются из сил и, окровавленные, оборванные, машинально разойдутся в стороны до новых припадков сладострастия и заискивания расположения и ласки прекрасной

особы. Эта последняя, оплодотворившись с котами, ходит чреватую 9 недель и к концу апреля или в начале мая приносит уже молодых, которые родятся слепыми в числе 3-х, 4-х и редко пяти. Маленькие котята, проглянув и немного окрепнув, очень красивы, резвы, игривы и грациозны. Воспитание молодых котят чрезвычайно сходно с выкармливанием молодых рысей.

Дикие кошки питаются преимущественно живностью, а падаль, или упадь, как здесь говорят, едят только в случае крайности; они вполне хищные животные, ибо растительной пищи вовсе не едят. Мелким птичкам, тетеревам, куропаткам, рябчикам и глухарям они наносят страшный вред, пожирая не только молодых птенцов и ловя маток, но и таская их яйца. Полевых мышей они потребляют во множестве, особенно степные кошки; ловят даже зайцев, старых и молодых, и пожирают анжиган как у диких козуль, так и у кабарог. Большим зверям, например козулям, сильные коты прыгают на спину и, как рыси, грызут затылок. После неудачного прыжка кошка более не преследует животных, а отыскивает

новую добычу; она настолько велика и сильна, что без особого затруднения справляется с большими дикими козлами. На промысел дикие кошки выходят преимущественно ночью, а днем прячутся, хотя лесные кошки в местах уединенных любят сидеть и днем, притаившись на деревьях, откуда, высмотрев добычу, вдруг на нее бросаются с невероятною быстротою. Одним словом, дикая кошка для мелких птичек и лесной дичи есть такой же бич, как лесная куница, а в ловле и пожирании мышей не уступит ловкости и аппетиту любой лисице. Некоторые промышленники утверждают, что им случалось добывать степных диких кошек, в которых они находили до 10 и более проглоченных мышей.

Мех диких кошек прочен и тепел, но по своей пестроте и малочисленности кошек малоупотребителен, а потому и цена на эти меха низкая, так что из первых рук шкуру дикой кошки можно купить за 50 и 60 коп. сер. Здесь меха диких кошек мало идут в продажу и потому не играют важной роли в торговле. Частью эта пушнина отправляется в Кяхту и там обменивается китайцам на их произве-

дения, как-то: чай, канфы, полушелковицы, шелк и проч. На месте меха эти употребляют-ся жителями края, преимущественно туземцами, на теплые шапки и воротники. Маньчжуры, да и вообще племена, живущие на границе с российскими владениями в пределах Китая, любят пестрые меха; русские промышленники хорошо это знают и при случае сбывают им шкурки диких кошек и рысей за дорогую цену, так что шкурка дикой кошки нередко уходит за 3 рубля серебром. Мясо диких кошек в пищу не употребляется даже и здешними инородцами.

В Забайкалье за дикими кошками особого промысла нет по их редкости и малому значению в торговле. В южной его половине их добывают случайно в различные поставушки, устроенные для ловли других зверей. Чаще всего они попадают в козьи огородные пасти (смотри статью «Козуля»), реже на козьи, волчьи, лисьи и каборожьи луки, особых же ловушек собственно для диких кошек здесь почти не готовят. Разве, найдя их гнездо, некоторые делают около самого лаза или на тропе, по которой зверь обыкновенно ходит,

какие-нибудь ловушки, как-то: ставят капканы, рубят пасти, но кошки в них мало попадают, они хитры и недоверчивы, а промышленники, быть может, не мастера этого дела.

Само собою разумеется, что сибирский промышленник, случайно встретившись с дикой кошкой, никогда не пропустит удобного случая убить ее из винтовки, а найдя свежий ее след, пустить на него собак, отыскать кошку, загнать ее на дерево и убить или застрелить собаками. В тех местах, где они водятся в изобилии, охотники подманивают их, как лисиц, на писк, сходный с писком мышей, и бьют их из ружей, потому что дикие кошки, заслыша его, тотчас являются к охотнику, но, заметя ошибку, мгновенно убегают, почему стрелку нужно быть наготове и при первом удобном случае стрелять нимало не медля; в противном случае, испугав кошку, трудно отыскать ее вторично. Словом, охота на диких кошек чрезвычайно сходна с охотой на рысей.

Мне никогда не случалось стрелять по дикой кошке, вероятно, потому только, что я мало жил в тех местах, где они водятся, но уби-

тых и задавленных собаками я видел много.

Однажды в окрестностях А-го серебряного рудника раннею осенью ходил я за рябчиками; перемерил уже много крутых и лесистых гор, перешел несколько узких логов с шумящими горными речками, хотел уже отправиться домой, потому что устал как собака, как говорится, ибо я с самого раннего утра таскал на себе ягдташ, набитый рябчиками и сухой закуской. Взойдя на небольшую горку, к которой с левой руки прилегал небольшой скалистый утес, сел отдохнуть, закурил походную свою трубку и стал поглядывать своего товарища, который, по моему расчету, должен был быть недалеко от этого места. Прошло с полчаса; я отдохнул, но досадовал, что не идет мой товарищ, потому что стало уже смеркаться; я встал, раскрыл уже рот и только хотел погромче подать ему голос, как вдруг саженьх в 30 от меня я увидел дикую кошку, тихо пробирающуюся к утесу с какой-то ношей во рту. Я едва удержался, схватил ружье и хотел в нее выстрелить, но собака моя, тоже заметив ее, не дождалась выстрела и бросилась к ней; кошка, услышав шум, мгновенно

скрылась в чаще...

12. ХОРЕК

Хищный зверек, которого здесь сибиряки называют хорьком, в строгом смысле слова не есть хорек по научному определению и не может быть представителем многочисленного рода хорьков. Словом, здешний хорек мало похож на того зверька, которого натуралисты называют хорем (*M. putorius*); здешний хорек есть лишь вид хорьков, водится только в Сибири и известен в науке под названием колонка или красика (*M. sibirica*). Собственно же хорек, или хорь, водящийся в здешнем крае, носит в Забайкалье другое название, русское и туземное; именно он здесь известен как хорек-черногруд или просто черногруд, а по-туземному — курна.

Я, как принадлежащий к числу здешних охотников, как марающий заметки страстного охотника Восточной Сибири и как человек совершенно осибирячившийся, который уже говорит, пишет и проч. по-сибирски, отступлю от научных названий и описываемых зверей перекрещу по-сибирски. Сначала я займусь замечаниями о здешнем хорьке, или ко-

лонке, а потом поговорю и о хорьке-черногруде, или курне, в отдельной статье.

В Забайкалье хорьков различают два рода; различие это основывается только на величине зверька; именно большие называются хорьками, а меньший род — солонгоями^{22}. Из них первые, то есть настоящие колонки, более известны, чем последние, потому что первые имеют довольно большое значение в торговле, а вторые — никакого.

Здесь настоящий хорек (колонок) несколько меньше обыкновенного европейского хоря, отличается от него образом жизни, отчасти нравом, видом или фигурою и цветом шерсти. Наш хорек несколько больше белки и подходит величиною к среднему соболю; он имеет фигуру горноста — длинное тонкое тело на коротких ногах, снабженных весьма острыми короткими когтями. Маленькая округленная его головка оканчивается довольно острою мордочкою с весьма острыми, крепкими зубами и длинными черными усами; уши маленькие, стоячие; хвост длинный, пушистый. Маленькие черные его глазки чрезвычайно живы и при первом взгляде на

животное напоминают о его кровожадности. Шерсть на здешнем хорьке желтоватая, с красноватым оттенком, довольно пушистая и мягкая, но коротенькая, с лоснящейся остью. Шкурки хорьков прескверно пахнут, и, когда их снимают с пойманных зверьков, от них отделяется несносный удушливый запах (просто — вонь), вероятно хорошо известный охотникам-промышленникам и незнакомый высокому болотному охотнику с нежным обонянием.

Недаром некоторые называют хорька вонючим зверем. Долгое время это зловоние было одной из главных причин неупотребительности и малоценности хорьковых мехов, но в последнее время красота, добротность и легкость этих мехов заставили пренебречь зловонием и хорьки обратили на себя внимание. Здешние хорьки (колонки) охотно берутся сборщиками пушнины из первых рук по 80 коп., даже по рублю серебром за штуку и отправляются в большом количестве в Кяхту. Там эти хорьковые шкурки подкрашиваются в бурый цвет и продаются или обмениваются китайцам за низкий сорт собольих. Тонкое

тело хорька способно до того растягиваться и изгибаться, что зверек этот может пролезать в небольшие узкие норы других мелких зверьков, чтобы задушить их обитателей, или же залезать сквозь узкие щели и небольшие отверстия в амбары, клетки сельских домов, в птичники и прочие уголья, чтобы полакомиться свежиной. Передние ноги хорька несколько короче задних, почему он прыгает как-то сторбившись и фигурой своей в это время напоминает скорее какую-нибудь пресмыкающуюся гадину, чем четвероногое животное. Хорек никогда не ходит шагом и не бегаёт, он всегда прыгает, скачет, становясь обеими лапами вместе, отчего след его издали может показаться лисьим нарыском, когда лиса спокойно идёт шагом, но рассмотрев хорошенько, находишь большое сходство с куньим следом. Обыкновенно прыжки хорька бывают около двух четвертей, а если он чем-нибудь испуган, то скачки его достигают пяти четвертей и более.

Хорек смел, кровожаден и злобен до невероятности; в крайности он не только огрызается, жестоко кусается, но даже сам бросается

на собаку. Огрызание его сопровождается звуками, похожими на щекотание сороки, но в спокойном состоянии голос его похож на какое-то хриплое шипение или посвистывание. Сибиряки говорят, что хорек чиркает. Хорьки-колонки водятся здесь во множестве; особенно же их много держится по реке Енисею. Они живут и в лесах, и в степях в норах, которые делают всюду, где придется: под пнями, корнями деревьев, под карчами, валежинами, камнями, плитами и т. п. Они не боятся селиться около жилых мест, даже ищут этого случая и помещаются иногда в старых деревенских постройках, даже под самыми жилыми зданиями, чтобы удобнее пользоваться дворовыми птицами, которых они искусно ловят и таскают во рту в свои темные жилища. Хорек, забравшись в курятник или в голубятню, обыкновенно душит несколько кур или голубей и никогда не довольствуется одной жертвою. Он большею частью прокусывает шею у своей добычи, высасывает кровь, оставляет ее, кидается на другую, потом на третью и таким образом умерщвляет иногда до десяти птиц. В таком случае мясо их оста-

ется нетронутым, но у многих головы бывают совсем отъедены и куда-то унесены или же у некоторых головы бывают вскрыты и мозг съеден. Если хорек, забравшись в курятник, задавит только одну или две птицы, что редко случается, то непременно отъедает их головы и уносит. Но замечено, что все эти неистовые проказы он делает только тогда, когда отверстие, чрез которое он попал в птичник, так мало, что он не может чрез него утащить хотя одну жертву. Если же оно велико и выбор незначителен в количестве птиц, что обыкновенно и случается в нашем крае (ибо несколько куриц к ночи садятся на шести или на седала где-либо на дворе, около избы, под худыми, едва покрытыми сараями или просто поветями, так что доступ хорьку к ним очень удобен и прост), то хорек задавит несколько птиц и, напившись их теплой крови или наевшись мозгу, обыкновенно уносит еще с собой одну из своих жертв и тем иногда открывает хозяину свое убежище, потому что хорек, не имея силы нести в зубах курицу, тащит ее по полу, отчего перья вылезают из птицы и означают путь вора.

Зимой хорьки живут больше парочками, самец с самкой, и в самое холодное время года, в декабре и январе, они, как то надо полагать, лежат безвыходно в норе и находятся в спячке. Я не выдаю за истину последнего обстоятельства, но удостоверяю только, что ни хорьков, ни их следов не было видно в продолжение двух или полутора месяцев зимою. Некоторые здешние промышленники уверяли меня, что им случалось находить хорьков в это самое время в норах в полусонном состоянии.^{23}

Время супружеских отношений, гоньба, или течка, хорьков, бывает обыкновенно в феврале месяце на открытом воздухе. За самкой иногда бегают несколько самцов, которые часто ссорятся между собою и нередко совершают неистовые побоища, сопровождаемые резким чириканьем или щекотаньем. Самец с самкою во время совокупления вяжутся как собаки и, связавшись вместе, не скоро разъединяются. Один достоверный промышленник, между прочим, говорил мне, что эта связь сладострастных супругов продолжается иногда по целым суткам. Охотник этот на мо-

ей памяти переловил и перестрелял не одну сотню хорьков, был всегда справедлив в других своих рассказах и при неоднократных повторениях совершенно верен, почему я верю ему и передаю это на усмотрение читателя. Мне однажды на охоте (зимою) случилось видеть совокупление хорьков днем, под большим упавшим деревом; слыша об них по этому поводу интересные вещи, я хотел пожертвовать расчетами промышленника и удовлетворить любопытству наблюдателя, но когда я по неосторожности своей испугал их, то самец быстро соскочил с самки и побежал с нею рядом, как говорят ухо в ухо; я, перестав быть свидетелем, поспешно выстрелил в них дробью и убил обоих. К удивлению моему, я нашел их связавшимися вместе так крепко, что нужно было употребить значительное усилие, чтобы растащить их порознь. Не знаю только, так ли прочно бывает совокупление тогда, когда им никто не мешает, потому что в приведенном мною случае можно думать, что при смерти самки в детородном ее члене могли сделаться судороги, силою которых и захватило так крепко детородный уд самца.

Надо заметить еще, что уд самца был на конце загнут, как крючок, и тверд, как кость!.. Все это я видел своими глазами и передаю как факт. Простолюдины утверждают, что будто уд самца действительно костяной с суставом посредине^{24}, в котором он трудно сгибается.

Самка хорька несколько меньше самца и относительно промысла гораздо хитрее его. Хорьки между мелкими зверьками наименее плодовиты; в этом отношении они резко отличаются от крыс, зайцев, белок и проч. Но похотливость самки чрезвычайно велика.. По уверению многих охотников, хорьки-самки в урочное время гоньбы, не имея при себе самцов, приходили в исступление, почти не ели и пропадали, тогда как до этого времени жили без особого соболезнавания о потере свободы и ели всякую пищу без разбору. Самка в один помет приносит обыкновенно двух, трех и редко четырех молодых, которые рождаются слепыми и голыми, как мыши. Как надо полагать, самка носит около 8 или 9 недель, потому что в конце апреля и в начале мая находят уже молодых. Молодые слепыми быва-

ют очень долго, так что говорят, будто бы они проглядывают дней через тридцать!..

Мать перед разрешением своим от бремени натаскивает в гнездо всякую всячину, как-то: шерсть, перья, листья, мох, шубные лоскутья и проч., чтобы сделать спокойное и мягкое логово детям, а главное, теплое, потому что раннею весною во время отлучки матери им, голым сиротам, трудно перенести жестокость сибирских утренников. Самка в первый период возраста молодых кормит их молоком, а потом, когда они подрастут, приносит им разную пищу, в особенности мышей и мелких птичек. Во все время, то есть с начала беременности самки и до возраста детей, самец живет отдельно от матери в особой норе и не принимает участия в выкармливании молодых. Надо полагать, что хорьки гонятся два раза в год, потому что после сенокоса находят снова молодых, как удостоверяют здешние промышленники, но мне этих летних пометов находить не случилось. Судя же по огромному количеству добываемых хорьков ежегодно и по быстрому их размножению, можно этому верить. Самка в гнезде с детьми

чрезвычайно зла, смела и злобна до того, что сама бросается с остервенением на подбежавшую к гнезду своему собаку, а за воткнутые железные вещи в гнездо, как, например, нож, конец топора, хватается зубами, щекочет при этом, как сорока, и с неистовой злобой гложет их лезвие.

Хорек питается разною пищею и в выборе ее неразборчив; он ест все, что только в состоянии переварить его неразборчивый желудок, как-то: мышей, крыс, пищух, мелких птичек, мелкую степную и лесную дичь, которую он искусно ловит на ночевках и в гнездах, выпивает яйца. Случается также, что он на логовищах давит больших зайцев и сперва высасывает у них кровь, а потом уже ест и мясо. Целого зайца ему достаточно надолго. Надо заметить, что он шкурки не ест, как волк или лисица, а сдирает ее прочь. Он ест также рыбу, лягушек, улиток, змей, ящериц, даже ягоды. На промысел выходит днем и ночью. Хорек любит побегать, пожировать тотчас после выпавшей порошки по мягкому, пушистому снегу, но после сильной густой пороши, особенно мокрой, он сидит больше в норе и вы-

ходит только в случае крайности для приискания пищи. Мелкие птички и лягушки, по видимому, составляют его лакомство, а ядовитых змей он нисколько не боится и настойчиво их преследует. Хорек превосходно плавает и проворно ныряет при ловле лягушек и мелкой рыбешки. Он охотно бродит по камышам и молодым уткам наносит страшное опустошение. Я сам несколько раз видал его на этой охоте. Хорек обладает удивительным искусством скрадывать свою добычу и делать верные прыжки. Одолеваемый сильным врагом, он пользуется своей способностью испускать зловоние и тем нередко отбояривается от своих неприятелей. Живучесть хорька невероятна — рассказывают изумительные факты этого сорта.

Довольно ценная шкурка хорька заставила хитрого сибиряка придумать различного устройства ловушки для поимки этого зверька во избежание потери времени, траты свинца и пороху, которые неизбежны при стрельбе хорьков из винтовок. Но прежде, чем я опишу эти ловушки и способы ловить ими хорьков, скажу наперед о добывании хорьков

ружьем. Я всегда предпочитал эту охоту на всякого зверя какой бы то ни было ловле посредством разнообразных снарядов, которой здесь иногда занимаются не только ребяташки, старики, но даже и женщины!.. Всякая ловля менее горячит и волнует охотника, чем ружейная охота. Я уверен, что с этим не согласится ни один истый псовый охотник. И справедливо: о вкусах не спорят! Я никогда не был псовым охотником, не могу точно судить об охоте этого рода, но я был знаком со многими псовыми охотниками, которые в свою очередь были страстными ружейными охотниками и хорошими стрелками и всегда предпочитали ружье гончей или борзой собаке. При ружейной охоте за хорьками необходима хорошая собака, которая бы горячо и проворно искала и, завидев хорька, тотчас бы бросалась за ним. Тогда хорек, видя беду и не имея возможности убежать от легкой собаки, обыкновенно немедля заскакивает на кусты, высокие валежины, карчи, деревья и проч.; само собою разумеется, что собака не должна спускать хорька на землю, а держать его на высоте и громким лаем звать на помощь охотни-

ка, которому, подбежав в меру выстрела, остается только увидеть притаившегося хорька, прицелиться и убить. Кажется, вещь очень простая, не мудреная — имей только хорошую собаку да умей стрелять без промаха, вот и все! Но на деле выходит иначе, практика труднее теории; надо много опытности и навыка в этой охоте, чтобы успешно стрелять хорьков. Часто случается, что хорек, заметив охотника или собаку, так хитро куда-нибудь спрячется, что надо быть сибирским промышленником, чтобы отыскать его. Этого мало, хорек, как-нибудь увернувшись от собаки, часто заскакивает нарочно на пни, валежины и проч. и там притаится так, что собака, потеряв его из глаз, стремглав бежит его следом и пробегает мимо хорька, который, заметя ошибку собаки, тотчас спрыгивает на землю и бежит в обратную сторону, а там снова успеет хитро спрятаться или добраться до своей норы. Но мало и этого — хорек, так же как и соболь, скачет в снег и бежит под ним нередко до десяти и более сажен. Вот почему охотник, увидав хорька, должен строго следить за его бегом и при малейшем промахе

собаки снова не спускать его с глаз, а при удобном случае застрелить или не дать ему возможности спрятаться. Хорьки от собак легко, проворно и без боязни взбираются на довольно высокие деревья и прячутся в их мохнатых, напудренных густым инеем ветвях, но спускаться с них на землю боятся. Почему, имея под рукой собак, стоит только посильнее стукнуть в дерево, хотя обухом топора, и хорек непременно упадет на пол.

Самка хорька хитрее самца, и потому добыть ее труднее, она менее доверчива и не так злобна; пойманная собакою, она защищается с меньшею отвагою, зато умнее в своих хитрых проделках и чаще обманывает промышленника и собаку. Нередко она бежит сзади собаки, как лисица, ее же следом, или скачет в глубокий снег и идет под ним по земле, как соболь. Однажды мне случилось видеть, как хорек, преследуемый собакою, заскочил на кляпину (кривое дерево) и притаился за сучком: собака, заметив свою ошибку, несколько раз ворочалась, не один раз пробежала мимо этого дерева, но хорька не замечала; она приходила в отчаяние, бегала, суети-

лась, визжала, останавливалась, не зашарчит ли где-нибудь хорек, не заурчит ли или не защекочет ли по-сорочьему, но хорек сидел тихо, не шевелясь и не спуская глаз с собаки. Такое тревожное состояние того и другого продолжалось по крайней мере минут пять. В это время я успел подкрасться в меру выстрела и убил хорька из винтовки, и он, как овсяный сноп с хлебной клады, упал на снег. Танкред мой (так звали мою собаку), увидав убитого хорька, тотчас схватил его за загривок, как говорят простолюдины, и долго тряс в зубах, чего он прежде и после никогда не делал. Вероятно, он мстил ему за свой промах!

Здесь промышленники нарочно приучают своих собак к хорьковой охоте, ибо не все белковые собаки идут за хорьком, вероятно потому, что беличье мясо собаки едят с большим аппетитом, а хорьковое нет. Но та собака, которая идет за хорьком, непременно пойдет и за белкой.

Самый лучший промысел за хорьками — с половины октября до половины ноября и редко до первых чисел декабря, то есть с того времени, как упадет снег, установится санная

дорога, и до начала больших морозов, а потом в феврале месяце, во время их течи, до начала дружной весны. Понятно, что летом хорьков не добывают, ибо летняя их шкурка негодна к употреблению как пушнина. Здешние промышленники обыкновенно ездят за хорьками верхом, с собаками, отыскивают их свежие следы, спускают на них собак, которые и находят хорьков, давят их сами или взгоняют на деревья, пни, валежины, кусты и представляют своим хозяевам возможность стрелять их из ружей.

Теперь я скажу, что знаю о том, как добывают хорьков посредством ловушек различного устройства.

Капканами их здесь не ловят, но употребляют для этого так называемые, плашки, или слопцы, кулёмки и черканы.

Слопец, или плашка, действительно есть не что иное, как плаха, то есть половина бревна, вершков четырех или пяти в отрубе, расколотого посредине. Отрубок такой плахи, в аршин или несколько более длиною, гладко вытесанный с плоской стороны, накладывается на такую же плаху и пригоняется к ней

плотно, плоскостями вместе; потом верхняя плаха с одного конца поднимается на четверть или на полторы от нижней и настораживается по известному всем способу. К сторожку привязывается ивовым или таловым прутиком прикормка, приманка или нажива: рябчик, мышь, а самое лучшее — рыбка вяленая, сушеная или свежая. Задний или лежащий конец верхней плахи имеет продолбленную, продолговатую дыру, сквозь которую проходит кольцо, крепко утвержденный в соответствующем конце плахи. Это делается для того, чтобы верхняя плаха не могла соскочить с нижней. Само собою разумеется, что верхняя плаха должна свободно ходить на кольшке. Нижнюю плаху хорошо класть на землю, так, чтобы она плоскою стороною лежала в уровень с поверхностью земли или снега, то есть ее нужно немного вкапывать. Плашки эти ставятся на хорьковых тропах, около их нор, вообще там, где хорьки часто бегают. Зверек, почуя лакомый кусочек, подбежит к ловушке, тронет наживу, сторожок соскочит, верхняя плаха упадет и придавит его к нижней. Чтобы хорьки смелее шли к ло-

вушке и скорее находили ее, опытные промышленники употребляют для этого хитрость такого рода: натирают свою обувь, главное подошвы, шкуркой сушеной ящерицы (которую имеют в запасе), а также натирают ею и самую плашку. Если в такой натертой обуви охотник будет ходить по своим поставушкам по различным направлениям, то стоит только хорьку попасть на который-нибудь след и услышать запах ящерицы, как он непременно тем же охотничьим следом прибежит к ловушке. Это секрет, который известен немногим здешним промышленникам и который они держат в тайне.

Кулёмка делается так: набивают в землю из колышков круг так плотно, чтобы хорек между ними не мог пролезть, и такой высоты, чтобы он не в состоянии был перескочить через них. Поперечник этого круга делается не более полуаршина. С одной стороны в ряду колышков оставляют место для ворот шириною не более двух вершков. В воротцах кладется порожек, а над ним устанавливается очепок (наклоненная жердочка). Вовнутрь дворика кладут какую-нибудь пдедь (приман-

ку): птичку, рябчика, мышь, а лучше рыбку. Очепок поднимают четверти на полторы от порожка, настораживают весьма различными способами, а сверху к нему привязывают тяжесть, но так, чтобы очепок не перевернулся ею книзу, и ловушка готова. Хорек, подбежав к ней, услыша запах приманы и не найдя другой дыры, кроме ворот, полезет под очепок к пдеди, заденет за сторожок, обыкновенно продетую волосяную симу, которая, в свою очередь, сдернет петлю и уронит боевую жердь или очепок, который и придавит хорька к порожку.

Этими ловушками в здешнем крае хорьков истребляют множество. Успех ловли зависит от усердия промышленника почаще осматривать свои поставушки, потому что их часто спускают полевые мыши и хищные птицы, даже пташки, которые нередко садятся на продетые сторожевые симки. Хищные птицы надоедают еще тем, что они иногда портят попавшую добычу. Неудобство этой ловли заключается только в том, что поставушки заносит снегом во время порошек, сильных ветров и метелей, или в пургу, как говорят сибир-

ряки.

Черкан трудно описать, понятно, без чертежа, а потому я попрошу любознательного читателя взглянуть его фигуру и принадлежащее к нему описание. Не знаю, составляет ли черкан изобретение хитрого сибиряка или он занесен сюда из России. Последнее, кажется, вернее, потому что в Оренбургской губернии ловушка эта известна с давних времен и называется самострелом; судя же по здешнему туземному названию, невольно относишь его устройство к остроумию сибиряка. Но что черкан изобретен восточными народами, в том, мне кажется, нельзя и сомневаться, главная его часть есть натянутый лук, а этого достаточно для определения...

Деревянные бруски ab длиною около шести четвертей и соответствующей толщины внизу и вверху, а сделанных на их концах зарезках крепко связываются вязками bg на расстоянии пяти вершков один от другого. На половине длины брусков прикрепляется тугой лук cd длиною аршина в два, который стянут ременной тетивой l ; в рамке между брусками ab помещается стрела m , оканчивающая-

яся лопаточкою *h*, которая концами своими свободно ходит в пазах рамки, сделанных в нижнем ее конце. Стрела *m* на верхнем своем конце имеет две поперечные зарубки, в которые при настораживании черкана закладывается тетива лука *l*, в нижнюю или в верхнюю, смотря по надобности. Чтобы насторожить черкан, тетива *l* закладывается в одну из зарубок стрелы *m* и поднимается до деревянного или костяного сторожка *o*, который привязан крепким ремешком к верхнему вязку рамки. Коротким концом сторожка *o* подхватывает тетиву *l*, а на длинный, заостренный и гладкий, конец сторожка надевается нитяная петля *n*, прикрепленная к стреле *m*. К петле *n* на ее середине прикрепляется волосяная или конопляная симка *p*, которая оканчивается тремя снурочками, прикрепленными к деревянной палочке *k*.

Черкан можно насторожить чутко и нечутко, как и всякую другую ловушку; в первом случае петля *n* надевается на самый кончик сторожка *o*, а во втором — несколько подалее. На хорька черкан настораживается весьма чутко, чтобы при малейшем прикос-

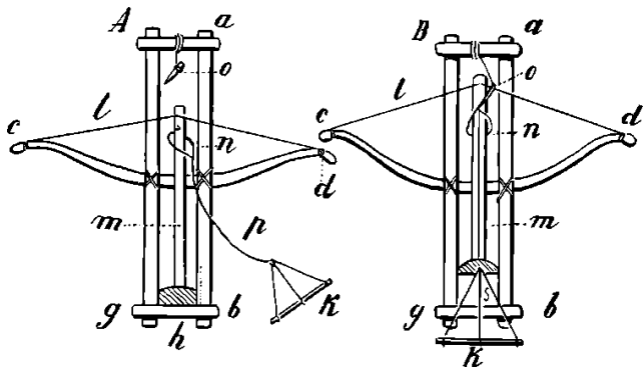

новении до протянутой симки *p* петля *n* мгновенно соскакивала со сторожка *o*. Фигура *A* изображает черкан ненатянутый, а *B* — настороженный. Черканами здесь ловят лисиц, корсаков, хорьков, хорьков-черногрудов, горностаев и других мелких зверьков. Черкан ставится только около лаза норы, и притом тогда, когда зверек будет захвачен в норе, потому что хорек или другой какой-нибудь зверек может попасть в черкан, только вылезая из норы.

Самая ловля производится таким образом: промышленник, загнав хорька в нору, сначала осматривает побочные выходы из норы, и

если они есть, то забивает их накрепко деревом, камнями и тогда уже ставит черкан над главным лазом. Он вырубает в земле тупицей (худым топором) небольшую канавку такой величины, чтобы нижний вязок черкана bg мог в нее поместиться верхней своей кромкой под уровнем пола. Канавка эта вырубается в самом лазе; в нее ставится черкан нижним своим концом и крепко закладывается с боков камнями, чтобы не упал. Потом, когда он будет установлен, тетива закладывается в зарубку стрелы, натягивается, подхватывается сторожкой, на него надевается петля, от нее продевается симка, и палочка к примораживается или притыкается впереди вылазного отверстия 5 на расстоянии от него вершка на три, так, чтобы хореk, не имея другого вылаза из норы, кроме отверстия 5 , находясь под стрелой m и дощечкой $И$, тронул бы насторожку и спустил бы лук. После чего лопаточка $И$ силою тетивы, или, лучше сказать, лука, мгновенно прижмет зверька к нижнему вязку черкана bg , и делу конец — зверек пойман. Добычливые промышленники имеют по нескольку десятков этих ловушек; расставив

их в разных местах, они ловят ими хорьков в большом количестве. Ловушки эти они развозят или верхом, или на санях, потому что таскать их на себе пешком неловко и утомительно. Кроме того, хорьки попадают в ушканьи петли (заячьи), бегая по заячьим тропам, и в силъя, расставленные на тетеревей и куропаatok, потому что хорьки любят посещать расчищенные тока, чтобы полакомиться попавшей дичинкой на счет хозяина. Но случай бывает иногда очень глуп или жесток, и бедный хорек, отправившись на промысел, не разглядев ловушек, поставленных вовсе не на его голову, случайно попадает в них сам!..

Теперь я скажу что-нибудь и о солонгое, о котором я уже упомянул выше. Солонгой гораздо меньше хорька-колонка, так что он немножко побольше ласки, но фигурой, цветом шерсти и характером совершенно сходен с колонком: на мордочке, около губ, имеет шерсть рыжевато-красную. Он живет большею частью около селений, даже в амбарах, сараях, под полами жилых строений, и питается преимущественно мышами и крысами. Так что его пребывание в доме, с одной сторо-

ны, несколько полезно, но недолго, потому что он, переловив всех мышей, поступает в нахлебники к хозяину (а что может быть хуже тунеядных нахлебников, да еще с потерянной совестью!..), именно: он начинает давить кур, цыплят, таскать и выпивать яйца и проч. — словом, делается самым бессовестным нахлебником!.. Он еще несносен тем, что от него трудно отделаться и еще труднее убрать съестные припасы, потому что солонгой пролезает сквозь маленькие щели и дыры строений. В таком случае его обыкновенно ловят в поставушки, которые ставятся на мышей и крыс. Солонгой водятся в степях и в лесах; по образу жизни они во всем сходны с вышеописанными хорьками. Детей приносят по два и по одному. Вообще их мало в сравнении с колонками. Солонгой чрезвычайно вонючи, и шкурки их в продажу почти не идут. Особенного промысла за ними нет. Большею частью солонгой попадаются случайно в ловушки, поставленные на хорьков. Здешние промышленники, продавая пушнину гуртом или валом, частенько сдают в куче шкурки солонгоев за хорьковые — до того они сходны

между собою. Вся разница заключается в величине зверьков, но это не беда, промышленники так ловко вытягивают шкурки солонгоев, что, пришив к ним хорьковые хвосты, незаметно надуют ими и опытных покупателей. Хвосты солонгоев употребляются в Китае на кисти, которыми там пишут, а потому их, кажется, променивают китайцам в Кяхте на товар.

Однажды летом я копошился около своего дорожного тарантаса во дворе. Это было в полдень. Как вдруг я увидал курицу, с тревожным криком и с распущенными крыльями выбежавшую из-под сарая, в котором стоял тарантас, а за нею припрыгивающего солонгоя. Курица бросилась под тарантас, солонгой — за нею. Я в это время успел схватить упавшийся мне прут, с криком бросился на зверька, чтобы отнять несчастную хохлушку, но дерзкий солонгой, как бы не замечая меня, продолжал гоняться за курицей. Второпях я не мог попасть прутом по зверьку, но один раз ударил по курице же и вышиб ей несколько хвостовых перьев. Не знаю, чем бы кончилась эта потешная баталия, если бы на шум и

крик не выбежали из кухни люди и мой верный Танкред и не бросились бы на солонгоя. Тогда только зверек бросил нападение и уско-чил под сенное крыльцо. Мы окружили его со всех сторон, выскочить было некуда. Танкред старался поймать солонгоя, доставая его ла-пами и зубами сквозь щели в подкрылешни-ке. Солонгой с яростью и злобой бросался на него и оцарапал ему нос. Второпях с кухни принесли большой кухонный нож и им уже сквозь щели едва-едва придавили зверька к земле, а потом защемили в кухонные щипцы и вытащили... Солонгой, сдавленный поперек в щипцах еще злобно огрызался и с остерве-нением хватал зубами поднесенные к его рту деревянные и железные вещи...

Не бывши очевидцем, трудно поверить, чтобы солонгой, такой маленький зверек, был так отважен, злобен, сердит и живуч! Шкурки хорьков, солонгоев, горностаев и дру-гих мелких зверьков снимаются чулком, вы-ворачиваются и тогда уже сушатся на воль-ном воздухе и в таком виде идут в продажу сборщикам пушнины[48].

13. КУРНА

Что за зверь? — подумают многие охотники и не охотники, не бывшие в Сибири и услышавшие первый раз в жизни слово «курна». Желательно было бы знать, что скажут гг. натуралисты, из которых, вероятно, немногие слышали это название: кому они его припишут? Ну а я тут чем же виноват, когда в настоящее время живу в Забайкалье и привык хорька-черногруда называть курной⁽²⁵⁾, как многие здешние промышленники! Пословица же говорит. «С волками жить — по-волчьи выть»; следовательно, в этом отношении я совершенно прав, да и к тому же я исполняю свое обещание — знакомить читателя с сибирскими выражениями.

Не знаю, в северной половине Забайкалья зовут ли хорька-черногруда курной. Кажется, нет. Скорее, это местное название южной его половины, потому что мне случалось говорить со многими здешними промышленниками, которые не знали этого названия. В торговле же он известен как хорек-черногруд, название это более общее.

Я, как сибиряк, постоянно проживающий в тех частях Забайкалья, где существует это, ве-

роятно туземное, название, буду его придерживаться: оно короче и проще.

Курну многие называют также и дикой кошкой, но это ошибочно, потому что она во многом отличается от лесной и степной кошки, о которой я уже говорил выше.

По наружному виду, фигуре, характеру и образу жизни курна весьма похожа на обыкновенного хоря, водящегося в России. Вот описание курны, которую я убил зимою, в лазе сурочьей норы. Величина ее с большую домашнюю кошку: длина от носа до начала хвоста 11 вершков. Тело длинное, тонкое, рыло короткое, тупое, с острыми плотоядными зубами; голова довольно круглая с весьма маленькими стоячими ушами. Ноги короткие, крепкие, пятипалые, вооруженные крепкими, острыми, средней величины когтями. Хвост прямой, ровной толщины, длиною 3 вершка, на конце черный. Довольно пушистая и мягкая шерсть курны была разных цветов: на голове, шее и всем туловище желтая, с легким красноватым оттенком; из нее по всему туловищу, а в особенности по спине, торчала черная ость; на задних и передних но-

гах — черная. Под горлом черное пятно; вся грудь тоже черная, отчего зверек и получил название черногруда. Вокруг глаз темная же шерсть и под брюхом, по всей его длине узкая, такого же цвета полоска. Зверек был самкой, на брюхе из шерсти торчали сосцы. Вообще от зверька несло удушливой вонью; он был чрезвычайно жирен и сыт и походил на мягкую пуховую продолговатую подушку.

Хорьков-черногрудов в здешнем крае водится несравненно меньше, чем колонков, которым в торговле отдают большее преимущество, вероятно, потому, что курна велика и шкурку ее нельзя подкрасить, чтобы променять простодушным китайцам вместо соболиной, как это делается со шкурками колонков в Кяхте. Так что шкурка курны из первых рук продается по 30, 40 и редко по 50 копеек серебром. По этому видно, что эти меха не играют важной роли в торговле.

По образу жизни, характеру, нраву и обычаю курна чрезвычайно сходна с вышеописанным сибирским хорьком, а потому почти все, что сказано об этом зверьке, можно отнести и к ней. Повторять одно и то же, хотя и

другими словами, скучно и неприятно не только мне, но и читателю, а потому я постараюсь сказать о курне только более рельефные черты ее жизни, между прочим, и потому, что я как охотник мало знаком с нею по собственным наблюдениям.

Курна редко живет в глухих лесах, в тайге; напротив, она любит селиться на открытых местах, луговых, даже в степях. В весьма редких случаях она поселяется, как и домовая куница, в старых деревянных строениях, амбарах, сараях, даже под жилыми зданиями, и с такою же злобою и яростию нападает на домашних птиц, как и описанный хорек. Неистовые ее нападения сопровождаются теми же зверскими явлениями: удушением нескольких жертв, высасыванием теплой крови и проч. Вне жилых мест курна обыкновенно живет в норах, которые делает везде, где случится; чаще всего она помещается в тарбаганьих норах, которые занимает пустые или, по праву сильного, передувши законных хозяев. Место ее жительства, нору, узнать нетрудно; кроме обыкновенных признаков, руководствующих в этом отношении, из ее

норы пахнет какой-то особенно удушливой вонью, которая издали покажет опытному охотнику место, где поселилась курна.

Течка их бывает зимою, как надо полагать, в феврале месяце. В апреле же находят уже молодых, которые рождаются слепыми. Поэтому надо думать, что курна носит во чреве только девять недель. Самцы во время течки дерутся между собою с неистовой злобой, так что на месте побоищ оставляют ясные признаки этих зверских побоищ: багровые кровавые пятна на снегу и клочья шерсти. После окончания течки самцы оставляют предмет своей любви в покое и удаляются в свои норы, а оплодотворенная самка украдкой удаляется от супругов в свое подземелье и заблаговременно начинает готовить теплое спокойное гнездо будущим детям. Курна приносит трех, четырех и редко пять молодых, которых она кормит молоком недолго, а приучает к сосанию крови из добываемых ею животных и птиц и к выпиванию яиц, которые искусно приносит во рту.

Курна чрезвычайно бойка, проворна и быстра на бегу. Она питается всякой всячи-

ной и ест с равною жадностью зайцев, сурков, больших и мелких птиц, рыбу, лягушек, даже улиток и кобылок. Полевых мышей она истребляет во множестве. Летом ест ягоды и мед. Зайцев она ловит на логове; некоторые же охотники утверждают, что она их догоняет и взбуженных. Сурков она душит в большом количестве, ловя их в норах (бутанах), в поле убежавших на жировку и в самых норах. Никакие узкие закоулки темных подземных жилищ не могут спасти сурков от забравшейся в нору бойкой и кровожадной курны. Так как зимою сурки собираются по две и по три семьи вместе и общей семьей, штук в 20 и более, ложатся в одну нору на продолжительный зимний сон, то курна нередко отыскивает такую богатую нору, откапывает наглухо заткнутый сурками лаз, забирается в нее и душит всех, составляющих многочисленную семью.

Нельзя не удивляться хищности курны и трудно придумать, каким образом она давит сурков, которые больше ее, гораздо крепче складом, злобны при своей защите и до невероятности живучи! У всех находимых про-

мышленниками сурков, задавленных курною, были перегрызены глотки. Были примеры, когда сурки, раненные курною, забравшейся в их подземелье зимою, выползали из норы на поверхность и пропадали, а уцелевшие от ее зубов убегали в соседние пустые норы и тем спасались от своего врага. Здешние промышленники говорят, что курна, обладая особенной способностью испускать зловоние из двух желез, находящихся у заднего прохода, пользуется ею и, забравшись в закупоренную со всех сторон сурочью нору, испускает такой удушливый запах, или, как они выражаются, «вонькой смрад», что сурки угорают, то есть приходят в такое оцепенение, которое лишает их способности защищаться.

В России точно так объясняют простолудины опустошительные нападения хоря, то есть представителя этой породы, на птичники, говоря, что хорь, забравшись в курятник или голубятню, так сильно воняет, что птицы падают с жердочек на пол^{26} и легко достаются в зубы хитрому врагу, который не знает границ в своих кровожадных нападениях. Я живо помню то — увы! — невозвратимое вре-

мя, время беспечности и веселой беззаботной ребяческой жизни, когда меня занимали оловянные солдатики, бумажные лошадки, карточные домики, живые домовые голуби... Но будет, на них-то я и остановлюсь, они-то и причиной того, что я должен был вспомнить давно минувшие дни, дни тревоги, непритворных горячих слез, досады и ребяческой мести. В одно прекрасное утро, по обыкновению еще до утреннего чая, отправился я с братом на свою голубятню, которая помещалась на чердаке, над кухней. И, о боже! Какой удар! На полу голубятни мы увидели до десяти задавленных кем-то голубей, сложенных в кучу... В числе несчастных жертв были наилучшие и любимейшие наши голуби... Тут были и мохноногие турманы, и наплекие, и смурые, и... нет слов описать нашу тогдашнюю беду, а особенно горе брата, который более меня любил голубей и считался настоящим голубятником между охотниками этого рода. Едва-едва спустились мы с голубятни и, перебивая друг друга, не один десяток раз рассказали всем и каждому порознь о постигшем нас горе. Люди говорили, что голубей задави-

ла кошка, почему мы и хотели отомстить ей смертью же, надеясь на наших легавых собак, которые терпеть не могли кошек. Но батюшка, страстный охотник, объяснил нам, что голубей задавила не кошка, а хорек, и потому научил нас, как поймать разбойника-хоря. Ловушка была сделана, поставлена и насторожена по всем правилам охотничьего искусства, но хорь был так умен, что на этот раз удовольствовался одним посещением голубятни и другой раз не явился... Действительно, этот набег хоря изумлял многих и пожилых людей, потому что голубятня была высоко от земли и, по-видимому, не имела ни одной щели, сквозь которую мог бы пролезть хорь, а голуби ночью всегда спали на жердочках, высоко от пола голубятни!.. Где поселилась курна, там, наверное, не увидишь поблизости ни одной мышки, ни одного заячьего следа, зато вся снежная пелена испестрится круглыми следами курны, которая никогда не бегает и не ходит шагом, а всегда прыгает. Любимые места жительства курны — это крутые берега речек и озер.

Отважность курны и ее запальчивая злоба

изумительны. Она не боится не только собаки, но даже и человека, особенно при своей защите. Редкая собака в одиночку может задавить курну — до того она храбро и язвительно защищается. Движения ее быстры, легки и свободны. Зрение и слух тонки до невероятности, но обоняние не сильно. Курна легко взбирается на деревья и разоряет птичьи гнезда. Зимой она любит ходить по речкам под крутыми их берегами, всегда одной тропой, особенно в большие снега, вероятно для того, чтобы ее из-за берегов не замечали подвластные ей животные. Она превосходно плавает и даже ныряет, а потому без особого труда охотничает и на руб. Зимой залезает и под ледяные отдувы и собирает там оставшуюся мелкую рыбешку. В солнечные дни она любит взбираться на высокие кочки и пни и сидит на них по целым часам, вероятно греясь и высматривая добычу; иногда садится на задние лапки и прислушивается к какому-нибудь радостному или подозрительному шороху.

Мясо курны в пищу не употребляется, им даже гнушаются собаки и здешние инородцы.

За курной особого промысла здесь нет, ее бьют большею частью случайно с нею встретившись и ловят в различные поставушки, которые настораживают на их тропах и около нор, найденных не иначе, как случайно.

Один раз на покосе курна забралась в сенную копну, которую работники вместе с курною, конечно не зная о ее присутствии, привезли к скирде сена, чтобы сметать. Маленькая собачонка, бывшая тут же на покосе, услышала по запаху, что кто-то есть в копне, с лаем бросилась на нее и гребла лапками сено. Все присутствующие смеялись и шутили над освирепевшей собачонкой, как вдруг из этой копны выскочил хорек-черногруд и с неистовой злобой бросился на собачонку, тут же поймал ее и начал было душить. Работники, метавшие сено, удивленные такою неожиданностью, не вдруг схватились за вилы и грабли, едва-едва отбили собачонку и убили курну, которая храбро защищалась и вынесла невероятное число ударов. Ее положили на близстоящую копну. Не имея силы пошевелить ни одним членом, вся измятая, с переломленными ребрами, окровавленная, курна

еще долго была жива и дышала, лежа без движения, как пласт сырой глины. Работники не могли дождаться ее смерти и к ночи добились курну, приговаривая: «Экая живущая гнусина!»

14. ГОРНОСТАЙ

Горностаевые меха вошли в употребление с давних времен и служили украшением различных одеяний царствующих особ, вельмож и в последние времена людей богатых и имеющих претензию на шик и роскошь!

Действительно, горностаевые меха очень красивы и вполне удовлетворяют изысканным условиям роскоши мира. Простой же народ этих мехов не носит, потому что они не удовлетворяют потребностям простолюдина, который смотрит на всякий мех глазами истого материалиста: чтобы мех мог ему служить средством прикрытия его тела от стужи — следовательно, мех должен быть тепел. Но этого мало. Он еще должен быть прочен к носке, дешев и чтобы шкурки, из которых он собирается, были значительных размеров. Горностаевый мех не удовлетворяет ни одному из этих условий: он не тепел, потому что

горноста́й имеет весьма короткую и мало пушистую лоснящуюся шерсть, к носке он не прочен; ценность его довольно значительна, а шкурка этого зверька не больше беличьей. Достоинство меха заключается только в легкости и красоте; снежная белизна его действительно заслуживает особенного замечания. Жаль только, что горностаевые меха скоро желтеют и убересть их от этого невозможно; рано или поздно они непременно потеряют белизну шерсти и пожелтеют. Хотя и есть особые мастера, которые чистят эти меха, но они никогда не в состоянии вернуть той неподдельной природной белизны шерсти, с которою был добыт горноста́й. Это почти то же, что измятые перышки убитой птицы никогда не привести рукой человека в тот правильный порядок и гармоническое расположение, в который бы привела их сама птичка в несколько секунд, только встряхнувшись и поправивши своим носиком!..

В Южном Забайкалье горноста́и попадаются довольно редко, но в северной его половине их много. Лучшими горноста́ями считаются якутские и барабинские; эти последние

ставятся даже выше первых. Горноста́й — единственный пушной зверек, которого мех в Западной Сибири ценнее, чем в Восточной. Самые лучшие горноста́и из первых рук продаются на месте от 20 до 30 коп. сереб. за штуку, а средней, обыкновенной доброты — от 10 до 14 коп. сереб. Вообще вся Сибирь доставляет ежегодно горноста́евых шкурок до 200 000 [49]. В 1846 году на Якутской ярмарке было в продаже около 28 000 горноста́ев, по цене 12–13 коп. сереб. за штуку[50]. В России главная торговля горноста́ями, как и другими пушными зверями, привозимыми из Сибири, производится на Нижегородской ярмарке. В Кяхте горноста́и в значительном количестве промениваются китайцами.

Мне никогда не случалось проживать в тех местах, где горноста́и водятся во множестве, а побывав там проездом, я не мог собрать подробных сведений от тамошних промышленников об этих зверьках. Свои же наблюдения слишком бедны для того, чтобы говорить о них как охотнику печатно. Поэтому я постараюсь передать о горноста́е все, что успел уловить своею наблюдательностию с

натуры, и то, что слышал от других промышленников, более знакомых с горностаями, чем я.

Горностай гораздо меньше обыкновенного хоря и почти равняется величиною с сибирским хорьком, или колонком[51]. Фигурой, характером, манерами и образом жизни он чрезвычайно сходен с последним. Горностай так же злобен и кровожаден, как и хорек. Тонкое и длинное тело горностая, на коротких пятипалых и перепончатых ногах, покрыто густою, короткою и лоснящейся шерстью, которая зимою бывает совершенно снежно-белая, исключая кончика длинного и пушистого хвоста, отличающегося противоположностью цвета, — он смоляно-черный. Летом же горностай имеет шкурку рыжевато-бурую, которая кажется даже пестрою, только брюшко бывает белым, но конец хвоста и летом остается совершенно черным. Горностай с первого взгляда имеет очень грациозную наружность, но всмотревшись хорошенько в очертание его рта, вооруженного острыми и частыми зубами, особенно в его маленькие черные глазки и змеинообразное движение,

невольюно почувствуешь, что он принадлежит к породе зверей злобных и кровожадных. Он обладает способностью так широко раскрыть свою пасть, что нижняя челюсть становится под прямым углом к верхней, и в этом случае голова его походит на змеиную.

Горностай, как и хорек, никогда не бегает, но всегда скачет, и потому след его сходен с хорьковым, но несколько меньше и чище. Отважность его удивительна: он нападает на больших птиц, каковы, например, косачи и глухари, перегрызает им горло и пользуется мясом, нападает даже на больших зайцев и перегрызает им становую жилу, или лен, как говорят здесь; летом кусает пасущихся коров в вымя, которое распухает, потому и думают, что горностай ядовит. По уверению многих, опухоль эта скоро проходит, если укушенное место тереть горностаевой же шкуркой; вот почему многие скотоводы держат шкурки этих зверьков в доме как вещь, необходимую при хозяйстве.

Горностаи любят селиться в удалении от жилых мест, преимущественно в каменистых россыпях и утесах. К селениям они редко под-

ходят близко. Живут в норах, которые приготавливают себе сами. Самец от самки живет обыкновенно отдельно, в особой норе, но вблизи своей подруги. Течка их бывает в одно время с хорьками, т. е. в феврале и марте. Самка весною приносит двух, трех и четырех молодых, которые рождаются слепыми; некоторые охотники утверждают, что иногда молодых бывает по 6 и даже по 8 штук в одном помете. Мне никогда не случалось находить в одном гнезде более четырех. Разность в количестве приносимых детей самкой не зависит ли от возраста зверька? Потому что те же лица, которые утверждали о наибольшей цифре рождаемых детей, говорили, что старые горностаи чрезвычайно любят своих молодых и в случае опасности с особенной ловкостью переносят их во рту в другое, безопасное место, а в крайности будто бы они защищают свое гнездо с отважностью и большим самоотвержением, не дорожа даже и своею жизнью, видя явную смерть. Я дважды находил горностаевые гнезда, оба раза в больших каменистых россыпях, и не замечал ни отваги, ни самопожертвования матери. В первый раз

я нашел гнездо, сделанное в россыпи под большую плиту; молодых было три, они лежали в кучке, положа головы друг на друга, на мягкой подстилке и боязливо поглядывали на меня, а в особенности на нюхающую собаку. Другой раз гнездо было сделано в щели между двумя большими плитами, прикрытыми большою нависшею скалою; молодых было четыре; завидя собаку, они поспешно уползали дальше в глубину щели; по виду они были больше первых. Оба раза самки были застигнуты в гнездах; завидя меня с собакою, они быстро выскакивали от детей и поспешно убегали, прячась в пустоты между камнями и плитами. По словам охотников я полагаю, что мною были найдены гнезда молодых самок. Однажды я караулил лисиц и сидел на горке около россыпи, как вдруг выбежал горноста́й и стал прыгать по камням с такой легкостью и с такой скоростью, что я едва-едва уловил мгновение для выстрела и убил его дробью. Это было зимою, после обеда. Подробностей о жизни горностаев, тонкостей их характера, способа выкармливания детей и проч. я не знаю.

Полагаю, что горностаи в этих отношениях во многом сходны с хорьками, ибо они, насколько мне известно, от последних почти ни в чем не отличаются и по науке принадлежат к роду хорьков.

Горностаи питаются тем же, чем и хорьки; мелким птичкам, а в особенности рябчикам, тетеревам, глухарям и куропаткам, они наносят большой вред, выпивая их яйца и пожирая молодых в гнездах. Мясо их в пищу не употребляется, хотя оно и не так сильно пахнет, как хорьковое.

Г. Брем пишет, что горностай бегают и прыгают мастерски, лазает превосходно, а в случае нужды легко плавают и может переплывать громадные расстояния. Что отважность его до того велика, что он с безумной отвагой бросается даже и на человека. За змеями и ящерицами охотится постоянно. Любимый его промысел — это охота за водяными крысами. Мать любит своих детей и сторожит их до самой осени, так что только к зиме молодые расстаются со своей питомицей окончательно. Во время опасности мать уносит свою семью в другое место во рту, нередко переплыв-

вая с такою ношею порядочные реки, а взрослых учит всем тонкостям хищничества. Горностаи может чирикать и шипеть, как змея, даже лаять. Он крайне любопытен, а в опасности скачет со значительных высот. В темноте глаза его блестят зеленым светом; у мелких птиц он прежде всего съедает голову.

В Южном Забайкалье добычливого промысла за горностаями нет вовсе. Здесь их бьют из винтовок и ловят в различные поставушки, встретившись с ними случайно, и то эта охота по малочисленности горностаев есть не что иное, как забава здешних звероловов.

В тех же местах, где горностаев много, где охота за ними составляет особый промысел, доставляющий промышленникам значительные выгоды, там их ловят, как хорьков, в плашки, или слопцы, в кулемки, в небольшие черканы и в так называемые стульчики.

Горностаи просты и смелы, они идут в ловушку, только что сделанную, и особенных предосторожностей, необходимых при ловле других зверьков, от охотника не требуют.

Ловушка, называемая стульчиком и упо-

требляемая для ловли горностаев и ласок, делается таким образом. Две палочки из сырого тальника, четвертей пяти длиною, складывают крест-накрест посредине и крепко связывают веревочкой или тоненьким прутиком. Потом концы их сгибают вниз и также связывают между собою, так что все четыре ножки отстоят на четверть аршина или вершков на пять одна от другой, отчего весь инструмент похож на две крестьянские дуги, связанные посредине и находящиеся в различных плоскостях, перпендикулярных друг другу. Во внутренние стороны этих ножек набивают волосяные сілья, в расстоянии один от другого на полвершка. В самом верху стульчика, в крестообразном его сгибе, привязывается какая-нибудь приманка, обыкновенно птичка, которая со всех сторон должна быть окружена настороженными сільями, и ловушка готова. Она ставится на таких местах, где много замечено горностаевых следов и где они отыскивают себе добычу. Зверек, почуя приманку и не имея возможности прямо достать ее, полезет по которой-нибудь ножке стулика и попадет головой в какой-нибудь силок; же-

лая освободиться, он спрыгнет вниз и повиснет, удавится и запутается в сильях ногами. Случается, что горностаи, доставая наживу, оборвется и попадет лапкой в силок, тогда он наверное перегрызет его и уйдет невредим.

Кроме того, горностаи попадают и в другие ловушки, поставленные вовсе не на их голову.

Горностаи — большие неприятели соболей и бурундуков. Замечено, что там, где живет много горностаев, наверное не встретишь поблизости ни соболя, ни бурундука. Странно! Какая причина заставляет их враждовать между собой?

Мне сказывал один промышленник, что он однажды ночевал в лесу под утесом и, встав рано утром, захотел сварить себе карымского (кирпичного) чаю на завтрак, и потому, разложив огонь, он полез в кожаную суму, в которой лежали чай, хлеб, соль, походный котелок и прочие принадлежности. Как вдруг из сумы выскочил горностаи и тотчас же скрылся в пустотах между камнями и плитами утеса. Надо полагать, что зверек забрался в суму ночью попробовать крестьянских

сухариков.

В Сибири горностая зовут горносталем.

Теперь следует ряд зверьков, не играющих почти никакой роли в сибирской охоте. Я упомяну о них коротенько, чтобы познакомить с ними читателя хотя бы поверхностно, потому что в редких случаях здешние промышленники обращают и на них свое внимание и удаиваются иногда своими меткими выстрелами.

15. ЛАСКА

Ласка, или ластка, как здесь ее называют, — самый наименьший зверек из числа хищных. Она гораздо меньше горностая, почти вершка на три, и длиною в шесть или семь дюймов, а толщиною в большой мужской палец, так что горноста́й вдвое толще ее. Фигура, все стати, нрав и цвет шерсти совершенно одинаковы; кроме величины зверька, все различие заключается в том, что ласка не имеет на хвосте черного конца, как горноста́й. Зимую ласка вся белая, как снег, а летом рыжевато-бурая с желтовато-белым подбрюшьем. Шкурка ее покрыта короткою, густою и довольно мягкою шерстью. Ласка прыгает, как

хорек, след ее очень мал и похож на то, как бы ребенок, сложив два пальчика вместе, пятнал ими по снегу.

В Южном Забайкалье ласки встречаются чаще, чем горностаи. Они редко живут вне жилых мест, по большей же части поселяются, как хорьки-солонгои, в старых деревенских постройках и еще чаще в самих жилых зданиях под полами, в погребах, амбарах, кладовых и других хозяйственных угольях, где с яростию нападают на мышей и истребляют их во множестве. По этому случаю домохозяева их не бьют, а, напротив, радуются, если в доме поселилась ласка. Она не пакостлива и, когда мышей много, никогда не тронет съестных припасов. Да если бы она и жила на иждивении хозяина, то ему выгоднее прокормить одну или две ласки, чем несколько десятков мышей. А там, где поселилась ласка, наверняка уж не будет мышей, потому что она их преследует с особенным ожесточением и по тонкости своего тела пролезает в самые узкие и тесные их норки. Некоторым хозяевам иногда жестоко достается от домохозяев за то, что если они по незнанию убьют

ласку, которая поселилась в их доме!! Некоторые нарочно ловят ласок на воле живых и пускают в амбары, погреба и т. п. для истребления мышей. Конечно, не беда, если ласка когда-нибудь украдет у хозяйки плохо лежавшее яичко или погрызет немножко мяса и проч. — ей это прощается без мести, но если она задушит одну или две курицы да несколько цыплят, что с ними иногда случается, о, тогда такая пакостливая ласка преследуется, как хорек-солонгой, и рано или поздно она попадет в какую-нибудь ловушку, поставленную на ее голову, и поплатится своей шкуркой за пропавшую хохлушку!..

Вне жилых мест ласки, как горностаи, поселяются обыкновенно в россыпях и утесах в небольших норах, в которых делают себе спокойное и мягкое логово. Просто же в лесах они устраивают свои норы под корнями деревьев, плитами, камнями, валежинами и т. п. Питаются тем же, чем хорьки и горностаи, истребляя в особенности мышей. Ласка чрезвычайно бойка и жива в движениях, злобна, кровожадна и отважна до невероятности; смелость в ее нападениях доходит до дерзо-

сти. Она нападает на тетеревей и нередко поднимается с косачом в воздух, умерщвляет его на высоте и потом падает с ним на землю. Этому обстоятельству были многие очевидцы, которые с большим удивлением рассказывали о таких невероятных проделках отважной ласки. Она даже душит зайцев, нападая на них на логове и в снежных норах. Сибиряки говорят, «что эта гнусина (ласка), поймавшись за шею тетери, так крепко прилипает, что ни за что не оторвется, и так проворна, что на взъеме душит косачей и, перекусив им глотки, падает с ними наземь, и никогда сама не убьется»...

Ласки любят жить по нескольку штук вместе, особенно около жилых мест. Тогда они не боятся человека и весело бегают перед самыми его ногами днем. Они чрезвычайно игривы и скоро делаются ручными. Голос их сходен с беличьим урчанием. В моем амбаре долго жила целая семья ласок, но собака как-то отыскала их гнездо и задавила двух, после чего остальные скрылись неизвестно куда. Я им благодарен тем, что после них долгое время не было мышей. Они жили мирно и ничего

не пакостили, а скорее забавляли своими до крайности живыми движениями. Ласки за рыбой лазают в воду, а за птичками ловко бегают по веткам. Убив большое животное, она пьет одну кровь.

Ласки в мире охотничьем не заслуживают особенного внимания: они слишком малы для того, чтобы их с выгодой стрелять из винтовок, а сибиряк дорожит каждым зарядом — все пули у него на счету, и если из пяти одна пролетела мимо — тунно, как здесь говорят, то и это для него потеря и большая досада, которую он, быть может, не забудет в течение нескольких суток. А если он дал промах по соболю, черно-бурой лисице, пантам (изюбру с весенними рогами) и другой дорогой добыче, то, будьте уверены, он не забудет этот пудель во всю свою жизнь!.. Такова здешняя охота, таков сибирский промышленник!.. От безделья здесь ловят ласок в плашки, стульчики и другие поставушки и полученные шкурки употребляют при доме на свои потребности, потому что в продажу они нейдут вовсе.

Кажется, что можно найти привлекательного, или, выражаясь простонародно, лестно-

го, в ловле мелких зверьков, тем более если взвесить хлопоты, стужу, усталость, голод — словом, все, чему только подвергаешься во время охоты? Но именно в этом-то и состоит тайна всех охот, что ее нельзя объяснить, нельзя определить и нельзя отдать в ней полного отчета самому себе внутренне, а не только другим. Оглянитесь вокруг себя, рассудите хладнокровно (а это трудно сделать страстному охотнику), тогда и увидите, что все то, что не охотнику кажется глупо, смешно, скучно или просто нелепо, горячит, тревожит и радостно волнует сердце охотника!!

Я знал много таких охотников из простолюдинов, которые, по их словам, горячо занимались в молодости ловлею мелких зверьков всякого рода, потом, войдя в года, возмужав и окрепнув, стали одними из первых сибирских зверопромышленников, но когда достигли старости и не имели уже сил ходить на крупного зверя, то снова принимались за прежнее свое ремесло и на закате своей жизни, еще с энергией молодого охотника, с большим успехом занимались ловлею мелких зверьков. Я сам был очевидцем последнего и

нередко провожал этих согбенных стариков, вышедших рано утром с ношей различных ловушек в чистое поле, невольно желал им полного успеха и вместе с тем не мог не удивляться магической силе, повелевающей душой страстного охотника почти пред последним часом!.. Судя по самому себе, я полагаю, что она всасывается с молоком матери и потом, развиваясь постепенно в человеке, доходит иногда до самозабвения!.. Недаром в Сибири говорят, что «он ведь родовой промышленник»!..

16. БУРУНДУК

Бурундук — пестренький зверек величиною с обыкновенную крысу. Он даже меньше ласки; длина его только $5\frac{1}{4}$ дюймов. По фигуре бурундук очень похож на крысу. Задние его ножки длиннее передних; хвост длинный, ровной толщины, покрытый редкой шерстью; голова крысего склада, с коротенькими стоячими ушами и длинными жесткими усами. На ногах довольно большие острые когти. Бурундук покрыт короткой и мягкой шерстью серо-пепельного цвета с продольными черными и желтенькими полосками по

спине и бокам. Бурундук чрезвычайно жив и проворен в движениях, бегаёт он не очень «хлестко» (т. е. не скоро), но на деревья взбирается с удивительной быстротой и, по-видимому, превосходит в этом белку. Зверек этот, если разбирать строго, не составляет ничего особенного и замечательного в сибирской охоте и описывается мною здесь потому только, что его красивая, пестренькая шкурка употребляется на легкие халаты и опушки. Словом, его бьют, добывают и, следовательно, охотятся, а не истребляют напрасно, как злое вредное животное, например крысу! По статистическому обзору г. Гагемейстера (стр. 252, часть II), бурундуков добывается ежегодно до 100 тысяч ценою по копейке серебром за штуку. Пушнина этого рода бывает в продаже преимущественно на двух оконечностях Сибири — на ярмарках Якутской и Обдорской. В Нерчинском округе бурундуков в продаже не бывает, там их ловят только по заказам и ценят от 2 до 3 коп. за штуку.

Бурундуки в изобилии водятся в Западной Сибири, по восточным отклонам Уральских гор и в Якутской области; в южном Забайка-

лье их не слишком много. В степях их вовсе нет; стихия бурундуков — хвойные леса, тайга со всеми ее дикими вертепами и непроходимыми труппами. Бурундук живет обыкновенно в норах, которые делает под корнями деревьев, плитами, валежинами и т. п.; в редких случаях он помещается в дуплах, но ценится преимущественно в последних, вероятно потому, что сделанное гнездо в дупле безопаснее, чем на полу. Течка бурундуков бывает в начале весны, самка приносит от трех до четырех молодых, которые рождаются слепыми и голыми, как мыши. Самец обыкновенно живет отдельно от самки и сходится с ней только в урочное время супружеских сношений.

Кроме быстроты в движениях, у бурундука видна свобода и грация, особенно когда он, чего-нибудь испугавшись, как стрела, бросится спасаться и потом, вдруг остановясь, садится на задние лапки, присматривается и прислушивается, желая знать причину тревоги. При испуге бурундук как-то особенно пронзительно, резко и часто посвистывает, так что, неожиданно, врасплох услышав его дикий голос, можно испугаться и невольно содрог-

нуться. Иногда бурундук издает какие-то особенные звуки, похожие на протяжное, унылое, но громкое произношение слов кво-к, кво-к... Сибиряки говорят, что он квокчет, или клокчет, только перед ненастьем. Сколько я заметил, наблюдение это большей частью справедливо. Самое название этого зверька означает бурун, бурю!.. Бурундук не злобен и не кровожаден, он кроток и не боязлив, к рукам человека привыкает скоро и может жить в домах, как животное, разнообразящее взор простолюдина, и докучливый крик ребятишек, которыми обыкновенно наполнены русские избы и которым он доставляет немалое развлечение и забаву. На зиму бурундук безвыходно помещается в своей норе и выходит из нее ранней весной, около благовещенья (25 марта). По народному замечанию, зверек этот осенью исчезает в одно время с залеганием медведя в берлогу, а весной появляется в лесах в одно же время с проснувшимися хозяевами сибирской тайги. Промышленники говорят, что если встал бурундук, то встал и другой. Замечание это, сколько я наблюдал, совершенно верное. Не

знаю, как проводит бурундук зиму в своем подземелье. Надо полагать, что он бодрствует, а не находится в спячке, потому что заготавливает на зиму значительное количество съестных припасов, которые и складывает в отдельных помещениях своего жилища, сделанных именно для этой цели. Иногда в норах бурундука находят фунтов до двадцати кедровых орехов, которые он неумоимо и искусно таскает в защечных мешках с ранней осени в свою нору. Белки — большие неприятели бурундуков, потому что, найдя их норы, преисправно таскают чужие запасы в свои гнезда. Кроме кедровых орехов, бурундуки питаются березовой мочкой, лиственничной шишкой, грибами, ягодами, а около жилых мест — хлебными зернами, молодой щетинкой весенних всходов и т. п. Где бурундуков много, там добывать их нет ничего легче, потому что они человека не боятся и идут во всякую ловушку, только что приготовленную.

Бурундуки пакостливы и игривы; они нередко прибегают к балаганам промышленников, греются около огонька, забавно умываются, сидя на задних лапках, как кошки, бе-

гают друг за другом и проч., а во время отсутствия промышленников или ночью, когда те спят крепким сном праведников, забираются в сумы, мешки и грызут, что им придется по вкусу, нередко портя порядочные и необходимые вещи.

Как болотные охотники не любят пигалиц, так здешние промышленники ненавидят бурундуков, потому что они часто пугают зверей своим неожиданным тревожным криком из-под самых выстрелов зверовщиков, отводят своим присутствием собак иногда в горячие минуты охоты — словом, как говорят охотники, досаждают много. Промышленники часто их стреляют для потехи, показывая свое искусство владеть винтовкой, потому что бурундук невелик, проворен в движениях и мало сидит на одном месте.

Хищные птицы истребляют бурундуков во множестве, не говоря уже о хищных зверях; даже медведь и тот любит их ловить и выкапывать из нор на тощую закуску или на потеху медвежатам!.. Как тут не сказать пословицу: «Смешны кошке мышьи слезки»!

17. ДЖУМБУРА

Джумбура, или еврашка^[27] (я не знаю, как называют этого зверька гг. ученые), — зверек величиною с белку, а старый даже несколько больше. Джумбура фигурой своей походит на крысу, имеет длинный пушистый хвост и круглую голову с тупой мордочкой, несколько сходной с кошачьей. Задние ее ноги длиннее передних, они вооружены довольно длинными и острыми, загнутыми книзу когтями, с помощью которых зверьки роют себе глубокие норы. В здешнем крае водятся еврашки двух родов, различающихся по величине. Как большой, так и маленький род имеет на спине бусую (мышинного цвета с серебристым оттенком) шерсть, а на брюшке и мордочке — красноватую. Меньший род еврашек не больше крысы, с менее длинным и пушистым хвостом. Те и другие покрыты довольно густою и мягкой, но короткою шерстью, которая в мехах красива и прочна в носке, но не тепла. Здесь из шкурок джумбуры шьют легкие шубы, вот почему я и упомянул в своих заметках об этом зверьке, который, так же как и бурундук, находится в презрении между зверовщиками и ловится добыч-

ливыми промышленниками, а больше ребятишками, по заказам и редко на свои потребности. В торговом отношении джумбура не играет никакой роли и сборщиками пушнины не покупается. На меха идут шкурки преимущественно большого рода этого зверька. Большие и маленькие еврашки сходны между собою как по образу жизни, так и в нравах. Они живут в норах, которые вырывают себе сами в земле, как сурки. Любимые места жительства их — чистые луга, поросшие густою сочною бархатистою зеленью. Где много кротов и тарбаганов (сибир. сурков), там, наверное, есть и еврашки, в особенности около хлебных полей, которым они приносят значительный вред, лакомясь молодой зеленью весенних всходов различного рода хлебов. Тем более вред этот весьма ощутителен там, где еврашки поселятся в значительном количестве, потому что они любят общежитие и ведутся не повсеместно, а в известных пределах, способствующих их жизни. Я никогда не видал джумбуры в лесу, в глухой тайге, но их много в степях, на лугах, сенокосах. Сколько я заметил, джумбуры питаются одной зеленью

и корешками различных трав, но не едят мясной пищи, хотя некоторые здешние простолюдины и говорят, что еврашки ловят мышей и пожирают. По-моему, это вздор. По крайней мере, я много убивал этих зверьков и никогда не находил в их желудке и испражнениях никаких остатков, которые могли бы подтвердить вышесказанное. Поэтому я не считаю себя правым в том, что джумбура вошла в моих заметках в число «хищных» зверей, но я не поместил ее в «снедных» потому, что мясо джумбуры здешними простолюдинами-русскими в пищу не употребляется, но туземцы едят еврашек с большим аппетитом, особенно осенью, когда они становятся чрезвычайно жирны. Туземцы завертывают джумбуру целиком (даже непотрошенную) в мокрую тряпку, бросают в огонь, а чаще в горячую золу и печеную или, лучше сказать, ошпаренную, едят так, что за ушами пищит, как говорится. Не советую ни одному брезгливому человеку видеть эту картину. Я не брезглив; шляясь по несколько дней сряду по долам и горам, лесам и трупобам сибирской тайги, объехав чуть не всю Россию, а главное, Юж-

ное Забайкалье, по большим и проселочным дорогам, — едал всякую всячину, видал разные разности, но подобной мерзости, о которой теперь идет речь, не желал бы увидеть еще раз. Припомнив всю грязную обстановку неразборчивого очага туземца в его закоптелой юрте, его неопрятность и нечистоплотность, потом ошпаренную джумбуру у его ошпаренного рта... невозможно, чтобы не содрогнуться и невольно не плюнуть... Не желая произвести на читателя слишком грязного впечатления, я не стану описывать подробнее эту отвратительную картину!..

Время течки еврашек хорошо не известно; одни говорят, что они совокупаются осенью, другие же утверждают, что весной, тотчас по выходе зверьков из нор, а это бывает с появлением первой зелени. По-моему, последнее предположение вернее первого по разным обстоятельствам и наблюдениям. Еврашки живут обыкновенно парочками, самец с самкой; весной или в начале лета самка приносит от 2 до 5 молодых, которые рождаются слепыми и, как говорят, голыми.

Джумбура бодрствует только летом, зимой

она находится в норе, из которой и не выходит до дружной весны. Мне никогда не случилось разрывать ее норы, а потому я и не знаю некоторых подробностей жизни этого зверька, который, признаться, мало занимал меня, как страстного охотника в зверинце, богатом другими зверями, заслуживающими большего внимания.

Еврашки не боятся селиться около самых селений и выходить из нор не только по утрам, но даже днем и убегать далеко от своих нор. При малейшей опасности зверьки тотчас стараются спрятаться в свои жилища и в редких случаях залезают в чужие, чаще всего в тарбаганьи, а по миновании опасности немедленно выскакивают из них и убегают в свои норы. Джумбура вообще зверек очень скромный, боязливый, но доверчивый, она не хитра и не резва в движениях, так что собаки легко ее догоняют и свободно дают. Хищные звери и птицы истребляют их во множестве, карауля на жировках и около нор. Промышленники стреляют их на норах и только для потехи, но отнюдь не из выгоды, потому что винтовочный заряд стоит дороже,

нежели шкурка еврашки. Ловят их в различные поставушки, как-то: черканы, плашки, башмачки и другие снаряды, которые насто-раживают в самой норе или около нее. Случа-лось, что еврашек ловили руками в лазе их норы, но вытащить из не не могли, ибо они так крепко держались своими острыми когтя-ми за землю, что при усиленном напряжении разрывались пополам.

18. ЛЕТЯГА

Немцы называют летягу *fligendes Eichhorn*, так что в названии прилагательное спра-ведливее существительного, потому что зве-рек этот действительно летает с дерева на де-рево как бы птица, чрез значительное расто-яние, но мало походит на белку по наружно-му виду. Русское название коротко и ясно — летяга; здесь то же прилагательное обращено в существительное, которое удобопонятно ха-рактеризует названного им зверька. Немцы, при всей своей расчетливости в жизни, как-то не умеют выкраивать таких сокращенных названий, как русские, которые часто и из су-ществительного делают прилагательное и глагол, особенно сибиряки; это в здешнем

краю в большом употреблении в простонародии, например: арака (вино из молока) — араковать, лиса — лисовать, белка — белковать, коза — козовать, зверь — зверовать, вьюк — вьюковать (коней), треног — треножить коней, ружье — ружейник, а не говорят охотник, жеребец — жеребцовать, — жеребцует, утка — утятничать, тарбаган (сурок) — тарбаганничать... и множество других производных слов.

В Забайкалье различают летяг двух пород^{28}, собственно по цвету шерсти, и называют одних бусенькими, а других — красненькими. Действительно, здесь одни летяги серебристо-пепельного цвета (бусенькие), а другие красновато-пепельного. Как у тех, так и у других шерсть чрезвычайно мягкая, короткая и пушистая, так что мех летяги весьма похож на мех шиншиллы, но шерсть ее короче, чем у последней. Говорят, что на реке Лене водятся летяги совершенно белые, ничем не отличающиеся по фигуре от обыкновенных здешних.

Летяги величиною с обыкновенную белку, но ширее ее, потому что у летяги между пе-

редними и задними ногами протянута перепонка, состоящая из тонкой и мягкой кожи, покрытой одинаковой с туловищем шерстью и, следовательно, совершенно отличной от перепонки летучей мыши. Она у летяги составляет как бы продолжение шкурки боков. Цвет шерсти летяги на брюшке и с нижней стороны перепонки несколько более, чем на спинке и сверху перепонки. Голова летяги тупая, короткая, со стоячими округленными крысьими ушами и большими черными или карими глазами. Ноги летяг снабжены острыми загнутыми когтями, посредством которых они свободно и легко ползают и держатся на деревьях. Голос их похож на беличье урчанье. Хвост длинный, пушистый.

Летяги, кажется, не ходят по земле; по крайней мере, я видел их постоянно на деревьях и никогда не видал на земле. Место их жительства — лес, тайга. Они живут на деревьях, в птичьих и беличьих гнездах, а чаще в дуплах, обыкновенно парочками, то есть самец с самкою. Течка их бывает весной; детей находят в гнездах только двух и редко одного молодого. Здешние простолюдины убеждены

в том, что будто бы летяги несут яйца и выпаривают из них детей, как птицы. Они основываются на том, что летяги живут парочками, как птицы, летают с дерева на дерево, не ходят по полу, а главное, что весной самки-летяги видно не бывает, а около гнезда попадает им на глаза только один самец, тогда как в другое время года видны оба. Конечно, это нелепость, не требующая объяснения!

Но что весной действительно не видно самки, а попадает только один самец, в том я убедился сам, но причины не доискался — почему это так бывает? Я два раза весной нарочно стрелял в их гнезда, сделанные на высоких деревьях, для того чтобы выстрелом разбить гнездо и вышибить из него самку, которая, по моему предположению, должна была находиться в нем. Но выстрелы оба раза были так неудачны, что я не узнал ничего и самки все-таки не видал. Летяги питаются преимущественно березовыми и осиновыми сережками; промышленники утверждают, что они едят также мелких птичек, которых ловят на деревьях и гнездах, и что они нападают даже на белок и душат их тоже в гнез-

дах.

Летяги, живя на одном дереве, обыкновенно спускаются испражняться в одно место, избранное около его корней, так что это обстоятельство дает верный признак их присутствия для отыскивания летяг. Увидав такую кучу кала, стоит только стукнуть в это дерево палкою или обухом топора, как из гнезда или дупла непременно вылетит летяга, если только она была спрятавшись в своем гайне.

В теплые зимние дни летяги любят сидеть на солнышке и греться, но в холодные, а особенно ветреные — держатся в гнездах, равно как и в снежную или дождливую погоду. Летяги принадлежат к ночным животным, хотя их часто видно и днем. Они смелы, бойки и проворны в движениях, человека не боятся, почему стрелять их очень легко. Промышленники на них обращают такое же внимание, как на бурундуков и джумбуру. В здешнем крае существует поверье, что будто бы летяг хорошо держать в доме (не живых, а только их шкурки), но почему — жители сами объяснить не в состоянии, хотя некоторые из них и держат летяг совершенно бессознательно,

слепо повинуюсь суеверному обычаю. Я неоднократно спрашивал здешних промышленников, как наиболее знакомых с преданиями, легендами и подобными обычаями, к чему они держат шкурки летяг в домах. Ответ был всегда один и тот же: «Не знаем, деды и прадеды наши держали их при домах, так и мы то же делаем. Старики говаривали, что они охраняют человека и скот от какой-то боли».

Мне часто случалось встречать летяг в лесах совершенно неожиданно среди белого дня. Бывало, едешь лесной тропинкой шагом, призадумаешься, унесешься мыслями далеко вперед или заглянешь в давно прошедшее — словом забудешься, как вдруг что-то слетит с дерева, скоро, но плавно мелькнет мимо самой лошадиной морды и пропадет в ветвях близ стоящих деревьев... Невольно опомнишься, подумаешь, что пролетел рябчик, быстро соскочишь с коня, сдернешь с плеча ружье, станешь скрадывать и вдруг — вместо рябчика увидишь где-нибудь на суку сидящую летягу, как-то смешно и дико заглядывающую с высоты на пол своими большими и черными глазами... Да, читатель, большими

и черными глазами!..

Как тут не встрепенешься и не остановишься хоть на одну секунду!.. Но потом — разочаруешься, особенно когда взглядишься в них пристальнее и увидишь только одну блестящую, дикую черноту, без жизни и неги, без любви и доверия, без гордого самосознания... О, это не глаза, быть может, вашего идеала — черноокой красавицы!.. Нет! Невольно прицелишься и убьешь дикошарую летягу, по выражению простолюдинов, так, ни к чему, с досады!.. «О, безжалостный человек!» — скажет, может быть, сердобольный читатель, и справедливо: таков человек, не в одной охоте; таков бываешь и ты, читатель! Оглянись, вспомни!..

19. ТУШКАНЧИК

Еще менее замечателен в охотничьем мире тушканчик, или земляной зайчик, которого сибиряки в Южном Забайкалье называют алагдай или карагана. Тушканчики живут только в степных местах Забайкалья, в норах, которые готовят посредством зубов и передних лапок. Склад тушканчика совершенно сходен с заячьим. Вся разница заклю-

чается в том, что тушканчик гораздо меньше зайца, но задние его ноги несравненно длиннее заячьих, а вместо короткого зачатка хвоста тушканчик имеет весьма длинный хвост, оканчивающийся кистью волос. Передние ноги тушканчика короче задних по крайней мере в четыре или пять раз, так что они не более вершка. Уши его такие же длинные, как и у зайца, да и вообще вся мордочка чрезвычайно похожа на заячью. Тушканчики весьма разнообразны цветом шерсти и величиною^{29}. Чаще всего попадаются желтовато-серенькие, с мягкой, короткой и пушистой шерстью. Тонкий, длинный и ровный их хвост бывает такого же цвета, но кисть хвоста всегда на конце беловатая. Тело тушканчика бывает длиной от 6 до 10 дюймов, а хвост от 7 до 11. Тушканчики, прижав туловище к задним ногам и выпрямляя их с силою, по-видимому не касаясь земли, делают огромные прыжки (шагов в 12 и более), направление которых во время самого скачка изменяется по воле животного с помощью хвоста. В спокойном состоянии тушканчики бегают на четырех лапках, но невероятных размеров прыжки делают толь-

ко испугавшись и убегая от преследований; в таком случае они прыгают так скоро, что их с трудом догоняют на лошадях. Легкие собаки редко ловят тушканчиков, потому что последние, делая огромные прыжки, быстро изменяют направление бега и вертятся в разные стороны. Бег их скорее похож на неровный полет птицы, чем на быстрое движение животного. Тушканчик на бегу часто машет хвостом в разные стороны — для перемены направления бега, так что хвост, белея издали, действительно кажется взмахами крыльев, а бегущий тушканчик — летящей птицей над землей, подобно тому, как часто делают здешние мышеловки и другие хищные птицы, добывая себе пищу.

Норы тушканчиков, сделанные на ровной степной поверхности, невелики, пологи, имеют один главный небольшой лаз и два или три побочных вылаза. Во время сильных внезапных дождей или продолжительного ненастья норы их нередко наполняются водою, если только тушканчики не успели заткнуть их вовремя изнутри глиной или землею. А случается также, что вода, неожиданно хлынув-

шая в норы, заливаает тушканчиков, и они, не имея возможности выбраться на поверхность, пропадают в своих подземельях. Хищные звери, каковы волки и лисицы, истребляют тушканчиков во множестве, отыскивая их неглубокие норы и разгребая лапами; даже хищные птицы ловят этих зверьков и пожирают.

Тушканчики питаются растительною пищею, в особенности они любят луковицы тюльпанов и других степных цветов, которые проворно выграбают из земли передними лапками. Зимую их не видно, по всему вероятно, они лежат в норах, но бывают ли подвержены спячке — не знаю. Они любят также сидеть на задних лапках и, уставив длинные ушки, прислушиваться ко всякому шороху, дабы при малейшей опасности тотчас скрыться в свои норы. Они боязливы, чутки и проворны, но, пойманные, скоро привыкают к человеку и ручнеют, едят молоко, творог, масло и сметану. В диком состоянии они любят бегать между пасущимся скотом и сосут молоко у коров, как лежащих, так и разгуливающих по широкой степи. В последнем слу-

чае они оплещают своими длинными ногами заднюю ногу коровы, а передними держатся за вымя, высасывая молоко на ходу⁽³⁰⁾, и держатся так крепко, что животные не могут их с себя сбросить.[52]

Передние лапки тушканчиков служат им как руки, они ими умываются, как белки или кошки, и подносят пищу ко рту. Прирученные, эти животные игривы, бойки и забавны, но пакостливы, как зайцы; в диком состоянии они бодрствуют более ночью, чем днем; боятся холода, чистоплотны. Если лошадь или корова нагадит поблизости к их норе или на самую нору, то они нередко переменяют место своего жилища или с тщательностью отгребают кал подальше от норы.

Время супружеских отношений тушканчиков, метание молодых, воспитание их и проч. мне неизвестны. Туземцы утверждают, что они приносят детей дважды в год и не более как по два в один раз. Не знаю, так ли это. Вот один случай. В селении Ак-го рудника, в Нерчинском горном округе, летом 1861 года у одного рабочего коровы стали по утрам мало давать молока. Хозяева думали на соседей, что

будто бы они ночью выдаивают их коров, почему караулили их, но поймать никого не могли. Вора не оказывалось, но сомнение продолжалось. Дни шли за днями, как вдруг случай открыл виновника и оправдал невинных: у этого рабочего был большой черный кот, который однажды со двора принес в избу тушканчика и съел. Хозяева удивились его находке; у них тотчас явилась мысль следить за котом, чтобы узнать место, где он достал тушканчика, про которого они знали, что он сосет коров. Вскоре после этого сама хозяйка дома однажды рано утром увидела во дворе тушканчика, который попрыгивал около коров, и тотчас выпустила из избы кота; увидав зверька-вора, кот бросился на него и поймал, не дав тушканчику и опомниться. Подозрение на соседей в покраже молока кончилось, кот их оправдал, как хороший адвокат. По пойманным двум тушканчикам легко было судить, что где-нибудь около двора есть нора алагдая; стали искать и действительно нашли гнездо, сделанное в огороде, в камнях, а в нем двух молодых тушканчиков, которых поймали и скормили коту в знак благодарно-

сти за его открытие. После этого коровы стали доиться по-прежнему.

20. ЕНОТ

Известно, что отечество енотов, из которых собираются енотовые легкие меха, хотя и не теплые, но столь известные по своей красоте во всей Европе, — Америка. Какого зверя сибиряки называют енотом⁽³¹⁾, который попадает в Забайкалье, — не знаю. Я, как сибиряк и не знающий настоящего, научного названия этого неизвестного зверя, буду называть его енотом же.

Сибирский енот попадает здесь чрезвычайно редко и то только в Южном Забайкалье. При всем моем желании познакомиться побольше с этим зверем, составляющим такую редкость в крае, я успел только приобрести его шкурку, и, заметьте, случайно, несмотря на то, что я несколько лет сряду жил в тех частях Забайкалья, где встречаются так называемые сибирские еноты. Шкурка этого зверя досталась мне чуть ли не из десятых рук за два рубля серебром и хранится у меня доныне, как редкость, как диковина, на которую посмотрит всякий охотник и не

охотник с большим вниманием и любопытством. Зверь, носивший эту шкурку, был добыт тунгусом, но как, где и когда, я узнать не мог. Убитый зверь долго хранился у туземца, не обдирался и показывался многим охотникам и сборщикам пушнины как редкость, а они не знали, как его назвать и во что оценить. Потом кто-то сказал тунгусу, что зверь этот черно-бурая лисица; тот поверил, снял шкурку и повез продавать в соседние караулы богатым казачкам на воротник. Действительно, в каком-то пограничном казачьем карауле (на р. Аргуни) нашлась одна несмыслящая тысячница, которая поверила тунгусу, что шкурка эта черно-бурой лисицы, почему и дала ему за нее 50 руб. сер. Тунгус поупрямился, не отдал, надеясь взять больше. Как вдруг кто-то из жителей караула, увидев эту шкурку, объяснил, что она не черно-бурой лисицы, а енота, и оценил ее в один рубль серебром. Конечно, это тотчас узнали все в карауле, узнала и богатая казачка, дававшая за нее 50 руб. сер., боязливо схватилась за голову и благодарила бога, что он сохранил ее от такой покупки. Но не так, как казачка, схватился за

голову и за гладко остриженные свои волосы, за длинную тонкую косу, прикрепленную к самой маковке, тунгус, что не умел воспользоваться находкой и взять с незнающей богатой бабы такие большие деньги!.. Долго не мог он опомниться, досадовал, кряхтел, разводил своими черными, никогда не мытыми руками и только почмокивал губами и поплеывал как-то особенно мастерски вбок, далеко на сторону (что обыкновенно делают здешние туземцы при большом горе, досаде, удивлении или смотря на какую-нибудь хорошую вещь, им незнакомую, и т. п.). Не стану описывать дальнейшей истории этой шкурки, да и незачем; скажу только, что нужда заставила тунгуса продать мнимую черно-бурую лилицу за 1 руб. 50 коп. сер...

Познакомлю читателя с этой шкуркой, которая уже двух заставила схватиться за голову, а любезного читателя, быть может, поморщиться за потерю нескольких минут, которые он употребил на прочтение истории шкурки сибирского енота. Шкурка забайкальского енота (хранящаяся у меня) длиною от рыла до начала хвоста один аршин, следова-

тельно, величина такая же, как и настоящего енота. Шерсть на ней длинная, густая и пушистая, цвет ее совершенно подходящий к енотовому меху, но длина волос более, чем на еноте. На спине цвет шерсти темнее, чем на боках, а на щеках, задних и передних ногах она короче и почти совсем черная; на брюшке (которое разрезано вдоль) и пахах короче, светлее и не имеет ости, которая покрывает всю спину и часть бока и оканчивается черным цветом. Действительно, каждый волосок, составляющий ость, выходя из темного пуха, окрашен желтовато-серым цветом, а на конец черным. Некоторые же волоски, особенно на боках, на концах своих, выше черного цвета, — серебристо-белые, они придают меху какой-то особенно приятный оттенок.

Жаль, что хвоста нет при шкурке и я не могу его описать, равно как передних и задних ног, отрезанных до половины. Уши маленькие, стоячие, округленные. Глазные отверстия на шкурке большие, продолговатые. Вообще по шкурке можно судить, что она принадлежала зверю крепкому, плотному и коренастому. Здешние туземцы называют сибир-

ского енота мангут. На р. Ононе есть казачий караул, который носит название Мангустко-го; не потому ли он получил это прозвище, что в окрестностях его живет много туземцев и, как я слышал, водятся еноты, по-туземному — мангуты? Туземцы говорят, сто сибирские еноты живут в глубоких норах и выходят из них только ночью, как барсуки, а потому и попадают на глаза человеку реже, чем другие звери; что они чрезвычайно боязливы, осторожны и хитры и что след их сходен с барсучьим. Мне никогда не случалось видеть живого енота, а потому я совершенно незнаком с образом его жизни, характером и нравами. Понятно, что по редкости этого зверя в здешнем крае и особого промысла на него нет.

Хранящуюся у меня шкурку сибирского енота я однажды показывал охотнику г. Дрму, который несколько лет жил на р. Амуре; он тотчас сказал, что это енот и что совершенно такие же еноты водятся и на Амуре, которые живут там в пологих норах, бывают чрезвычайно жирны, медленны в движении; там их ловят в различные поставушки, за-

гоняют на лошадях и давят собаками.

21. БАБР

Вероятно, читатель уж догадался, какого зверя сибиряки называют бабром; да оно и не трудно для образованного человека. Ну а если да мои заметки попадутся в руки только грамотному, да еще простолюдину, который прочтет — бабр — и станет в тупик! В голове его быстро завертятся все известные ему звери, а этого не найдется, наверное не найдется, ручаюсь в этом. Желал бы я знать, на кого он подумает, к кому отнесет это название? Всего вероятнее, что он сначала почешет в затылке и скажет: «Это зверь не тутошний, поди-ка, заморской». Я помню, было время, что у русского простолюдина все, что ему незнакомо, было заморское. Не знаю, как теперь, Оставаюсь при старом мнении, я скажу ему, что бабр зверь не заморский, а просто попадающийся в Восточной Сибири и на р. Амуре (про Сибирь-то и Амур, поди-ка, он знает; первая известна издавна, а последний-то ведь шибко прогремел по всему белому свету) и что сибиряки бабром зовут без различия барса^[32] и тигра, зверей лютых, сильных, кровожадных, пи-

тающихся преимущественно живую добычею и которые по величине не меньше медведя!..

Известно с давних времен, что в Даурию нередко заходят из Маньчжурии, Тибета и других уголков Небесной империи тигры и барсы. Я думаю, об этом неоднократно доходили слухи до образованной Европы из глухой Даурии. По крайней мере, мне помнится: когда я был еще маленьким, то, сидя на школьной скамейке, слышал от профессора о появлении иногда в Восточной Сибири тигров и барсов, но не обратил тогда на это никакого внимания, пропустил, что называется, мимо ушей и чуть ли не смотрел тогда в окно на прохожих и проезжих, а главное, разносчиков, которые так сладко и заманчиво выкрикивали: «Пиль-сины, лимоны хороши!..» Действительно, кажется, этот сладостный мотив помешал тогда и не мне одному со вниманием выслушать профессора... Бога ради извини, читатель, забравшемуся в такую глушь и труппу страстному охотнику за приятные воспоминания детства и тех счастливых минут беспечной жизни... Право, слезы на глазах! Простите за слабость, бога ради прости-

те... Виноват, тысячу раз виноват!..

Но как бы то ни было, а дело в том, что в южную половину Восточной Сибири изредка заходят тигры и барсы. Про них, как временных гостей даурской фауны, распространяться описанием я не считаю себя вправе, тем более потому, что об них знает весь образованный мир и без моих замечаний, а сами по себе эти звери здесь не составляют предмета охоты, и появление их считается чрезвычайным случаем. Но опять мне нельзя же было и не упомянуть об этих зверях в охотничьих заметках, потому что они сюда заходят, гостят, на них охотятся, хотя редко и большею частью случайно.

Со времени присоединения Амура побывавшие там лица рассказывают, что в тех краях бабры не составляют особенной редкости и что к ним даже будто бы привыкли тамошние инородцы, но зато ими страшно напуганы забайкальские переселенцы. Впрочем, несколько штук их уже убито тамошними русскими промышленниками, но, к сожалению, не без неприятных приключений. Жители Амура зовут бобра лютым зверем или

просто лютым.

Амурские выходцы рассказывают много интересных случаев и встреч с тамошними бабрами. Если верить этим рассказам, которые, впрочем, передаются разными лицами почти с одинаковой точностью и верностью, то хищность, алчность, сила и неустрашимость этих зверей достойны особого замечания. Конечно, и там бабры тоже китайские выходцы^{33}, а не оседлые обитатели края, как и в Забайкалье; только там они встречаются гораздо чаще, что, конечно, зависит от географического положения самой страны. По рассказам, в станице Доброй, находящейся на самой южной оконечности Приамурья, зимою 1860 года бабры показали чудеса своей наглости и силы: они приходили в самое селение среди белого дня, таскали из дворов собак, различных домашних животных, как-то: уносили на себе коров и лошадей, даже будто бы заглядывали в окна изб, и преспокойно уходили с добычей, не будучи преследуемы вследствие панического страха, наведенного на жителей своей неустрашимостью. Не быв очевидцем подобных приключений, а только

слушая рассказы, поневоле усомнишься в истине их и скажешь про себя: «Свежо предание, а верится с трудом!» Положительно известны только то, что бабры никогда не боятся открытого нападения, всегда встречают смело грудью отважных промышленников и при малейшем промахе с их стороны жестоко платят своими огромными и острыми зубами и когтями за удалство сибирских немородов. Не было еще примера, чтобы бабры, окруженные иногда со всех сторон охотниками, струсили и убежали. Но про трусость и ненаходчивость промышленников, которые слыли своей нестрашимостью при поединочном бое с медведем, а при виде бабров робели, рассказывают много случаев. Как слышно, довольно бабру сделать два или три невероятной величины прыжка и зареветь громовым, потрясающим душу голосом, как задрожат поджилки у самого небоязливого промышленника. Но это, быть может, потому только еще бывает, что сибирские охотники не познакомились хорошенько с характером и привычками лютого зверя. Приведу несколько примеров истинных событий относительно появления

здесь бабров, случившихся в Забайкальском крае и рассказанных мне большей частью очевидцами. Лет около 30 тому назад (в 30-х годах) в окрестностях деревни Кучугая крестьяне в сенокос мельком увидели в лесу бабра, но тем дело и окончилось. Настала осень, а с нею и холодные заморозки, верные предвестники близкой зимы; полетели белые мухи, как говорят некоторые сибиряки; речки и озера передернулись льдом; настало давно ожидаемое время здешними промышленниками — время белковья (см. ст. «Белка» и «Белковье», которые помещены в конце заметок). Закопошились мужики-зверовщики, стали налаживать (приготовлять) свои забавные винтовки, закупать свинец, порох и проч. Наконец прошло еще несколько дней, и промышленники целыми ватагами отправились в тайгу на белковье. Спустя с месяц или несколько более некоторые из них уже вернулись из тайги домой с богатой пушниной. Вот в числе этих-то промышленников, воротившихся из лесу, и были три брата Исачкиных [53], которые жили в деревне Кучугае. После этого возвращения Исачкины жили дома. Од-

нажды, поужинав, прибравшись на дворе и напоив коней (сибиряки не говорят лошадей), легли спать. Но рано утром, перед затоплей (время, когда в деревнях начинают топить печи), одному из братьев вздумалось выйти ко дворам, чтобы посмотреть, все ли благополучно. Как вдруг он увидел во дворе двух неподвижно лежащих коней с вырванными глотками, а остальных лошадей и вовсе не было. Испугавшись и прибежав в избу, Исачкин сказал про это братьям. Те выскочили вместе с ним в сени и с трудом разглядели в сеннике спокойно лежащего бабра (надо заметить, что здесь крестьянские дворы некрытые и сено валится прямо на землю, в особо загороженный двор — сенник, который обыкновенно и делается вблизи конского и скотского дворов). Уверяют, что мать Исачкиных, старуха преклонных лет, была женщина очень умная и к тому же колдовка (довольно и первого); она заранее узнала причину несчастья и сказала, как поступить с разбойником-бабром. Исачкины возвратились в избу, испросили благословения у матери, зарядили винтовки и, дождавшись зари, когда

уже стало возможным с ясностью различать предметы, вышли и, подкравшись к сеновалу, выстрелили залпом в лежащего бобра, после чего сами стремглав бросились в избу. Бобр, раненный двумя пулями, как молния, бросился из сеновала, но, ослабев, ударился так сильно грудью об заплот, что вышиб целое прясло плах, забранных в глубоких пазах между двумя стобами; после чего в страшных судорогах, с оглушительным ревом пропал тут же около сеновала. Говорят, что если бы он не ударился так сильно об заплот, то наделал бы много шуму, а пожалуй, и несчастий в Кучугае. Это был барс огромнейшей величины. Как надо полагать, летом забежал из Китая в Забайкалье, жил в лесу, кормился большими дикими зверями, а когда стало холодно и пища не так легко, как летом, попадалась ему на зубы, он и переселился поближе к селению, где надеялся легче добывать себе пропитание. Забраться в самое селение, мало того — во двор, задавить двух лошадей и лежать спокойно тут же, на месте преступления, — какая смелость и кровожадность!.. Шкура этого барса^[34] была желтовато-белая, с

темно-коричневыми поперечными кольцами, неправильно разбросанными по светлому фону. Она была подарена крестьянами в знак уважения и особенной благодарности (?!) заведующему покойному К. З. Р-к, который и употребил ее на полсть. Случай этот я слышал из уст одного из братьев Псачкиных.

Тоже лет десять тому назад был убит тигр верстах в четырех от станицы Аргунской казачками, косившими сено, и при этом один из них пал жертвою лютого зверя. Шкура этого зверя долго хранилась как редкость у нерчинского почетного гражданина Н. Х. К-го. А вот и еще случай. Несколько лет назад был убит тигр тунгусами около деревни Бушулей, в которую он забрался ночью позднею осенью и задавил тоже во дворе коня. Утром его выследили, отыскали в лесу и убили из винтовок благополучно.

Надо заметить, что здешние промышленники чрезвычайно боятся бабров. Боязнь эта выражается тем, что если кто-нибудь из них найдет след бобра, то, по принятому народному поверью, он должен идти от него взадпятки, непрестанно кланяясь до земли, до тех

пор, пока совсем не потеряет из виду этот след. Промышленники, в особенности тунгусы и ороحوны, крепко убеждены в том, что если они будут кланяться следу бабра, то тем самым испросят помилование от зверя.

Не лишним нахожу сообщить здесь одну легенду, которая с незапамятных времен существует между здешними инородцами, именно ороحوнами и частью тунгусами. Суеверие кочующих туземцев возводит бабра, равно как и лебедя, в число их божеств; почему они первого бьют только в таком случае, если он нанес им видимый ущерб или покушался на собственную их жизнь, лебедя же они не бьют никогда. Про него тоже есть какая-то легенда, содержание которой я узнать не мог; слышал только от ороحوнов, что они лебедя не бьют потому, что будто бы самка-лебедка носит на себе месячное очищение, как женщина. Они в этом убеждены, хотя и говорят, что человек по грехам своим видеть этого очищения не может.

Но вот легенда про бабра, которую я узнал от одного дружного мне ороحوна в редкий час откровенности сибирского туземца. «Одна-

жды (еще бог знает когда) перекочевала целая семья орочонов из одной пади в другую. Семья эта состояла из старого орочона и трех его женатых сыновей. В одно прекрасное утро после продолжительного отдыха с дальней и трудной перекочевки старик орочон заметил невдалеке от их табора лежащего бабра. Старик испугался; посоветовавшись с сыновьями и поклонившись бабру, поспешно снялся с табора и перекочевал снова в другую падь, чтобы уйти от зверя. Но утром на другой день они опять увидели того же бабра, лежащего против юрты младшего сына. Перепугавшись больше вчерашнего, они снова поклонились зверю и перекочевали в третье место. Там повторилась та же история — бабр лежал опять невдалеке против юрты младшего сына. Отец, видя неминуемую беду, счел преследование бабра за негодование его к их грехам, почему, посоветовавшись с двумя старшими сыновьями, присудил оставить младшего сына на этом месте в жертву лютomu зверю. Сын повиновался. Ему оставили винтовку, ножик, огниво, огнестрельные припасы и другие необходимые вещи, а сами, отец с двумя стар-

шими сыновьями, снялись и перекочевали в новое место, сказав покинутому ороchonу, что если он останется жив, то к ним бы уж больше не присоединялся. Они ушли. Бабр тоже скрылся. Молодой ороchon остался в жертву. Стало смеркаться. Страх, тоска по своей семье, невыразимая грусть судорожно стянули грудь несчастного ороचना; с трепетом и замирающим сердцем оглядывался он кругом на густую чащу леса, на высокие сосны, на величественные кедры и вечно трясущиеся осины — все было зелено вокруг, все дышало жизнью и как бы предвещало жизнь; глядел он и на синеющую даль глухой тайги, которая, как темная могила, в свою очередь, сурово глядела на него издали и как бы дышала сыростью, пробирающим до костей холодом; глядел он и на вершушки громадных высоких гор, где еще бегал последний догорающий луч вечерней зари, который как бы прощался и с ним, сыном свободы, несчастной жертвой слепого предрассудка... Тяжко приходилось ороchonу, сильнее билось его свободное сердце, и кровь холодела в жилах! А в лесу становилось все темнее и темнее, и безмолвная ти-

шина как бы слушала неровное, но сильное биение его сердца и еще больше смущала и без того уже настроенное воображение и дрогнувшую душу. Знакомый крик ворона и столь известный ему рев дикой козули, изредка нарушавшие эту могильную тишину, с громким эхом раскатившиеся по беспредельной пучине тайги, тут казались ему громовым голосом приближающегося бабра... Но есть кризисы в жизни человека, и ороchon, как бы очнувшись, с презрением посмотрел в ту сторону, куда ушли его родные, взял винтовку, подошел к дереву, взобрался на его мохнатые ветви и стал дожидаться конца своей судьбы, как бы сказав: от зверя ль вольному могила!.. Настала ночь. Послышались легкие шаги бабра, который чрез несколько минут тихо и гордо подошел прямо к тому дереву, где сидел ороchon. Видя его испуг, бабр лег под деревом, тихо рычал и медленно, как кошка, шевелил хвостом; потом он встал и начал как бы манить к себе ороचना, который бледнее смерти сидел высоко на дереве и не внимал приветствиям зверя. Бабр рассердился, глазами разбойника окинул ороचना, мед-

ленно отошел от дерева на несколько сажен, повернулся к нему головой и снова манил к себе орокона. Тот сидел и не спускался на землю. Тогда бабр рассердился сильнее прежнего, заревел, как буря, грозно замахал хвостом, присел, выпустил свои огромные когтищи и с быстротой молнии бросился к дереву; в несколько невероятной величины прыжков достиг он его и прискокнул высоко от земли, чтобы схватить орокона. Но бог не допустил его до этого, ослабил силы зверя и наказал за кровожадный умысел: бабр, не допрыгнув до орокона, попал в развилину между сучьями и завяз. Тогда орокон, видя промысел божий, пришел в себя, спустился к бабру и наступил ему на шею, прижав к суку так крепко, что зверь едва переводил дыхание. Орокон, видя свою победу и безопасность, вскоре сжалился над лютым врагом, который покорным движением хвоста и молящими глазами просил помилования. Тогда он, тронутый до глубины сердца, освободил бабра и руками вытащил его из развилины, и зверь, обессиленный, тяжело и глухо рухнул на сырую землю; долго лежал он и стонал, как человек, потом, очнувшись,

стал снова звать к себе ороचना, но уже гораздо ласковее прежнего. В этот раз ороchon долго не думал — он живо спустился к бабру, который всячески старался выказать свою благодарность, причем облизал ему руки и ноги, поклонился в землю (уж не знаю как), отошел от него и начал таскать дрова. Ороchon высек огня и разложил костер. Бабр принес ему дикую козу и позавтракал вместе с орочноном; с эти пор он стал жить с орочноном неразлучно и помогать ему, принося различных зверей или подгоняя их под его выстрелы. Так жил он с ним два года. Ороchon разбогател и вздумал снова присоединиться к семейству. Отец его принял, но бабр оставил (его) и уже больше не являлся».

Странно видеть, с каким суеверием, энтузиазмом и жестами рассказывают эту легенду орочноны, но, надо заметить, не всем, а лицам доверенным и коротко знакомым. Я сохранил в этом интересном рассказе последовательно все мысли рассказчика чуть не буквально, не пропустил ни одной, и ручаюсь за верность переданного смысла легенды.

Если хватит терпения и времени, я поста-

раюсь поближе познакомить читателя с кочующими орочонами, с их образом жизни, нравами, привычками, суеверием и прочим.

Говоря в этой статье более, нежели в других, об Амурском крае, я как охотник, радуясь удобному случаю, сделаю еще несколько замечаний, которыми я и сам воспользовался от достоверных лиц, бывших на Амуре несколько лет сряду. Тамошние волки — огромнейшей величины, так что превосходят всех донныне известных. Кроме обыкновенных зайцев, там часто попадаются совершенно черные, ничем не отличающиеся по фигуре и статям от первых, тогда как в России, Западной и Восточной Сибири они составляют большую редкость. Шкурок их я не видал и потому ничего не могу сказать о них как очевидец. Амурские медведи далеко не так свирепы, как забайкальские, так что медведица с детьми нередко убегает от охотника и оставляет медвежат на явную смерть — очевидная трусость зверя, тогда как в Забайкалье не было еще примера, чтобы медведица бросила своих детей без защиты. Когда она с детьми, страх и смерть беззащитному человеку. Толь-

ко смертельная рана заставляет ее стиснуть огромные челюсти, усаженные большими острыми зубами, и опустить чудовищные лапы, вооруженные чуть не железными когтями.

Говорят также, что на Амуре водится особый вид зверей, тоже хищных, которых амурцы называют дикими собаками^[35]. Я не имею о них никакого понятия.

Разряд II. СНЕДНЫЕ ЗВЕРИ

Всех зверей, водящихся в Восточной Сибири и составляющих охоту здешнего промышленника, я разделил в своих заметках на два разряда таким образом, что в 1-й вошли все звери хищные, питающиеся за счет других и в снесь человеческую не употребляемые, кроме медведя, которого кушает и образованная Европа, а не только что сибирские инородцы, но русские сибирские простолюдины не едят. Во второй ряд и поместил животных, употребляемых человеком в пищу. Разбирая строго, нельзя не заметить, что разделение это не совсем точно — в тот и другой разряд вошли некоторые звери не соответственно

своему назначению. Так, например, я поместил в первый разряд джумбуру, или еврашку, которая питается только одной зеленью и, следовательно, не принадлежит к классу хищных зверей. Если же ее поместить во 2-й разряд, то и там она не годится, потому что ее едят только одни здешние инородцы. Точно так же в разряд II вошли чикичей (дикий конь) и тарбаган (сурок), которые хотя и питаются одной зеленью, но в пищу употребляются только одними инородцами, а христианами нет. Поэтому гораздо лучше было бы сделать два же разряда, но перетасовать зверей иначе и назвать их так: 1-й разряд — звери лапчатые, например медведь, волк, а 2-й разряд — звери копытчатые, напр. лось, козуля. Но опять и такое разделение было бы тоже не совсем точно, но все же лучше сделанного мною. Я сознаю свою ошибку и оставляю ее на суд читателя, а сам придерживусь пословицы: «Что написано пером, того не вырубишь топором». Пусть же будет по-старому.

1. СОХАТЫЙ

В России редко употребляют слово сохатый, а говорят обыкновенно лось (*cervus alces*).

В Сибири же не поймут вас простолюдины, если вы сохатого назовете лосем; сибиряк выпучит на вас глаза и будет в неведении, не зная, про кого вы говорите, кого называете лосем. Но скажите — сохатый, и дело в шляпе — он поймет. Здешние инородцы, тунгусы, называют сохатого кондагай. Слово сохатый, как надо полагать, произошло от того, что рога этого зверя (быка) похожи на обыкновенную нашу соху, которую сибиряки, наоборот, сравнивали с рогами зверя и называли «рогалоухой», точно так же, как сибиряки называют рассошиной вершину пади (лога) или речки, разбившуюся надвое под острым углом. Откуда произошло слово лось, право, не знаю и не хочу философствовать, а то, пожалуй, как раз назовут метафизиком, Уж не потому ли, что сохатый, имея гладкую, короткую и жесткую шерсть, на которой бывает заметен какой-то особенный лоск, «лоснет», лоснится. В настоящее время сохатых стало гораздо меньше, чем во времена старые, сиречь в старину, то есть как в старину — 50, 60 тому назад, только? К сожалению, это не пристрастие стариков охотников к своему времени, нет, а

всем известная горькая истина!! Доказательством этому служат в здешнем крае находящиеся в лесах, глухих непроходимых тайгах, во множестве старые, полусгнившие сохатинные рога, между тем как свежих попадается очень немного. Полагаю, что это уменьшение зверей заметно еще в большей степени в Европейской России. Надо видеть здешних старожиллов, стариков промышленников, с каким они увлечением, жестами, манерами рассказывают про старые годы, и притом не голословно, а доказывая фактами свои похождения и ратные подвиги на поприще страстной охоты. Право, в это время морщины их разглаживаются, спины распрямляются, потухшие глаза заблестят огнем юноши, явится молодецкая удалая осанка — так и видишь их, каковы они были лет 30 или 40 назад...

При первом взгляде на сохатого является желание сравнить его с настоящим северным оленем, но, рассмотрев его поподробнее, нельзя не заметить огромной разницы решительно во всем, не говоря уже о величине, которая первая бросится в глаза при сравнении. Действительно, она достойна замечания. Ма-

терый сохатый, бык, по крайней мере в 2½ раза более северного оленя и вытягивает до 30 пуд. Но такие мастодонты нынче в диковину, пудов же 20, 25 и в настоящее время не редкость. Сохатый — зверь такой величины, что может стать в ряду всех доныне живущих тварей по всему миру, которые замечательны своей массивностью и силою. Конечно, в настоящее время по своей величине из числа зверей, наводняющих Сибирь, сохатый должен занять первое место.

Сохатый весьма высок на ногах и потому при всей массивности кажется как бы коротким и не так толстым. Огромная его шея относительно всей фигуры сохатого коротка; она имеет небольшую гриву, которая бывает только у быка. Волоса, составляющие гриву, темного цвета, гораздо короче конских и расположены по обе стороны шеи. Голова сохатого очень длинна, но узка, с большими живыми темными глазами. У большого быка нередко голова от ушей и до конца губ бывает длиною почти в ручную сажень, а весом до двух и более пудов. Многие промышленники по весу головы сохатого узнают вес всего мя-

са, заключающегося в туше. Обыкновенно приходится такая пропорция: если голова весит более двух пудов, то туша потянет более 20 пуд.; если голова два пуда, мяса — 20 пудов; голова в полтора пуда, туша — в 15 пуд. и т. д. Рот сохатого огромнейший; он усажен до того крепкими зубами, что при ударе об них огнем вылетают искры, как от кремня. Он наперед, в верхней челюсти, зубов не имеет. Верхняя губа сохатого чрезвычайно толста, мясиста, длиннее нижней на столько, что отвешивается наружу; она очень вкусна и славится как лакомый кусок между гастрономами. Уши сохатого довольно длинные, по фигуре и положению они сходны с коровьими. Под горлом сохатый имеет нарост с кулак величиною, который здешние промышленники называют серьгою; он приятно сладковатого вкуса и может поспорить в этом с прославленной губою.

Летом, когда шкура вылиняет, сохатый имеет бусую шерсть на боках, бурую на голове и ногах. По спине идет почти черный ремень, оканчивающийся у хвоста; последний чрезвычайно короток, составляет как бы за-

чаток, покрыт длинною бурой шерстью. Зад сохатого красноватый, резко отличающийся от боков и спины. Некоторые из здешних промышленников предпочитают сохатиный хвост и губе и серьге. Его надо жарить в шкурке и, когда поспеет, дать немного остыть и тогда уже очистить и есть, иначе он весь вытечет на огне, потому что состоит как бы из сплошного жира.

Зимой сохатый бывает более темного цвета и издали даже чернеет, тогда как летом, в особенности по утрам, до солнышка, когда еще не обсохла роса, сохатый кажется как бы серебряным. Самка, или, как говорят здесь, матка редко достигает до весьма значительной величины и, самое большое, весит около 20 пуд. Гривы, серьги и рогов она не имеет, а следовательно, не так красива, как бык, который всегда бывает выше ее на ногах, статнее, крепче и отважнее. Природа дала ему твердую оборону в огромнейших рогах, крепких зубах и мускулистых, сильных ногах. Действительно, огромные рога сохатого достойны особого внимания и рассмотрения. У большого быка размер их чрезвычайно велик:

между конечными отростками рогов нередко бывает более двух аршин расстояния, а сами рога весят иногда до полуторых пудов. У молодых сохатых после рождения рога начинают расти через следующую зиму на другую, то есть через полтора года. Появление их заметно уже со второй зимы возраста зверя или в конце второго года после рождения; именно в феврале месяце появляются на голове, где должны быть рога, небольшие возвышения под кожей, которые некоторые из здешних промышленников называют опупками. В великом посту опупки лопаются и из них выходят молодые, первые рога. По этому случаю здесь есть тоже особое выражение, говорят, что рога проникаются. Рога же эти в Забайкалье зовут не спичками, как в России, а сойками. При спадении сойков на третий год возраста у молодых сохатых вырастают уже рога, то есть сойки раздвоятся или растроятся и начинает образовываться так называемая лопата. На четвертом году лопата делается шире и рога уж бывают о 5 и 6 отростках, которые получают настоящую фигуру и выходят из той беспорядочной формы, которую рога

имели на третьем году возраста сохатого. На пятом году рога принимают настоящий вид и имеют от 7 до 10 и 11 отростков на каждом роге, так что на обоих считается иногда до 20, 22 и более отростков. Часто случается, что на одном роге сохатого бывает 5 отростков, а на другом 7 или на одном 9 или 10, а на другом 11 или 12. Вот почему в России и принято считать отростки на обоих рогах вместе, то есть ведется счет всем отросткам, находящимся на голове сохатого; и этот счет вернее сибирского, где считают отростки по одному какому-нибудь рогу, как я и говорил в начале описания рогов.

Вообще все сохатые, старые и молодые, роняют рога ежегодно, зимою, почти в одно и то же время, обыкновенно около рождества Христова; разница бывает небольшая, после чего на голове их остаются только одни корни рогов, которые называют гроздами (грозд), почему в это время, время безрожия, сохатого быка издали трудно отличить от матки. В великом посту рога снова начинают расти и растут чрезвычайно скоро, так что месяца в полтора и много два достигают почти до настоя-

щей величины. Весною рога на оконечностях мягки, имеют вид желваков и покрыты все, начиная от венчика, находящегося на самом грозде и состоящего из ряда небольших роговых желвачков, кожей темного цвета, которую промышленники называют разно: одни — рубашкой, другие — сорочкой; в России ее зовут, кажется, лыком. В начале лета желваки эти начинают постепенно утончаться, твердеть и принимать вид сойков или отростков. После чего кожа или рубашка лопается и сходит уже окончательно летом, не ранее августа. Тогда рога затвердеют, как кость, и примут настоящие размеры. Кроме того, сохатые сами ускоряют время спадения рубашки, потому что таскать на себе такие огромные рожищи тяжело и без сырой кожи; они нарочно трутся рогами около деревьев, пилят, как говорится, и тем сдирают с рогов рубашку, которая и отрывается большими лохмотьями или, как здесь выражаются, лавтаками. Говорят, что сохатые сами съедают эту кожу, а для чего — неизвестно. Не придает ли она им особенной похотливости? Ибо известно, что китайцы, народ в высшей степени сладостраст-

ный, из молодых рогов здешнего изюбра, называемых пантами, и сайгачьих приготавливают сладострастный конфертатив, так сильно действующий на половые органы человека. Точно так же сохатый зимою ускоряет спадение рогов, которые, постоянно ослабевая на грозде, спадают от легкого прикосновения к деревьям. Старые звери теряют рога ранее, чем молодые, равно как и начинают они расти у них раньше, чем у молодых. У слишком старых сохатых рога толще, кудрявее, отростки тупее, грозд плотнее, чем у средних, а зубы желтее и не так остры, глаза не так блестящи и менее выпуклы. Не могу не сравнить рога сохатого и здешнего изюбра с деревом, как по фигуре, так и вырастанию; явления одинаковы, начиная с сойков и молодого тонкого ствола деревца и кончая большими ветвистыми рогами и большим кудреватым деревом: зимою они увядают, весною оживают, а летом достигают полной красоты и силы.

Несмотря на такую большую голову, увенчанную огромными ветвистыми рогами, и высокий рост зверя, сохатый чрезвычайно быстро бежит по самой чаще леса, не задевая

рогами, которые он, приподняв голову кверху, как бы прикладывает на спину и тем самым ловко отводит сучки и ветви деревьев. Самая лопата у больших быков бывает величиною ладони в три и более. В Забайкалье сохатинные рога почти не имеют никакого значения в торговом отношении и нередко просто бросаются на месте добычи зверя, потому что тащить их на вьючных лошадях неловко, да и лишняя тяжесть. Редко бывают такие случаи, что сохатого убьют в таком месте, куда можно приехать на санях или в телеге, чтобы увезти добычу. Рога идут здесь изредка на домашние поделки и потребности промышленников; из них делают черешки к ножам, рукоятки и разные безделушки. Копыта у быка сохатого круглее, чем у матки, и в следу бывают величиною почти с обыкновенную тарелку.

Известно, что быки (волы) овцы и лошади подвержены в летнее время укушению особой породы мух, которые называются оводами (*oestrus ovis — bovis, gastrus equi*) и что эти оводы для размножения своего рода кладут яички вблизи рта и носа животных или про-

кусывают им кожу снаружи и кладут яички в эти отверстия, где вышедшие личинки или проходят в тело животных, в желудок, в легкие, в лобные пазухи и т. п., или остаются под кожей и кормятся вполне за счет животного, в теле которого они поселились. Потом личинки пред переходом в куколку выходят из этих полостей и мест или вместе с остатками пищи проходят весь кишечный канал животного и падают на землю, в которую зарываются и там уже окукляются. Те, которые кладут яички под кожу, производят подкожные нагноения, которые приметны снаружи в виде опухоли и излечиваются сами собою, когда личинка выйдет прочь. Этому же самому подвергаются и сохатые, изюбры, козюли и друг, звери, а именно оводы (*oestr. tarandi*) перед линянием зверей прокусывают кожу сохатых и кладут в эти отверстия яички, из которых к новому году или несколько позже у зверей заводятся подкожные угри, т. е. черви величиною в полвершка, белого цвета, с черною головкою. Места, где сидят червячки, делаются приметными еще с осени, а зимою они представляют собою бугорки, весьма заметные

снаружи и бывающие величиною около дюйма. С наступлением теплого времени червячки эти вываливаются чрез отверстия на землю; кожа зверя в это время бывает вся в дырах, как бы простреленная дробью, почему и ценится дешевле целой. Число отверстий на шкуре зверя покажет число бывших под ней угрей, потому что каждый червячок сидит отдельно в своем подкожном помещении. Отверстия эти в большем количестве бывают на хребте и верхних частях боков и называются здесь свищами. Замечено, что те звери, у которых свищей нет (больше старые), сыты и жирны не бывают; те же, у которых с осени появились угри и впоследствии образовались свищи, бывают иногда чрезвычайно жирны и сыты, так что это обстоятельство служит дикому зверю в пользу, заменяет как бы фонтанели и очищает его от худосочия.

Нельзя не удивляться еще более следующему обстоятельству, которое достойно наибольшего внимания и рассмотрения: каким образом заводятся черви в носу, в самых ноздрях зверя и в горле? Но это факт ничем не опровержимый. Именно с появлением

первой зелени у зверей появляются в носу черви желтого цвета с черной головкой такой же величины, как и первые, вследствие чего в это время звери худо слышат носом, обоняние их притупляется, и они непрестанно чихают и фыркают ноздрями, чем помогают червям скорее выпасть наружу. Летом от этих гостей они освобождаются, зато к ним на постой являются другие, подкожные, о которых говорено выше.

Замечено, что червяки выпадают из зверей преимущественно на солновсходе, как бы зная то, что если им выпасть до солнца, то они могут замерзнуть от холодных утренников, не успев спрятаться в землю, где будет производиться их окукление, а если в самый жар, то могут засохнуть от палящих лучей солнца!..

Здесь промышленники думают, что подкожные черви частью проходят в горло и выходят ноздрями. Мне кажется, что это нелепость, которая очевидна уже потому, что черви подкожные и черви носовые весьма различны между собою по виду.

Мне рассказывал один достоверный про-

мышленник, что он, убив однажды сохатого, тотчас подбежал к нему и заметил, как из его ноздрей выползли два овода и улетели. Ясно, что они забрались к нему в ноздри еще тогда, когда он был жив, ибо нельзя предположить, чтобы они залетели в продолжение нескольких секунд падения, предсмертных судорожных движений и самой смерти.

Сохатый живет обыкновенно в страшных непроходимых тайгах и труппах сиверов, в удалении от жилых мест. Он редко выходит из темных вертепов на голые солнцепёчные увалы, а тем более в степные и луговые места. Подобный случай я знаю только один. В 1861 году в окрестностях кличкинского серебряного рудника, лежащего в узле гор, тянующихся с запада на восток и называющихся Кличкинскими, почти совершенно безлесных (в Нерчинском горном округе), верстах в 25 от него, на р. Урунгуе, или Урулюнгуе, текущей по весьма широкой пади, принимающей вид степи, летом тунгус убил сохатого быка довольно значительной величины. Случай этот, как небывалый еще доньше в этой местности, удивил всех и глубоко запечатлелся в памяти

каждого жителя этого уголка Забайкалья. Теперь он, как небывалая редкость, глубоко начертится в летописях истории этого края и будет передаваться изустно из рода в род, из колена в колено, а, быть может, со временем и составит предание, которое будет повествоваться будущими старожилами... Дело было так. В один летний день, рано утром, тунгус пас баранов на голой степной возвышенности, прилегающей к пологим берегам р. Урулюнгуя. Он был верхом и с винтовкой, заряженной маленьким (тарбаганьим) зарядом. Как вдруг тунгус вдали, на крутой покатости противоположащей горы, увидел какого-то зверя, совершенно не знакомого ему, как кочующему жителю Даурских степей. Сперва он принял этого зверя за тымёна (верблюда), но потом, взглядевшись хорошенько, увидал у него рога. Любопытство овладело сыном степей. Он решился оставить свое стадо и поехал смотреть диковинного зверя. Подъехав ближе, он увидал, что это зверь дикий, не степной. Не долго думая, тунгус слез с коня, пустил его на траву, а сам зашел с противоположной покатости горы, выглянул из-за каме-

нистого гребня вершины горы и увидел на другой ее покатости, в нескольких саженях от гребня, пасущегося сохатого.

Понаслышке тунгус узнал, кого он встретил, и сначала испугался, но потом собрался с духом, насторожил винтовку, прицелился, выстрелил и попал сохатому прямо в лоб. Зверь покачнулся и устоял на ногах — пуля не пробила лобной кости и только ошеломила сохатого. Тунгус, суеверное дитя степей, не поняв, в чем дело, сильно испугался, но, опомнившись, догадался и столкнул с вершины горы огромный камень, который, разбежавшись сильнее и сильнее, попал прямо в зверя и сшиб его с ног. Тогда тунгус проворно зарядил боевой заряд и дострелил полумертвого зверя. Нужно было видеть торжество тунгуса и удивление других, когда тунгус приехал в юрту, рассказал про свою невероятно счастливую охоту и звал на помощь, чтобы общими силами разнять на части небывалую в степях дичину и привезти ее к переносному тагану. Случай этот быстро разнесся по неоглядимому пространству широкой степи, с которой со всех улусов и временных стойбищ

десятками съехали в тунгусы в походную юрту победителя, чтобы отведать незнакомого им сохатиного мяса и запить его вином своего приготовления — аракой (сделанным из молока). До сих пор неслыханное появление сохатого в степи остается у всех загадкой. По рассказам лиц, евших этого зверя, известно, что мясо его было слишком грубо, черство и сухо.

Сохатый большею частью держится в чернолесье и не любит хвойных лесов, потому что в последних ему мало пищи. Он питается преимущественно молодыми побегами и прутьями небольших деревьев, как-то: березы, осины и др. Молодой осинник и тальник составляют для него лакомство. Вот почему зверь этот держится преимущественно в березниках и осинниках. Кроме того, он ест мох зеленого цвета, который растет на камнях. Травы, грибов, ягод и других плодов скудного севера он в пищу не употребляет. Вот почему сохатый постоянно держится в лесу и на луговые открытые места не выходит, исключая немногие случаи, о которых будет сказано в своем месте.

Как ни высок сохатый на ногах и как ни длинна его шея и морда, но все же бы ему не достать было вершинок молодых березок, которые годны на оглобли, а следовательно, значительной толщины и вышины, если бы при этом сохатый не употреблял хитрости, тесно связанной с огромной массой и тяжестью его корпуса. Он поступает очень просто: нагибает деревцо не ртом, а находит на него, пропуская его между передними ногами, отчего деревцо, конечно, нагибается, а сохатому чего нужно: он тотчас подвигается по нему до сучков и веточек и ест их сколько захочет. Когда же доберется таким образом до вершины, то с особенной жадностью скусывает ее и освобождает оголенное деревцо, которое мало-помалу выпрямляется, приходит в первоначальное свое положение, но уже не имеет той жизни и эффекта: вершины у него нет, ветки обкусаны, что же хорошего, какая же красота [54]? Нередко такие деревья совсем пропадают и прощаются с жизнью навеки, а многие из них ломаются под страшной тяжестью сохатого, особенно в сильные холода. Вот почему грудь у этого зверя всегда почти голая, рас-

царапана до крови, с болячками и коростой; особенно зимою мерзлые деревья при нагибании нелегко повинуются сохатому и требуют большего усилия, чем летом, когда они гибки и мягки. Эти-то обкусанные деревья и служат верным признаком при отыскивании места жительства сохатых; деревья эти видны издали, и обмануться невозможно. Опытный охотник никогда не ошибется в том, когда деревцо скушено, давно или недавно, стоит только посмотреть самый излом веток, который тотчас и покажет истину. В зимнее время этот признак почти не нужен, потому что след покажет лучше его, но летом след различить довольно трудно, особенно во мху, в ягодниках, да и вообще там, где нет голой земли или грязи; тут нужно иметь много опытности и навыку, нужно быть лесным сибирским туземцем, орочоном, а это трудно и невозможно для нашего брата. Орочон вырос в лесу, в тайге, тут и состарился, тут его колыбель, тут и могила! Он в состоянии летом выследить белку, не только сохатого, а нам этого никому не сделать; с нас довольно и того, если мы покусанным деревцам узнаем место житель-

ства зверя и определим приблизительно время, когда деревцо скушено, а следовательно, далеко или близко находится сохатый. Нужно смотреть, засохли листья или нет. Свежий излом веток или старый?.. И прочие признаки, которые покажут охотнику долговременная практика и свои собственные наблюдения. Нужны только терпение и внимание, что непременно явится само собою у страстного, горячего охотника, в особенности если да еще ко всему этому присоединится нужда-матушка!.. О, эта нужда такой рычаг, который в состоянии поворачивать огромные тяжести!.. Она-то и играет такую важную роль в классе простолюдинов, в быту бедных промышленников. Это — магическая сила, которая часто заставляет учиться тому, к чему ты не способен, не имеешь влечения, но послушаешь ее, то хотя и трудно будет, а посмотри, можешь сделаться мастером этого незнакомого, нелюбимого дела. Не все превосходные сибирские промышленники — охотники в душе, нет! Половина их охотники из-за нужды. А посмотрите на них в лесу, и вы, наверное, не отличите их в удальстве и уменье от истых страст-

ных охотников, но загляните поглубже в их душу, если вы сумеете это сделать, и тогда тотчас увидите огромную разницу. Истый страстный охотник — везде охотник, и в избе, и в поле за сохой. Словом, везде, везде! Конечно, такой промышленник уж должен стать выше охотника из-за нужды... Не всякий музыкант тот, который играет на скрипке!.. Не всякий и охотник тот, который метко стреляет из ружья!.. Но я заболтался, экая страсть болтать, прости, читатель. Позволь, dokonчу мысль: грешно перед собою не высказать того, что думаешь, и не поделиться тем, что знаешь. Именно скажу еще, что вследствие ее, то есть нужды, промышленник доходит сам без помощи старых и опытных охотников до мелких подробностей и других тонкостей, сам узнает тайны природы и ее сокровища.

Нельзя не заметить, что вырастание рогов у сохатых и других рогатых зверей имеет тесную связь с их похотливостью. Действительно, молодые сохатые входят в течку только тогда, когда они получают рога, то есть на третьем году своего возраста, следовательно, тогда, когда они обматереют и получают надле-

жащую силу и крепость. Кроме того, на похотливость имеет еще влияние и отучнение, или ожирение, зверей. Жировые вещества, накапливаясь в лето около детородных членов, скорее возбуждают их к совокуплению. Вот почему течка сохатых сухих, не успевших в лето отучнеть наравне с другими, бывает несколько позже. Действительно, течка сохатых бывает тогда, когда они успеют заправиться, как здесь говорят, то есть после лета, после хорошей пищи. Именно она начинается несколько ранее изюбриной и позже козьей, то есть с половины сентября, и продолжается почти до половины октября. Время это не всегда постоянно, оно зависит от состояния погоды и продолжительности лета; чем оно продолжительнее, тем позже наступает гоньба, и наоборот, чем ранее наступит холодная осень, тем скорее начнется течка зверей. Разница эта бывает иногда до двух недель.

Так как сохатый бык в обыкновенное время живет отдельно от матки, то за неделю перед началом гоньбы он начинает токовать, то есть ходить по лесу и голосом звать матку, которая, в свою очередь, в это время тоже ищет

быка, но не токует. Сохатый во время тока как-то особенно мычит; звуки у него выходят коротко, отрывисто и довольно громко, так что в тихую погоду, особенно ночью и по зорям, версты за две можно слышать сохатиное токованье. Сохатые гонятся преимущественно на марях (смотри объясн.), выбирают более чистые места под гривами (то же), утесами и никогда не гонятся в глухих, таежных местах. Во время течки бык почти ничего не ест и бывает до того тучен, что не может заскочить на матку. Надо заметить, что сохатый всегда гонится с одной маткой, исключения чрезвычайно редки, и беда, если явится другой любовник: между соперниками поднимается страшный бой, на который матка смотрит хладнокровно и обыкновенно в это время спокойно лежит в стороне или кормится. Бойцы сначала долго ходят, роют копытами землю, мотают рогами, мычат и издали пугают друг друга; и если не видно уступки ни с той, ни с другой стороны, быки с яростью и неистовой злобой бросаются друг на друга, ударяются рогами об рога так крепко и сильно, что более чем за версту бывают слышны

звуки, похожие на то, как бы кто бил доскою в доску. В подобных сшибках нередко рога переламываются пополам и отлетают на несколько сажен в сторону от места побоища. Если быки не равны силами, тогда бой кончается обыкновенно скоро: сойдутся раза два или три, а после того слабейший тотчас убежит и оставляет матку во владение сильнейшему. Совсем другое бывает, если быки равносильны: бой происходит сутки и более и нередко кончается тем, что они так заплетутся рогами, что уже сами собой не в состоянии разъединиться, вследствие чего, выбившись из сил, падают на землю и потом пропадают с голода и от изнеможения. Тогда матка, причина смерти двух кавалеров, переходит во владение других. Если матка холодна к ласкам своего супруга долгое время, то подвергается побоям: сохатый начинает ее бодать рогами, кусать зубами и бить задними и передними ногами. Такая напуганная самка чрезвычайно боится своего сурового любовника; достаточно одного сердитого взгляда быка, как она уже начинает громко мычать и этими далеко слышными звуками частенько от-

крывает место течки сохатого. Если же она нежна и внимательна к его ласкам, он ее лижет и тихо щекочет рогами. Если во время течки никто не помешает счастливой чете насладиться вполне супружеством, то сохатые все это время живут на одном месте и никуда не ходят, так что вытопчут траву на большом пространстве и сделают целые утолки, как во дворе; некоторые называют эти места токовищами. Сохатый во время течки почти ничего не ест и под конец оной изъяруется до того, что едва-едва ходит, а по окончании ее лежит несколько дней на одном месте и никуда не отходит. Уши сохатого быка в гоньбу всегда бывают опущены, равно как и голова. Если матка кормится, бык обыкновенно медленно похаживает за ней и тихонько мычит короткими, отрывистыми звуками, которые тоже нередко открывают опытному охотнику место сохатиной течки. Молодые сохатые в течку приходят несколько ранее старых, не так изнуряются, как последние, и скорее поправляются. Во время самой гоньбы они не мычат, как бы зная, что на их голос прибегут старые, отнимут матку и не дадут

насладиться супружеством. Часто случается, что старые самцы дерутся между собою, а молодой, подметя кровавую сцену, подберется к самке, сделает свое дело — и был таков. Но старые самки не любят молодых самцов и предпочитают старых, которые похотливее и горячее первых. Молодые же матки начинают гнаться, или, как здесь говорят, обганиваться, преимущественно с молодыми кавалерами. Самки и самцы, первый раз поступившие в течку, вообще здесь называются промышленниками первопутина. Если самец вошел в течку, узнать не трудно: тогда длинные волосы, составляющие кисть около детородного члена, потемнеют и распушатся на стороны; самка же, вошедшая в течку, носит зад шире обыкновенного.

Если случится найти двух сохатых во время их течки, то нужно стрелять матку, потому что бык, отуманенный супружескими ласками прекрасной особы, не услышит выстрела, но еще начнет бодать свалившуюся подружку, а если и убежит от выстрела, то скоро воротится к ней, стоит только спрятаться охотнику и не подходит к убитой матке. Если

же сперва убить быка, то самка убежит и не воротится. Она боязлива, да и знает, что вскоре найдет себе другого супруга. Действительно у сохатых самцов гораздо больше встречается, чем самок, тогда как у изюбров и козуль того незаметно. Кроме того, мясо быка сохатого во время течки почти не годно к употреблению в пищу. Во первых, потому, что оно имеет неприятный запах, а во-вторых, оно худо, мягко, как-то бывает ослизло и скоро портится, так что годна только одна шкурка, из которой в Забайкалье выделывают превосходные половики (замшу), а из них шьют штаны, дашки (род сюртуков), и в особенности из такой шкуры готовят крепкие унты, олочки и прочую обувь, которая носится только зимою и выслуживает три, четыре и пять зим без починки. На подошвы употребляется преимущественно шея зверя, как здесь говорят, шейна, потому что кожа на ней толще, нежели где-либо в другом месте шкуры, ибо шея зверя перед началом гоньбы сильно толстеет, а кожа на ней грубеет и делается несравненно крепче и прочнее. Мясо же матки вкусно во всякое время года и годно

к употреблению в пищу даже во время самой течки, которая продолжается недели три и более. Уже во время токования сохатые до того разгорячаются, что, бегая по лесу и отыскивая матку, прибегают часто к пасущимся в лесу лошадям промышленников, так как, завидя их издали, принимают за сохатиных самок, особенно если лошади сходны цветом шерсти с сохатыми. Надо полагать, что самое совокупление сохатых совершается ночью, потому что я не слышал ни от одного промышленника, который бы похвастался тем, что видел их совокупление.

Сохатинная матка носит около 8 месяцев, так что в конце апреля или начале мая находят уже молодых телят. Самка пред разрешением мучится и телится обыкновенно в густом лесу, для чего себе особого места не prepares, ровно как и для теленка не делает спокойного, мягкого логова, а телится прямо на траве или на мху. Новорожденный теленок в первые дни своего возраста бывает чрезвычайно слаб и дня два лежит на одном месте, под строжайшим наблюдением матери, которая в это время никуда не отходит и

кормится тут же, около теленка. Как же только он окрепнет и в состоянии будет ходить, мать тотчас переводит его на другое место, более скрытное, и все-таки далеко не отходит. Теленок, оставленный матерью и хитро ею спрятанный в густой лесной поросли, во время ее отсутствия лежит крепко и без матери никуда не отходит, а дожидается только ее возвращения, чтобы досыта насосаться молоком и насладиться материнскими ласками. Во все время выкармливания теленка молоком матка имеет довольно большое вымя, как у коровы, на котором тоже четыре соска: два передние — большие, а два задние — маленькие; последние теленок не сосет, а питается только из передних. Молоко у сохатых белого цвета, немного синеватое и жидкое. Через неделю, а иногда и более матка начинает водить с собой теленка, который уже получает столько силы и крепости, что в состоянии следовать за матерью, а в случае опасности убежать куда-нибудь и спрятаться. Но сначала она водит его с собой недолго, обыкновенно рано утром, а на день кладет отдыхать. Мать часто кормится одна, а наевшись, возвращается к тому

месту, где оставлен теленок, и издали зычным голосом выбегает на ее зов.

Отелившуюся лосиху узнать не трудно уже потому, что она не так толста, как стельная, по выражению здешних промышленников — не так сдушиста; вымя у нее большое, соски тоже, а сама она делается смелее обыкновенного. В это время она подпускает ближе к себе человека и хитро отводит его от теленка, спрятанного где-либо под кустом, под валежиной и т. п.; она обыкновенно, завидя врага, сама выбегает к нему навстречу, но, не добежав, сначала быстро поворачивает в сторону, показывая, что она как будто испугалась, а потом тихо бежит, дабы враг погнался за ней, но после, когда успеет заманить неопытного охотника за собой в погоню, стремглав бросается вперед и уходит, а там издали наблюдает за его движением, и если заметит, что враг направился к тому месту, где спрятан теленок, снова пускается на подобные же хитрости. Таким же образом она отводит и обманывает собак. Вот почему охотнику, желающему приобрести и теленка и матку, отнюдь не следует гоняться за последней, а настойчиво

отыскивать теленка, а поэтому и нужно заметить то место, откуда в первый раз выбежала матка. Найдя теленка, можно надеяться убить и мать, стоит только покараулить ее около места, где лежал теленок. Точно так же, если в первый раз удалось убить самку, нужно дожидаться и теленка, ибо взрослый теленок непременно отыщет мать и сам придет к охотнику на пулю.

Молодого теленка, спрятанного матерью, трудно отыскать в густом лесу, особенно без собаки, потому что он лежит чрезвычайно крепко; несколько раз пройдешь мимо него и не заметишь, разве острое чутье собаки отыщет плутишку и заставит его выскочить из тайника, а меткая пуля положит его на месте, не дав ему расцвести и насладиться жизнью...

Сохатиный теленок обыкновенно бывает красноватого цвета, с поперечными желтенькими полосками по бокам, весьма красивой наружности — стройный и статный, высокий на ногах и веселый взглядом — бравый, баской или щепоткой, сказал бы сибиряк. Двухмесячный сохатиный теленок уж так крепок, что всюду следует за матерью, ест мох и но-

вые побеги молодых деревьев. Он оставляет свою мать только во время течки и ходит в это время с молодыми лосями, которые не входят в гоньбу, то есть с прошлогодними телятами; по окончании же течки снова безошибочно находит свою мать и ходит с ней до весны; если же она будет убита, он остается сиротой с молодыми сохатыми.

Я забыл сказать, что у сохатых бывает по одному теленку и в весьма редких случаях два. Говорят, что молодая матка, разрешившаяся первым теленком, бывает такой скверной матерью, что нередко бросает свое детище и не кормит, так что теленок пропадает с голоду. Совсем другое бывает с тою маткою, которая не в первый раз разрешилась от бремени и уж не одного теленка выпоила своим молоком и сохранила от всякой напасти, не дорожа своею жизнью и заботясь только о своем детище. Такая самка дорожит своим теленком и нередко, накормив его досыта, играет с ним, бегает за ним или от него, скачет, лижет и голубит его, как нежная мать... Надо самому украдкой видеть такие проделки и материнские ласки дикого зверя, чтобы впол-

не оценить их. Такие вещи описывать слишком трудно, и, мне кажется, никогда никакое перо не в состоянии выразить того эффекта, той жизни, свободы, тесно связанной со страхом, тех непринужденных, милых, грациозных движений, когда все тихо и спокойно, и тех минут невольного страха, быстрых, отрывистых движений, недоверчиво устремленных глаз и наторачивания ушей в ту сторону, где что-нибудь треснет, щелкнет, зашевелится, зашарчит или послышатся голоса охотников, конский топот, лай собак и проч. Надо быть страстным, горячим охотником или наблюдателем природы, чтобы вполне взвешивать и понимать такие минуты, так редко попадающиеся на глаза человеку!..

В 185... году мне случилось быть на охоте с одним тунгусом, славным промышленником, неподалеку от Ашиньгинского пограничного пикета (верстах в 50–60 от Бальджиканского пограничного караула на китайской границе). Это было в начале весны, когда солнышко оживило природу, отогрело окоченевшие деревья, пустило новую траву и распустило по воздуху ароматный запах лиственничного де-

рева... Рано утром, на солновсходе, шли мы по крутому увалу над густо заросшей па душ кой (лог, ущелье) и, переступая шаг за шагом, выглядывали по зеленеющему склону горы диких коз, которые по утрам в это время выходят кормиться на свежую зелень. Пройдя уже почти весь увал и достигнув вершины лесистой падушки, мы стали тихонько разговаривать, как вдруг на дне пади нам послышались тихие звуки, похожие на стон человека. Невольная дрожь пробежала по моему телу! «Слышишь?» — спросил я почти шепотом тунгуса и указал рукой в ту сторону, где слышались звуки. «Слышу», — отвечал тунгус и погрозил мне винтовкой, глядя в то же место, и потом шепотом проговорил: «Это там стонет матка кандагая». Тихонько, на цыпочках спустились мы с увала в густую падушку и пошли на звуки, которые становились все яснее и яснее по мере того, как мы подвигались вперед. Дойдя до валежины, огромной упавшей лиственницы, мы увидели саженьях в 50 или 60 от нас лежащую матку-сохатиху, которая и стонала. Тунгус взял меня за руку, молча отвел в сторону и объяснил, что она так

мучится перед родами, непременно скоро отелится и с этого места никуда не уйдет. В тот день мы воротились домой и никого не убили. Через неделю отправились к тому месту, где оставили матку, подкрались к той самой валежине и притаились. Прошло с час времени, как вдруг в вершине падушки сильно треснул сук. Тунгус толкнул меня локтем и взялся за винтовку. Немного погодя послышался снова треск и потом шорох; в это же время из-под вершины противоположно упавшей березы выскочил теленок, потянулся, отряхнулся и пошел в ту сторону, где слышался приближающийся шорох. К нему навстречу выбежала матка и, полизав его, стала сосить, т. е. кормить молоком. Я до того растерялся и загляделся на эту живую картину, что вскрикнул и соскочил с места, когда у самого моего уха раздался выстрел тунгуса, чего со мной никогда не бывало... Матка сделала несколько прыжков, упала и забрыкалась, как говорят простолюдины, а испуганный теленок как стрела бросился под вершину лежащей березы и спрятался в ее мохнатых ветках. Я, бросив штуцер на траву, поспешно ки-

нулся за ним и хотел поймать его живого, так как схватил уже за задние ноги... но дальше ничего не помню, потому что, очнувшись после этого, увидел смеющегося тунгуса, который проворно заряжал свою винтовку. На лбу у меня была порядочная шишка, на затылке тоже, правая рука ниже локтя и левое колено сильно болели. «Что, каково? Будешь или нет вперед ловить сохатых за хвост?» — насмешливо спрашивал меня тунгус и коверкал русские слова на тунгусский лад. «Где теленок?» — спросил я. «Убежала, клёско-б убежала, придет, скоро придет», — говорил тунгус. Я спустился к речке, умылся и перетянул мокрым платком свою голову, а потом не без стыда и не совсем ловко подошел к тунгусу и сел возле него дожидать теленка. Убитая матка лежала на том же месте. Тунгус продолжал тихонько посмеиваться надо мной и два или три раза сказал: «Какой же ты дурак, найен (господин)!» Я невольно смеялся, хотя и крепко болела у меня голова. Действительно, не прошло и получаса, как из чащи явился теленок, тихо и боязливо подошел к лежащей матери и стал ее сосать. Какая бессознательная

невинность!.. В это время тунгус снова приложился и выстрелил... Надо было видеть радость и проворство тунгуса, когда он быстро соскочил с места и, неуклюже прискакивая, подбежал к добыче и стал разнимать ее на части... Я помог ему в этом. Потом тунгус разложил огонь и нажарил огромное количество мяса молодого сохатенка...

Надо заметить, что мясо молодого теленка очень вкусно, сочно и нежно, но если порядочно поест настоящего сохатиного мяса, да еще парного (не остывшего), то чувствуется какая-то особенная тяжесть, обременение и позыв на сон. (Многие, быть может, скажут, что если сильно покушать и простого скотского мяса, так тоже будет тяжело и явится желание спать. Э, нет, господа, действительно парное мясо сохатого имеет это свойство, хотя его и немножко поесть.) Годовалые телята здесь называются лончаками, т. е. прошлогодними, потому что лони — значит прошлого года. Двухгодовалых телят зовут по-туземному наргучанами, а трех лет — третьяками. Эти последние в состоянии совокупляться и оплодотворяют самок. Сохатый растет и туч-

неет до 6 и 7 лет, поэтому, надо полагать, век его продолжается от 25 до 35 лет. Сохатый бык 6 или 7 лет — самый сильный, бойкий и крепкий. Словом, в самом прыску, как говорится.

Сохатый — зверь чрезвычайно смелый, легкий, сильный и простоватый, по крайней мере таким его считают все сибирские промышленники, но мне кажется, что последнее не совсем справедливо, потому что простота сохатых заключается в том, что он смелее других зверей и меньше их боится человека, а это происходит от его отважности и надежды на свою силу; там же, где нужно, сохатый не прост — он хитер, а в крайности злобен. Сохатый хищных зверей не боится. Сила его действительно велика и достойна особого внимания. Нередко он, рассердившись и роя землю, что чаще всего бывает во время течки, отворачивает целые глыбы земли в несколько десятков пудов весом, а задними ногами бьет так сильно, что перебивает деревья толщиною в обыкновенную оглоблю. Беда, если собака попадает под копыто сохатого — так и разорвет надвое, «так и скроит штаны», как

говорят промышленники. Бывают случаи, что сохатые бросаются на охотников совершенно неожиданно, врасплох, и тогда плохо несчастным. Эта борьба с сохатым опаснее, нежели с медведем, потому что сохатый не подпустит к себе близко человека, а сам будет нападать на него, действуя рогами, зубами, передними и задними ногами. Медведя можно заколоть на поединке небольшим ножом, а сохатого нет. Тут одно спасение — быстрый и меткий выстрел. Конечно, такие случаи редки, но были примеры и на моей памяти, что сохатые убивали до смерти неопытных промышленников. Молодых сохатых, телят, когда они еще малы, давят волки, медведи и рыси, но больших быков умерщвляет только одна рысь, которая бросается на них с деревьев прямо на спину и грызет им затылок до тех пор, пока животное не рухнет на землю. Говорят, что забежавшие в Забайкалье бабры также давят сохатых, нападая на них открытою силою. Зная по многим случаям силу и проворство бабра, можно этому верить.

Сохатый одарен превосходным слухом и обонянием, но зрение его слабо в сравнении с

изюбром и хищными зверями, каковы волк и медведь. Он услышит неприятеля гораздо дальше, чем увидит. Почуя какой-нибудь треск и шорох, сохатый обыкновенно сначала долго смотрит в ту сторону, настораживает чуткие уши, поводит ими, прислушивается, нюхает, и убедившись в опасности, часто не видя ее, тотчас спасается бегством. Чтобы испугать сохатого, не много нужно — достаточно, чтобы до него долетели звуки собачьих голосов или пахнуло на него запахом человека. Если же он не слышит ни того, ни другого, тогда к нему можно подойти очень близко, так что в этом отношении он очень сходен с медведем.

Сохатый не скачет, как коза, он бегаёт иноходью, и так сильно, что собаки с трудом его догоняют, причем сохатый закладывает свои рога на спину и несётся, как стрела, по горам и долам, по густым сиверам и чащам тайги, ловко лавируя между деревьями и легко перепрыгивая огромные валежины. Как бы ни был глубок снег, сохатый бежит чисто, ногами не бороздит, как изюбр, чем и отличается от него резко по следу. Если сохатый после

выстрела начнет скакать, это служит верным признаком, что он ранен, а в гоньбе это означает, что он устал, и тогда можно надеяться, что собаки его скоро остановят. Но если сохатый бежит иноходью и не сбивается, то ни за что не остановится.

След сохатого быка круглый, большой, резко отличающийся от следа матки, у которой он бывает узкий, продолговатый и не так велик, как бычачий. Все, что будет говоритьсь относительно следа в описании изюбра, можно отнести и к сохатому.

Надо заметить, что сохатый, несмотря на всю громадность и страшную тяжесть, прелегко бегаёт по самым топким болотам и между высокими кочками никогда не запнетсь. Зато, будучи выгнан на лёд, скользит, падает и не скоро может подняться на ноги. Вот тут-то и беда его, если близко собаки. Там, по зыбкому болоту, где легко пробежал сохатый, никогда не проберешься и пешком, а не только что верхом на коне. Почему, если случится кому-либо испугать сохатого летом и прогнать через болото, отнюдь не бросаться его следом зря, а сперва посмотреть, можно ли по

нему пройти или проехать. И на сохатого в этом случае не надеяться — он обманет так, что, пожалуй, не скоро и выберешься из болотной тины и мшары, а быть может, утопишь и коня. Матка сохатого не так опасна, как бык, и отважна только в то время, когда будет ранена или отелится. Она кричит только тогда, когда сильно чего-нибудь испугается или зовет теленка. Голос ее слабее и нежнее, чем у быка.

Сохатиный помет состоит из больших шевячков, имеющих вид в отдельности кедровых орехов, а слившись вместе — кедровой шишки или кукурузы. Он очень похож на изюбриный помет, только у сохатого шевячки несколько крупнее и круглее. Помет их изменяется со временем года, смотря по тому, какую пищу они больше употребляют в корм. Например, весной помет бывает всегда жиже и маслянистее, нежели зимою, потому что весной они едят свежие, сочные растения, а зимой — сухие, черствые, перемерзлые. Кроме того, помет у самца выпадает как-то слипшись вместе, а у матки шевячки не слипаются и распадаются порознь. С начала июня

месяца, то есть со времени появления овода, сохатый начинает ходить на озера и в омуты (глубокие места) на речки. Надо заметить, что сохатый чрезвычайно хлипок, по выражению сибиряков, то есть слаб к оводу и боится его ужасно. Так как природа обделила сохатого длинным хвостом и дала ему только короткий зачаток, которым он не может обороняться от докучливых мух, комаров и оводов, то он в самые летние жары всегда скрывается в тенистые, глухие места или же поднимается на гольцы высоких хребтов, где овода, или, как здесь говорят, паута, вовсе нет или мало. Беда, если полдневный жар застанет его на открытом месте и тучи паута облепят его со всех сторон. Он, бедный, хватает зубами укушенные места, трясет головой, хлопает ушами, мотает рогами, чешется задними и передними ногами и, наконец выбившись из сил, падает на землю и валяется, но неотвязчивый овод все более и более лезет, кусает и раздражает зверя. Гачи (ляшки) его до того бывают искусаны, что кровь льется с них ручьями; и летом той длинной шерсти, которая висит у быка на гачах зимою, вовсе не бывает, потому

что сохатые, желая избавиться от мух и пау-та, трутся гачами о деревья и вытирают всю шерсть догола. Вот почему сохатые с нетерпением дожидаются заката солнца и, лишь только спадет овод, опрометью несутся к озерам или речкам и купаются, причем они уши свои плотно прижимают книзу и ныряют под водой на большом расстоянии. Чем глубже или больше озеро или омут, тем скорее на него придет сохатый. Бывают случаи, что сохатые в сильный жар и днем прибегают на озера или речки, чтобы искупаться, но ночью почти никогда не приходят. Самое обыкновенное время их посещения воды — это вечер, когда солнышко закатится, жар спадет и овода не станет. Матка иногда приходит на эти места вместе с теленком и купается до тех пор, пока окончательно не остынет от жара. Нередко сохатые, накупавшись досыта с вечера, выходят из воды и ложатся на берегу до утра, а там, на солновсходе, снова искупаются и до появления овода уйдут опять в чащу леса. Летом сохатые ходят купаться почти ежедневно, исключая пасмурных и ненастных дней, конечно в таком случае, если есть вода

вблизи от того места, где поселились сохатые. Если же в тех местах озер мало, а речки неглубоки, то сохатые ложатся просто в воду, в мелкие горные речушки, болотины, лывы, калтусины и проч. и лежат, как свиньи; они убегают с вечера на близлежащие озера верст за 15 и за 20. Пробежать это расстояние для того, чтобы искупаться, сохатому ничего не значит. Вот только в этих случаях они обыкновенно отступают от своих правил и прибегают к озерам и омутам позже, чем к близлежащим.

Кроме того, сохатые на озера ходят и для того, чтобы полакомиться болотными сочными растениями. Ибо они любят, как здесь называют, *ур* (корень, который снизу имеет листья, а вверху, на стоячем стволе, черную пушистую шишку в виде старинных помпонов на киверах). Сохатый, пришедший на озеро, сначала вдоволь накупается, а потом уже удовлетворяет своему аппетиту. Он обыкновенно, стоя в воде около берега и плотно приложив свои уши, опускает голову в воду, достает со дна озера *ир*, поднимает с ним голову кверху и наслаждается вкусным для него блюдом.

Потом, прожевав и проглотив пищу, снова погружает голову в воду, снова достает ир и т. д., поступая таким образом до тех пор, пока не накушается досыта. Кроме того, он, как и все копытчатые животные, любят соляные ключи, солончаки и, накушавшись в озере горького ира и вдоволь накупавшись, иногда приходитлизать и соли для удобнейшего пищеварения, а быть может, и для заглушения горького вкуса, оставшегося от корня ира. На озера, омута, солонцы и на ир сохатые ходят вплоть до заморозков. Во время же самой течи они уже не ходят, хотя бы гоньба началась еще и по теплу.

Сохатый плавает чрезвычайно легко и свободно, а ныряет чрез значительное расстояние.

Если сохатый пришел на солонец или озеро, то уже все остальные звери, которые были тут, тотчас убегают прочь, и пока не уйдет сохатый, ни коза, ни изюбр сюда не явятся. Странно, что сохатый любит все горькое, как, например: березник, осинник, сосновые шишки и, наконец, горчайший пр. Мясо его обыкновенно отзывается серою и поэтому не

совсем приятного вкуса, но очень здорово и питательно.

Сохатые точно так же, как лисицы, козули и другие звери, подвержены перекочевке из одного места в другое, с худых на добрые корма. Перекочевка эта зависит точно так же от выпадения больших снегов в лесистых хребтах, где водятся сохатые, и когда снег завалит под свои сугробы всю низовую пищу, тогда сохатые, иногда в огромном количестве, спускаются с гор в долевые места, где снегу меньше, и живут в них до весны. Г. Гагемейстер в своем «Статистическом обозрении Сибири» (часть II, 1854 г., на стр. 267) между прочим говорит, что «в 1840 году снега были необыкновенно глубоки, отчего лоси в таком множестве спустились с Саянских гор, что крестьяне убивали их дубинами». В Забайкалье таких примеров старожилы не помнят; тут довольны и тем, если охотники счастливо бьют сохатых и из винтовок.

Добывание сохатых

В Забайкалье сохатых добывают различными способами, но более всего бьют из винтовок. Самоловы употребляются редко: для

приготовления их нужно много труда и времени. Кроме того, самолеты требуют от охотника как бы некоторой оседлости, большого умения и навыка их ставить и настораживать, преимущественно только в тех местах, где много сохатых. А это последнее обстоятельство невозможно при настоящей оседлости промышленников. Где поселился человек на постоянное житье-бытье, там ли вестись осторожному дикому зверю!.. «Ружье же в руках охотника на определенном расстоянии делает его владыкой жизни и смерти всех живущих тварей», — сказал почтенный автор записок ружейного охотника Оренбургской губернии, и совершенно справедливо. Между тем самолеты требуют много условий и ограничений: необходимо нужно, чтобы зверь пришел именно к тому самому месту, где поставлен самолет; мало того, надо, чтобы он подошел к нему близко и задел сторожевую симку или подчиночный кляпушек и проч. Меткая же пуля требует небольшого свободного пространства, чтобы могла долететь до зверя и была бы возможность верно выделить зоркому охотнику иногда на большом

расстоянии. К тому же для пули все равно, лежит ли зверь спокойно или бежит во всю прыть. Надо только уменье хорошо и ловко владеть винтовкой — свинец догонит, несмотря на быстроту бега самых легких зверей, и сыщёт виноватого, как говорят некоторые охотники. Ружьем добывают сохатых во всякое время года, по различию которого различается и самая охота. Так, например, зимою поступают таким образом: отыскивают сохатого по следу и, убедившись, что он находится в известном месте, или, по крайней мере, в определенной округе, что узнается посредством разъездов по свежим следам и другим вышеупомянутым признакам, главное — входам и выходам зверя, тотчас спускают одну, две, много три собаки на свежий след и едут за ними поспешно, прислушиваясь, не «затявкали ли где-нибудь собаки, не взбудили ли зверя». Если послышался лай, значит, собаки подняли и погнали зверя. Тогда охотники тотчас бросаются на лай... Но позволь, читатель, тут я прежде скажу, что при этой охоте нужно собак не слишком зарных, как здесь говорят промышленники, то есть не азарт-

ных, а легких, нестомчивых и хладнокровных, которые бы следили зверя, не давали ему отдыха, а, догнав, только бы забегали вперед зверя, сбоку и непрерывно лаяли, не давая ему хода дальше, но отнюдь близко к нему не приближались, а тем более не хватали бы его за морду и за ноги, потому что сохатый — зверь чрезвычайно сердитый, смелый и сильный, он как раз из одной сделает двух. Кроме того, сохатый, будучи укушен собакою, после этого не стоит на одном месте, а старается бежать дальше, чего не нужно при этой охоте. Тут момент его стоянки есть момент его смерти. И действительно, коль скоро собаки, забегая вперед и лая на зверя, остановят его, поставят на отстой, как здесь выражаются, едущие верхом охотники, заметив это, тотчас соскакивают и скрадывают зверя с удобного места; если сохатый пустит охотника в меру выстрела, то стрелок, подкравшийся на такую дистанцию, стреляет из винтовки по зверю. Буде же сохатый испугается и снова бросится от собак, которые следуют за ним точно так же, как и в первый раз, равно как и охотники, то обыкновенно, пробежав

несколько верст, сохатый снова останавливается, и тут повторяется та же история. Надо видеть, с каким проворством и с какою ловкостью привычный сибирский промышленник, быстро и вместе с тем тихо, без шума, подскочив к отстою, спрыгивает с коня, бросает его вольно, как тать, подкрадывается к зверю, на ходу взводит курок, на ходу иногда прицеливается, на ходу стреляет в зверя и наносит ему смертельную рану... Не менее того замечательны и их промышленные кони, которые уже так привыкли к охоте, что, подъезжая к тому месту, они так тихо бегут по лесу, минуя сучки и сухие валяющиеся на полу ветки, лесной хлам и дром, что их не слышать, а брошенные в лесу без привязи, стоят неподвижно на месте и до тех пор, пока не раздастся выстрел охотника, не фыркнут, не храпнут, не кашлянут — словом, зверя не испугают.

Редко случается, что сохатый допускает к себе охотника на выстрел в первый день гоньбы, разве в глубокие снега, а то бывают случаи, что сохатых гоняют дней 12 сряду, и все по-пустому, в особенности при худых, неприемистых собаках. Поэтому и бывает,

что после нескольких дней гоньбы измученные охотники, на присталых конях, с ругательствами бросив сохатых в лесу, едва-едва возвращаются домой.

Если сохатый во время побега бежит иноходью, это плохо; значит, он не скоро остановится, а если и станет, то не подпустит на выстрел охотника. Но если он собьется с иноходи и начнет скакать, это верный признак, что зверь устал, поэтому скоро остановится, и тогда охотнику можно подходить к нему смелее. В глубокие снега, в особенности по насту, который здесь большею частью бывает в конце великого поста, нет лучше времени гонять сохатых. Поэтому очень ясно: пальцы, находящиеся у него выше копыт и называемые здесь пазданками, прикреплены к ногам посредством мясистых отростков, почему они во время бега зверя от черствого и глубокого снега загибаются на сторону и не дают хода сохатому. Нередко они расцарапываются до крови, и тогда можно надеяться скоро остановить сохатого, а за этим нетрудно следить охотнику, потому что кровь тотчас покажет себя на рыхлом снеге в следах зверя.

Надо заметить, что самка вообще смиреннее быка и во время гонки устает скорее его, а следовательно, и скорее останавливается. С хорошими собаками, на добром, легком коне и одному охотнику не трудно загнать сохатого, хотя бы и не во время наста; стоит только с первого взбуда хорошенько пугнуть и нажать зверя, чтобы он скорее задохся и разгорел, как здесь говорят; вот почему и необходимы легкие, нестомчивые собаки. В этом-то и заключается успех этой охоты, да и всякой гоньбы зверей.

Вот некоторые правила, которых придерживаются здешние промышленники. Если зверь будет только ранен, то лучше его в тот день охоты оставить в покое и тотчас отозвать собак, а на другой уже день снова поднимать собаками и достреливать, если он еще жив. Это делается для того, чтобы хорошенько убедиться в том, куда именно попала пуля, тяжела рана или нет. Притом же если не трогать сохатого в тот день, в который он был ранен, то он, раненый, далеко не уйдет и станет ложиться. Стоит только самим охотникам поскорее отъехать от того места, чтобы

шумом и гамом не пугать зверя. Чем чаще лежбища раненого сохатого, тем сильнее рана, тем скорее он должен уснуть. Если же сохатого, только что раненного, преследовать немедленно, то он сгоряча может еще уйти далеко, а пожалуй, и вовсе потеряться. Сохатый очень нежен к ранам, как говорят сибиряки — хлипок. Многие здешние промышленники, зная это, нарочно стреляют сохатых по брюху, по кишкам, для того что сохатый, не будучи беспокоим, тотчас ляжет и уснет в продолжение дня, и много через сутки. Если же стрелять его в перед, то есть в грудь, нужно попасть хорошо и задеть или почки, или легкие, или печень, а самое лучшее — сердце. Если же пуля не заденет ни того, ни другого, сохатый уйдет и не скоро остановится. А с переломленной задней или передней ногой может уйти очень далеко, и тогда без собаки нельзя надеяться на успех. Кроме того, сохатый, легко раненный, бросается на охотника; это нужно знать и всегда быть готовым к защите, в особенности если раненый зверь услышит вблизи собак или подкрадывающегося к нему охотника, причем тотчас бросает-

ся навстречу, и беда, если к тому не подготовиться: как раз собьет с ног и затопчет. Вот почему и опасно ходить тотчас после выстрела за раненым сохатым. Если пуля ударит сохатого в ногу, переднюю или заднюю, то идет много красной крови; буде же попадет в грудь и заденет внутренности, кровь идет из раны в незначительном количестве, запекаясь и темного цвета. Кишечная кровь идет почти черного цвета, вместе с калом, и тоже в небольшом количестве. Если кровь брызжет на обе стороны следа, значит, рана тяжела и пуля прошла насквозь зверя, но если каплет на одну сторону, значит, остановилась в звере. Более же тяжелыми ранами считаются те, когда пуля, ударив в зверя в один бок, немного не выйдет на другой и остановится под кожей. Эти раны гораздо тяжелее сквозных, потому что в последние кровь вытекает свободно, не запекается внутри зверя и, следовательно, делает ему облегчение. Самый верный признак тяжелой раны тот, когда у зверя пойдет кровь горлом, что бывает от повреждения главных внутренних органов.

По лежке раненого зверя не трудно узнать

то место, куда попала пуля, потому что кровь, вышедшая из ран, означает на лежке то место, куда именно она попала, стоит только распознать, каким образом лежал зверь, а это не трудно хоть малоопытному охотнику и с небольшим смыслом. Но чтобы по цвету крови узнать, куда попала пуля, — дело другого рода, тут надо много практики и долговременную опытность. Если пуля пройдет высоко по лопаткам, крови бывает очень мало, а иногда и вовсе не бывает, и зверь от такой раны может уйти очень далеко. Тогда уже смотрят на след: не забрасывает ли зверь которой-нибудь ноги в сторону? не чертит ли ей по снегу? ровно ли бежит и не сбивается ли с бега? не расширяет ли копыт? — и прочие признаки, которые покажут опытному охотнику, как зверь ранен. Кроме того, нужно смотреть на том месте, где стоял зверь во время выстрела, нет ли на полу шерсти, потому что пуля, ударив зверя, обсекает шерсть, которая и падает на землю. Многие здешние промышленники узнают даже по одной обсеченной шерсти то место, куда ударила пуля. Такова опытность и такова практика!..

Надо заметить, что зверь, захваченный пулю, всегда как бы подается в ту сторону, откуда прилетела пуля. Поэтому здесь и говорят, что раненый зверь подается на пулю. Если же пуля пролетела мимо, то зверь обыкновенно бросается в противную сторону или вперед. Иногда зверь дает крутой поворот после выстрела, это тоже служит приметой, что он ранен. Если сохатый сторбится, подберет брюхо и побежит в таком виде прочь, это доказывает, что пуля прошла по брюшине. Нередко сохатые после выстрела как бы садятся на зад, если пуля ударит по этой части. Кроме того, раненый сохатый, буде его никто не беспокоит, стонет, как человек, что бывает слышно на значительное расстояние. Весьма редко случается, чтобы сохатый упал тотчас после удара пули на том же месте, где она его поймала, особенно если он подстрелен на бегу, или, как здесь говорят промышленники, упал бы с голком, то есть в одно время со звуком выстрела. Это бывает только тогда, когда пуля попадет в голову, в мозг, перешибет позвоночный столб или же переломит шейные позвонки. Случается, что сохатый иногда упа-

дает с голком, но через несколько секунд вспрыгнет на ноги и пробежит несколько десятков сажен; это бывает даже и тогда, когда пуля пройдет по самой середине сердца.

Много есть и других признаков, по которым узнают здешние зверовщики, ранен зверь или нет. Все их описать довольно трудно и тяжело, да многих я и сам хорошенько не знаю. Наконец, подробные описания, пожалуй, покажутся некоторым скучной материей, в особенности читателю-не охотнику. Опять скажу, что опыт и практика всему научат, нужны только терпение и страсть к охоте.

Все, что я сказал по этому поводу относительно сохатого, можно отнести и к другим зверям, как к лапчатым, так и копытчатым в особенности. Исключения тут незначительны. Например: другие звери, раненые, не стонут, кроме медведя, который если ранен, то ревет страшным образом. При удобном случае не могу не упомянуть здесь, что на рану имеет большое влияние достоинство самой винтовки. В самом деле, некоторые здешние винтовки удивительно тяжелы на рану; дру-

гие же слишком легкоранны. На другую смотреть противно: худая, изношенная, малопуль-ная, в нескольких местах спаянная — словом, чуть живая, просто дрянь, а подите с ней на охоту и посмотрите ее достоинство — удивитесь: выстрелите по зверю, другой раз чуть только его заденете по какому-нибудь недушевередному месту, а смотрите, зверь и сунется через голову, вот и с добычей. Другая же винтовка по виду просто чудо, только бы любоваться, а подите с ней на охоту просто волосы на себе изорвете; да и как не изорвать: скрадешь козу или другого какого-нибудь зверя, выстрелишь, попадешь по доброму месту, а смотришь — зверь убежит; хорошо, если с вами собака, которая догонит и задавит его, а то и проститесь с добычей. Замечено, что винтовки, которые тяжелы на рану, не дают много крови; такие слишком варят, как здесь говорят, так что кровь выходит из раны в малом количестве, а остается в звере и сваривается или спекается около раны в комок и не дает зверю ходу. От легкоранных же винтовок всегда идет много красной и жидкой крови. Сначала я не верил этому обстоя-

тельству, когда слышал об нем от здешних промышленников, но когда убедился в том не один десяток раз на опыте, тогда только поверил, что это истина. Вот почему здесь и зовут хорошие винтовки поранными, как я уже говорил выше, в технической части охоты, а худые — легкоранными.

Орочоны, не имеющие лошадей, в зимнее время обходятся гораздо проще описанной охоты за сохатыми; именно они поступают так: узнают, в каком именно месте находится сохатый, и, как скоро достоверно осведомятся, что он живет в какой-нибудь лесистой пади, делают облаву, но не такую, как она бывает в России, где на нее собирается иногда до сотни и более загонщиков.

Нет, здешняя облава далеко не такова! Тут два, три и много четыре орочона производят облаву. Одни из них садятся на вершину падушки или лога на перевал, а другие идут гнать зверя. Гонят без шума, без крику, а тихонько заходят в падь с устья и поднимаются по ней кверху, изредка только легко постукивая палками об деревья. Сохатый, услышав такое приближение неприятеля, пойдет ло-

гом кверху, прямо на знакомый перевал, и найдет на засаду. Надо заметить, что сохатый имеет то свойство, что, будучи взбужен, идет всегда падью кверху, к ее вершине, никуда не отворотит и придет непременно на перевал, нужно только загонщикам подвигаться за ним осторожно, без большого шума, а застрельщикам в засаде сидеть тихо, за ветром от ожидаемого прихода зверя. Понятно, что охотнику в засаде нужно быть совершенно готовому к выстрелу, а при появлении зверя немедленно в него стрелять аккуратнее и вернее. Случается, что сохатые приходят таким образом сажен на десять к ожидающему охотнику. Тут уж трудно дать промах, да еще по такому зверю, как сохатый.

Ведь это гора! Зажмурившись можно убить, не правда ли? Э нет, читатель, нужно быть сибиряком-промышленником, орочным, чтобы на такой дистанции, видя спокойно идущего сохатого, хотя сколько-нибудь не содрогнуться и верно, не торопясь навести ствол винтовки и нанести зверю смертельную рану. Я знаю много примеров, что и хорошие стрелки ближе чем на десять сажен сре-

ди белого дня давали по огромнейшим сохатым непростительные промахи! Хотя и трудно этому поверить, а действительно так бывало и на моей памяти... Тут главную роль играет спокойствие, присутствие духа и верность прицела.

Весною сохатых оставляют в покое, потому что в это время их добывать трудно, ибо снег стает, а сохатый держится тогда преимущественно в сиверах, в чаще.

Кроме того, еще есть причина более важная, именно: сохатый весною не имеет такого значения, как изюбр, у которого в это время дорого ценятся рога, называемые здесь пантами. О них я постараюсь сказать в своем месте, в следующей статье «Изюбр». Теперь же упомяну, что панты обращают на себя внимание всех здешних промышленников в такой степени, что они оставляют в презрении сохатых, диких коз и других зверей и гонятся только за пантами. И понятно: убитый изюбр дает почти то же количество мяса, как и сохатый, ту же шкуру да рога, стоящие несколько десятков рублей серебром... С появления овода, следовательно, с половины июня, начина-

ется снова охота за сохатыми на озерах, солонцах и солянках. Это последняя есть не что иное, как искусственный солонец, который здешние промышленники готовят заранее в таких местах, где есть сохатые. Именно промышленники еще с осени подмечают те места, где сохатые больше держатся, и, избрав из них более чистые, как здесь говорят, прохавые — на падах, под гривами, около ключей, родников, поточин и других, более знакомых сохатым мест, — насаливают землю как можно сильнее на определенном пространстве, смотря по удобности места к обстреливанию, с особо избранной для того точки. Соление производится обыкновенно таким образом: соль разводят в воде, которую нагревают в котле или в берестяном чумане помощью горячих камней, и горячим уже рассолом поливают землю, так что она делается солоноватою на четверть и более. Если же землю просто посыпать солью, то ее может сдуть ветром, и она после дождей в состоянии рассолить только одну поверхность избранного места. Около такой искусственной солянки избирают наиболее удобное место

к обстреливанию солонца и делают на нем скрытую сидьбу такой величины, чтобы человек с ружьем мог в ней свободно поместиться. Для этого обтыкают небольшое скрытое местечко ветками, прутьями, даже небольшими деревцами, а с передней стороны наряду с забором втыкают две сошки и на их развилинки кладут перекладинку, какую-нибудь неочищенную жердочку или небольшое срубленное деревцо. Это делается для того, чтобы сидящему охотнику в сидьбе можно было удобнее стрелять, положив ружье на эту перекладинку. Но такие сидьбы в глухих местах не безопасны от посещения медведей, которые иногда тоже приходят на солянки полизать солонцеватой земли. Поэтому лучше делать около солянок не сидьбы, а так называемые здесь лабазы, сажени в полторы или две вышиною от земли, пристраивать их около больших деревьев на прочных стойках и самых ветвях дерев. Лабазы эти делаются весьма различной формы и величины, смотря по тому, для одного или для двух охотников они предназначаются, и бывают или закрытые с боков, как сидьбы, или просто открытые, име-

ющие только один деревянный помост. Последние делаются преимущественно тогда только, когда они помещаются между большими ветвями огромных мохнатых деревьев. Кроме безопасности, лабазы перед сидьбами, устроенными на земле, имеют еще то преимущество, что звери, пришедшие на солянку, не слышат запаха человека, сидящего на лабазах. Почему это так очень ясно: при ровной тяге ветра или воздуха запах человека, сидящего на лабазе, тянет ровной струей высоко от земли, следовательно, через пришедшего зверя, который его и не слышит; тогда как из сидьбы запах охотника несет ветром по самой земле, а потому он иногда нападает на зверя и пугает его. Наконец, с лабаза, сидя довольно высоко от земли, гораздо слышнее приближение зверя к солянке, а стрелять его удобнее и виднее, даже в ночное время, нежели из сидьбы. Сидьбы и лабазы нужно устраивать заранее, а не тогда, когда уже нужно караулить зверей, чтобы всю постройку хорошенько обдуло ветром, смочило дождем и проч., тогда она не будет иметь никакого запаха, белые отрубы деревьев, жердочек, ко-

лышков и прочей принадлежности пожелтеют, даже почернеют и не будут бросаться в глаза недоверчивому, осторожному зверю. Из новой сидьбы или с нового лабаза, только что сделанных на старых солонцах или солянках, никогда не убьешь хитрого зверя, ибо он, придя на солонец, непременно заметит новую сидьбу или новый лабаз, почему тотчас бросится и убежит, потому что он, быть может, уже несколько раз побывал на солонце, привык видеть его в одном виде, а тут вдруг он замечает новые предметы, у него инстинктивно рождается подозрение к тайному присутствию человека, и он, отказывая себе в лакомом блюде, пугается и бежит без оглядки в лес, в безопасное место!..

Главное условие при устройстве сидьбы или лабаза на солонце или солянке заключается в том, чтобы выбрать такое место, на котором бы воздух не останавливался, не вертелся на одном месте или, что еще хуже, не бросался бы во все стороны, а тянул бы себе постоянно одним путем, в ту или другую сторону. Если же не соблюсти этого условия, трудно убить из такой засады какого бы то ни

было зверя, потому что «духом» его испугает и он убежит, не дойдя до солянки.

Такие же точно искусственные солянки готовятся для изюбров и для диких коз; подобные же лабазы и сидьбы строят на естественных солонцах около озер и даже омутов. Вообще надо сказать, что сохатый на искусственные солянки ходит редко, а природные солонцы, минеральные железные ключи и в особенности озера, где растет ир, посещает постоянно.

В такие места для караула зверей нужно садиться перед закатом солнца и, притаившись, наготове дожидать прихода зверя. Понятное дело, что на таких сидьбах или лабазах можно сидеть двум и даже трем охотникам (самое лучшее одному), но отнюдь не разговаривать, даже не шептаться, не курить, а, насторожив глаза и уши, ожидать прихода зверя. На солянку, солонец или озеро никогда не нужно приходить с того места, откуда ожидаешь зверя, в особенности во время росы, и отнюдь не топтать самого солонца, солянки или берега озера, куда приходят звери. К сидьбам или лабазам обыкновенно ходят еще

до росы, босиком на деревянных или берестяных подошвах, только не в дегтярных сапогах с той стороны, откуда зверь прийти не должен, — это для того, чтобы не надушить своим следом около солонца и тем не испугать зверя. Промышленники, не исполняющие этих условий, редко добывают зверей, подобных сохатому, при охоте такого рода. Сохатого довольно только испугать один раз, чтобы он не пришел больше на это место по крайней мере целый год!..

Если «бог поможет убить» какого-нибудь зверя на солянке, солонце или озере, то отнюдь не следует его тут же оснимывать и разнимать на части, а должно оттащить прочь, иначе кровь зверя испортит все дело и на будущее время. Для того, чтобы избавиться от мошки и комаров, которые летом в ночное время не дают покою караулящему охотнику, здешние промышленники поступают таким образом: кладут перед собою зажженные сухие конские шевяки или сухую березовую губку. Вещества эти никогда не загораются пламенем, а только медленно тлеют и производят много дыма, которым и отгоняют

несносную мошкарку. Зверь же дыма не боится, он привык к нему с юных дней по случаю лесных пожаров и весенних палов. Искусственные солянки с устроенными на них сидьбами или лабазами здесь играют важную роль в мире зверопромышленников, составляя как бы их собственность, за которую они стоят между собою крепко. И действительно, охотник, сделавший солянку со всеми удобствами и прикормивший к ней зверей, вправе пользоваться ею только один. Никто другой без ведома и дозволения хозяина не имеет права прокараулить хотя только одну ночь на чужой солянке. Если хозяин, приехав на свою солянку, застанет на ней другого охотника, который без его ведома решил караулить на ней зверей, то законный хозяин вправе не только выгнать незваного гостя, но даже отобрать от него винтовку и добычу. По крайней мере, так ведется между здешними промышленниками, которые все хорошо знают, где, какая и кому именно принадлежит солянка. Многие промышленники делают общественные солянки и караулят на них зверей или поочередно, или без разбору очереди,

деля между собою добычу, убитую на солянке. Многие зверовщики, занимаясь постоянно звериным промыслом и тем поддерживая свое и семьи своей существование, имеют иногда по несколько десятков разных солянок, и все-таки без их ведома никто другой не может ими пользоваться. Многие солянки, существуя несколько лет сряду, на которых уже, быть может, перебита не одна сотня зверей, имеют такую цену между промышленниками, что по смерти хозяев переходят во владение наследников или покупаются у них другими зверовщиками нередко за дорогую цену; иногда же они отказываются по духовному завещанию кому-нибудь из родственников или из приятелей хозяев. Общественные такие богатые солянки в случае надобности делятся между хозяевами весьма различно, согласно условиям или приговорам.

Правило пользования искусственными солянками, надо сказать к чести здешних промышленников, довольно свято соблюдается зверовщиками. Это и хорошо, потому что хозяин иногда кровавыми трудами делает себе солянку в хорошем месте, привадит к ней зве-

рей, истратит несколько фунтов соли, а другой придет на готовые труды да и убьет на них дорогую добычу, разве это резонно? Нет. Вот почему между зверовщиками и находится в таком уважении право пользования солянками, особенно в весеннее время, когда на солянках добываются панты, стоящие иногда до 150 руб. сереб. Конечно, нет правил без исключения — бывают и тут своего рода злоупотребления, которые рано или поздно непременно откроются между промышленниками, дойдут до сведения хозяев, и тогда плохо бывает нарушителям порядка чужой собственности. Что же касается до природных солонцов, озер, омутов, минеральных ключей и проч., на которых также караулят зверей, там вышеописанных правил не исполняется; тут хозяин — природа: кто раньше пришел на место, тот и прав; словом, чей перед, тот и господин!..

Надо заметить, что сохатый к солонцу, озеру или солянке обыкновенно прибегает рысью, так что его услышишь задолго до появления к ожидаемому месту по стуку и треску, если он бежит лесом. В весьма редких случа-

ях зверь этот тихо, крадучись подойдет к солянке и, прежде чем выйдет на чистое место, начнет прислушиваться к каждому шороху, приглядываться к каждому подозрительному для него предмету. Это бывает в таком только случае, когда на избранных к караулу местах часто сидят охотники и выстрелами пугают зверей. Вот почему хорошие промышленники на одной солянке в продолжение года не сидят более десяти раз. Обыкновенно же сохатый, прибежав на солонец или солянку, тотчас начинает есть солонцеватую землю, шумит, гремит зубами, как жующий пищу молодой конь, и стремглав бросается спасаться, если чуть только услышит запах охотника. Почему, избрав удобную минуту, нужно стрелять немедленно, особенно если сидишь в сидьбе на полу, а не на лабазе, тем более при худой, неровной тяге ветра, итого и гляди, как раз завернет духом и испужает зверя», сказал бы здешний промышленник. Если же сохатый придет на озеро, то сначала обыкновенно купается, а потом уже начинает доставать и есть ир. В то время, когда сохатый нырнет в воду, прижав свои огромные уши, он ничего

не слышит, даже ружейного выстрела, если был промах. Самое лучшее — целить в зверя тогда, когда он вынимает голову из воды, с полным ртом горького ира, потому что в это время у него с головы вода бежит ручьями и журчит, как с маленького каскада. При этом не излишним считаю заметить, что сохатый чрезвычайно скоро прожевывает и глотает пищу, почему охотнику мешкать не следует, а скорее стрелять. Если сохатого, пришедшего на озеро, не испугаешь, он наверное пробудет на нем всю ночь и дождетя утренней зари. Зверь этот простоватый, хитрить не любит, если его не заставят; пришел, так и наслаждается уж вполне. Поэтому многие здешние промышленники в слишком темные ночи не стреляют сохатых, а дожидаются рассвета и тогда уже посылают верную пулю загостившемуся зверю. Точно таким же образом скарауливают сохатых на омутах горных речек и бьют из винтовок.

Так как стрельба в сохатых на солянках, солонцах, озерах и омутах из сидеб или с лабазов производится большею частью поздно вечером, еще чаще ночью, то здешние про-

мышленники навязывают на концы винтовок, по верхней грани ствола, беленькие тоненькие таловые палочки, которые и называются маяками. Без них в темные осенние ночи стрелять затруднительно. Маяк же по белизне отличается, отбеливает от общего мрака и служит хорошей целью для охотника. Некоторые промышленники вместо беленьких палочек навязывают на концы стволов гнилушки, которые и служат им маяками; они хотя и виднее первых, но с ними много возни, и звери их нередко пугаются, если заметят невзначай, поэтому они менее употребительны.

Охота на солонцах, солянках, омутах и озерах обыкновенно начинается с начала лета и оканчивается поздней осенью, когда уже начнутся сильные заморозки. Также осенью сохатых бьют из винтовок во время их течки. Эта охота очень проста. Стоит только отыскать место сохатиной течки, а подойти к зверю в это время очень легко. Многие охотники приманивают самцов, подражая голосу самки или быка-зверя, с помощью особой деревянной трубы, по виду весьма похожей на мор-

ской рупор, и чрезвычайно искусно умеют производить в нее звуки, совершенно сходные с криками сохатого. Крики эти можно сравнить с звуками, происходящими от того, если громко окнуть в пустую большую бочку, то есть приставить рот к ее отверстию и громко, коротко и в нос произнести букву «о». Сохатый бык, услыша эти звуки, тотчас прибегает к охотнику и попадает на пулю. На звуки самки он бежит, надеясь овладеть ею и сделаться супругом, а на звуки самца бежит потому, что думает найти его с прекрасной особой, которую, сознавая свою силу и храбрость, надеется отбить у малосильного кавалера. Вот почему промышленники всегда и стараются кричать в трубу, подражая голосу молодого быка, на который с надеждою бегут старые и даже молодые самцы, тогда как на голос старого самца не идут даже и старые быки, не надеясь одержать победы. И к чему бы, кажется, мешать таинственному супружескому счастью и тревожить счастливых, нарушая общий закон природы, коему подчинены все твари и даже самый человек — нарушитель этого закона!..

Однажды я сидел на природном солонце, в вершине речки Санганитуй, в окрестностях Бальджиканского пограничного казачьего караула, в страшном глухом, таежном месте. Солонец был под увалом, который, как стена, так и дыбился кверху и как бы упирался своими могучими скалистыми вершинами прямо в несущиеся облака. На самой середине крутого увала широко виднелась раскинувшаяся изумрудно-зеленого цвета лужайка, усыпанная тысячами различных оттенков цветочков, и бархатистым ковром круто спускалась одним концом прямо к левой стороне солонца. Кругом ее темнел густой кедровый лес и как бы сторожил живой ковер, так роскошно на ней раскинутый, и будто составлял его бахрому, чрез которую, кажется, и звери не ходили на эту лужайку, боясь топтать ее свежую зелень... На полдень к солонцу прилегла небольшая равнина, тоже окаймленная густым кедровым лесом, а посредине, шумя и журча, тихо пробирался между кочками Санганитуй и своей холодной и чистой, как хрусталь, струйкой воды манил к своим берегам, обещая утолить палящую жажду... С правой

стороны солонца клином приближался густой лес, который, соединяясь с глухим сивером вершиной пади, густо спускался к самому солонцу и замыкал его северную сторону. В углу этого леса наискосок увала, был сделан лабаз, между двумя огромными кедрами, на котором я и поместился караулить зверей на всю ночь, до следующего утра. На солонец ходили сохатые, изюбры и козы — на грязи около него видно было множество их свежих следов. Я был с одним опытным промышленником, который, оставив меня на солонце, ушел к низу пади версты за полторы сидеть на озеро, потому что и туда ходили сохатые. По уходе своего ментора я тотчас взобрался на лабаз и стал дожидать прихода зверей. Солнышко уже спускалось против крутого увала за синеватый лес, расположенный по правую руку солонца, и последними лучами догорающего дня золотило скалистые верхушки увала, живописно освещая различные группы плит и деревьев, завершающих поднебесную высоту громадной горы. Повеяло особенно приятной пахучей свежестию с зеленой лужайки и потянуло холодной сыростию, как из могилы, с

прилегающего к солонцу с севера густого кедрового леса. Я сидел, как вкопанный в землю, и едва переводил дыхание. Прошло с полчаса, как на солонец из лесу прибежали две дикие козули и с жадностью начали хватать солонцеватую землю. Чтобы не надушить порохом и не оголчить (не нашуметь выстрелом) около солонца, а тем не испугать сохатых, которые, по моему расчету, непременно должны были прийти, я нарочно испугал коз, и они убежали, но спустя несколько минут снова явились на солонце и подошли к самому лабазу; между тем время уже приближалось к вечеру, а о сохатых и вести не было. Я снова испугал коз, бросив в одну березовой губкой, и тем прогнал их окончательно. Прошло еще с полчаса, и стало уже смеркаться. В воздухе начало свежить еще сильнее, и на небе показался белый серебристый месяц, который, выйдя из-за крутого увала, как бы заглядывал на темнеющий солонец и бледным светом обливал его правую сторону. В окрестностях солонца начали кричать дикие козы, что и служило хорошим признаком для ходовой[55] ночи. Радостное чувство наполнило мою ду-

шу.

Зажженная губка едва-едва курилась передо мной и напоминала догорающий очаг пастушьего шалаша. Я продолжал сидеть, как мертвый. Слух и зрение были направлены к одному месту, к одной точке, откуда должны были прийти сохатые. Слышалось только жужжание комаров, всюду сновавших около меня и тотчас же улетающих от едкого дыма губки, который легкой струйкой тянулся кверху и сизым облачком рисовался на темно-зеленом фоне противоположной лужайки... Настала, можно сказать, мертвая тишина, только резкий ветерок тянул из темного кедровника и охлаждал мои члены. Мелкие, разбитые облака с золотистым отливом по краям тихо и плавно неслись по беспредельности неба... Боже! Как хорошо, легко и привольно было в природе; даже я, страстный охотник, забылся и загляделся вдаль, на синюющие горы чудной даурской Швейцарии... Да, я забылся и мысли мои одна за другой неслись далеко-далеко... как вдруг мне послышался треск, а потом шорох, еще и еще, я невольно взглянул на увал — и что же вижу:

по увалу, по самой той бархатистой лужайке, спускается прямо к солонцу огромнейший сохатый. Кровь прилила мне в голову, и дрожь пробежала по телу!.. Надо было видеть мою радость, написанную на лице, и заметить то внутреннее волнение, которое переполнило мою душу...

Я не шевелился, кажется, не дышал, а только пристально смотрел на зверя, который продолжал спускаться по крутому увалу. Но боже! Вот он остановился и стал прислушиваться. Неужели он услышал мое неровное биеие сердца, которое действительно так сильно стучало, что я сам его слышал, точно оно хотело выпрыгнуть?.. Прошло с минуту невыносимой тревоги и ожиданий — сохатый все прислушивался. Я, кажется, замер. Но вот он убедился в безопасности и почти рысью подбежал к солонцу. Я как бы ожил; руки мои самопроизвольно опустились на штуцер. Сохатый, не добежав до солонца сажен десяти, снова остановился. Я машинально схватил штуцер, быстро прицелился и выстрелил зверя по лопаткам. За дымом я едва только мог увидеть, что сохатый сначала упал на колена-

ки, а потом, быстро вскочив, медленно пошел в лес, примыкающий с севера, который, как темный каземат, вскоре скрыл в себе огромную добычу. Спустя несколько минут в лесу раздались глухие, томные звуки стога. «Слава тебе, господи!» — подумал я, и лишь только успел зарядить снова штуцер, как послышался в том самом месте, куда ушел сохатый, шум и треск, происшедший как бы от чего-то тяжело рухнувшего на землю. Это упал сохатый. Часа через два небо стало заволакивать темными тучами и начал накрапывать холодный дождик. Я завернулся войлоком, лег и заснул. Утром разбудил меня мой товарищ, промышленник, который вчера вечером оставил меня на солонце, а сам пошел сидеть на озеро. «Кого стрелял?» — спросил он меня. «Сохатого», — ответил я. — «Убил?» — «Кажется, убил, вон там в лесу упало что-то»... «Ну, молодец», — добавил мой ментор и радостно перекрестился. Мы сварили душистый карым, напились и тогда уже пошли отыскивать зверя, который ушел от солонца не более 30 сажень и лежал уже мертвый в лесу. Пуля прошла ему обе лопатки. Сохатый был так ве-

лик, что мы двое с большим трудом поворачивали его с боку на бок, когда снимали кожу и разнимали его на части...

В летнее время орочны на больших озерах добывают сохатых еще иначе. Порохом ороchon дорожит, у него на счету каждая поршинка. Если представляется возможность добыть какого-нибудь зверя без ружья, он непременно ею воспользуется, а заряд сбережет до следующего раза. Именно с сохатым орочны поступают таким образом: заметив, что он ходит на какое-нибудь озеро купаться или есть ир, ороchon приносит свою легкую берестяную оморочу, спускает на воду, садится в нее, прячется за какой-нибудь кустик или в высокий береговой камыш и дожидается прихода зверя.

Омороча делается из бересты, на тоненьких деревянных шпангоутах, имеет вид челнока, чрезвычайно легка и быстра на ходу, только нужно большое умение управлять ею, потому что она чрезвычайно качка и валка. Вес оморочи не бывает свыше полуторых пудов, почему человек легко может унести ее на себе куда угодно. Размеры ее тоже незначи-

тельны: длина не свыше сажени, а ширина в бортах не более $1\frac{1}{4}$ аршина. Орочоны в ней ездят превосходно и мастерски управляют одним веслом, имеющим на обоих концах по лопатке. Нужно иметь много ловкости и навыку, чтобы плавать в такой скорлупе. Орочоны до того к ней привыкли, что нередко, вывернувшись из оморочи в воду, тотчас опрокидывают ее навзничь, выливают воду, потом снова ставят на воду, перекидывают через нее свое весельце снизу и, взявшись за оба его конца, быстро влезают в оморочу. Нужно быть орочоном, чтобы сделать такую штуку, потому что омороча чрезвычайно легка на воде и до крайности вертка. Некоторые оморочи, особо называемые байдарами, бывают закрыты наглухо и сверху, имея на середине только небольшое отверстие, в которое садится человек, обвязывается кругом кожей, дабы вода не могла попасть внутрь почти герметически закупоренной оморочи, или байдары.

Орочоны хорошо знают нрав сохатых и пользуются тем, что когда зверь придет на озеро, то сначала начинает купаться и ны-

рять, а после, досыта накупавшись, ест ир, буде он есть. Вот этими-то минутами, когда сохатый погружается в воду совсем с головой и пользуются отважные орочны; они тотчас с великой осторожностью подплывают к зверю поближе и, избрав удобную минуту, мгновенно поражают его копьем, а сами после того немедленно отплывают на омороче в сторону. Тем и дело кончается. Сохатый выскакивает на берег, убегает нередко с копьем иногда за несколько верст и, если рана тяжела, умирает. Конечно, при этой охоте нужны смелость, проворство и ловкая, сильная рука, потому что при малейшей неосторожности сохатый может опрокинуть оморочу (что и случается), и тогда горе несчастному! Раненого же зверя орочны сумеют найти, куда бы он ни ушел. Зная чудовищную силу сохатого, огромную его массу и бешеную, запальчивую свирепость, сообразив все невыгодное положение охотника, помещенного чуть не в ореховой скорлупе и вооруженного одним копьем среди темной ночи, на воде, в одиночку нападающего на такого зверя, нельзя не удивляться смелости сибирского немврода и мыс-

ленно не пожелать ему всегдашнего успеха.

Кроме того, в Забайкалье ставят на сохатых и луки, точно таким же образом, как и на волков (см. статью «Волк»). Луки ставятся зимою на сохатиных перевалах, около ключей и ледяных накипей, куда они ходят пить и лизать лед, а летом — около солонцов, солянок, озер и омутов. Конечно, нужно, чтобы луки были крепкие и сильные, иначе слабым луком сохатого не добудешь. Я уже говорил прежде, что ставить такие снаряды довольно опасно, в особенности летом; нужно хорошо помнить те места, где поставлены ловушки, в противном случае можно самому попасть на них вместо зверя. Эти вещи делаются там, где никто не ходит, — в глухих лесах сибирской тайги, далеко от жилых мест. Наконец, сохатых ловят в ямы, выкапывая их на перевалах и тропах, которыми они ходят на вышеупомянутые места. Около ям делают с двух сторон изгородь, для того чтобы зверь не мог пройти мимо ямы, неприметно закрытой сверху. Длина сохатиной ямы обыкновенно бывает в сажень или четвертей тринадцати и даже четвернадцати, ширина в 6 четвертей, а выши-

на около трех аршин (подробное устройство ям будем описано в статьях «Изюбр» и «Козуля»). Сохатый, попавшийся в яму, обыкновенно стоит в ней тихо и спокойно. Голова большого зверя бывает всегда выше ямы. В это время длинную свою шею он по большей части сжимает, укорачивает и потому стоит как бы сторбившись. К сохатому, попавшемуся в яму, не следует подходить близко, потому что он может схватить человека ртом, даже языком, и сдернуть к себе в яму. Так, например, если яма не слишком глубока, так что горб его немного выше ее краев или наравне с ними, то зверь может достать стоящего охотника на сажень от ямы, потому что шея и голова сохатого весьма длинны. Вот почему matka, попавшись в яму, всегда сдергивает к себе и теленка, который, провалившись на дно ямы, избивается под ногами матери до смерти, а иногда и на куски. Поэтому попавшегося сохатого в яму всегда лучше добить из ружья или приколоть рогатиной, но близко к нему отнюдь не подходить.

Зимою орочоны гоняют сохатых на лыжах, особенно в великом посту, когда бывает наст.

Чем больше и тверже снег, тем скорее заганивают сохатых и прикалывают рогатинами или пристреливают из винтовок. Надо заметить, что орочоны — большие мастера бегать на лыжах, делать их и взбираться на них на самые крутые и высокие горы, но спускаться с них на лыжах они боятся.

Про сохатых я слышал много рассказов от достоверных охотников, но все описывать не стоит, да и незачем. Сообщу здесь один из них, наиболее замечательный и характеризующий сохатого, слышанный мною из уст того самого промышленника, который был главным участником этого случая. Нисколько не утрируя, я постараюсь передать и склад самой речи рассказчика. Вот что я слышал от него, сидя около походного котелка после удачного промысла и аппетитно посматривая на варящуюся баранью похлебку.

«Почитай лет с восемь тому назад сидел я один на небольшом озерке, в страшной глухой тайге, и дожидался сохатого, который свежо (недавно) просто опустил (исходил, истоптал) все берега. Приход у него был с сиверу. Я сделал на другом, полуденном берегу неболь-

шую сидьбочку в камыше и спрятался в ней, когда стало смеркаться. Вот я сидеть, вот сидеть — нету зверя, нейдет да и шабаш! Что за диковинка, думаю я, неужли сегодня он не придет, анафемская сила?..» Да, так-таки и сказал, значит, изругался анафемой. А это мне и ничего, значит, тогда мне и в ум не пало, что я, мол, изругался. Ну ладно, сижусь. Вот маленько погодя слышу в сиверу (в лесу) — трясак, да столь громко, а вот и еще — трясак, трясак! У меня так сердце и застучало. «Ну не он, так медведь, а уж кто-то идет», — подумал я на уме. А вот гляжу: и вылетел на закраек бычище, постоял маленько, почухал да и понесся прямо к озерку, да так рысью проклятый и наливает. Прибежал к берегу, не опнулся, а прямо бултых в воду и давай-ка по ней плавать да нырять. «Эк тебя выдернуло, — подумал я, — словно на срок прибежал к озеру-то. Постой, дружище! Дай-ко мне только наладиться, я тебя взбрызну...» А уж темненько стало. Вот я приловчился, изготовился и жду, когда он вылезет на берег, а то в воде-то его худо и видко (видно). Гляжу: сохатый плавал, плавал, нырял, нырял, а тут и вылез на

берег да и стал отряхиваться. Я скорее приложился да как цопну его в бок-от, он как прыснет с пули-то, индо свет перевернулся, так берег ходенем и заходил, я в сидьбе-то, как в зыбке, так и зачапался... Ну, убежал мой сохатый в лес, недалеко от меня, слышу — улегся да и стонет, словно человек. «Слава тебе, господи! Верно, я тебя порядочно оцарапал, когда стонешь», — подумал я да и стал скорее заряжать свою винтовку. Вот зарядил — сижу опять в сидьбе, притулился по-прежнему, авось, думаю, еще кто-нибудь придет и взвеселит сердце. Сидел, сидел — да и заснул. Долго ль, коротко ль я спал — не знаю. Вот только и слышу сквозь сон, что кто-то по берегу озера ходит. Нет-нет да и сбутькнет по воде-то. Я очкнулся и вижу: саженьях в десяти от меня ходит козуля. Я скорее прищурился да как торнул ее, вот и полетела моя козуля на бок да и задрыгалась. А сохатый-то, надо быть, услышал голк-то, соскочил да нутко ко мне. Куда мне деваться? Я в озеро, и он ко мне, я на ту сторону, и он было туда же. Но, по счастью, рана-то у него была сквозная, он плавать-то и не может — вода-то его заливает, чего ли.

Смотрю: воротился назад, на берег, натакался на сидьбу да и давай-ко пластать копытами все, что в ней было, только клочья летят. Я едва-едва выполз на другой берег — так уморился. Ну да шутка ли: плыл в портках и в рубахе почитай сажен с тридцать, как же тут не пристанешь! Смотрю: сохатый мой как ни сердился, но пошел прочь от сидьбы и лег на берегу, а сам так головой и мотает, верно, жутко стало и самому-то! Пуля не свой брат, хоть кого так забарандычит. Вот он лежал, лежал да и забрыкался. А я продрог, зуб на зуб свести не могу, так и трясусь, как в лихоманке, инда глаза вздрагивают. Ну уж как вижу, что зверь уснул, я скорее обежал кругом озерко, подскочил к сидьбе, смотрю — чисто, ладно сделал: винтовка изогнута, сошки сломаны, ергачишка (изношенный кизляк) весь изорван, армячишко тоже, потник еще был со мной маленький, так от него только шерсть одна осталась... Славно убрал! Как меня-то только господь помиловал, а то тоже бы издрал на части! Вот оно что значит выругаться-то, ваше благородие!.. И тебе когда доведется, брат, над зверем никогда не диканься,

а все говори: как бог даст да как бог велит. А то, брат, худо бывает...» — заключил рассказчик, снял с тагана котелок, перекрестился на восток и принялся вместе со мной уписывать похлебку...

2. ИЗЮБР

Не должно смешивать, как многие делают, слова изюбр и зубр, как сходные между собою по созвучию, но обозначающие животных, которые резко отличаются одно от другого. Зубр и изюбр — животные совершенно разные, не имеющие никакого соотношения между собою не только по образу жизни, но и по наружному виду. Зубр похож на обыкновенного быка, а изюбр — на северного оленя, следовательно, разница очевидна.

Смотря с охотничьей точки зрения, изюбр в здешнем крае должен занять бесспорно первое место в разряде копытчатых диких животных по весьма уважительным причинам, которые увидит сам читатель. В моих же заметках сохатый занял первенство, собственно, по своей величине, массивности, силе и смелости: этими свойствами он превосходит изюбра. Но сибиряк-промышленник никогда

со мной не согласится и всегда поставит изюбра выше сохатого уже потому только, что первый хитрее, пугливее, быстрее и осторожнее последнего, так что добыть его несравненно труднее, чем сохатого, там, где они водятся в одинаковом количестве. Но вот главная причина, дающая первенство изюбру, — это панты, весенние рога изюбра, стоящие иногда довольно дорого, тогда как рога сохатого нередко бросаются на месте убоя зверя без всякой выгоды.

Откуда произошло слово изюбр и все ли его знают? Это вопрос, который я берусь решить только в последней его половине, именно: я уверен, что слово изюбр знакомо не всем. Я первый несколько лет назад принадлежал к числу этих незнающих. Спасибо сибирским промышленникам, что они меня познакомили с этим словом и самим зверем уже после слышанных мною лекций нескольких профессоров, читавших зоологию... Действительно, я решительно ничего не слышал об изюбре от преподавателей зоологии, а потому, выйдя уже в офицеры, не знал того, что в удаленном уголке нашего обширного отече-

ства есть зверь, называющийся изюбром. Да, я не знал этого, и вот почему. Приехав в Сибирь, с жадностью слушал рассказы здешних охотников про изюбра, краснел, а слушал, и слушал так внимательно, что не пропускал мимо ушей ни одного слова, и лишь только повествователи останавливались, как я снова закидывал их вопросами, радовался и утешал себя надеждою, что, быть может, увижу этого зверя сам и познакомлюсь с ним покороче. Помню, с какою тайною улыбкою, хотя и очень охотно, рассказывали мне тогда звероловчики об этом звере. Да, они улыбались, и улыбались ядовито, и эта улыбка тяжело проникла насквозь мою душу, но жадность к познанию подавляла искру гордого самолюбия, и я продолжал их слушать, хотя и очень четко читал на их физиономиях: «Вот неуч-то! Он не знает изюбра, а еще офицер, да и промышленник». И совестно было, да нечего делать: мало ли чего мы не знаем про свое отечество!

В Забайкалье некоторые зовут изюбра просто зверем, как медведя. Здешние тунгусы его называют так: изюбра-быка — бого или бугуй,

а матку — торок. В Западной Сибири изюбра, кажется, называют марал.

В настоящее время в Забайкалье изюбров гораздо больше, нежели сохатых, а было время, как говорят старожилы-промышленники, что в старые годы преобладали сохатые. В текущее время год от году сохатых и изюбров становится менее и менее, и это уменьшение так заметно, что оно идет почти в одной пропорции с уменьшением пушного зверя. Причин тому много очевидных, а еще, может быть, больше неизвестных. Я не стану разбирать их, потому что я говорил уже об этом предмете выше, теперь упомяну только о том, что здесь замечено следующее обстоятельство: чем длиннее ряд бесснежных зим, тем наименьше заметна убыль зверей, а иногда даже становится видимой и прибывль, но одна слишком снежная зима, а беда, если две рядом, — и повсеместное уменьшение зверей в одном крае вдруг делается очевидным. Почему это так, решить нетрудно, стоит только познакомиться с сибирской охотой на зверей — как лапчатых, так и копытчатых — и сообразить, что она производится преимущественно

зимой и тесно связана с количеством выпавшего снега. Кроме того, уменьшению кличества изюбров в Забайкалье, к сожалению, способствует общая слабая струнка всего человечества — жадность к деньгам. В этом случае жадность имеет тесную связь с уменьшением зверей этого рода именно потому, что изюбры одарены природою огромными ветвистыми рогами, которые в известное время года ценятся весьма дорого китайцами. Об этом обстоятельстве я скажу подробнее в своем месте, а теперь займусь описанием этого красавца необъятных лесов Сибири. И в самом деле, надо видеть изюбра на свободе весной, когда уже он вылиняет и получит настоящий рост рогов, чтобы достойно назвать его красавцем.

Изюбр строен, статен, высок ростом, имеет пропорционально величине своей шею и маленькую красивую головку, напоминающую голову кровной арабской лошади. Ноги его тонки, длинные, красивы и крепки. Бока изюбра как-то вздуты, или, как говорят, у него ребра бочковаты, а по выражению сибиряков — зверь вздушистый. Уши изюбра довольно большие, острые, похожие на конские. Морда

его продолговатая, узкая, с быстрыми, пронизательными, блестящими черными глазами. Хвоста у него нет⁽³⁶⁾, а сзади, как у дикой козы, свешивается только кисть волос со спины и прикрывает задний проход. Точно такая же кисть закрывает у самки детородный ее член (петлю). Изюбр-самец гривы и серьги, как сохатый, не имеет, но, несмотря на это, он все-таки красивее сохатого, хотя и меньше его ростом; так что самый большой изюбр-бык весит много 15 и редко 17 пуд, а ростом бывает с обыкновенную здешнюю лошадь. Матка же, изюбрица, никогда не вытягивает 17 пуд и редко достигает 12-пудового веса.

Зимой изюбр имеет довольно длинную жесткую шерсть серовато-бурого цвета, как у козули, а зад (зеркало) совершенно белый, как снег. Летом же изюбр носит менее длинную, лоснящуюся шерсть серовато-красноватого цвета, а зеркало красноватое; по выражению здешних промышленников, он бывает калюной масти, как калюный конь. Вот почему и были примеры, что некоторые промышленники, сидя на солонцах и солянках неподалеку от селений и дожидая зверей, убивали

вместо них калюных лошадей, которые охотно ходят на солончаки полизать их гуджиристой земли. Между изюбрами весьма редко случаются так называемые здесь князьки и царьки — совершенно белого цвета, еще реже пегие, но чаще серебристого цвета. На выродков этого рода сибиряки смотрят суеверными глазами, как вообще на всех князьков. Конец морды у изюбра бывает всегда черный, с длинными черными же усами. При первом же взгляде на изюбра является чрезвычайно приятное впечатление, которое, конечно, глубоко врезывается в памяти страстного охотника до конца жизни. Его величавый, стройный, тонкий стан, гибкие мускулистые члены, красивая головка с живыми черными глазами, опущенными длинными, такого же цвета ресницами, и увенчанная ветвистыми рогами, быстрый, пронизательный гордый взгляд, наконец, свободные, легкие движения поневоле заставят обратить на него внимание самого холодного человека и увлечься красотой этого зверя. Изюбрица далеко не так эффектна, как самец; у нее недостает к чудной картине красивых ветвистых рогов и как-

то нет той бодрости и энергии, которые так резко бросаются в глаза при взгляде на самца.

Изюбр живет обыкновенно в глухих лесах, в тайге, в удалении от жилья и любит гористую местность. С переменою времени года, следовательно, с различием пищи изюбр изменяет и место своего пребывания. Зимой он обыкновенно выходит из больших хребтов в более мелкие отроги гор, держится большею частью в глухих сиверах, лесистых падах и марях, выходит кормиться на лесные опушки и в солнопеки или увалы, покрытые засохшей травой. В это время он питается преимущественно ветошью, березовой губкой и редко ест самые верхинки молодых побегов таловых кустиков. Надо заметить, что зимой изюбр не ложится отдыхать прямо на снег, как сохатый, а разгребает его копытами до самой земли, как козуля, и ложится уже в приготовленное таким образом логово. Прямо же на снег он ложится только в случае нанесенной ему сильной раны. Даже и в то время, когда в сиверах снег запирает (затвердеет) и образуется наст, что обыкновенно бывает в конце марта, изюбр редко оставляет лесистые

вертепы и мало выходит на чистые луговые места, особенно там, где его часто пугают охотники, и довольствуется весьма скудной пищей, ест молоденькие лециновые и таловые прутики, березовый и осиновый лист и прочую едва выглядывающую из-под снега растительность скудного севера. В это время он любит ходить пить на лесные опушки и в чистые луговые пади на озера и речки, чтобы полизать льду. Кроме того, изюбры, живущие около тех мест, где крестьяне косят сено, любят посещать чужое добро и полакомиться зеленым сенцом; и горе хозяину, если он не огородит остожья в тех удаленных местах, где изюбров много, — они съедят все сено, но за это нередко и сами расплачиваются жизнью, потому что догадливые промышленные мужики иногда нарочно в изгороди, около стожков сена, делают несколько маленьких ворот и ставят в них луки или же настораживают старые винтовки и зачастую добывают таким образом изюбров, которые придут покушать сенца. Но солончаки для этих животных дороже всего, на них они ходят даже зимою, разгребают копытами снег и лижут солонцева-

тую мерзлую землю. По мере приближения весны изюбры мало-помалу оставляют глухие дремучие леса и выходят на более открытые увалы по утрам и ночам, а днем избирают такие лога на солнечных увалах, которые поросли лесом, в особенности осинником, как здесь говорят, живут во дворцах. В это время года они питаются преимущественно ветшью, которая на открытых полуденных увалах от доступа солнечных лучей скорее оголяется от снега, чем в лесу, в котором тогда снег так затвердеет и иногда образуется такой крепкий наст, что изюбрам ходить по нему решительно невозможно, не обдирая себе ноги до крови. С нетерпением ждет изюбр дружной весны, когда лучи весеннего солнца в состоянии уже растопить ледяные оковы, когда, распуская хвост и опустив крылья, начнут щелкать и доходить до исступления краснобровые глухари и запищат нежноголосые рябчики; когда почнет отходить земля, снег совершенно стает, образуются ручейки и зажурчат между кочками по камешкам; отойдут деревья и прутья их, потеряв упругую ставатость, сделаются мягкими, на веточках

появится смолистая почка, или мочка, и распустит свой аромат по воздуху; явятся по увалам на солнопечных пригревах синенькие цветочки пострела, или ургуя (породы лютика) и, наконец, появится на сырых местах молодая зелень, которая, с трудом пробиваясь сквозь старую ветошь, как щетина, изумрудно-зеленым цветом покроеет некоторые части увалов... В это время, едва только черкнет вечерняя заря, а другой раз еще и солнышко не успеет спрятаться на западе, как изюбр уже на увале, бегаёт за синенькими цветочками ургуя и щиплет молодую, только что показавшуюся травку. Тут он проводит нередко целую ночь, так что солнышко застаёт его на увале и, уже поднявшись довольно высоко, заставляет удалиться в лес. Верно, весна везде и для всех — весна!.. Таким образом, изюбр на увалы выходит вплоть до появления овода, т. е. до тех пор, когда уже зеленая трава покажется везде — и в падах, и даже в сиверах, а на увалах, напротив, она станет уже терять свою свежесть и начнет подсыхать. С появлением лета для изюбра солонцы и солянки разыгрывают главную роль; тогда на увалы

он совсем не ходит и переселяется на постоянное житье в глухие леса, в дремучие сивера и уходит в большие хребты, поднимаясь даже на самые гольцы высоких гор, чтобы скрыться от докучливого паута. На озера изюбры ходят редко, разве для того только, чтобы покупаться после сильных жаров и, освежившись, бежать на знакомые солонцы и солянки. Изюбры чрезвычайно легко и ловко плавают, но не ныряют, как сохатые, и иру не едят. Во время течи огромной ширины реки и озера не удерживают сладострастных супругов изюбров — они их легко переплывают для того только, чтобы почуять, нет ли где-либо на той стороне холостых маток. В случае опасности изюбры тоже бросаются в большие реки и озера и тем нередко спасаются от преследований охотников. Вымывшись на озере от пыли и грязи, изюбры обыкновенно отправляются, как я сейчас сказал, на солонцы и солянки, где и проводят уже всю ночь до утра, лижут и грызут солонцеватую землю, которую они так любят; для них это любимое блюдо. Ягоды и грибы тоже кушаются ими с большим аппетитом.

Изюбры любят общество и зимою собираются иногда в огромные стада. Случается, что в одном стаде бывает по нескольку сот голов. В таком стаде все равны, наибольших нет; тут вы увидите больших старых самцов, средних быков, разного возраста маток, больших и маленьких телят; все это вместе ходит, спит, жирует и спасается в случае опасности. В большие холода изюбры даже нарочно ложатся вместе, друг возле друга, и жизненной теплотой согревают один другого. Но перед весной, с наступлением теплого времени, общественная жизнь прекращается: большие самцы покидают стадо, разъединяются и живут порознь весну, лето и осень до следующей зимы. В стаде остаются только молодые изюбры и телята, которые и держатся больше в лесных опушках и мелких порослях. Матки остаются со своими детьми ровно год, то есть до новых родин; тогда они старых телят отгоняют и на их попечение поступают новые, молодые. Зимою в изюбрином стаде нередко видят также и диких коз, которые ходят с ними вместе и в случае опасности вместе же спасаются бегством. Поэтому ясно, что изюбры, хо-

тя и несравненно больше диких коз, живут с последними в видимой дружбе и согласии.

Время изюбриной течки бывает в начале осени; именно гоньба их начинается в начале сентября и продолжается только три недели, обыкновенно до начала октября. Следовательно, изюбр гонится несколько позже дикой козы. Молодые изюбры начинают отыскивать маток несколько раньше старых и тем раздражают последних, которые, заметив молодых, разгорячатся сами и начинают тоже отыскивать самок, что и служит началом изюбриной течки. Нужно быть очевидцем, чтобы поверить всем рассказам, относящимся до бешеного сладострастия изюбров и вообще всего любовного неистовства, совершающегося у них в продолжение трех недель, как я сказал выше. Даже мало быть очевидцем нескольких супружеских сношений самца с самкою, нужно видеть самому все и проследить все это время любви от начала до конца — тогда только можно составить о нем полное понятие, не подверженное никакому сомнению.

Изюбр в стаде с матками во время течки то

же, что жеребец в своем косяке. С начала гона изюбры бегают везде по лесу, наклонив голову к земле, как жеребцы, и отыскивают по следам самок. Во все это время они сильно режут, или, как говорят охотники, токуют, то есть голосом призывают к себе самок[56]. Токование их начинается с самого начала гоньбы и продолжается до ее окончания, потому что изюбр-бык никогда не ограничивает числа своих любовниц, составляющих его гарем, и все старается приобрести их более. Часто у одного быка бывает от 10, 12 и до 15 самок — и все-таки недоволен, и этого ему мало; все ходит и ищет еще. Экая жадность!.. Рев изюбра похож на обыкновенное мычание быка, только гораздо тоньше и резче, так что голос его бывает слышен верст за пять и более, особенно на заре, вечерней или утренней. Изюбр начинает реветь с басовых нот и, поднимая все выше и выше, оканчивает чрезвычайно высоко. По силе голоса можно узнать величину ревущего зверя: чем голос грубее и гуще, тем старше изюбр, и наоборот — чем нежнее и выше, тем моложе. Сами изюбры хорошо знают это отличие; вот почему молодые бы-

ки, заслыша голос старого самца, перестают реветь сами, чтобы тот не прибежал на их зов и не отбил у них маток. Напротив, старый изюбр, заслыша рев молодого, продолжает реветь громче и чаще, чтобы молодой узнал соперника и не смел бы явиться к нему для отбоя самок. Иногда же бывает наоборот — старый самец, заслыша молодого, громко взревел около своего гарема, недовольный малым числом самок, опрометью бросается на голос соперника, отбивает у него самок, сколько удастся, и пригоняет их к своему оставленному на время гарему. Такой изюбр называется здесь ревуном; он обыкновенно бывает лет семи или восьми, самый бойкий, сильный и смелый. Они побивают более старых изюбров, и последние их боятся. Табун маток ревуна держит всегда в куче, гоняет их с одного места на другое, на жировку, на водопой — словом, пасет их, как самый лучший косячный жеребец, а в случае непослушания страшно бьет их рогами, передними и задними ногами и хватает зубами.

Изюбры же лет 3 или 4, которые еще не достигли полного возраста, следовательно, не

возмужали и не окрепли, табунов маток не имеют; они, как холостяки, ходят поодаль от таких гаремов и пользуются оплошностью своих страшных соперников, изюбров-табунщиков, ревунов, как здесь говорят. Такие молодые, 3- или 4-годовалые, бычки во время течки (только) здесь и называются одиночками, или, по-туземному, гирько. Вот эти-то гирько и ходят за табуном поодаль, выглядывают и высматривают, не удалился ли куда-нибудь ревун-табунщик, чтобы в его отсутствие попользоваться супружескими сношениями с одною из маток его гарема. И если это удастся, гирько, сделав свое дело, тотчас удаляется до возвращения хозяина и потом снова ходит сзади и снова ищет удобного случая. Иногда за одним табуном, находящимся под сильной защитой могучего ревуна, ходят по два и по три гирько. Они не ревут вовсе, потому что боятся ревунов; их дело только без всякого шума, тихо следить за табунами да хитро и ловко пользоваться оплошностью табунщиков. Беда, если табунщик, надеющийся на свою силу и храбрость, услышит где-нибудь рев другого быка-ревуна; он тот-

час бросает свой табун, если у него мало маток, и бежит, как стрела, прямо к тому месту, где слышался рев, чтобы отбить самок и присоединить к своему гарему. Вот в этом-то случае, когда хозяин при табуне, ревуны страшно дерутся между собою. Бой их сходен с сохатыным, только гораздо злобнее и отважнее. Сперва соперники обыкновенно ходят друг против друга, ревут, мотают рогами и бьют копытами землю; потом с яростию и ожесточением бросаются друг на друга и дерутся с бешеной запальчивостию, нанося страшные удары рогами, копытами и жестокие раны зубами. Конечно, если самцы не равносильны, то бой кончается скоро; сойдутся раз, два, много три, и слабейший тотчас делает уступку, а победитель, сгрудив его табун весь в кучу или отбив только несколько маток, пригоняет их к своему табуну и соединяет в более обширный общий гарем. Если же самцы равносильны, то бой продолжается нередко по целым суткам и более и оканчивается иногда смертью одного из них или обоих вместе. При этом побоище случается чаще, чем между сохатыми, что соперники так

сплетаются рогами, что уже не в состоянии бывают сами собою распутать рогов, а потому, выбившись из сил, падают и пропадают от голода и изнеможения. Здешние промышленники часто находят их трупы, изрытые рогами, искусанные зубами, избитые, окровавленные, что ясно доказывает свирепость их драки. Мне однажды случилось найти только одни рога, которые своими боковыми отростками так крепко и хитро были связаны между собою, что их никаким способом нельзя было растащить порознь, не выпилив некоторые части рогов; трупы самих животных были съедены хищными зверями. Случается также, что быки во время остервенелой драки сбрасывают друг друга под крутые утесы и россыпи, иногда чуть не в бездонные пропасти; и надо видеть эту картину, чтобы вполне оценить ее достоинство, когда побежденный изюбр, кувыркаясь, полетит в пропасть и с маху налетает на острые оголенные скалы, ребром стоящие плиты, огромные валуны, низвергает за собой оторванные камни и плиты, которые, полетев вниз, в свою очередь, делают то же, ломают кусты, ломают де-

ревья, и когда все это с шумом и треском стремится вниз, на почву угрюмой пропасти или на лоно каменистой горной речушки... Боже! В каком виде прилетает несчастный ловелас на дно отвесной пропасти! Это уж не тот красавец изюбр; нет, это обезображенный чей-то труп, это огромный кусок мяса вместе с переломанными костями и шерстью, опачканный внутренностями, обвитый изорванными кишками... Бррррр... Больно смотреть на жертву слепой любви, бешеного сладострастия!.. Большею частью в то время, когда дерутся быки-табунчики, гирьки, пользуясь удобным случаем, совокупляются с оставленными самками. Беда гирько, если поймает его в прелюбодеянии изюбр-ревун, хозяин гарема, тут остается ему одно спасение — поспешное бегство. Бывают одиночки и такого рода, что они не следуют постоянно за одним табуном подвластных маток, а ходят по лесу по таким местам, где преимущественно гонятся изюбры, и слушают, не ревет ли где-нибудь бык; и лишь только слышат его голос, тотчас тихонько идут на то место, приближаются к табуну на благородную дистанцию так тихо,

так аккуратно и осторожно, чтобы табунщик не мог их заметить, и выжидают оплошности страшного хозяина. Не удалось тут — идут к другому табу, там — к третьему и т. д. Смотришь, где-нибудь и удастся заморить червячка с чужой любовницей и все пройдет благополучно, а где и жутко придется. Что же делать, это уж дело такого рода, что бывает хорошо, а иногда и больно!.. Пословица говорит: любишь кататься, люби и саночки возить. И справедливо: только для бедного гирько эти саночки бывают иногда уж очень тяжелы, не под силу!

Случается, что в то время, когда ревун убежит на голос другого, для того чтобы отбить чужих самок, и поэтому оставит свой гарем без призрения, вдруг во время его отсутствия в него забирается какой-нибудь другой холостой бык или бойкий гирько и поспешно угоняет маток в другое место, иногда за несколько десятков верст. Тогда хозяин по возвращении своем, оставшись победителем или побежденным, не найдя своего табуна, бросается преследовать по следу похитителя, и если догонит, то жестоко расправляется с вором.

Из всего этого видно, в какой суматохе происходит течка изюбров! Поэтому самцы иногда до того исхудают, что едва только бывают в состоянии передвигать ноги. Вот до чего доводит горячая, страстная любовь и дикого зверя!..

Изюбры гонятся преимущественно по лесистым падушкам, на лесных ключах, в прохладе или же по стрелкам (смотри объяснение) и в это время в глухие сивера уже не ходят. На солонцы же и солянки нередко приходят целые табуны маток под предводительством изюбра-ревуна. По окончании течки изюбры, насладившись супружеством и исполнив общий закон природы, исхудалые, обессиленные, оставя оплодотворенных маток на произвол судьбы, переселяются в самые глухие сивера, в хребты, на мхи и шивыгу (какая-то небольшая травка, зимою и летом зеленого цвета, растущая около валежин, карчей, выскарей, камней и проч.) и живут обыкновенно в дремучем, девственном лесу до тех пор, пока не поправятся силами. Во время гоньбы изюбры едят мало, а в особенности самцы, и тогда мясо последних бывает

невкусно, имеет дурной запах и скоро портится. Шея у самцов во время течки от непрерывного усиленного рева и сладострастия весьма приметно толстеет и приходит в нормальную величину уже по окончании течки, в начале зимы, а вместе с тем и мясо его теряет дурные свойства и делается вкусным и здоровым. Нередко холостые быки во время гоньбы от досады и ярости роют рогами и бьют копытами землю у подошвы гор и таким образом делают огромные ямы, в которые ложатся и отдыхают, пока земля не нагреется от теплоты собственного их тела. Табунщики же ходят больше на ключи, лесные поточины, мочажины, калтусы (тоже мокрые места, на низких местностях), даже на самые болота, и ложатся в них, чтобы охладиться. Самое совокупление изюбров бывает везде и во всякое время, смотря по порыву сладострастия самца и способности к совокуплению одной из супруг, составляющих его богатый гарем. Изюбрицы, как и сохатицы, в супружестве предпочитают старых изюбров, то есть самцов лет 7 или 8, молодым, 3-х или 4-х годовалым, равно как и слишком старым, уже по

известной читателю причине. Матки бывают жирны и вкусны даже во время самой течки, и шеи у них не толстеют.

Таким образом оплодотворенные самки ходят чреватými около 36 недель и весной, обыкновенно в мае и редко в начале июня, приносят большею частью по одному теленку. Некоторые промышленники утверждают, что будто бы изюбрицы частенько приносят и двух молодых. Мне не довелось убедиться в этом по собственным наблюдениям, хотя и случилось видеть однажды в лесу, в глухой чаще, матку с двумя молодыми телятами. Но ее ли были эти оба теленка, утвердительно сказать не могу, потому что, как мне тогда показалось, один из них был приметно больше другого, и нет ничего мудреного, что тот или другой, потеряв свою мать, пристал к другой отелившейся изюбрице. А это, как говорят, случается нередко в тех случаях, если мать теленка будет убита промышленниками, задавлена хищными зверями и т. п. А сердце матери мягко, нежно и сострадательно не у одного человека, но и у животных, еще едва ли не в большей степени, и потому матка-изюбрица

никогда не откажет в воспитании и материнской ласке осиротевшему теленку, в особенности тогда, если она каким-нибудь образом лишилась своего родного детища. В наибольшей степени эта благородная черта замечена у диких козуль.

Изюбрица телится обыкновенно под увалами или под стрелками, в густом молодом осиновом или березовом лесочке, и никогда не отелится в глухом сивере. Перед разрешением от бремени она так же мучится, как и сохатица. Особого места и мягкого логова она для этого не prepares, а телится прямо на траве или на мху. До тех пор пока теленок не обсохнет и не поправится силами, что продолжается от 2-х до 4-х дней, мать никуда не отходит от теленка, и как только он мало-мальски окрепнет, она с величайшею осторожностью переводит его на другое, более удобное и скрытное, место и прячет его в траве, между кустиками, в ягоднике и проч. Когда теленок поймет, в чем дело, и спрятанный матерью, будет лежать смирно, тогда она решается оставлять его одного и уходит на добрые корма. Пришедши с жировки, она

обыкновенно манит его голосом, тихонько помыкивая, как корова; теленок, слыша зов матери, тотчас выскакивает из тайника, подбегает к матери и сосет. Изюбриный теленок рождается довольно маленьким, несравненно меньше обыкновенных телят, на тоненьких высоких ножках, чрезвычайно красивый, стройный и игривый; цвет шерсти на нем красноватый с пестрыми, желтыми по бокам полосками, которые уничтожаются с возрастом.

В первый период его возраста мать кормит теленка молоком, которое у нее желтоватого цвета, густое и несколько пахнет серою. В это время у изюбрицы вымя бывает большое, как у коровы, с надутыми сосками. С неделю спустя и более, когда уже теленок значительно подрастет и окрепнет, мать начинает водить его с собою и в случае опасности тотчас его прячет, а сама спасается бегством в совершенно противоположную сторону. Словом, в этом случае она поступает так же, как и сохатица. Впрочем, двухнедельный теленок до того уже крепок, что собака с трудом его догоняет. Если мать случайно убьют, то через несколько

времени к ней непременно является и теленок, и наоборот — мать не замедлит явиться к трупку своего детища, если только все тихо и спокойно вокруг. В половине лета теленок уже всюду следует за матерью и даже сопровождает ее на солонцы и солянки. Он постоянно ходит сзади матери и никогда не опережает ее, нередко играет с нею и выкидывает преуморительные прыжки с необычайною легкостью и проворством, во время чего мать или принимает участие в игре, или лежит и с любовью смотрит на его проказы. Словом, все воспитание теленка и нежное обращение матери-изюбрицы со своим детищем во всем сходны с описанным мною воспитанием молодого сохатенка. Бывают такие изюбрицы, которые постоянно каждый год совокупляются с самцами, но стельны не бывают; их называют здесь яловыми, равно как и тех, которые приносят молодых через год или бессрочно. Такие самки бывают всегда жирнее тех, которые чреватуют ежегодно; кроме того, некоторые из них имеют еще небольшие рога. Теленок ходит с матерью до начала самой течки, а во время нее отделяется и присоединяется к

прошлогодним телятам; по окончании же течки матери снова отыскивают своих телят безошибочно и ходят с ними до следующей весны, то есть до следующего отеления. Телята-одногодки здесь называются, как и сохатинные, лончаками, 2-х лет — наргучанами, 3-х — третьяками, а трехгодовалая самка называется просто нетелью. У наргучана-бычка в конце зимы начинают расти первые рожки, которые здесь и называются, как у сохатых, сойками или спичками, а у третьяка бывают отросли, или отростки, то есть рога начинают разветвляться, а потому в этом возрасте изюбры начинают входить в течку, а самки оплодотворяются. Некоторые охотники хотя и утверждают, что двухгодовалые изюбры уже скачут на самок, это правда, но и только; скачут, но не оплодотворяют. Изюбры достигают полного своего возраста в семь лет, и поэтому можно думать, что они могут жить до сорока и несколько более лет. Были примеры, что здесь убивали до того старых изюбров, что зубы у них были все уже истерты, глаза совершенно впали и помутились, по всему телу, а в особенности на голове, были видны седые во-

лосы, мясо их было чрезвычайно сухо и вяло, а кожа дрябла и тонка. Мне не случалось видеть изюбров, которые бы имели более 12-ти отростков на одном роге и 24-х на двух.

Рога у изюбров сходны с рогами обыкновенных северных оленей: лопаты, как у сохатых, они не имеют. У них из главного стержня, непосредственно выходящего из грозда, прямо идут боковые отростки и располагаются в разных плоскостях между собою, без всякого порядка. Зимой, около рождества Христова или несколько позже, изюбры ежегодно теряют рога, которые и спадают у них вплоть до самого грозда, так что в это время издали довольно трудно отличать самца от самки. Вблизи различие покажет только одна кисть детородного члена, которую издали заметить невозможно. Сбрасывание рогов у старых изюбров совершается раньше, чем у молодых, а следовательно, и вырастание новых у молодых изюбров начинается позже, чем у старых. Обыкновенно в великом посту у самцов начинают показываться из грозда небольшие рожки, мягкие, кровавые внутри и опущенные снаружи мягкой пушистой

шкуркой. В это время, время выхода молодых рогов, изюбры бывают осторожнее в движениях, они не бодаются между собою, не трутся об деревья и с величайшей осторожностью берегут свои рога. Они у них чрезвычайно зудят и чешутся, так что изюбры с особенной заботливостью и аккуратностью чешут их задними ногами, а об деревья трут только один лоб. Беда, если изюбр сломает молодой рог: крови идет чрезвычайно много, а бывают случаи, что самцы от этого и пропадают, в особенности тогда, когда поврежден самый грозд. По мере приближения весны рога их все более и более увеличиваются, выходят боковые отростки, и, наконец, к летнему Николе (9 мая) рога уже получают почти настоящую величину и огромное значение в торговом отношении у забайкальских промышленников. Весною эти рога, как я уже говорил несколько раз выше, именуются пантами. Вот эти-то самые панты и играют такую важную роль в охотничьем мире здешних промышленников; вот они-то и есть эмблема счастья здешних зверовщиков, они-то и тревожат и волнуют страстное сердце сибирского охотни-

ка весною!

По всему вероятно, слово панты не русское, а принадлежащее разноречивому языку здешних инородческих племен. Что оно означает — не знаю. Но слово панты здесь так общеизвестно, что маленькие ребята его знают, а промышленники обыкновенно говорят так: «Прошлого лета я убил панты; бивал ли ты панты?» и проч., то есть здесь под словом панты прямо означается изюбр-бык в весеннее время, когда рога его носят название пантов. Собственно пантами здесь называют такие весенние рога изюбра, которые внутри на оконечностях отростков мягки и покрыты все пушистою шкурой, то есть когда отростки рогов не получили еще настоящего вида остроконечных сойков, а оканчиваются мягкими желваками, которые бывают иногда в кулак величиною. Самое лучшее время для настоящих пантов — это конец мая и начало июня. Достоинство их главнейшее определяется тем, чтобы желваки на оконечностях будущих сойков или отростков были как можно больше и мягче, то есть сочнее и кровянистее. Лучшие панты считаются о 6, 7 и даже 8 от-

ростках (желваках). Панты имеют свое значение только до тех пор, пока желваки их мягки и покрыты еще нежною пушистою шкуркою, что и бывает почти до Петрова дня, а с этого времени желваки уже начинают твердеть, присыхать, как здесь говорят — утончаться; шкурка на них лопается, оголяется роговое вещество, и они принимают вид настоящего, заостренного вверху костяного сойка. Все это совершается очень скоро, в продолжение 3-х или 4-х дней и много недели; тогда уже панты теряют свою ценность и значение в торговле и — увы! — сравниваются с обыкновенными рогами сохатого, то есть идут на какие-нибудь поделки и безделушки, а нередко и бросаются в лесу без малейшего внимания. Но панты в самом прыску или соку имеют огромное значение в торговле с китайцами и ценятся иногда до 150 руб. сер. за пару (два рога). В Кяхте сибирские купцы выменивают на панты у китайцев множество иностранных товаров, как-то: байховый и кирпичный чай, китайские канфы, дабы, полушелковицы, даже шитые шелковые азямы и другие вещи. Китайцы хорошо знают это время и все

выезжают сами в известные пункты на границу, что обыкновенно и бывает в Петров день или несколько раньше или позже, и променивают свои произведения на добытые весной панты. Для чего китайцы берут панты, не имеющие решительно никакого значения в торговле внутри России, решительно неизвестно, но здесь носят темные слухи, что будто бы они из пантов приготавливают сильнейший конфертатив. Другие же слухи (менее общие) таковы: будто бы китайцы извлекают из пантов экстракт, которому приписывают могущественное целебное свойство в самых опасных болезнях, и будто бы этим средством в состоянии пользоваться в Китае только одни тамошние богачи, мандарины, потому что цена на экстракт очень высока. А этим последним обстоятельством и объясняют высокую цену на самые панты при покупке их китайцами в наших краях. Любопытно было бы узнать достоверно, для чего именно служат китайцам панты. Конечно, нет никакого сомнения, что они там играют важную роль в торговой промышленности: это уж доказывает высокая цена на панты, поднятая

самими китайцами в наших краях. Ведь не берут же китайцы ни сохатиных, ни козьих, ни изюбриных рогов, когда последние перестают быть пантами! Хотя бы наша медицина обратила на это внимание.

Дороговизна пантов заставила хитрых сибиряков подняться на выдумки; именно многие промышленники держат при домах изюбров, быков и маток; первые приносят ежегодно панты, а последние — телят, которые, в свою очередь, впоследствии награждают хозяев пантами и телятами. Так, например, казаки, живущие по р. Ингоде, и богатые крестьяне по р. Никою держат изюбров по несколько десятков при домах, во дворах, и на зиму заготавливают им сено. Весною снимают с самцов панты и меняют китайцам на товары. Но странно, что панты домашних изюбров ценятся дешевле диких, добытых промыслом в тайге. Почему это так — не знаю. Во время гоньбы домашние изюбры до того бывают дики и сердиты, что хозяева, к которым они уже привыкли с малолетства, боятся подходить к ним в это время, потому что быки с яростью бросаются тогда на человека и до-

машинных животных. Были примеры, что такие изюбры убивали до смерти неосторожных копытами. Говорят, что если прирученных изюбров в молодости выхолостить, то рога у них уже никогда не вырастут; если же выхолостить такого изюбра, который получил уже настоящие рога, то они никогда уже не спадут и останутся при нем до смерти; известно также, что холощеные изюбры не только делаются совершенно смирными в урочное время гоньбы, но они сильно жиреют и мясо их бывает вкусно во всякое время. Если все это справедливо, то из всего этого ясно, что вырастание рогов имеет большое соотношение с развитием детородных членов, способностью к совокуплению и оплодотворением. Впрочем, об этом я уже приводил другие доводы в статье «Сохатый». Жалею, что по разным причинам, при кочевой почти жизни, мне не удалось самому держать изюбров в доме, чтобы во всем убедиться лично и самому наблюсти за всеми фактами, про которые часто приходится писать так: «говорят», «как слышно» и проч. Я же, чего не видал своими глазами или не испытал на деле, никогда не выдаю за фак-

ты. Конечно, про домашнее содержание изюбров можно написать особую статью подробно, но я не берусь за это, так как хорошо не знаком с этим делом. А не худо бы кому-нибудь знающему черкнуть об этом интересном предмете особо.

Все это, однако же, доказывает, что изюбры легко делаются ручными и в состоянии переносить домашнее содержание, а поэтому можно думать, что их нетрудно обратить совершенно в домашних животных. Для вышеописанной цели здешние промышленники ловят изюбров еще маленьких в ямах и воспитывают дома, стараясь сначала подделаться к той среде во всех отношениях, к которой они принадлежали. Даже были примеры, что большие изюбры, пойманные живыми тоже в ямах и невредимо доставленные домой, скоро ручнели и привыкали к домашней жизни. Замечено, что самки скорее покоряются воле человека и делаются в непродолжительном времени совершенно ручными, забывая всю дикость первого своего воспитания. Даже во время гоньбы они бывают смирны и отважны только в то время, когда трогают их молодого

теленка.

Итак, панты после Петрова дня не есть уже панты, а просто изюбриные рога со многими сойками, или отростками. С этого времени кожа на них начинает лупиться и висит клочьями, а самые рога затвердеют; тогда изюбры начинают сильно тереться рогами об деревья, как говорят, пилить или скоблить, для того чтобы скорее очистить рога от рубашки (шкурки) и тем облегчить свою ношу, потому что панты большого размера вытягивают иногда около пуда. Промышленники говорят, что изюбры также съедают эту спадающую с рогов шкурку, как сохатые, и для той же цели. Насколько это справедливо — не знаю. Скажу только, что мне и другим охотникам никогда не случалось находить в лесу этой шкурки, тогда как сброшенные изюбрами рога валяются во множестве по всей сибирской тайге, где только водятся эти звери, и нередко попадают на глаза охотникам.

Для того чтобы свежие панты не испортились в жаркое летнее время, их нарочно варят в соляном рассоле. То есть как варят? Кладут панты в горячий рассол и дают ему два

или три раза хорошенько вскипеть, и только; тогда панты тотчас вынимают и сушат. Варить панты все-таки нужно человеку опытному и хорошо знающему это дело, а то недолго и испортить дорогую добычу. Спрашивается теперь, что же может сравниться с ценностью из царства животных в Забайкалье с пантами, когда хорошие панты ценятся иногда до 150 руб., да, кроме того, мясо целого изюбра стоит 10 и более рублей сер., да шкура изюбрина, три, четыре и шесть руб. сер.? Вот и выходит, что пуля, добывшая панты, принесет чистой пользы хозяину до 165 руб. Это недурно для простого промышленника! Из-за этого стоит ему похлопотать за искусственными солянками, чтобы приманить к ним зверей полизать солонцеватой земли. Стоит того, чтобы потерять несколько свободных от работ дней, не поспать несколько ночей и употребить их в бдении для скарауливания таких зверей!.. Теперь понятно, почему здешних промышленников сильнее, чем в другое время, весна манит в распутившуюся тайгу. Понятно, почему они весной оставляют сохатых и других зверей в презрении и гоняются

только за изюбрами. Понятно, понятно!.. Изюбриная шкура точно так же, как и сохатиная, идет на те же поделки и носит тоже название половинки. Вся разница состоит только в том, что изюбриная половинка тоньше сохатиной, а потому легче, хотя и не уступает в прочности последней. Изюбры точно так же, как и сохатые, подвержены укушению овода, почему они тоже имеют подкожных угрей, горловых и носовых червей, а шкура их в известное уже читателю время бывает вся в мелких дырках, т. е. свищах.

Мне рассказывал один достоверный здешний промышленник, что он однажды, проезжая верхом по тайге в летнее время, нашел изюбра-быка, зацепившегося рогами за развилистое дерево, уже мертвым. Весь его зад и часть туши были съедены хищными зверями, а голова, шея и лопатки еще висели над землею и были только поклеваны воронами и другими хищными птицами. Это ясно доказывает, что изюбр, чесавшись рогами об дерево, увязил их между сучьями и не смог сам освободить рогов, а потому, выбившись из сил и с голоду, сдох; его нашли хищные звери

и, сколько было возможно, съели.

Самый след изюбра чрезвычайно похож на сохатиный, только несколько поменьше; конечно, это сходство бывает только тогда, когда звери тихо ходили по мелкой порошке или по крепкой грязи, но коль скоро они бежали, сходство исчезает уже потому, что испуганный сохатый всегда бежит рысью или иноходью, как верблюд, а изюбр — в мах, на скачки, как козуля. Следовательно, разница в сакке (самая походка, побежка зверя, след, нарыск) очевидна. Нельзя не удивляться легкости изюбра, смотря на огромные его прыжки, которые он делает при быстром беге, спасаясь от собак. В самом деле, перепрыгивая огромные валежины, он делает скачки обыкновенно в три и четыре сажени, а если это случится хотя немного под гору, то прыжки бывают в 5 и 5½ сажен. Ведь эдак не прыгают и знаменитые английские скакуны! Изюбр в спокойном состоянии духа обыкновенно ходит, как коза, ставя ноги как-то врозь, и бороздит ими по глубокому снегу, а сохатый ходит чисто, ноги ставит прямо, и, как бы глубокий снег ни был, он ногами не бороздит. След

самки-изюбрицы продолговат и узок, а самца кругл и широк. Изюбр делает шаг шире, чем самка. Молодой бык следом своим сходен с маткой, потому что копыто у него тонкое и небольшое. Задки, или пазданки, находящиеся у изюбров повыше пятки, у самцов бывают тупы и стоят врозь, а у самки они острее и заворочены внутрь, что ясно заметно в мокром снегу или липкой грязи. Сильно разжиревший старый изюбр ступает задней ногою близ передней, но не прямо след в след, а как бы не доступает пальца на два, что и называется здесь приступом; в редких случаях это же обстоятельство бывает и со стельною самкою, донашивающею последнее время. Молодые же изюбры, а в особенности изюбрицы, ставят обыкновенно заднюю ногу несколько дальше передней, что и называют некоторые переступом. Изюбр, ступая по мягкой и сочной траве, особенно во время росы, как бы срезывает ее копытами вплоть до земли, а самка только мнет, или, лучше сказать, давит, траву. Чтобы узнать свежесть следов летом, стоит только пощупать пальцами и рассмотреть смятую или сорванную траву, и сей-

час можно видеть, свежая она или уже засохла. Точно так же и зимою, только пощупай пальцем самый след; если в нем обвалившийся с боков снег рыхл и мягок, значит, зверь прошел недавно, много что за полчаса; если же он затвердел и окреп, то означает след старый; когда же он покрылся инеем — еще старее. Кроме того, свежий след тотчас покажет охотнику собака, если она с ним. Много есть и других признаков относительно следов этих зверей, которые известны всем здешним опытным охотникам; я ограничусь уже описанными признаками, как главными, о менее нужных умолчу; они составляют специальность здешних зверовщиков, а эта специальность нужна не всем даже и охотникам, а не только читателю-не охотнику. Бог с ней, пусть она останется достоянием сибирских промышленников; ведь все равно, она бы не принесла никакой пользы большинству читателей, а только бы затмила главные признаки и, пожалуй, надоела бы своею подробностью. Так, например, к чему знать читателю, как отличить по одному следу третьяка изюбра от наргучана сохатого, когда в этом и

сибирские специалисты нередко сбиваются?

Изюбры, как и все звери, линяют два раза в год — весной и осенью. Зимняя шерсть их длиннее, пушистее и прочнее летней, которая имеет лоск. Изюбриная шерсть чрезвычайно легка и удобна к набивке матрасов; она никогда не скатывается и имеет надлежащую упругость. Мне рассказывал один здешний промышленник, что он однажды во время белковья на китайской границе видел изюбриного князька, совершенно белого как снег. Ружье у него было заряжено маленьким (беличьим) заправом. Изюбров, как он говорил, было пять штук: два быка, две матки и один наргучан. В числе первых и был князек. Сколько представлялось удобных случаев убить одну из маток, но он, нарочно пропуская их, поджидал князька. Дело кончилось тем, что он своею настойчивостью испугал всех изюбров и те убежали, так что он не успел выстрелить и вдогонку. Конечно, после этого по обыкновению явилось позднее раскаяние, но к чему оно, когда изюбров уже давно не было под его выстрелом! Мне никогда не случалось не только убивать, но даже и ви-

деть изюбров-князьков.

Изюбр одарен острейшим зрением, тончайшим слухом и весьма чувствительным обонянием; последнему он доверяет более, нежели двум первым. Едва только где-нибудь треснет сучок, зашарчат сухие листья или зашевелится валежник по какой бы то ни было причине, изюбр тотчас оборачивается в ту сторону, откуда ему слышались звуки или так что-нибудь почудилось, поднимает свою статную головку, напрягает уши, старается разглядеть предмет, наведший на него подозрение, и нюхает, поводя ноздрями во все стороны. Нередко он заходит из-под ветра, чтобы ясно понять причину шороха, стука или треска, и если убедится в безопасности, остается на том же месте, долго еще прислушиваясь, озираясь и нюхая, нет ли еще где скрытой опасности. И лишь только ее слышит, например говор охотников, лай собак, конский топот, стремглав бросается спасаться и делает прыжки удивительных размеров. Человека изюбр узнает издали, не только на ходу, но даже и неподвижно стоящего, и беда, если он слышит запах охотника, хотя бы он не слы-

хал еще шороха и не видал его самого, — бежит без оглядки, сколько есть силы. Но уху, впрочем, он иногда и не верит, потому что в лесу часто трещат сучки и шарчат листья от разных причин, к чему он привык, не видя в этом никакой опасности. Дыму и огня изюбры не боятся: они с малолетства привыкли к лесным пожарам и весенним палам. Точно так же они не боятся свободно пасущихся лошадей и других домашних животных; даже нередко случается, что изюбров, живущих в близлежащих к селениям лесах, видят на ключах и солончаках вместе с домашним скотом, конечно только в то время, когда нет при нем ни пастуха, ни собак.

Изюбр ест медленно и с большим выбором, пьет много, особенно летом в сильные жары; после сытного обеда охотно ложится отдыхать, что также делает, надобно полагать, и для свободного отрывания жвачки. Изюбр при жевании пищи меньше гремит зубами, чем сохатый, что опытные охотники хорошо знают и, карауля зверей по ночам, узнают по этому, кто пришел на солонец или солянку — сохатый или изюбр. Изюбриное

мясо в обыкновенное время составляет здоровую и питательную пищу, оно довольно приятного вкуса, в особенности мясо молодого теленка или матки-нетели. Хорошо изжаренный теленок составляет замечательное блюдо, от которого, я уверен, не отказался бы ни один из гастрономов.

Многие здешние промышленники уверяют, что изюбриные самки в известное время (не знаю, когда именно) имеют под нижней стороной короткого хвоста наросты черного цвета в виде паюсной икры, которые будто бы высоко ценятся китайцами и охотно ими берутся с тою же целью, как и панты. Мне не случилось видеть такого нароста, а потому я и не выдаю этого за факт.

Замечательно, что при рассмотрении внутренностей изюбра всякий будет поражен отсутствием желчи около печени, как это существует у многих животных; спрашивается, где желчь у этого зверя? Неужели в конце короткого хвоста, который внутри имеет темно-зеленоватый цвет и отвратительно горький, неприятный вкус? Это обстоятельство достойно удивления уже потому только, что

внутренняя организация изюбра составляет исключение из более общего закона природы. Дикая коза тоже не имеет желчи, почему здешние промышленники, зная это, и говорят, что звери эти потому и легки на бегу, что не имеют желчи^{37}. Не знаю, насколько справедливо их заключение. Точно так же мне еще не удалось убедиться и в следующем: некоторые промышленники удостоверяют, что будто бы изюбры имеют внутри сердца небольшую косточку, имеющую вид креста (?)^{38}.

Уверяют, что изюбры, содержимые здесь при домах, проживают от 12 до 15 и даже до 20 лет в неволе. Я этому мало верю и не допускаю, чтобы дикие звери, совершенно неприрученные и не сделанные домашними, резвые и легкие от природы, имея ограничение в пище, движении и, главное, лишённые свободы, могли проживать такое количество лет. А неволя и свобода — вещи совершенно разные, которые противоположно действуют на продолжительность жизни всякого животного. Г. Гуфеланд в своей известной «Макробиотике» между прочим говорит, что «жизнь ро-

гатых животных вообще короче, чем не рога-
тых» и что между четвероногими животны-
ми можно «эпоху возмужалости принять за
пятую часть всего продолжения их жизни». По
этому расчету изюбр, как достигающий
полного возраста только в 7 или 8 лет, дол-
жен доживать до 35 и до 40 лет, как я уже и
сказал. В 1858 году около станицы Боринской
(на р. Чаче, в Нерченском горном округе) тун-
гус убил изюбра, который до того был стар,
что у него во рту не было почти ни одного зу-
ба, глаза его уже провалились и были совер-
шенно тусклы, как бы матовые, около них бы-
ло много слезы и скопившегося гноя, а шкура
его до того была ветха и тонка (не толще ли-
ста толстой чертежной бумаги), что ее нельзя
было употребить на домашние поделки, и по-
тому ее бросили. Мясо же так было жестко, су-
хо и вяло, что его в состоянии были есть толь-
ко тунгусы, которые в этом случае неприхот-
ливы и едят все без разбору: свежину, падаль,
козу, волка, рябчика, белку — словом, все, что
только в состоянии переварить их неразбор-
чивый желудок. Тунгусы насчитывали этому
старожилу до 50 лет!.. Острое зрение изюбра,

а также и другое обстоятельство, достойное замечания, должно быть, издавна обратили особое внимание здешних суеверных инородцев, которые впоследствии привились и к русским промышленникам Забайкалья. Именно: у изюбра под глазами есть особенные сосудцы в костяных углублениях, наполненные вязкой, темного цвета материей, которая и называется изюбриными слезками. Эти сосудцы с материей находятся непосредственно под кожей, несколько заметны снаружи и кажутся темными пятнами: над сосудцами, в коже, есть продолговатые, в величину глаза, отверстия, так что, смотря на изюбра издали, кажется, как будто он с четырьмя глазами. Вот это-то обстоятельство и имело такое впечатление на здешних жителей, что между ними ходит поверье, будто бы изюбр был сначала четырехглазым. Эта особенность зверя, вероятно, и была причиной сложившейся легенды, которая и доныне существует между промышленниками и как бы объясняет то обстоятельство, почему изюбр, быв сначала четырехглазым, сделался только о двух глазах, лишившись двух нижних, которыми

он видел так же хорошо, как и настоящими верхними. Вот как рассказывают здешние промышленники эту легенду.

«Давнося, когда еще мир только зачинался и, значит, когда все животные были вместе, у изюбра с конем были великие споры. Тогда еще изюбр был четырехглазым. Он и захвастался перед другими животными своей красотой, зоркостью и легкостию бега. Коню стало забедно, что изюбр так выхваляется своею резвостью бега, а его и в грош не ставит. «Э, нет, друг, погоди», — думал конь, взял и пошел к изюбру. Приходит к нему маленько сконфузившись (т. е. осердившись) и говорит:

— Ты зачем, изюбр, хвастаешься перед всеми зверями, что тебя нет прытче и легче на всем белом: свете? Неужели же ты думаешь, что уйдешь от коня?

— Конечно, уйду, — говорит изюбр.

— Нет, не уйдешь.

— Нет, брат, уйду. Не спорь. Да и чем нам спорить по пустякам, так давай ударимся об заклад. — говорит изюбр.

— Давай, брат, давай. Что держишь? Да уж давай биться голова об голову, то есть коли

ты от меня убежишь, то с меня голова прочь — не существуй я тогда и на сем белом свете; а коли я убегу, с тебя голова прочь, ты с миру долой, понимаешь? Ну, согласен, что ли? — спросил конь.

Вот и стало изюбру забедно, что его конь так пристыдил перед всеми зверями и зовет на такой большой заклад. Ретивое у него так и взыграло.

— Ну ладно, я согласен, — говорит изюбр. — Только дай мне три дня сроку, чтобы приготовиться к бегу.

— Ладно, — отвечал конь, — я и на это согласен: только смотри, изюбр, мы станем гоняться трое суток сряду, хорошо?

— Хорошо, — отвечал изюбр.

Они ударились по рукам, значит, при свидетелях; стало быть, и тогда друг другу не верили!.. Началось трехдневное приготовление: изюбр стал больше есть и пить, а конь почти ничего не стал употреблять в пищу и начал держать себя на выстойке, чтобы подобрать брюхо, то есть подъярваться и быть легче, чтобы во время бега не разгореть от жира. А изюбр все ест да ест. Вот однажды в продол-

жение этих трех дней приходит он к коню и видит, что тот почти ничего не ест, потерял брюхо и подъяровался. Изюбру стало смешно.

— Ты что за дурак, конь, — сказал изюбр, — что почти ничего не ешь? Ну, куда ты голодный-то побежишь? Много ли надюжишь? Вот я так все время ем и пью, чтобы не пристать после.

— Нужды нет, — говорит конь, — не твоя беда — моя. Про то я знаю, что делаю. Ты, поди-ка, слышал пословицу: «Не хвались идучи на рать»...

Изюбр ушел. Настал час бега. Закладчики собрались в условное место. Изюбр разжирел, растолстел — печка печкой, а конь похудел, подобрался. По условному знаку закладчики пустились бежать. Ну, коню где же гнаться за изюбром? Тот скочил раза три-четыре — так конь и потерял его из виду. Вот к обеду изюбр обождал, приостановился; подбежал и конь.

— Ну что, брат, видел ли ты меня хотя издали? — хвастал изюбр.

— Нет, не видел, — говорит конь.

— Отдохнем, что ли?

— Нет, брат, пущайся; на это и заклад.

Побежали. Изюбр снова оставил далеко за собой коня. Наконец, к утру, опять остановился и сождал коня, который уже прибежал скорее прежнего.

— Отдохнем, что ли? — говорит опять изюбр.

— Нет, — молвил конь, — пущайся!

Побежали. Конь уже стал брать на вид изюбра, который в обед, на другие сутки, остановился и хотел сождать коня. Оглянулся — а конь тут и есть.

— Отдохнем, брат, я уже пристал, — говорит изюбр.

— Нет, пущайся, а то голова прочь; до заклада еще далеко, а ты уж и пристал, хвастунишка!

Вот опять побежали, но уже рядом; конь не отстает от изюбра, а его же хвостом понукает. Дошло дело до вечера других суток. Изюбр пристал и упал на землю.

— Отдохнем, — говорит он коню.

— Нет, брат, беги. Вперед не хвастайся!

— Не могу, пристал я, моченьки моей нет, только и силы; ноги не несут дальше.

— Ну, как знаешь, а беги!

— Что хошь делай, а бежать не могу, — говорит изюбр.

— А помнишь условие заклада?

— Помню, брат; прости великодушно! Теперь никогда не буду хвастаться.

И стал изюбр слезно плакать и просить коня о пощаде. Вот плакал-плакал, и наконец дело дошло до того, что выплакал свои нижние глаза и остался только при двух верхних, а два нижних со слезами вытекли».

— Ведь хитрый зверь, — прибавляют рассказчики. — Верхними-то не плакал же — дескать, конь сжалится, и хоть потерю два глаза, так два чистых все же останутся.

Действительно, конь, видя увечье изюбра, в самом деле сжалился над ним и простил хвастуна, удовольствовавшись тем, что тот потерял два глаза, а главное — своею победою.

Так вот оно отчего изюбр потерял два нижних глаза, а то он был, как говорят, заболь четырехглазным; вот почему теперь изюбр и покорен коню, вот отчего промышленники и загоняют изюбров на удалых конях, — заключают рассказчики.

Теперь посмотрим, как сибиряки добывают этих зверей, и расскажем тут же два истинных случая.

Добывание изюбров

Охота за изюбрами в Забайкалье бывает во всякое время года и производится различным образом. Зимой изюбров обыкновенно облавлят: узнав достоверно, что изюбры находятся в известном месте, несколько охотников заезжают вперед и садятся на ходовых местах и перевалах (собственно этих зверей), а другие спустя несколько времени, чтобы дать возможность засечь стрелкам на места, заезжают с противоположной стороны и гонят зверей. Вся гоньба состоит в том, что загонщики осторожно, без шума едут верхом или идут по лесу, тихонько покрикивая и постукивая палками о деревья, отчего изюбры, если тут находятся, тотчас бегут в противную сторону от загонщиков и попадают на стрелков, которые должны быть постоянно наготове. В засаде нужно сидеть как можно тише, выбирая для этого такие места, на которых бы ветер дул от охотников в поле, по отнюдь не в ту сторону, откуда должны прибежать

изюбры. При облаве изюбров стрелкам надо садиться на пути бега, выбирая для этого самые высокие точки, как-то: увалы, вершины грив и проч., а не лога, как при сохатиной облаве, потому что изюбр бежит обыкновенно на самое высокое место, прямо гривами, солнопеками и сиверами хребтов, тогда как сохатый направляется постоянно падью, логом или перевалом, как козуля. Как только стрелок увидит приближающихся к нему изюбров, то, допустив их в меру выстрела, он обыкновенно куркает по-вороньи или же свистнет или стукнет чем-нибудь о дерево. Это делается потому, что изюбры, услышав стук, крик или свист, всегда ненадолго останавливаются и начинают прислушиваться. Вот тогда-то нимало не медля и должно стрелять, причем еще надо охотнику также смотреть на бегущих зверей и примечать, заложили они уши назад или нет. Если заложили, то нечего и стучать — они не остановятся, и тогда стуком их еще больше напугаешь; в таком случае нужно немедля стрелять на бегу, ибо примета эта означает, что они «переняли дух человека» и, следовательно, сильно испуга-

лись. Надо заметить, что изюбр чрезвычайно крепок к ружью, потому стрелять нужно в самые убойные места, но лучше всего по лопаткам, особенно когда пуля пройдет обе лопатки и заденет легкие. Если же пуля пройдет по кишкам, по брюшине, как здесь говорят, то изюбр уйдет далеко и забьется в сивер, в чаще, так что его и собаками не всегда отыщешь.

Все, что было говорено в предыдущей статье относительно раненого сохатого можно отнести и к изюбру.

В начале зимы по первой густой порошке и в великом посту, когда уже образуется наст, изюбров гоняют на лошадях с собаками. Это делается так: двое или трое охотников едут верхом с собаками в лес, где водятся изюбры, и отыскивают свежие их следы. И как только найдут, тотчас пускают на след собак, а сами поспешно едут за ними; словом, охота эта производится точно таким образом, как охотятся в подобном случае на сохатых.

То есть собаки поднимают зверя и останавливают, подсакивают охотники и при первом удобном случае стреляют. Взбуженный

изюбр обыкновенно стремглав, как птица, бросается спасаться; хорошие легкие собаки скоро его догоняют и более двух или трех верст не гонят, но дурные, тяжелые иногда и на десяти верстах ни разу не остановят зверя. Главное условие этой охоты состоит в том, чтобы собаки с первого взбуда сильно погна-ли зверя и не дали бы ему отдохнуть, а при первом удобном случае тотчас забежали бы вперед и ставили зверя на отстой. Одной соба-ке трудно остановить изюбра на ровном ме-сте, но две или три — могут; в местах же гори-стых, узких, около утесов, в скармаках, как го-воят некоторые сибиряки, и одна хорошая собака может загнать изюбра в такое место, что ему и шагу некуда будет сделать. В таких отбойных местах хорошие собаки держат изюбров на отстое иногда по целым суткам, пока охотнику представится возможность подкрасться к зверю в меру выстрела. Здесь погоня собак, их достоинство, преследование охотниками изюбров, скрадывание и проч. одинаковы, как и при охоте за сохатыми. Ко-нечно, охотники, знающие хорошо мест-ность, всегда стараются вспугнуть зверя и на-

править собак так, чтобы они погна́ли зверя в ту сторону, где есть удобные отстой, а не туда, где их вовсе нет и место ровное. Самое лучшее охотнику скрадывать зверя, поставленного на отстой, в то время, когда лают на него собаки, и как скоро они перестают лаять, останавливаться и не шевелиться, иначе легко можно испугать зверя, который может убежать и не скоро или совсем не стать на отстой.

Подобная же охота бывает и летом, да и во всякое время года, если легко раненный изюбр уйдет из глаз охотника. Кстати замечу, что раненый зверь скорее останавливается, чем здоровый, но скрадывать его труднее, потому что он тогда боится малейшего шороха или треска, а потому, заслы́ша то или другое, тотчас бросается спасаться, особенно если рана легка. Весною, когда с увалов стает снег и на солнопеках покажется первая зелень, которая, словно изумрудно-зеленым бархатным ковром, покроет полуденные покатости гор, начинается дорогое время для изюбриной охоты. Но самое лучшее время охоты, когда по увалам появятся синенькие цветочки ур-

гуя (пострела), которые изюбры чрезвычайно любят; в это время они аккуратно каждый день выходят на увалы, чтобы полакомиться ургуем, вечером — на закате солнца, утром — до солновсхода. Стоит только охотнику прийти на увал, чтобы убедиться в том, ходят на него изюбры или нет. Если есть на нем свежие следы изюбров и свежий их кал, то это ясный признак, что звери были недавно. Обкусанные стебельки ургуя и молодой травки тоже служат хорошим признаком. Убедившись в том, что зверь ходит на увал кормиться, охотник замечает, откуда он приходит, и потому, избрав удобное место, в известное время, вечером или рано утром, садится караулить дорогую добычу. Конечно, садиться нужно в таком месте, откуда бы ветер отнюдь не тянул в ту сторону, из которой должен прийти зверь, а в поле; в противном случае изюбра не убьешь. Таким образом, дожидаться прихода зверей хорошо только в таком случае, если увал гладок, всюду может быть обозреваем охотником и один между лесистыми горами, но если увал состоит из маленьких отдельных злобчиков, разделяющихся между

собою маленькими же ложками, или имеет на себе гребни утесов и каменьев, тогда лучше по увалу тихо и осторожно ходить и высматривать, не вышел ли где-нибудь изюбр, не стоит ли на увале, не кормится ли в ложочке. Ходить при этом нужно так тихо, так осторожно, «чтобы самому себя не слышать было», чтобы ничто не задело, не зашарчило и не треснуло под ногою, а для этого здешние промышленники надевают на ноги сверх обыкновенных чулок или обвертков (портянок) так называемые прикопотки, т. е. толстые волосяные прямые чулки, в которых ходить очень мягко и легко. В прикопотках можно скрадывать зверя как угодно, только бы он не видал и не почуял охотника раньше, потому что под ними трава и лист не шарчат, мелкие сучки не трещат и мокрота в них не держится. Прикопотки обыкновенно вяжутся, как чулки, из волос конской гривы. Таким образом, ходя по увалам или сидя на одном удобном месте, поджидают прихода зверей. Надо сказать, что изюбр чрезвычайно хитер и выходит на увал удивительно тихо и осторожно, обыкновенно из сиверу или из лесистой па-

душки. Для этой охоты на увалы нужно выходить перед закатом солнца и дожидаться пока совсем не стемнится, или утром до солносхода, потому что в это время, едва только зарумянится восток, как изюбр уже идет на увал. Охота на увалах продолжается до тех пор, пока не появится зелень везде: и в сиверах, и в падушках — словом, когда изюбру на увал ходить будет незачем, потому что тогда корм будет везде. Увидав зверя на увале, охотнику торопиться не нужно, а осторожно скрадывать его против ветра или, всего лучше, сидеть и дожидаться, ибо у изюбра манера — придя на увал, обойти все кормное место, и потому он не замедлит прийти к охотнику сам, нужно только сидеть как истукану и быть готовым к выстрелу. Скрадывать же изюбра следует только в то время, когда он кормится, и стоять неподвижно, когда он поднимет голову, а тем более начнет прислушиваться. Если местность позволяет, то лучше скрадывать из-за деревьев или утесов, а по чистому месту лучше и не пробовать — он тотчас узнает охотника и убежит. Взбуженный или, как выражаются сибиряки, бросив-

шийся изюбр, чтоб посмотреть причин» тревоги, отбежав несколько сажен, останавливается только раз, и то ненадолго, а затем убегает без оглядки. Поэтому охотнику нужно быть всегда готовым к поспешному выстрелу.

В тихие ясные холодные вечера можно скорее дождаться изюбра, нежели в пасмурную теплую погоду. Если днем был дождик и промочил зелень, а к вечеру разъяснит, можно почти наверное сказать, что изюбр непременно выйдет на увал, если есть признаки, что он на него ходит. Само собою разумеется, что охотник, желающий узнать, ходят изюбры на увал или нет, но не знакомый с местностью, должен делать свои осмотры в то время, когда изюбров нет на том месте, где он думает их караулить, и это время есть день, когда звери держатся в лесу, в чаще. Иначе он может испугать изюбров и, следовательно, испортить всю охоту. Точно так же и приходиться для караула зверей на избранное место следует до росы, когда трава еще суха, в противном случае зверь, нечаянно перешедший след охотника, который прошел после упавшей росы, тотчас услышит его запах и убежит об-

ратно в лес.

Изюбр на солонцы и солянки начинает ходить гораздо раньше других зверей, так что едва только покажется на потных местах молодая зелень и едва только начнет отходить земля, как изюбр уже идет на солонец или солянку. Но в это время он ходит так, между прочим, как бы от безделья, для препровождения времени и как бы только знакомится или, лучше сказать, наведывается, существует ли знакомое ему место, на которое он так часто ходил лакомиться прошлое лето. Визиты его в это время коротки, моментальны, его манит молодая зеленая травка, синенькие цветочки ургуя, которые так весело показались на божий свет и красиво распустились на роскошном увале... Но лишь только появится овод, потекут горные речки, зажурчат и запенятся ручейки, распустятся деревья и заколышутся широкие степи — словом, когда все в природе говорит и напоминает о начале лета, тогда только и начинается лучшее время для изюбриной охоты на солонцах и солянках. Хорошие здешние промышленники еще с зимы, в великом посту, озабочиваются

подсаливать природные ключи, выгары, поточины, мочажины, на которых осенью ходили звери пить или отдыхать от палящего жара, во время гоньбы. Еще с зимы настоящие зверовщики заготавливают новые или подновляют старые сидьбы и устраивают лабазы, для того чтобы заранее приучить осторожных зверей к переменам на солонцах и солянках и чтобы новые их поделки успело обдуть ветром и обмыть дождем. Щепки, которые накопятся при постройке лабазов и сидьб, необходимо убирать и засыпать землей, чтобы звери их не пугались и чтобы они не гнили вблизи приготовленных тайников.

Итак, начало лета самое лучшее время для изюбриной охоты на солонцах и солянках. Надобно только иметь много навыку и умения, чтобы убить изюбра на солонце или солянке, потому что зверь этот чрезвычайно хитер и чуток. По мере приближения лета истые охотники Забайкалья изредка ездят осведомляться на приготовленные свои солонцы и солянки, были на них звери или нет. Если были, то ели солонцеватую землю или только так заходили? — что сейчас будет видно по

свежим следам и другим ясным признакам. Главное достоинство хорошей изюбриной солянки, как здесь называют зверовой, состоит в том, чтобы она имела постоянно хороший дух, то есть чтобы на ней ветер тянул ровной струей в какую-нибудь сторону, а не вертелся бы зря по всем направлениям. Словом, вся обстановка изюбриной солянки с устройством сидьбы или лабаза имеет совершенно одни и те же условия, о которых уже было говорено в предыдущей статье «Сохатый». Здесь еще можно добавить следующее замечание для более счастливой охоты: когда уже она началась на зверовых солонцах или солянках, отнюдь ничего не следует изменять в их обстановке, то есть не расчищать места, не поправлять и не подновлять сидьб или лабазов, а оставлять в том виде, в каком привыкли их видеть изюбры. В противном случае может быть неудача, потому что звери эти чрезвычайно памятьливы или недоверчивы, малейшее изменение в сидьбе или лабазе, по-видимому и лучшее к успеху в охоте, может испортить все дело, т. е. возбудить подозрение или недоверие изюбров и, следовательно, сделать

то, что они перестанут ходить на такие солонцы или солянки. Все неудобства надо предвидеть заранее, вот почему опытные промышленники и готовят свои солонцы и солянки для будущей охоты в то время, когда на них звери уже не ходят, то есть зимою... Но я распространился в подробностях — хочется познакомить читателя со всеми мелочами сибирской охоты, но мелочами такими, от которых зависит успех самой охоты.

Итак, дело в том, что если охотник заметит, что на его солонцы и солянки ходят изюбры, то немедленно начинает охоту, избирает удобное время и едет на любую солянку караулить зверей. В это время многие охотники обыкновенно поступают так: по утрам и вечерам ходят караулить изюбров на увалы, а на ночь отправляются сидеть на солонец и солянку, потому что тогда изюбры продолжают еще выходить на солнопеки, на молодую зелень, а ночью, хотя и поздно, приходят на солончаки поесть солонцеватой земли, словом, они поступают как настоящие гастрономы, которые после сытного обеда или ужина любят покушать сыру. Помните, что конец вес-

ны и начало лета — время наилучших пантов, а я ведь уже говорил, что панты — это идеал охоты сибирского промышленника, это магическая сила, которая заставляет его бросить дом, хозяйство, жену, детей и, не теряя ни минуты, скорее, скорее ехать в лес, в любимую тайгу... Вот почему здешний зверовщик днем и ночью находится в бдении и старается тем или другим способом приобрести дорогие панты. Вот почему он и дорожит временем, потому что тут и одна неделя много значит, в неделю много воды утечет: панты могут перерасти и сделаться никуда не годными.

Так как изюбры приходят на солонцы и солянки обыкновенно с одного места, из известных частей прилегающих к ним сиверов, падей или колков, то сидьбы или лабазы делаются преимущественно против прихода зверей, на другой стороне солонца или солянки, или сбоку, но отнюдь не около того места, откуда приходят звери. Из всего этого видно, что поставить сидьбу или лабаз при всех невыгоднейших условиях есть дело смышленности, навыка и опытности.

Чем холоднее и светлее ночь, тем скорее придет изюбр на солонец или солянку. Если подует с вечера холодный ветерок, как здесь говорят — захиузит, заревут в окрестностях козули, заснут кучами комары — словом, окажутся все признаки холодной ночи, бодрее и веселее сидит на карауле сибирский промышленник. Совсем другое бывает, если ночь тиха, тепла, пасмурна, как-то глуха, нигде не шолнет, как здесь говорят, — плохо! Надежды нет, и промышленник обыкновенно тут же в сидьбе ложится спать. Но если с полночи прояснит на небе, захоптит ветерок, делается свежее в воздухе, начнут порявкивать пугливые козули, о! это хорошо. Это значит, что утро будет ходовое, и промышленник, забывая сладкий сон, бодрствует, нетерпеливо поглядывает в ту сторону, откуда должны прийти звери, прислушивается ко всякому шуму, к малейшему шороху — караулит. В дождливую ночь, и особенно во время сильной грозы, звери на солонцы и солянки совсем не ходят, а проводят это время большею частью в лесных опушках, в редколесье, около солнопеков и под утесами.

Опытный промышленник на солянку или солонец отправляется обыкновенно еще за-светло, до заката солнца, следовательно, до росы, а к самой сидьбе или лабазу подходит в прикопотках, чтобы не трещать и не шарчать. Приближаясь к солянке, он обыкновенно несколько раз остановится, прислушается, посмотрит, нет ли на ней зверей, чтобы как-нибудь не испугать их, если они тут, ибо часто случается, что изюбры приходят на солонцы и солянки перед закатом солнца, даже днем. Тихонько садится он в сидьбу или залезает на лабаз, закуривает сухую березовую губку или конский шевяк, чтобы спастись от бесчисленного множества комаров и мошки, подготавливает винтовку, чтоб не было осечки, и, совсем приготовившись к выстрелу, дожидает зверей. Сидит смирно, озираясь и прислушиваясь: не увидит ли где-либо пробирающегося к солнцу изюбра, не треснет ли около солянки сучок под ногой зверя, не зашелестит ли трава или куст — нейдет ли изюбр? И лишь только слышит, что зверь идет, и тем более увидит его, тотчас становится истуканом, не шевелится, едва переводит дыхание и

таким образом дожидает прихода зверя на приготовленное место. Все это необходимо потому, что изюбр чрезвычайно осторожно подходит к солонцу или солянке, никогда не придет на них прямо и смело, нет, он иногда так тихо и осторожно подберется, что и опытный промышленник не всегда скараулит его приближение и появление на солонце или солянке. Иногда же изюбр, особенно пуганый, в этом случае бывает хитер, как человек. Подойдя к солонцу, он останавливается, прислушивается, глядит прямо на сидьбу или на лабаз, нет ли тут притаившегося охотника, не шарчит ли что-нибудь на солончаке. Потом, не убедившись этим, он вдруг бросается быстро в сторону, как будто чего-нибудь испугавшись, но, отбежав несколько сажень, опять останавливается, снова прислушивается, снова глядит и нюхтит. Потом опять бросается, бежит, останавливается и т. д. Разве это не хитрость? Дескать, я испугался, бросился, так не шарчит ли на солонце спрятавшийся охотник, не зашевелится ли в сидьбе или на лабазе? Подобные проделки он выкидывает иногда раза два или три, но другой раз и этим

не довольствуется: он заходит к солонцу с подветренной стороны и нюхает — дескать, не пахнет ли с солонца человеком? Вот тут-то и хороши лабазы, а не сидьбы. Почему — понятно! Но изюбру и этого мало: он зайдя с тылу к охотнику и не чуя его присутствия, и тут еще повторяет свои проделки. Каково же положение охотника во все это время!.. Не правда ли, это своего рода сильнейшая пытка? Знать, что зверь пришел к солонцу, и несколько минут сидеть в тайнике без малейшего движения, едва переводя дыхание, быть вещью, быть как мертвому, когда кипит и сильнее обыкновенного стучит ретивое охотничье сердце!.. Это ужасно! Наконец, потерять изюбра из глаз, когда он бросится и убежит в ту сторону, чтобы зайти с тылу, — и все-таки не сметь пошевелиться; быть в неведении, действительно испугался зверь или это его хитрые проделки? И все-таки не пошевелиться — нет! Это уж из рук вон! Это уж больше чем ужасно!.. А все это нужно, необходимо при этой охоте. После этого скажите, что сибирская охота не имеет сильных ощущений и треволнений, скажите, что тут не

нужна своего рода сила воли, сила характера! Нет? Я говорю, не только нужна, но необходима! Необходима для того, кто хочет убить такого зверя, как изюбр, а тем более убить панты! Чтобы хорошо и справедливо все это взвесить, нужно поставить, читатель, себя на месте сибирского промышленника; нужно знать все его обстоятельства, нужду и тогда рассудить, что стоят для него панты, те самые панты, которые здесь иногда продаются за 150 руб. сер... Итак, во все время проделок хитрого изюбра караулящему охотнику необходимо прихилиться, по выражению сибиряков, и быть как истукану. Беда, если охотник не выдержит курсу (тоже по их выражению) и как-нибудь зашевелится, зашарчит, заговорит, а чаще всею — заругается, думая, что изюбр действительно чего-нибудь испугался и убежал. Опытные здешние промышленники хорошо знакомы с этими проделками и подобными маневрами, они не горячатся, и их надуть трудно. У них одно несчастье, совершенно не от них зависящее, — это если на зверя пахнет духом охотника; тут уж ничего его не удержит — испугается и не станет хо-

дить на эту солянку, пожалуй, целое лето. Но когда на солонце все тихо и спокойно и когда изюбр убедится, что тут никого нет, то начинает тихо подходить к самому солончаку, а придя на него, ест солонцеватую землю. Но сначала ест медленно и все прислушивается, так что охотнику и тут еще не следует шевелиться. Когда же он раза два или три прожует и проглотит пищу, то уже ничего не боится и ест не опасаясь. Вот тогда только и поднимаются охотники, избирают лучший момент и стреляют по зверю.

Изюбр на солонцы и солянки ходит обыкновенно, как здесь говорят, на три хода, т. е. приходит вечером еще засветло, либо в полночь, или рано утром. Если изюбр придет на солонец или солянку ночью и не испугается, то наверное пробудет до утра, только бы он не почуял охотника.

Часто случается караулить зверей на солонцах и солянках в самые темные ночи, например осенью, так что бывает худо видно не только движущегося по солончаку зверя, но трудно различить ружейный ствол от общего мрака; тогда необходимо на конец дула вин-

товки навязывать белый маяк, иначе попасть в зверя пулей довольно трудно, несмотря на то, что в этом случае приходится иногда стрелять на далее как в 6 сажнях. Много нужно иметь хладнокровия, чтобы не торопясь выделить зверя в такую темную ночь. А терпение необходимо, потому что нередко какой-нибудь куст или пенёк ночью принимается за зверя, когда он стоит к охотнику передом или задом и не шевелится. Бывали случаи, что и самые лучшие, опытные промышленники стреляли по ночам в кусты вместо зверей, тут нужно глядеть да глядеть; мало того, нужно прислушиваться — там ли шорох, где, по-видимому, чернеет зверь? Нужно убедиться в том, что видимая черновина есть зверь или куст, пенёк и проч. Поэтому бывающие промышленники в таких промахах, еще засветло сядясь в сидьбу или на лабаз, нарочно приглядываются к местности и замечают, где на солончаке стоят кусты или пни, чтобы после ночью не ошибиться и не выстрелить в какой-нибудь пенёк вместо изюбра. А это не долго, особенно горячему охотнику, тем более потому, что в ночное время, даже при тихой

погоде, и неодушевленные предметы кажутся одушевленными, особенно при настроенном воображении. Ну, вот смотришь, бывало, на куст, пристально приглядываешься, а так и кажется, что он шевелится, в особенности тогда, если тут же только видел движущегося зверя. О, ночная охота на солонцах и солянках! Сколько в тебе жизни, поэзии, сколько ты оставляешь приятных впечатлений в жизни страстных охотников! Сколько приятных воспоминаний рождаешь ты впоследствии и желаний на будущее время!.. Сколько приятных снов и сладостных грез видит потом горячий охотник!.. Сколько досады приносишь ты после неудачных выстрелов, сколько раскаяния!..

Надо заметить, что изюбр ест медленно, жует долго и зубы его в это время гремят, как у коня, так что по этим признакам многие зверовщики среди самой темной ночи отличают изюбра от сохатого и никогда не ошибутся в том, ко из них пришел на солонец.

Изюбры ходят на солонцы и солянки все лето, даже во время течи, а после оной в особенности, так что их можно караулить на со-

лянках вплоть до заморозков. Во время гоньбы, особенно в жаркие дни, на солонцы иногда приходят изюбры целыми стадами, штук по 12, 20 и даже более. Бывали случаи, что хорошие зверовщики убивали тогда по два и по три изюбра на один заряд, а случалось также, что горячие стрелки палили мимо и по таким табунам, да не ночью, а вечером, до заката солнца, и не более как на 20 саженьях расстояния. Этому причиной уж не что иное, как горячность, запальчивость. Подобные промахи ничему другому я не приписываю.

Заметно, что в слишком дождливые годы изюбры на солонцы и солянки ходят очень редко, а в засушливые — напротив.

Раненого изюбра вскоре беспокоить не следует, а тем более тогда, когда рана легка, не душевередна, как выражаются промышленники, что можно узнать по многим признакам, описанным в статье «Сохатый». Крепость изюбра в ране удивительна; в этом случае с ним не может сравниться никакой зверь. Мне кажется, этого довольно, чтобы иметь понятие о его крепости: бывали примеры, что раненые изюбры, изнемогая от страш-

ной боли и не имея силы ходить, прислонялись к деревьями и пропадали в таком положении, не падая на землю; или, имея две-три сквозные грудные раны, они бегали от охотников по целым дням и не поддавались собакам. Если у изюбра будет сломана задняя или передняя нога, то он бежит как здоровый и не отстает от своих здоровых товарищей долгое время, пока потеря крови не ослабит его могучие силы. Даже на двух здоровых ногах, имея остальные две поврежденные, например обе переломленные, изюбр бежит так скоро, что и на лошадях с трудом его догоняют. Словом, он в этом случае поступает, как козуля, о чем и будет сказано в своем месте. Раненый изюбр нередко нарочно переплывает огромные реки и озера, для того чтобы скрыть свой след. Изнемогая от боли, он много пьет воды, а зимою ест снег. Самое лучшее — раненого изюбра оставить в покое и не пугать, тогда он далеко не уйдет, а спустя день или ночь уснет, если же рана не тяжела, тогда можно через день ехать за ним с собаками. Во всяком случае за раненым изюбром без ружья и собаки ходить не следует.

Итак, летом главная охота на изюбров — это на солонцах и солянках. А по мере приближения изюбриной течки (с начала их токования) и, наконец, во время оной род охоты изменяется, и тогда солонцы и солянки на время покидаются.

Скрадывание изюбра

Именно во время изюбриной гоньбы или течки бывает охота на трубу, то есть охотники ходят или ездят по таким местам, где больше гонятся изюбры, и кричат в трубу, которая издает звуки, совершенно сходные с изюбриным ревом. Трубы эти делаются или деревянные, или берестяные, или же роговые. Они сходны видом с обыкновенной пастушьей свирелью, только без отверстий (конечно, с двумя концевыми). Труба с одного конца имеет небольшую дыру, в которую и трубит охотник, а с другого — большое овальное отверстие, в которое и выходят звуки. Трубы бывают двух родов: одни называются просто трубами, а другие — горлянками. Вся разница их состоит в том, что в трубу охотник, приставив сжатые губы к малому отверстию, втягивает

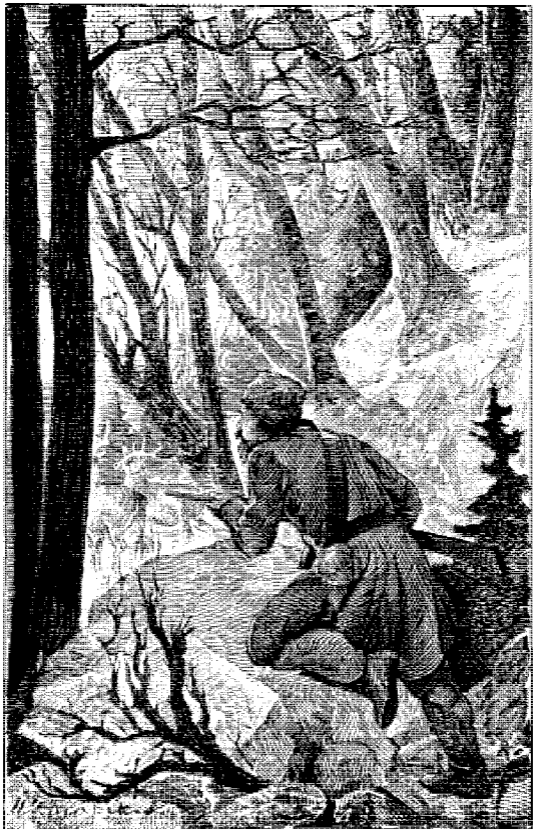

воздух в себя, а в горлянку сквозь то же отверстие вдувает в нее из себя. Хотя на горлянке и легче научиться трубить, чем на трубе, но зато звуки ее не так сходны с голосом изюбра, как звуки последней. Кроме того, труба требует здоровой и сильной груди, а в горлянку может реветь и слабогрудый. Я нахожу излишним описывать здесь подробно самое устройство трубы и горлянки. По-моему, не к чему. Скажу только, что самые большие трубы не бывают длиннее 12 или 14 вершков и весят от 2–3 и редко до 5 фунтов, разве уж сырые. Промышленники носят их на погонах через плечо. Есть такие мастера трубить в эти трубы, что издали и опытные промышленники не в состоянии бывают отличить настоящего изюбриного рева от поддельного. Но есть опять и такие, которые всю жизнь хотят научиться трубить и все-таки не могут успеть в этом искусстве. В семье не без урода! Я знал двух и таких промышленников, которые на близком расстоянии приманивали к себе зверей просто ртом, производя звуки как-то особенно смешно губами и приставленной ко рту ладонью. Это уж верх совершенства! Однажды во

время гоньбы я подкрался к одиноко ходившему изюбру; ближе подойти было нельзя, а выстрелить — далеко, трубы же со мной не было; я вздумал попробовать подманить его губами — но боже! Испустил такие пронзительные, ни на что не похожие звуки, что изюбр сначала как будто удивился, а потом опрометью бросился бежать и скрылся... Что делать, попытка не удалась! Но в то самое время мне было сначала ужасно досадно на себя, а потом я хохотал чуть не до истерики... Хорошо еще, что я тогда был далеко от своих товарищей и никто не слышал моей проделки, а то бы куда деваться от едких насмешек «зубатых» промышленников! Конечно, я им и впоследствии не сказал об этом.

Охота с трубой состоит в том, как я сказал, что промышленники во время течи изюбров, ходя или ездя по лесу, режут в трубу, на звуки которой и откликаются быки-ревуны, думая, что это кричит другой бык, соперник. Почему охотник, слыша отклик зверя, нисколько не медля идет к тому месту и, если возможно, скрадывает его и стреляет. В трубу надо кричать не постоянно, а изредка, так что

вскричать раз, два много три и перестать. Если звуки трубы услышит холостой бык-ревун, то он непременно сам явится к охотнику и прибежит вплоть, только бы охотник, вскричавши, стоял на том же месте, а изюбр уж не ошибется и прибежит прямо на голос. Бык-ревун потому бежит на трубу, что он думает, не ревет ли это бык, у которого есть матки, и, надеясь на свою силу и храбрость, бежит их отбивать, но, подбежав к охотнику, попадает на пулю. Бык-репут бежит смело, бойко, прямо на звуки трубы, почему нужно не зевать и быть наготове, ибо изюбр тотчас заметит обман и убежит.

Если придется скрадывать быка-ревуна, когда он только отзывается на трубу, но не бежит на нее, то нужно идти смело и прямо к нему, нарочно наступать на сучки и валежник, чтоб они трещали, но не должно стучать палками о деревья, тогда он, думая, что к нему идет бык для отнятия маток, сам выбежит к охотнику навстречу. Все дело только в том, чтобы зверь не увидал человека и не почухал бы его носом. Гирько же идет на трубу тихо, осторожно, шаг за шагом, постоянно

оглядываясь и озираясь во все стороны, не подавая голоса и думая, что это ревет бык-табунщик, так нельзя ли дескать воспользоваться его оплошностью и совокупиться с одной из маток его гарема, но, увы! Вместо этого попадает на пулю. Гирько так метко приходит к охотнику на голос трубы, что надо удивляться; недаром охотники говорят, «что он как тут и ткнет» или «как в игольные уши вденет». Вот почему охотнику, ревущему в трубу, в свою очередь необходимо поминутно оглядываться и прислушиваться, не пробирается ли где-нибудь хитрый гирько, не стоит ли где-либо поодаль и не прислушивается ли к звуку трубы, ибо он так тихо и осторожно подходит, что в 10 саженьях его услышать трудно. Поэтому многие охотники нередко пугают его и лишаются добычи.

Если во время изюбриной течки случится напасть на двух дерущихся быков, то нужно стрелять слабейшего, потому что сильнейший, видя, что соперник его упал, еще более на него лезет и бодает, не слыша выстрела. Если же убить сперва сильнейшего, побежденный тотчас воспользуется случаем и убе-

жит. Это правило можно отнести и к другим зверям, ссорящимся между собою.

На трубу самая лучшая охота по вечерам и утрам. Если бы ночью возможно было стрелять так же хорошо, как днем, то охота в это время была бы наилучшая, потому что изюбрь ночью кричит больше и смелее идет на трубу. Некоторые охотники промышляют в лунные светлые ночи, но другие по ночам только выкрикивают зверей, то есть узнают их присутствие, а подкрадываются к ним и стреляют с рассветом. Были примеры, что охотники, сидя на таборе около огонька и дурачась, ревели в трубу, но тем призывали к себе бешено запальчивых изюбров и убивали их при свете огня, на котором так аппетитно варился ужин промышленников. Звуки трубы бывают слышны версты за две и за три, а на заре — за пять и даже более. Кроме того, изюбров ловят в ямы и бьют луками (самострелами). В ямы ловят точно таким же образом, как сохатых и диких коз, то есть копают ямы на тропах солонцов и солянок или в тех местах, где преимущественно живут изюбры, и обносят их высоким огородом из жердей (об устройстве

ям будет сказано подробно в статье «Козуля»). Изюбриные ямы копаются несколько больше козьих, и огород делается выше, потому что изюбр легко перескочит низкий огород и не пойдет в воротца, в которых помещена яма. Иногда в изюбриные ямы, на их дно, ставят два или три заостренных кола, для того чтобы упавший в яму изюбр тотчас закалывался на кольях. В ямах изюбров добывают точно так же, как и козуль зимою и летом. Осенью во время течки изюбры попадают в ямы более, чем в обыкновенное время, потому что в это время они постоянно бегают, то отыскивая самок, то преследуя друг друга, то угоняя маток от своих соперников, и главное потому, что они в пылу гоньбы теряют прозорливость и не замечают даже грубо помещенных ловушек. Зимою делают ямы также около зародов сена, на которое повадятся ходить изюбры; именно зарод с трех сторон обносится высоким забором из жердей, а с четвертой — низким, между зародом и последней стеной изгороди копается яма и закрывается; изюбр, подойдя к зароду, чтобы покушать зеленого сенца, пойдет, конечно, к низкой стене изгороди,

но так как она поставлена далеко от самого сена, так что ему нельзя его достать через изгородь, то он перескочит последнюю и попадет прямо в яму. Некоторые промышленники нарочно ставят небольшие зародчики сена там, где много водится изюбров, и добывают их этим способом.

Изюбр в яме стоит смирно, бьется мало и для охотника не так опасен, как сохатый; тогда к нему можно подойти близко и заколоть рогатиной или ножом. Здешние промышленники, чтобы вытащить изюбра из ямы, отделяют на хребте кожу от тела и прорезывают ее ножом насквозь, в это отверстие (назыв. петля) вставляют конец толстой жерди, под которую на краю самой ямы подкладывают толстую чурку, и машина готова. На длинной рычаг жерди стоит только приложить незначительную силу, и изюбр аршина на полтора поднимается из ямы; тогда только стоит подложить под его брюхо и грудь две жердочки, которые и лягут своими концами на края ямы, и изюбр будет вытасчен. Этим способом один человек легко добудет из ямы не только изюбра, но и матерого сохатого. Конечно,

прежде чем тащить зверя, нужно его умертвить, в противном случае он, приподнятый рычагом на аршин или более, тотчас воспользуется случаем, выпрыгнет и убежит, что, говорят, и случалось с мало смыслящими охотниками. Иначе изюбра вытащить трудно. Случалось, что животные, попавшие в ямы, простаивали в них по 12 и более дней и были живы.

Луками добывают изюбров точно таким же образом, как волков и козуль (постановка и устройство лука подробно описаны в статье «Волк»). Луки на этих зверей ставятся преимущественно зимою у ключей, на изюбриных тропах и около сенных зародов. Иногда же их ставят летом около солонцов и солянок, но в это время ставить их неудобно, потому что по черностопу трудно следить раненного стрелой зверя, тогда как зимою очень легко. Поэтому летом нужно осматривать ловушки ежедневно, а зимою — луки дня через четыре, а ямы можно и в неделю раз. Понятно, что луки на изюбров ставятся самые крепкие и бойкие; слабым луком изюбра не добудешь — это не лисица.

Орочоны зимою гоняют изюбров на лыжах точно так же, как сохатых, и бьют из винтовок или закалывают пальмами (рогатинами).

Русские промышленники зимою ездят за ними на лошадях и добывают таким образом: на более чистых местах, увидав издали зверей, начинают шагом ездить вокруг них, делая каждый раз круг все меньше и меньше; тогда изюбры обыкновенно стоят, прислушиваются, приглядываются и не бегут, считая промышленников за проезжих. Но охотники, сузив круг по возможности, выбирают удобное время и стреляют в них из винтовок. Одному эту охоту производить трудно, а лучше вдвоем или втроем; тогда один из охотников тихонько соскакивает с коня, а один или двое продолжают не останавливаясь ехать; изюбры, не заметив соскочившего стрелка, обыкновенно смотрят и караулят только едущих, но тот, если возможно, подберется к ним еще ближе и стреляет в любого. Если же ездить одному охотнику, то изюбры стоят только до тех пор, пока охотник едет, но как только он соскочил с коня, чтобы вернее выстрелить, изюбры большею частью тотчас убегают.

Охота эта называется промышлять в объезд. Конечно, способ этот применим только там, где изюбров много и где они не напуганы, но нынче уже мало осталось таких уголков и в Восточной Сибири, а, кажется, скоро их и совсем не будет, и тогда мои описания будут в этом случае тоже преданием, рассказом старины.

Недаром говорят здешние охотники, что изюбр покорен коню, и действительно: зимою, а в особенности в великом посту по насту, охотники верхом и без собак заезжают изюбров до того, что колют их ножами. Охота эта называется здесь «промышлять изюбров гонком»; охотник с утра садится на коня и едет в лес отыскивать свежие изюбриные следы; найдя следы, он едет по ним до тех пор, пока где-нибудь не испугает изюбров, которые, конечно, убегут, но охотник не торопясь, исподволь продолжает следить их. Потом снова пугает и снова едет за ними же по следам, не останавливаясь и не давая изюбрам покою, что и продолжается обыкновенно целый день. Вечером промышленник оставляет зверей в покое и ночует в лесу, а утром с рас-

светом опять садится на коня и опять гоняет изюбров, как вчера. Таким образом он ездит за зверями до тех пор, пока они пристанут, начнут останавливаться и станут подпускать к себе охотника на выстрел, если снег хотя и глубок, но рыхл. Если же он глубок и черств, то есть сделается настом, то изюбры в первый же день устают до того, что промышленники закалывают их ножами без выстрела. В самом деле, изюбры, гоняемые по насту, так обдирают себе ноги, что из них бежит кровь ручьями, и несчастные животные дойдут до того, что, сделав последний скачок, падают в изнеможении на окровавленный снег, кричат диким, раздирающим душу голосом и обессиленно лежат неподвижно и в судорогах помирают от нанесенных им ран. Замечено, что если гонят одного изюбра, то он устает скорее, чем два или три и более. Это потому, что изюбры, как козули, бегут всегда друг за другом и прыгают скачок в скачок; тогда понятно, что первому, передовику, бежать по черствому снегу труднее, чем следующим за ним, и передовиком один изюбр постоянно

быть не может, а они меняются поочередно. Следовательно, один преследуемый изюбр всегда должен быть передовиком, принужден бежать по черствому снегу и проламывать себе путь без помощи других, вот почему он устанет скорее. Точно таким же образом по насту гоняют и козуль. Мясо загнанных изюбров и диких коз бывает далеко не так вкусно, как у зверей, убитых из ружей на солонцах, увалах и проч.; оно как-то вяло, пахуче и неприятного вкуса, особенно вареное.

Хищные звери истребляют изюбров в значительном количестве, в особенности молодых и телят. Зимой волки гоняют изюбров точно таким образом, как и промышленники. Кто у кого научился этим способом добывать изюбров — не знаю. А по всему вероятно, промышленники переняли у волков. Волки, собравшись несколько штук вместе, гоняют по следам изюбров тоже до тех пор, пока ослабевшие животные остановятся и попадут им на зубы. Справедлива пословица, что «волка ноги кормят». Нередко изюбры, преследуемые волками, заскакивают на зароды сена, думая тем отделаться от страшных волчьих

зубов; иногда же они соскакивают или обрываются с крутых гор и утесов в пропасти и убиваются до смерти. Молодые изюбры и телята изредка попадают в козьи пасти; нарочно же пастей для ловли изюбров не делают.

В 1856 году зимою в окрестностях Бальджиканского пограничного караула ездил я с двумя казаками, хорошими промышленниками, за изюбрами. Охота производилась облавой. Я, как не знающий местности, постоянно садился на указанные пункты и дожидался зверей, а товарищи мои поочередно, то тот, то другой, ездили облавить, т. е. нагонять изюбров на известные места. Мы ночевали две ночи, убили двух козуль, но изюбров и в глаза не видали. Охота как-то не клеилась. Мы собрались домой, сели на лошадей и хотели уже ехать, как вдруг один из промышленников увидал вдали, на солнопеке, двух пасущихся изюбров. Дело было под вечер третьего дня нашей охоты. Мы отложили поездку и согласились облавить этих зверей. Один из промышленников и я поехали сидеть на избранные места, а третий отправился подгонять к нам изюбров. Мне досталось объехать верст

пять и взобраться на высокую крутую гриву, изредка поросшую лесом и увенчанную сверху огромными обрывистыми утесами. С трудом заехав на нее, я поспешно привязал коня к дереву и спустился на несколько сажен на чистую открытую лужайку, на которую, по моему расчету, должны были прибежать изюбры. Прошло с полчаса; солнышко уже готовилось спрятаться за виднеющийся вдали темно-синий хребет, а зверей все еще не было. Следовало уже отправляться на условный сборный пункт: я собрался идти к коню, как вдруг в это время послышался отдаленный выстрел моего товарища, что и доказывало, что изюбры пробежали тем местом, где сидел он на карауле. Я поторопился и побежал к коню, но, не доходя до него сажен десяти, увидел сбоку над утесом, под огромной нависшей скалой, сидящего инородца, который держал в руках винтовку, как будто направленную прямо на меня. Я содрогнулся, невольно остановился, хотел что-то закричать, но не мог. Кровь прилила мне в голову, по телу пробежал озноб. Я думал, что этот инородец, воспользовавшись моей оплошностью, хочет ме-

ня застрелить, так как подобные истории здесь случались частенько, тем более с ссыльными бродягами... О, их, бедных, много перебито здешними промышленниками, а в особенности инородцами! Много их, несчастных, действительно «без вести пропало», много умерло с голоду и холоду, много перетонуло в бурных горных речушках, но много и попало на пули! После первого испуга я скоро опомнился, быстро подскочил к дереву и спрятался за его ствол. Вглядевшись хорошенько в сидящее чудовище, я усмотрел, что оно недвижимо, а потом убедился, что оно и бездыханно. Что же оказалось, когда я, видя безопасность, подошел к сидящему инородцу? Это был труп пожилого широкоплечего, среднего роста тунгуса, который и был посажен на большой камень под громадной нависшей скалой огромного утеса. На нем была овчинная шуба особенного покроя, кругом опушенная чем-то красным; на голове была острокопечная шапка с медной шишечкой наверху и шелковой бахромой около нее, с боков же шапка была опущена хорошим рысьим мехом. На ногах покойника были козьи унты с

толстыми (чуть ли не деревянными) подошвами; оголенные его руки покоились на коленках, на которых и лежала медная китайская трубка — ганза, а в левой торчал простой табак. На правой же руке, на большом пальце, светилося серебряное кольцо. За поясом был небольшой нож, каптурга с пулями (числ. 3) и огниво, а из пазухи торчала роговая пороховница. Глаза покойника были выклеваны птицами, щеки и губы тоже попорчены, вероятно, ими же, из полуоткрытого рта виднелись белые, как слоновая кость, зубы. Вообще картина была очень неизящна и так-то тяжело и неприятно на меня действовала, особенно при последних лучах догорающего солнца. После рассмотрения причины моего испуга я машинально отвернулся, невольно плюнул и пошел к коню, который, по-видимому, давно дожидал меня, потому что не стоял на одном месте и часто ржал. Я еще раз взглянул на страшный труп тунгуса, вскочил на коня и рысью понесся к ожидающим меня товарищам, которые уже осматривали убитого изюбра, розняли на части и жарили на огне печенку. Я рассказал им про свой

испут и его последствия; они долго смеялись и сказали мне, что здешние инородцы часто хоронят таким образом своих умерших собратьев. Мы заночевали, и мне всю ночь снился страшный тунгус.

Кстати, расскажу здесь еще довольно замечательный случай.

Отставной горный урядник П. И. 4-х в 1859 году, вскоре после летнего Никола, отправился со своим малолетним сыном Андрияном в тайгу, где тогда находилась золотоискательная партия, в которой он был участником. Старик 4-х, как страстный охотник, взял с собой винтовку, а как знающий хорошо местность поехал в партию прямым путем, просто тайгой, с тем намерением, чтобы дорогой по возможности и позверовать. Из дома они выехали довольно поздно, а потому их скоро застигла ночь. Ехать лесом стало темно; старик и вспомнил, что в стороне от их пути есть его старая солянка, на которой он прежде бивал много изюбров и диких козуль. Он, долго не думая, свернул в сторону и впотьмах добрался до солянки; расседлал лошадей, пустил их на траву, а сам с сыном отправился на солян-

ку и сел в сидьбу караулить зверей. Было уже за полночь; небо покрылось серыми тучами, и начал кропить мелкий ситничек, вообще погода была такая, которая не предвещала ничего хорошего. Старик был немного нездоров, почему завернулся в шинель и лег спать, сказав сыну, что если кто-нибудь придет ночью на солянку или он сам захочет спать, то тихонько разбудил бы его. Было уже далеко за полночь. Небо прояснилось, подул свежий ветерок, заревели в окрестностях козы. Молодой сынишка Ч-го сидел-сидел да и вздремнул, как вдруг что-то затрещало на солянке; очнувшись, он стал приглядываться и увидел не далее как в 15 саженьях от их сидьбы огромного быка-изюбра. Сначала мальчик растерялся и не знал, что ему делать, но опомнившись, начал тихонько толкать старика — тот не слышит; он его сильнее толкать — не слышит: тогда мальчик, вероятно забывшись, схватил старика за шею, а у него на затылке был чирей.

«Батюшки! — говорил после старик. — Я света не взвидел, как схватил меня тогда Андрияшка за больное-то место! Чуть-чуть я не

закричал благим матом — ведь угодил же, чертенок, схватить меня прямо за чирьяна-то!.. Слезы полились у меня градом, насилу я опомнился и долго пролежал ничком, толкнув Андрияшку, что, дескать, я слышу, но тот с радости давит меня за чирей да и шабаш. Я едва укрепился, приподнялся, оттолкнул Андрияшку рукой, схватился за винтовку, стал присматриваться и едва-едва сквозь слезы увидал зверя, который стоял около куста и что-то ел. Зубы так и хрустят у голубчика, как у коня. Я приглядываюсь, выцеливаю, чтобы вернее стрелить, — ночью ведь не то что днем, а проклятый Андрияшка тычет меня под бока да указывает пальцем на зверя, которого я и без него вижу. Ну, думаю, испугает его, беда! Делать было нечего, приложился скорей — да как цопнул!.. Батюшки-светы, как он бросился с пули-то, индо земля заходила! И убежал. Я уж вижу, что попал, а Андрияшка мой в слезы — думал, что я мимо стрелил. «Ты почто это меня за чирей-то схватил, дурачина?» — «Да чего, тятенька, я? — говорит. — Будил, будил тебя, а ты все спишь, я и давай тебя теревить за больное-то место!» —

«Экой бы болван, — говорю я. — Кабы я да закричал? Ведь испужали б мы с тобой зверя-то! Ну хорошо, что он не почухал, а я перетерпел. Смотри-ка, ведь у меня рубаха мокра, во рту пересохло, так ты удружил!..» — рассказывал старик.

Зверь был действительно тяжело ранен. На утро 4-х нашел его уже мертвым недалеко от солянки. Это были великолепные панты, которые старик продал за 110 руб. сереб. Ай да Андрияшка!

3. КОЗУЛЯ

Сибиряки дикую козу называют просто козулей. Туземцы же именуют ее по-своему; по-орочонски — коруй, а по-тунгусски — дзур. Дикая коза не имеет почти никакого сходства с домашней как по наружному виду, так и по образу жизни. В том и другом случае она более всего походит на изюбра, так что составляет как бы малый род изюбров. Сходство это заметит всякий, стоит только увидеть козулю и изюбра. У первой, как и у последнего, та же величавая и вместе с тем грациозная осанка, та же непритворная пугливость, та же свобода и легкость в движениях, та же быстрота бе-

га — словом, во всем поразительное сходство, так что вся разница как бы заключается только в одной величине зверей.

Но сходство это будет поразительным только при первом впечатлении, при первом поверхностном взгляде на изюбра и козулю. Истый охотник или натуралист тотчас заметит оттенки разнородности зверей, в особенности когда тот или другой покорооче познакомятся с образом жизни и нравами этих животных, так сказать, попристальнее заглянут в их быт.

Самая большая козуля редко вытягивает до 2-х пуд чистого мяса и величиною бывает с большую овцу, даже несколько повыше ее, но тоньше корпусом. Дикая коза несравненно красивее овцы и домашней козы, несмотря на то, что первая имеет такую красивую курчавую шерсть, а последняя чрезвычайно жива и игрива. Посмотрите на дикую козу, заметьте, как она стройна, грациозна, быстра и свободна в движениях. Ее маленькая головка с черными живыми глазами, опущенными длинными черными ресницами, производит приятное впечатление и не на одного горячего

охотника. Ее тонкая длинная шейка и такого же устройства туловище на тонких и высоких ножках имеют какую-то особую прелесть и гармонируют в общей красивой фигуре козули. Большие же стоячие уши ее чрезвычайно подвижны и хотя по величине своей очень похожи на ослиные, но к ней весьма пристали, придают ее фигуре особый эффект и довершают красоту животного. Вместо хвоста козуля имеет только небольшую кисточку волос⁽³⁹⁾, которая как бы свешивается со спины и прикрывает задний проход. У самки такая же кисточка закрывает детородный орган, так что его не видно.

Сибиряки для отличия самца от самки, не смешивая в разговоре общего названия животного, называют первого гураном, а последнюю — козулей или козлухой. Впрочем, последнее выражение употребляется чаще.

Дикие козы живут по всему Забайкалью и в настоящее время в некоторых частях этого обширного края держатся еще во множестве. Но старики промышленники говорят, что «в прежние годы козудь было не в пример больше теперешнего. Бывало, куды только ни

ткнешься, куды только не сунешься, везде была козуля. Чего! Козули, брат, прежде бывало, как червяка, как мошкары! А нынче что? И сотой-то части не стало!! Господи, господи! Куды что и девалось. Бывало, пойдешь с винтовкой в лес на ночь, на две, так домой вьючну и притащишь. Э-эх! Было времечко, простое было времечко! Прежде и зверь-то был проще, а ныне народ-то стал похитрее, зверь-то, почитай, вдвое сделался посуровее!.. Э-эх!»

Действительно, по собранным мною фактам, несколько десятков лет назад диких коз было множество по всему Забайкалью. И нет ничего удивительного, потому что козуля, как всякий дикий зверь, держится в местах уединенных, следовательно, малозаселенных, а этих последних было гораздо больше, чем в настоящее время. Кроме того, козуля — зверь средней плодовитости; следовательно, с возрастанием населения, а значит, с увеличением числа охотников, так усердно преследующих диких коз, цифра последних к настоящему времени непременно должна уменьшиться. В тех же частях Забайкалья, где народонаселение не увеличилось, убыль диких

коз почти не заметна, и местные старожилы, вспоминая свое старое время, еще не говорят таких грустных фраз, как я привел выше.

В южной половине Нерчинского горного округа до 1850 года диких коз было множество повсюду, даже в безлесных местах, но в зиму этого года снега были чрезвычайно глубоки, отчего весной, когда образовался наст, все промышленники от мала до велика бросились за козами и душили их десятками, заганивая на лошадях с собаками. Вот почему в этой части Забайкалья в продолжение почти десяти лет, а особенно в первой половине десятилетия, коз было чрезвычайно мало, так что в некоторых участках этого округа они были выведены почти совершенно. Но с 1860 года и по настоящее время козули появились в значительном количестве, хотя не в таком множестве, в каком они водились прежде. Главную причину размножения диких коз в этой части Забайкалья в такой непродолжительный период времени были следующие обстоятельства: развитие золотых промыслов в северной половине Нерчинского округа и образование забайкальских казаков. В пер-

вом случае почти половина горнозаводского оседлого населения в начале пятидесятых годов и несколько ранее была передвинута на золотые промысла, вследствие чего рудничные селения чрезвычайно обеднели жителями, в числе которых было много хороших промышленников, имевших козьи пасти и ямы, так что эти снаряды, за отсутствием их хозяев, погибли от недосмотра и лесных пожаров. Во втором случае образование забайкальского казачества было одною из главных причин размножения диких коз в том отношении, что бывшие горнозаводские крестьяне, находясь большею частью на урочной работе в определенное время года, имели более часов досуга, которые они употребляли на охоту, нежели сделавшись казаками, когда порядок их жизни совершенно изменился.. Настала служба с ее строгостями и дисциплиной; прежнее довольство крестьян в некоторых случаях превратилось почти в нищету. Наконец, переселение на Амур забайкальских казаков имело те же последствия, как и горнорабочих на золотые промысла. Как в первом, так и во втором случае появились в

селениях опустелые остовы домов с разбитыми печами, раскрытыми настежь или заколоченными наглухо дверями и окнами, с развалившимися заплотами, изгородями, дворами и другими запущенными угольями. Действительно, то и другое обстоятельство было главной причиной уменьшения числа промышленников и быстрого размножения козуль. В продолжение этого десятилетнего периода многие старые промышленники, не попавшие на службу, перешли в другой, всех ожидающий мир или, одряхлев, оставили поприще страстной охоты — своего любимого занятия в былое время. Среднее поколение промышленников поступило на службу и волей-неволей забыло про козуль, про любимое когда-то белковое. Грустно смотреть на истых горячих охотников этой среды, когда они, забросив свои винтовки в пыли и ржавчине, не имея свободного времени, по рукам и по ногам связанные служебной дисциплиной, лишенные средств не только промышлять зверя, но и вспахать себе лишней клочок земли, начнут вспоминать старые года, лучшие дни их бывшей жизни, счастливые минуты удач-

ного промысла. Смотри с охотничьей точки зрения, грустно и тяжело толковать с ними о прошлом простом времени и взвешивать настоящее!.. О молодом поколении в этом случае и говорить нечего — из него не могло образоваться дельных промышленников.

Случай этот может служить в наше время, кажется, единственным примером среди общего повсеместного и постоянного уменьшения зверя. Не будь этой катастрофы в изменении образа жизни жителей этого края, можно наверное сказать, что к настоящему времени в южной части Нерчинского горного округа дикие козы или совсем были бы выведены, или бы их осталось чрезвычайно мало. Было время, когда в этой же местности, особенно в северной ее части, водились соболи, каменные бараны, которых ныне и следу не стало, а изюбры, сохатые, кабаны, рыси, выдры на юге округа остались в весьма незначительном количестве, как редкость, как диковина, на которую иногда сбегаются смотреть старые и молодые промышленники, тогда как прежде нынешние старожилы-охотники нередко дарили своим женам и дочерям-невестам по

нескольку соболей на воротник к какой-нибудь телогрейке, а на обыденный завтрак употребляли изюбрину, сохатину, жирную кабанину... Как не скажешь в этом случае словами здешних промышленников: «Э-эх, было времечко!..»

В некоторых частях Забайкалья дикие козы и до настоящей минуты держатся еще в таком огромном количестве, что заменяют местным жителям овец. Вкусное, здоровое и питательное мясо козуль служит большим подспорьем в продовольствии, а теплые их шкурки согревают не одну тысячу людей в сильные сибирские морозы, совершенно заменяя собой овчины. Здесь из зимних козьих шкур делают превосходные теплые и до невероятности легкие козляки (шубы) и дахи (козляк, который носится шерстью наружу). Последние в большие морозы надеваются на обыкновенные шубы, почему они и шьются больших размеров. Довольно надеть обыкновенный овчинный тулуп и сверху козью даху, чтобы не прозябнуть в продолжение целого дня в самые лютые морозы. Козью даху не пробивает никакой ветер. Двойная же даха,

то есть подбитая снутри каким-нибудь другим легким мехом, это баня, это такая вещь, которую можно надеть прямо на сюртук, на пальто и ехать куда угодно. Смело можно сказать, что весьма небольшая часть сибиряков не имеет козьих дах, реже оленьих и яманьих (из шкур домашних коз). Из летних же козюльих шкур простолоюдины шьют ергачи (тоже род шубы), теплые штаны, а из выбритых кож делают наволочки, летние брюки, куртки для домашних работ и т. п.

Правду говорят сибиряки, что если бы козюльи меха при своей удивительной легкости и теплоте имели прочную, мягкую шерсть, «то им бы и цены не было». Вся беда в том, что козюльи меха чрезвычайно непрочны — шерсть их скоро сечется и вылезает. В особенности они боятся пота и жара; вот почему бережливые сибиряки никогда не работают в козюляках или дахах и не держат их в теплых избах, а всегда в холодных амбарах или в сенах. Они говорят, что раз пропотить козюляк — значит его испортить. С бережью и толком содержимые козюляки и дахи выслуживают от 3 до 5 лет, а в некоторых случаях и гораздо бо-

лее. Здесь обыкновенная ценность козляка и дахи от 5 и до 12 руб. серебром.

Козуля линяет два раза в год, весною и осенью. Летом она имеет повсюду кирпично-красную лоснящуюся короткую шерсть. Зимой же шерсть на ней длинная, серая, с слабым красновато-желтым оттенком; в это время зад ее (зеркало) совершенно белый, как снег. Летом мездра на шкуре тонкая, слабая, зимой же толстая, крепкая. Осенью, когда козули только что вылиняют и оденутся в теплые зимние шкурки, на них шерсть еще небольшая и крепкая, и они имеют свое особое значение. В это время шкурки их ценятся дороже и называются барлдвыми, потому что шерсть на них бывает гораздо прочнее, чем зимой и летом. В особенности осенью ценится шкурка гурана, потому что она в гоньбу и после нее имеет на шее чрезвычайно толстую и прочную мездру, которая и называется здесь кукуей. Барловые гураньи шкурки употребляются преимущественно на обувь; из них шьют превосходные теплые сапоги — унты, покрой которых сходен с покроем спальных сапогов. Кукуя идет только на подошвы. Козу-

ля (матка) кукуй не имеет, потому что у нее во время течи шея не толстеет. Вообще гураньи шкурки прочнее козульих и потому ценятся всегда дороже.

Хорошая барловая гуранья шкурка, следовательно, с кукуей и в козистых местах доходит до одного руб. сер., а где козуль мало — до 1 руб. 50 коп. сер. и более, тогда как козульи шкурки в обыкновенное время продаются по 70, 50 и даже 30 коп. сер. за штуку. Впрочем, барловые шкурки, по доброте своей делятся на ранние и поздние; первые считаются лучшими, они называются ягодницами и идут преимущественно на обувь; последние же, как имеющие шерсть побольше и не так крепкую, употребляются на козляки и дахи; эти шкурки хотя и не так прочны, как первые, зато гораздо теплее первых. Некоторые охотники называют поздние барловые шкурки попорощницами или покровками.

Дикие козы любят гористые места, поросшие густым лесом, с чистыми травянистыми увалами, перерезанными мелкими ложбинами, с крутыми горными речками, журчащими ручейками и молчаливыми, тихими озе-

рами. Холодные ключи и родники, даже мелкие поточкины, обросшие густым кустарником, в известное время года служат любимым убежищем для диких козуль. В глухих лесах, в сиверах, они проводят только день, а ночью выходят кормиться на чистые луговые места, даже в степи, но это бывает только тогда, когда в лесах лежит много затвердевшего снега, а на полуденных увалах станет мало корма. В то же время, когда снег еще рыхл, козули упорно держатся в сиверах, в падушках, почащам и кустарникам, а также во дворцах по увалам и выходят на чистые травянистые места только по вечерам и утрам для жировки. Зимой козули питаются ветошью, молодыми березовыми и осиновыми побегами, оставшимися на них мерзлыми сережками и необлетевшими пожелтелыми листочками. Березовая губа составляет для них лакомство. Кроме того, они любят тогда покушать и зеленого сенца, вовсе не для них приготовленного трудолюбивым хозяином в окрестностях тех мест, где держатся козули. Плохо тому хозяину, который запоздает вывезти домой сено из козистых дач, — остатков будет мало: козули

найдут сенные скирды, начнут ходить к ним ежедневно и сделают такую убыль в запасе, что хозяин поневоле должен будет схватиться за голову, и по русскому обычаю простолюдина непременно выругать всеми мудрыми изречениями безвинных козуль. С досады он, пожалуй, поставит какие-нибудь ловушки около объединенных скирд и смертью отомстит непрошеным гостям. В самом деле, зимою козули так любят хорошее зеленое сено, что их не держит никакая изгородь: между жердями обыкновенной городьбы они пролезают свободно, а частый прутьяной плетень легко перепрыгивают, хотя бы он был до двух аршин вышиною.

В великом посту, когда глубокий снег в сиверах затвердеет и станет резать козулям ноги, они переселяются на житье в лесные опушки или, как здесь говорят, закрайки, где снег бывает не так глубок, потому что его сдувает ветром в сивера, а днем распускает полуживительными лучами мартовского солнца, и он делается рыхлым.

В ветреную зимнюю погоду и в особенности в пургу козули хитро прячутся в самой

глухой чаще или густой траве, так что их нередко совершенно заносит снегом. Но лишь только окончится пурга, они тотчас выходят на чистые места и греются, потому что сырой снег, значительными массами навалившийся на ветви деревьев и кустарников, с шумом падая вниз, жестоко надоедает козулям, и они его очень не любят; равно как и после сильного дождя козули тоже выходят сушиться на чистые луговые места, потому что в лесу образуется несносная так называемая капель с мокрых деревьев и кустов, которую козули тоже не любят. Только одни голодные волки бодрствуют в сильные пурги; они под шум и свист крутящейся прахом снежной бури рыскают по таким глухим приютам, чутьем отыскивают козуль и давят их на месте.

Зимой козули также любят выходить на лесные накипи, речные наледи, бегущие ключи и родники, лизать лед и пить холодную струйку воды. В студеные ноябрьские и декабрьские дни, когда земля трескается от ужасных морозов, а выглянувшее солнце, как кровавый шар, пробиваясь сквозь густую серебристую изморозь, едва пригревает окочен-

невшими лучами, козули по утрам выходят на солнопеки и греются от страшного холода; они как-то неуклюже скачут по мерзлому увалу, бегают одна за другой, прыгают друг через друга и т. п., но лишь только солнце взойдет повыше, они тотчас забираются в густую траву, мелкие кустики и ложатся или стоят и греются полумерзлыми лучами. В тех местах, где их никто не пугает, они на солнопеке проводят целые дни, но где их часто тревожат, козули, отогрев полужастывшую кровь, тотчас удаляются в лес и остаются в нем до вечера, а там снова на увал на жировку, снова бегать и прыгать... Забавно смотреть на них в то время, когда они, уродливо согнувшись и скорчив длинные шеи, преуморительно выплясывают на морозе, который захватывает дыхание подкравшегося к ним охотника, как иглами колет его побелевшие щеки и коченит притаившиеся члены, только что разогретые и даже вспотевшие от трудной ходьбы по долам и горам под легким охотничьим козляком. В самом деле, эта картина требует повторения и внимания читателя. Надо вообразить себе подкрадывающегося сибирского охотни-

ка к пасущимся козулям, иногда в такой мороз, когда ртуть замерзает в термометрах; нужно представить себе человека, осторожно лепящегося на крутые утесы: он то вдруг останавливается, согнется и прислушивается, то бежит, вытянется и присматривается; представьте человека, который в такой ужасный мороз то обливается потом и от него столбом валит пар, то коченеет, и на верхней его одежде садится белый куржак (иней); на лице у него то играет завидный румянец, то образуются белые отмороженные пятна... Еще труднее поверить тому (а в особенности читателю-не охотнику и не бывалому в Сибири), что все это производится всегда с открытой шеей и грудью, с голыми руками и нередко в одних чулках на ногах, чтобы в больших зимних обутках не шарчать по снегу. Видя все это наяву, как не пожелать такому охотнику полного успеха и как не обрадоваться, когда он, подойдя в меру выстрела, быстро прилепится к винтовке, раздастся глухой выстрел, и козуля, насквозь пронзенная пулей, в предсмертных судорогах рухнет на пушистый снег и обагрит его дымящейся кровью...

С каким нетерпением дожидает дикая коза дружной, теплой весны, появления синеньких цветочков ургуя (прострела), которые с первым признаком весны начнут пробиваться сквозь засохшую ветошь! С какою жадностью бегают козуля по открытым увалам и срывает головки только что показавшихся первенцев разнообразной даурской флоры! В это время козы выходят кормиться рано; едва только солнце начинает всходить с небосклона и приготовится юркнуть за какую-нибудь сопку, синеющую вдали над угрюмой тайгой, местами уже потемневшей, местами еще освещенной последними лучами, как козули уже на увале; здесь они проводят всю короткую весеннюю ночь и целое утро, и только высоко поднявшееся солнце заставляет их скрыться в дремучий сивер или в глухую падушку. Тут они ложатся отдыхать и проводят целый день.

Прошло еще несколько теплых дней, ургуй становится не редкостью, на солнотечных пригревах показалась уже щетка молодой зелени, и козули с большою радостью бегут на увалы отведать новой свежинки. Теперь они,

разлакомившись ею, еще ранее выбегают из темных тайников, позднее сходят с увалов, а в более безопасных местах даже и дни проводят на открытых частях тайги. В это же время козули начинают линять и зимнюю серую шерсть переменяют на летнюю красную, которая прежде всего показывается на лбу и на шее.

Летом на увалы козули не ходят — незачем; пищи им везде достаточно: и в сиверах, и на падях, и тут она гораздо свежее, чем на увале, где она уже засохла и пожелтела от палящих летних лучей. На солнопеке им жарко, оводно, теперь им нужны прохлада и покой. Вот почему они в июне и в июле держатся преимущественно в глухих сиверах и падушках, около ключей, родников и горных речушек, а в тех местах, где близко хребет-становик, уходят на его вершины, гольцы, где нет овода и жар слабее. В это время пища их — зелень, листья, ягоды и грибы, в особенности грузди, от которых козули получают какой-то особый приятный вкус. В самое знойное время эти животные часто пьют и нередко купаются в озерах и горных речках, даже зачастую

ложатся в холодные ключи и родники. Козы легко плавают через большие и быстрые реки, но не ныряют, как сохатые.

Солонцы и солянки столько же дороги диким козам, как и изюбрам. С начала лета или, лучше сказать, в конце весны они уже начинают посещать их по вечерам, по ночам и утрам. Даже природные солончаки козули едят с большим аппетитом; в отдаленных местах, где их не пугают, нередко и днем можно увидеть на них козуль, разгребаяющих копытами и грызущих солонцеватую землю. В самые жаркие дни, когда уже овод появится во множестве, дикие козы выходят на солонцы поздно, на закате солнца, даже ночью и рано утром, до овода, тогда как с начала лета они выходят на них рано вечером и бывают до позднего утра. Около Петрова дня козули начинают посещать озера, предпочитая их солонцам, едят молодую траву, называемую здесь пестовником, и ир (горький ирный корень), доставая его из-под воды, как сохатые. Бывают года, что козули вовсе не ходят на солонцы и солянки, а посещают преимущественно озера; случается и наоборот, но чрез-

вычайно редко. Промышленники говорят, что чем засушливее лето, тем козули реже бывают на солончаках; неужели это потому, что им представляется меньше возможностей утолить свою жажду после соленой пищи, чем в мокрое лето, когда вода везде, даже на хребтах?

В Забайкалье август месяц обыкновенно бывает дождливый, морошкой, говорят сибиряки. Вот это-то дождливое время здесь и называют по-туземному куктен. С этим словом в понятии сибиряка тесно соединена и козья гоньба (течка), которая и бывает именно в это самое ненастье. Некоторые вместо куктен говорят козье ненастье; это одно и то же, только последнее выражение употребляется преимущественно образованным людом, а первое — зверовщиками. Покуда не началось ненастье, нет и козьей гоньбы, и вот почему один год козули гонятся рано, другой поздно; разница эта бывает так заметна, что ремедиум доходит до двух и даже до трех недель. Словом, начало пасмурной погоды в августе есть начало козьей течи. В слишком засушливые годы течка начинается обыкновенно

рано — в первых числах августа, даже в конце июля, а в мокрые поздно — иногда в последних числах августа. Козы инстинктивно предугадывают соетояние атмосферы, и потому здесь некоторые сибиряки, зная это обстоятельство, сами пророчат засуху или продолжительное ненастье.

Так как куктен большею частью бывает с половины августа, то и козья течка начинается в это же время и продолжается до половины сентября, следовательно, тянется около месяца. Поэтому дикие козы гонятся раньше излюбров и сохатых. Течку открывают всегда молодые гураны, которые приходят в жар похотливости несколько раньше старых. Молодо-зелено, и козули (самки) редко бывают благосклонны к молодым кавалерам, а предпочитают старых самцов, ибо последние похотливее первых. Молодые гураны гонятся только до тех пор, пока не начали старые; они боятся сильных соперников и тогда уже пользуются их оплошностью или счастливым случаем, чтобы наткнуться врасплох на холодную матку.

Сначала дикие козы гонятся по закрайкам

(в опушках), в падушках, поросших мелким кустарником, около речек и в других прохладных (чистых, луговых, редколесных) местах под гривами. Когда же гураны войдут в жар, разгонятся, как говорят промышленники, тогда уже бегают всюду. Гуран не имеет одной постоянной козлухи, он совокупляется со многими, бегают следом за матками и отыскивает их чутьем. Он никогда не ошибется и следа самки не смешает с гураньим. Поэтому холостые гураны во время течки всегда носят голову книзу. Гуран, найдя матку, ходит с ней до тех пор, пока не обгонит (оплодотворит), после чего бросает и ищет другую. Самая гоньба состоит в том, что гуран ни на одну минуту не отлучается от своей возлюбленной, не дает ей покоя и постоянно гоняет с одного места на другое (отчего и произошло слово гонит, гонится). Он не дает ей ни полежать, ни отдохнуть, бодает рогами, бьет передними и задними ногами до тех пор, пока козуля не согласится на любовную связь. Иногда козуля долго упрямится и не соглашается быть его любовницей, тогда гуран прибегает к другому средству: гонит ее во всю прыть,

подтыкая сзади рогами и хватая ртом до тех пор, пока она уморится, остановится и уже поневоле согласится на его ласки. Если же козуля сама старается убежать от назойливого любовника, тогда он опережает ее, мешает бегу, заграждая собой путь, чем изнуряет и тоже останавливает. Этот последний маневр здесь имеет свое особое название, говорят: «Гуран держит матку». Самое совокупление производится большею частью на ходу, даже и на бегу, редко стоя, и вообще весьма быстро. Все это потому, что гураны похотливее самок, да и последних меньше, чем первых, почему самцы, боясь соперников, поминутно скачут на маток, которые от избытка супружеских ласк беспокойны, постоянно в движении, стараясь заметить малейшую оплошность своих кавалеров, чтобы незаметно ускользнуть от зорких глаз любовников и отдохнуть на свободе. Они не дорожат ласками своих временных супругов и при первом удобном случае с радостью оставляют их, надеясь, что не тот так другой самец непременно отыщет их по следу. Так и бывает: гуран, как-нибудь оплошав и потеряв свою любезную, опрометью

бросается отыскивать беглянку, и беда, если догонит скоро, — избодает ее рогами, искусает зубами, избьет ногами. Но случается, что козлуха так скоро юркнет куда-нибудь в чащу, в густую траву, и с такой быстротой и ловкостью пробежит несколько десятков или сот сажен, что запоздавший кавалер ее не отыщет и тогда бросается к другой. Побегι эти чаще всего случаются тогда, когда гуран и матка, изнурившись до последней возможности пустой беготней и супружескими ласками, прилягут отдохнуть вместе или станут насыщать свои тощие желудки; вот тут, лишь только гуран, упоенный минутной лаской неверной супруги, забудется, задремлет или займется чересчур тощим желудком, как плутовка и была такова. Каких хитростей только не делает козлуха при удавшемся побеге, чтобы брошенный супруг не мог отыскать ее! Зато каким жестоким побоям подвергается она, если приторный ловелас поймает ее на месте преступления! Из этого видно, каким насильственным образом поступает гуран с козлухой во время течки; не даром говорят здешние промышленники, что он совокупляется сил-

ком, или силадёром.

В гоньбу старая козлуха ходит обыкновенно тихо и не боится молодых гуранов; молодая же почти постоянно бегаёт, не скоро подчиняется воле своих обожателей и более боится их, чем первая, в особенности старых, сильных гуранов, которые с такой запальчивостью бьют своих фавориток, что эти несчастные кричат, как под ножом охотника.

За одной козлухой иногда ходят по два и по три гурана, между которыми являются ревность, соперничество, а потом и неистовая драка, кончающаяся иногда смертью того или другого. Были примеры, что и гуранов находили, как изюбров и сохатых, мертвыми и так крепко сцепившимися рогами, что, не видав, трудно поверить. Мне случалось убивать козлух и гуранов с большими ранами на боках и шее от острых рогов осерчавших любовников, что, впрочем, здесь не считается особенной редкостью, во время козьей гоньбы.

В продолжение всей течки гуран, отыскивая или гоняя маток, как-то особенно шипит, или харчит, так что его можно слышать иногда за версту, особенно заре. Тех козлух, кото-

рые уже обогнались, гураны не трогают, пробегают мимо и пристают только к тем, которые в состоянии еще поделиться своими ласками. В этом они не ошибутся, только бы им удалось понюхать зад козлухи и, задрав голову кверху, подняв верхнюю губу, поводя и понюхивая ноздрями, посмаковать в воздухе. Горячность гурана в гоньбу иногда доходит до того, что он не слышит выстрела, сразу повалившего его любезную; он еще сам бросается на ее труп и бодает ее рогами, думая, что козлуха упала самопроизвольно от приторных его любезностей; затем следует обыкновенно другой выстрел, и меткая пуля кладет и его тут же, на месте преступления. Вот отчето сибирские охотники, подкараулив такую брачную чету, стараются убить сперва матку, ибо гуран «сам дождется» другого выстрела. По окончании течки самец дичает, по выражению промышленников, т. е. ходит всюду и бодает что попало: кочки, пни, кусты, деревья, землю, а потом забирается в чащу или густой кустарник на отдых и лежит так крепко, что к нему можно подойти вплоть — он не услышит. В это время мясо его вяло, сухо, с

дурным запахом, скоро портится на воздухе; козуля же вкуса своего мяса не теряет.

В продолжение всей течки дикие козы едят мало, в особенности гураны, много пьют, на солонцы и солянки не ходят; их они посещают тотчас по окончании гоньбы и ходят кушать солоноватую пищу до самых заморозков. Случается, что гураны и весною гоняют маток, но гоньба эта не что иное, как шалость, ибо положительно известно, что в это время совокупления у них не бывает. Сибиряки-промышленники говорят, что «весною гураны только забавляются, или дробчатся, за слыша теплое лето», и что «у них ничего дальнего не бывает».

Козлуха носит, как надо полагать, около восьми месяцев, так что в начале мая и даже конце апреля рождаются молодые козлята, по-сибирски анжиганы. Матка телится обыкновенно в закрайках, в мелкой поросли, или же в падушках под гривами; в сиверу же никогда не отелится. Она не приготовляет спокойного, мягкого логова, а приносит молодых прямо на траве или на мху. Перед родинами мучится, в особенности первопутина (первы-

ми родами). Анжиганов рождается обыкновенно два, редко один и еще реже три, но зародышей в матке самки бывает более, иногда до пяти и до шести; зверовщики говорят, что они изводятся сами собой. Козлята рождаются очень маленькими, весьма красивой наружности, красновато-буренькие, с желтыми пестрыми продольными полосками по бокам. Первые дни мать никуда от них не отходит и хитро прячет их в траве, между кустами, в густой поросли. Анжиганы скоро укрепляются силами и через неделю уже начинают ходить за матерью, сначала недалеко, но потом далее и далее, и, наконец, двухнедельные следуют за ней всюду, до начала гоньбы. С открытием же течи мать их нарочно отгоняет, и они живут отдельно одни, по мелким чащам, густым падушкам — словом, там, где не бывает козьей течи; это оттого, что если гуран найдет козлуху с детьми, то забодает их до смерти. По окончании же гоньбы мать безошибочно отыскивает своих козлят, если только они целы, и ходит с ними всю зиму до следующей весны, до урочного времени нового отеления.

Мать кормит молодых до тех пор, пока они

в состоянии будут питаться травой, осиновыми и березовыми молодыми листочками. Когда анжиганы еще слишком малы и, несмотря на свои длинные ножки, не могут достать сосков матери, тогда последняя становится на колени и сосит их в таком положении. Козье молоко чрезвычайно густо и приторно сладковато. Только что родившиеся анжиганы уже настолько хитры, что сами прячутся в траву или кусты при малейшей опасности: они тотчас плотно припадают к земле, вытягивают шею и, приложив свои длинные ушки, лежат неподвижно, так что их увидеть трудно, особенно в густой, высокой траве. Только волки и лисицы чутьем, без затруднения отыскивают несчастных и давят на месте. Когда же анжиганы подрастут и окрепнут, то прячутся так хитро, перебегая с одного места на другое, и бегают так скоро, что их и с собаками поймать трудно.

Голос козлят похож на отрывистый, однозвучный писк, почему и говорят, что анжиганы плачут. Писк, или пик этот, слышен только в то время, когда они голодны и зовут к себе мать или же когда чего-нибудь испугаются.

Анжиганы, попав в руки охотника или в зубы собаки, плачут чрезвычайно резко, протяжно и как-то особенно жалобно. Если мать, оставив уже взрослых анжиган, как-нибудь позабывается, то они ищут ее следом и потому нередко сами приходят к охотнику, который, убив их мать, позамедлит и начнет ее свежевать. Молодых козлят даже медведи, росмахи, рыси и хищные птицы истребляют во множестве. Жирный анжиган — лакомый кусочек; мясо его сочно, вкусно и питательно; недаром медведи так любят закусывать анжиганами. Пойманные молодые козлята скоро привыкают к человеку, делаются совершенно ручными и впоследствии, быв уже большими козулями, не убегают. Я несколько раз держал их и выкармливал на дому; они ели молоко, хлеб, капусту, свежий лиственный табак, веники, сено, ягоды, грибы, даже зерновой хлеб. Часто случалось, козлята играли с моими охотничьими собаками, которые их не трогали, как домашнюю скотину. Козлята не пакостливы, не так, как зайчата, они не скачут на столы и диваны; вся беда, что жуют иногда бумагу, чего надо опасаться.

Стоит посмотреть, когда молодые анжиганы, не видя опасности, разыграются между собою на воле. Какая легкость, простота, свобода и грация в движениях!

Анжиган-бычок, или гурашек одного года, называется лончаком, двух лет — соякчен, а трех — третьяк, или просто гурашек; двухгодовая козлуха называется каякан. Понятно, что все эти названия заимствованы от туземцев. Соякчен в состоянии уже совокупляться с самками, равно как и каякан не отказывает своим поклонникам в супружестве.

Козлухи рогов не имеют. Гураны же безроги только зимою, потому что старые роняют их в ноябре, даже в конце октября, а молодые несколько позже; новые же рога начинают расти у них только перед масленицей, следовательно, несколько ранее, чем у изюбров и сохатых. Соякчен почти на двухгодовалом возрасте, получает первые прямые рожки, которые и называют здесь сойками; у третьяка же бывают первые небольшие отростки, но их более четырех не бывает, даже у самых старых гуранов. У диких коз, как у изюбров, молодые рога сначала мягки, покрыты пуши-

стой кожей сероватого цвета, которая в конце весны лопается и спадает кусками, оставляя костяное вещество рога. Когда мягкие рога начнут твердеть и из сойков образуются отростки, а кожа (рубашка, сорочка) станет на них лопаться, то гураны сильно чешутся и скоблятся рогами об деревья, чтобы скорее сбросить лопнувшую кожу, которая, повиснув на рогах большими кусками, мешает им видеть и бегать по чаще. В это же время гураны страшно бодаются между собою, даже раздражительнее, чем в гоньбу; в бою они сильно пыхтят, так что их далеко слышно. Они редко сходятся между собою прямо лбами, как, например, домашние козы и бараны; напротив, они избегают этого и стараются нанести друг другу иногда смертельные раны в бок.

Гураны чешут об деревья и мягкие рога, но с большею осторожностью, чем затвердевшие; они боятся повредить роговое мягкое вещество и потому скорее скоблят лоб, чем рога. Рога около венчика или грозда имеют спай, или шов, по которому они и спадают каждую осень. От шва кверху, на самом стержне рога,

бывают роговые же острые бородавки, или пуговки; они расположены обыкновенно спиральными рядами; по ним некоторые охотники определяют лета гуранов. Эти ряды бородавок придают рогу снизу вид терпуга; по остроте своей они заставляют промышленников быть несколько осторожнее с легкоранеными гуранами и не хватать их за рога голыми руками; в противном случае легко себе изуродовать ладони и пальцы, а пожалуй, и оставить на этих бородавках часть кожи. Однажды мне второпях случилось схватить легко раненного гурана за рога, хорошо, что это было в конце ноября месяца, следовательно, перед тем, как рога должны свалиться сами собою, и потому дело кончилось благополучно — я до крови ссадил себе руки, оторвав гурану оба рога, а он, вырвавшись от меня, бросился было наутек, но попался на зубы подбежавшей собаки. Сколько смеялись надо мной в то время промышленники и вместе с тем советовали никогда не хватать гуранов за рога, а в случае крайности ловить их за тушу или за задние ноги, но так, чтобы гуран, лягнув, не вышиб глаза.

В весьма редких случаях бывают и у козлух небольшие рожки; это уж не что иное, как игра природы. Зверовщики говорят, что такие козлухи никогда не чреватееют, всегда ходят яловыми, даже не совокупаются с гуранами. Так же редко встречаются и козьи князьки, т. е. козули совершенно белые или пеганые. О них в Сибири идут разные толки и выдумки. Одни говорят, что такую козулю следует убить во что бы то ни стало, по той причине, что она к добру; другие же бить не велят — худо будет. Суеверие есть общий недостаток почти всех охотников, не только сибирских промышленников, из которых некоторые не верят подобному вздору и равнодушно посмеиваются над простачками. Впрочем, таких очень немного. Еще реже встречаются козлухи и гураны с одним рогом; про этих выродков суеверные охотники рассказывают иногда презабавные вещи. Мне только раз случилось видеть однорогую козлуху, добытую в козьей пасти (ловушке), но поймавший ее охотник даже не повез домой свою добычу, а оставил в лесу, говоря, что она попала не на радость.

Дикие козы точно так же, как изюбры и сохатые, почти в одно с ними время, имеют подкожных, носовых и горловых червей. Сибиряки говорят, что во время пребывания носовых червей козуля бывает глухая; по-моему, она тогда не глуха, в точном смысле этого слова, но слышит хуже обыкновенного, и потому скрасть ее легче, чем в другое, свободное от угрей, время.

Зимой козы любят жить обществом; нередко они собираются в большие табуны, голов по сто и более. В пять, десять голов табуны нередки даже и в тех местах, где коз мало. Зимой трудно увидеть козулю в одиночку, а летом никогда не встретишь табуна. Зимой старые и молодые гураны, козлухи и поматеревшие анжиганы — все вместе, летом же наоборот; в конце весны и начале лета, до гоньбы, гураны живут отдельно от маток; в это время они прячутся по чащам, живут в отдельных колках и только ночью выходят на чистые, луговые места. Напротив, осенью козлухи, оставив своих анжиганов, стараются сами спрятаться от отыскивающих их гуранов. Вот почему весной попадаетея на глаза и пу-

лю более козлух, а осенью — гуранов.

Зимою волки на диких коз делают целые охоты, или, лучше сказать, облавы; собравшись несколько штук вместе и зная, что где-нибудь есть табун коз, они разделяются на партии: одна из них гонит козуль следом, а другая пускается смекать, или мастерить, т. е. забегает с боков и навстречу к несущимся козулям; козы, видя сзади и с боков неумолимые волчьи зубы, чаще всего разбиваются порознь и в одиночку или по две и по три бросаются в стороны и стараются спастись бегством, но увы! Волчьи ноги крепче козьих, мускулы первых упруже и далеко неутомимее, чем у последних, и бедные козы, выбившись из сил, скоро и легко достаются волкам. Даже один волк может загнать козулю до того, что она не в состоянии сделать ни одного прыжка. Страх у преследуемых волками коз так бывает велик, что нередко они забегают в селения, дворы, раскрытые бани, сени, гумна, даже заскакивают под телеги проезжих и, конечно, отделавшись таким образом от волчьих зубов, попадают под нож человека. Подобных примеров в Забайкалье найдется мно-

жество. Однажды мне случилось быть мимоездом в Букукунском казачьем карауле зимою; встав рано утром, я отправился во двор посмотреть своих лошадей, как вдруг увидал козулю, лежащую между домашним скотом около сеновала. Сначала я не обратил на нее никакого внимания, думая, что она ручная, хозяйская, прошел взад и вперед и, воротившись в избу, ни слова не сказал о ней хозяину. Как вдруг, немного погодя, слышу шум и крик ребятишек: «Усь, усь, Серко! Серко! Усь, усь, возьми, усь!..» — а потом и собачий лай. Все выскочили опрометью из избы и бросились к сеновалу. Я долго не мог понять, в чем дело, и тогда только догадался, когда услышал предсмертный рев козули, которую собака схватила за горло. «Дедушка, а дедушка! — кричал чуть не во все горло вбежавший в избу суседский парнишко в одной рубашке и босиком. — Ваш-то Серко в вашем огороде сейчас козулю поймал, ей-богу поймал!» — «Чего ты глотку-то разинул, дурачина? — с досадой проговорил старик, оставшийся в избе на полатях и не замеченный мною ранее. — «Поймал, поймал, ей-богу поймал» — еще божишь-

ся, словно некрещеный! Эка диковинка, что козуля во двор забежала! Впервые, что ли?» Однако ж старик, как ни осерчал, а тихонько и кряхтя сполз с полатей, накинуд старую шубенку и, шепча: «Слава тебе, господи! С нами крестная сила!» — поплелся из избы вслед за припрыгивающим мальчишкой, который, успев натянуть чьи-то сапоги и накинуть на себя чужую новую шубу, уж не думал о декабрьских морозах... За ними вышел и я посмотреть на пойманную козулю.

Зимою козули отдыхают не прямо на снегу, а разгребают его копытами до земли и тогда уже ложатся, согнувшись и поджав под себя ноги. Только раненые козули не разгребают снега, а, напротив, стараются лечь на него. Если будут испуганы несколько коз, ходивших вместе, то куда бросилась одна, туда побегут и все остальные, прыгая скачок в скачок. Огромные валежины им не преграда, козули легко их перепрыгивают: они делают иногда скачки до четырех и более сажен. Не подозревая опасности, козули ходят обыкновенно тихо или бегают мелкой рысью, но испуганные скачут и бегут с такой быстротой,

даже на самые крутые горы, что трудно представить не очевидцу. Скачки их неровны, обыкновенно они пять-шесть прыжков делают небольших, а следующий проскакивают с удивительной легкостью высоко и широко.

След козули сходен со следом домашних коз и почти такой же величины, но дикая коза не волочит ног по земле, как дворовая. След гурана круглый, тупой, а козули — острый, продолговатый, узкий. Раздвоившиеся копытца на следу означают, что козуля ранена, притом раненая козуля таскает по земле ноги, что со здоровой случается только тогда, когда она ходит стельная последнее время.

Кал дикой козы сходен с овечьим или калом домашних коз, только шевячки козули несколько продолговатее и тоньше, а моча (урина) последней оставляет на снегу красновато-бурые пятна. Слух козули до невероятности тонок, обоняние остро, но зрение слабо. Поэтому козуля более верит уху и носу, чем глазам; малейший незнакомый шум, треск, стук, шорох уже заставляют ее бежать без оглядки. Если она почует запах охотника или какого-нибудь хищного зверя, хотя бы еще

ничего не слыхала и никого не видала, тотчас бросается спасаться. Но глазам она не верит, как говорят промышленники, и если стоять неподвижно под ветром от козули, то она и в 10 шагах днем не отличит человека от пня и не убежит до тех пор, пока не пахнет на нее запахом или она заметит малейшее движение охотника. На этих-то данных и основана почти вся охота за дикими козами в Забайкалье. Опытный, ловкий промышленник в состоянии иногда скрасть несколько козουλ на чистом месте, но подходя к ним с подветренной стороны в то только время, когда козули едят и, стоя не шевелясь или лежа на земле — когда которая-нибудь из стада поднимет голову. Недаром сибиряки называют козулю слепою, — пожалуй, и справедливо. Я знал двух таких промышленников, которые за пятьдесят сажен, иногда еще ближе, подбегали к козулям, по-видимому смотревшим в ту сторону, где находится охотник, и неудачи почти не бывало. Я часто спрашивал их, к чему они это делают, когда и без того расстояние так невелико, что можно стрелять не задумавшись. Ответ был всегда одинаков: «Гм, для че-

го же палить далеко, когда можно подойти ближе? Ведь козуля дика и слепа, да и разве не видно, что она смотрит не туда, куда бы следовало!»

Голос козули сходен несколько с бляением овцы, только у козули оно как-то гуще, сиповатее и однозначнее. Здесь говорят — козуля ревет. Рев ее редко бывает без видимой причины, а обыкновенно следует после испуга. В самом деле, дикая коза, застигнутая врасплох, иногда до того пугается, что только кричит и скачет на одном месте, а не бежит.

Дикая коза хитра, недоверчива и до крайности боязлива. В случае надобности она ловко скрывает свой след, так что неопытному в этом деле охотнику козьего следа не выправить и козули не найти. В особенности легко раненная козуля куда как хитра в этом случае. Зимой она старается попасть на какой-нибудь козий же след, на дорогу, бросается в стороны, делает петли, скачет через кусты, забивается в густую чащу, старается выбегать на такие места, где нет снега, например на голые солнопеки, летом же, кроме всего этого, она спускается в горные речушки и

бежит ими по несколько сот сажень, глубокие места или омуты переплывает и на берег (обыкновенно противоположный) выходит тогда, когда уже надеется быть незамеченной; она даже ложится на землю около самой воды, забивается под крутые яры, валежники и проч. Но все эти уловки и увертки хорошо известны настоящему сибирскому зверовцику, моргену, как здесь говорят; надуть его трудно козуле, и если не он, то собака непременно отыщет плутовку. Свежая кровь, ясно видимая на снегу, а летом на траве и кустах, служит первым признаком при поисках. Самое лучшее — раненую козу не тревожить вскоре после выстрела; она непременно ляжет и уснет; если же взбудить, она сгоряча, или, как говорят, со скропу, бросится наутек и бежит столько, сколько силы позволят.

Козуля очень крепка к ружью, или тверда на рану. С изломанной передней ногой, она так сильно бежит, что легкая собака ее не догонит, а под парившись (соединившись, подбежав) к здоровым козам, нисколько не отстает от них. Даже если обе передние ее ноги будут переломлены, и тут она, подталкиваясь

задними и упираясь санками (мордой), бежит так быстро, что человек ее не догонит. Вся сила ее бега заключается в задних ногах, которые длиннее и гораздо крепче передних. Вот почему собака легко догоняет ее тогда, когда у нее сломана нога задняя, а если обе, то и человек поймать может. Коза в состоянии уйти от охотника даже и тогда, когда у нее переломлены диагонально две ноги, задняя и передняя накрест, или обе рядовые с которого-нибудь бока. Право, трудно объяснить, каким образом она это делает, а это факт, хорошо известный многим здешним зверовщикам. Замечено только, что козуля в этом случае никогда не бежит под гору, как раненная по туше, а всегда наискось на гору. Раненый гуран опасен: он иногда бросается на охотника и на собаку, если они к нему подбегут слишком близко; были примеры, что неопытные охотники нелегко расплачивались с ним за свою неосторожность, а собаки даже поплатились жизнью. Он сильно бодает рогами, а задними копытами бьет так крепко, что может переломить охотнику руку или ногу.

Вообще о признаках раненой козули мож-

но сказать много такого, что уже было сказано в статье «Сохатый».

Как долговек дикой козы, определенно сказать не могу; знаю одно, что козули бывают до того стары, что худо видят и слышат, не имеют во рту зубов и шкурки их до того ветхи, что решительно не годны к употреблению, ибо мездра их не толще обыкновенной писчей бумаги. Мясо таких старожиллов никуда не годно, оно черство, вяло и сухо. Рассказывают, что такие старушки козули, путешествуя в лесу, беспрестанно натываются на пни, деревья, кусты и т. п. Замечено также, что козы пропадают и от болезней, особенно во время сибирской язвы.

Добывание козуль

Многочисленность диких коз, их вкусное и питательное мясо, теплая и легкая шкурка заставили обратить на козуль особое внимание ленивых сибиряков и придумать много различных ловушек для добывания их. Кроме того, козуль множество бьют из винтовок, травят собаками и заганивают на лошадях.

Некоторыми ловушками добывают козуль

во всякое время года, как, например, ямами и огородными пастями; другими же только в известное время, именно зимою, — это луками и поедными пастями.

Ямы требуют оседлости и труда, а потому туземцы, как народ кочевой, их не имеют, тогда как здешние крестьяне, казаки, поселенцы и горнорабочие (ныне сельские обыватели) владеют десятками и даже сотнями ям. Самое устройство ям требует некоторых условий, тесно связанных с успехом такого рода промышленности; ямы небезвыгодно делать только в таких местах, где коз много во всякое время года; они требуют непременно присутствия густого леса, а отнюдь не чистых, луговых мест. Их надобно располагать по лесу с таким уменьем, чтобы козы, переходя из одной местности в другую, непременно попадали на огороды, ведущие к ямам. А для этого нужно хорошо знать всю местность того края, где думаешь устроить огородные ямы: главное, необходимо узнать те ходовые козьи места и их лазы, которыми они постоянно ходят на жировку, на водопой или перебегают из одной пади в другую. Для этого охотнику

нужно быть настолько опытным и обладать таким знанием дела, чтобы не выкопать ям там, где козули ходят редко. В этом случае поступают так: охотник при всяком удобном случае зимою примечает по следам, где козули перебегают хребты, какими путями ходят на жировку, где держатся больше зимою, где летом, и тогда, узнав все их главные перевалы, он уже, соображая всю местность, легко принимается за исполнение задуманного плана.

Обыкновенно прежде всего по определенному направлению рубится лес для огорода, потом из него делается самый огород, т. е. всем известная городьба из жердей таким образом, чтобы козуля не могла пролезть между ними. На известных перевалах или перелазах коз городьба прерывается, тут оставляются места для будущих ям, так называемые здесь воротца: они бывают такой ширины, каковы ямы. Протянув таким образом огород иногда на несколько десятков верст, перерезав им несколько падей, ложков, хребтов и оставив несколько десятков или сот воротцев, принимаются за копание ям. Все это, понятно, дела-

ется по теплу, когда земля талая. Конечно, такие работы производятся больше артелями, семьями и весьма редко в одиночку.

Козья яма делается в длину сажень, а в ширину аршин и в глубину от $2\frac{1}{2}$ до 3-х аршин, т. е. таких размеров, чтобы в ней козуля могла свободно поместиться, но не могла выскочить. Сверху ямы делается обруб из плах или тонких бревен; он готовится несколько меньших размеров, чем яма, так что, если его положить по краям ямы, верхнее ее отверстие будет длиною не более $2\frac{3}{4}$, а шириною $\frac{3}{4}$ аршина. Это делается для того, чтобы яма сверху не обсыпалась, а чтобы этого же не было внутри нее, за обруб, по стенам ямы, ставится стоячий частокол из плах или жердей. Частокол ставится непременно стоймя и отнюдь не лежа; в противном случае зверь, попавший в яму, упираясь ногами в поперечные жерди, легко выскочит из ямы, чего он никогда не сделает, если частокол поставлен стоя.

Огород делается так, чтобы концы жердей в воротцах были наравне с обрубом ямы, для того чтобы козуля не могла пройти в ворот-

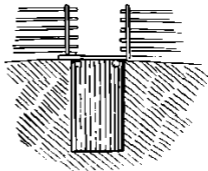
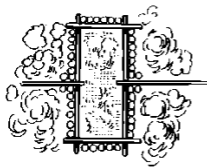
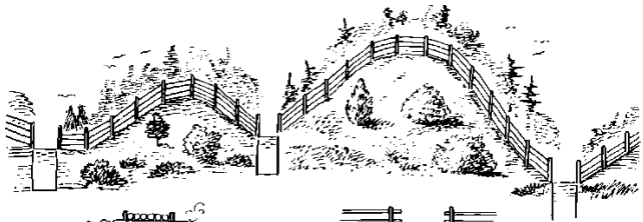

цах по продольному обрубку ямы. Яма настораживается очень просто: сверху обрубка вдоль кладутся две тонкие жердочки, на них поперек накладываются прутьи, а потом весь помост забрасывается ветошью, мелкими веточками, мхом, землю, сосновыми шишками, козьим калом в летнее время, зимою же снегом, на котором искусственно делают козью тропу. Само собою разумеется, что яма закрывается с такою аккуратностию, чтобы ее сверху приметно не было, и с такою ловкостью подделывается под окружающую почву, чтобы зверь не мог отличить ее от поверхности

земли, словом, не имел бы никакого подозрения в том, что тут накрыта яма. Понятно, что земля, выброшенная из ямы, разравнивается и забрасывается различным лесным хламом, а щепки сгребаются в кучу и сжигаются. Когда яма забирается частоколом, плахи, горбыли или жерди ставятся так, чтобы все находящиеся на них сучки смотрели книзу; в противном случае лисица или волк, попавшие в яму, опираясь на торчащие кверху сучки, свободно из нее вылезут. Вынутого из ямы зверя отнюдь не следует свежевать вблизи оной, но оттащить подальше; иначе зверь, заслыша кровь, не только не пойдет в воротца, но не осмелится к ним и приблизиться.

В только что сделанные ямы трудно поймать какого бы то ни было зверя, потому что он, хорошо ознакомившись с тою местностью, где поселился, незнаком с таким новым устройством, которого не примечал тут прежде. Кроме того, зверь слышит запах новорубленого дерева, видит белые обрубы жердей и проч., чего он с непривычки боится. Старый же огород и ямы уже не имеют запаха, обрубы их почернели от времени, звери

привыкли к ним с юных дней — чего же тут бояться? Они смело идут в давно дожидаящиеся их воротца и проваливаются в ямы. Хорошо сделанные ямы служат по нескольку лет кряду без всяких починок, а с поправками простаивают целые десятки лет. Одна беда — это лесные пожары, которые их не только портят, но даже иногда разрушают до основания.

Где козуль много, там нужно осматривать ямы по крайней мере раз пять в месяц, а летом чаще. Самое удобное время для ловли козуль в ямы — весна и осень: весной они непрерывно бегают на увалы, а осенью, в гоньбу, снуют везде как угорелые и не замечают иногда и видимых опасностей.

Плохо хозяину, если к его ямам повадится ходить медведь; он станет раскрывать их и добывать попавшую в них личину; кроме того, он своими частыми посещениями отпугает козуль от ям, а ямы перековеркает так, что после и поправить трудно.

Около солонцов, солянок и ключей тоже иногда копают ямы на тропах, которыми ходят козули, и огораживают их небольшими

изгородями. Неудобство их то, что они действуют только летом.

Подобным же образом ловят козуль в огородные и поедные пасти. Между огородными пастями и ямами только та разница, что в воротцах делаются пасти, а не ямы. Козули, не имея возможности пролезть сквозь огород, идут в воротца и попадают в пасти.

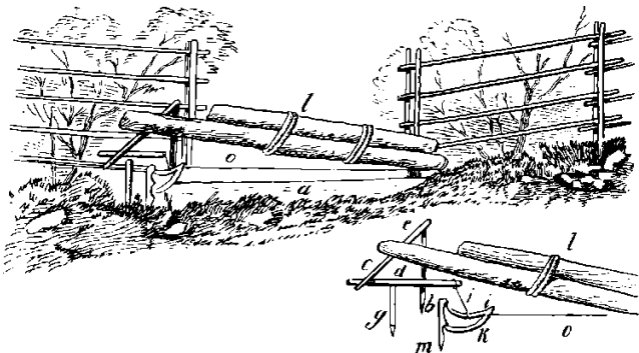

В воротцах на землю плотно кладется порог а; около него с одного конца вбиваются два крепких колышка b, g; на один из них, b, накладывается одним концом перекиладина c, а другим — на конец мотыля d, который своей серединой лежит на верхушке колышка g.

К другому концу мотыля d привязывается веревочка j с кляпушкой l; один конец этого кляпушка подхватывается за верхнюю зарубку колышка m, а другой поддевается за верхнюю засечку парогона (спуска) k, который, в свою очередь, и в одно время задевается за нижнюю зарубку колышка m. К верхнему концу парогона (спуска) k прикрепляется тоненькая волосяная сима o; она натуге протягивается чрез все воротца и прикрепляется к изгороди. Затем на перекладину с тихонько накладывается тяжелая опадная колода l — и пасть готова. Козуля, пролезая под опадную колоду l, заденет симу o, которая сдернет спуск k; тогда кляпушек i выскочит на зарубок, коромысло или мотыль d, давимый перекладиной c, свернется, с него упадет перекладина, а вместе с нею и колода l, которая и придавит козулю поперек к лежащему порогу a, — и зверь пойман.

Смотря на такую грубую машину, невольно думается, что она не успеет поймать проворной козули, а на деле выходит не так: козуля не успеет проскочить под колоду, как машина быстро окажет свое действие и прида-

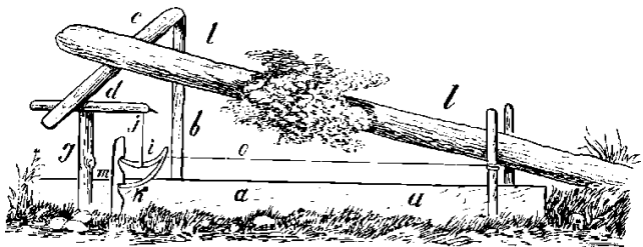

вит козулю к порогу. Мастера этого дела так тонко устраивают механизм, что пасть успевает ловить козуль и даже лисиц на всем скаку.

Механизм поедной пасти обыкновенно устраивается точно таким же образом, но устройство самой пасти иное. Поедная пасть не имеет огорода и пригодна только в зимнее время, тогда как первая может добывать козуль в продолжение всего года. Поедные пасти ставятся не в сиверу, как первые, а напротив, на чистых, открытых местах, на лесных увалах, куда зимою козули выходят на жировку. К опадной колоде привязывается поедь, заманчивый зеленый осиновый или березовый веничек. В огородные пасти попадают, кроме козуль, и другие звери, как-то: вол-

ки, лисицы, кабарги, медвежата и другие, а в поедные — только одни козули, потому что на такую приманку, как зеленый веничек, никакой другой зверь не идет.

Козуля, увидев поедь, прельстится зеленым веничком, подойдет к пасти и начнет закусывать, потом, разлакомившись, за чем-нибудь полезет под веничек, заденет за симу о и попадет под тяжелую колоду.

Я уже упоминал выше, что козуль ловят луками, как волков (см. статью «Волк»). Устройство луков и постановка их одинаковы. Только козы луки становятся в других местах — зимой и летом около ключей, накипей, наледей, на козых тропах, около зародов сена. Кроме того, козы луки становятся иногда в воротцах огорода, если ямы еще не выкопаны или пасти не срублены. Ставятся они и в томбоках. Томбок — это легкая городьба, устроенная таким образом: в лесу рубятся небольшие деревья по какому-нибудь избранному охотником направлению и валятся так, что они вершинками падают в одну сторону. Вершинки их оставляются на земле, а стволы поднимаются на их же пеньки, из чего и вы-

ходит как бы род городьбы. Где-нибудь между срубленными деревцами, т. е. в томбоке, и ставятся луки. Козули, бродя по лесу и видя преграду в наваленных в одну сторону деревцах, идут в промежутки и попадают на поставленные луки. Зимой луки бьют крепко и так сильно, что убивают козуль наповал; летом же они отходят и бьют слабо, так что козы уходят далеко. Так как летом следить раненых коз гораздо труднее, чем по снегу, то луки ставятся больше зимою, чем в теплое время по черностопу. Вместо луков многие охотники настораживают старые винтовки, дробовики и пистолеты, заряжая их пулями, картечью, жеребьями. Но такие самопалы становятся только летом на ночь, на две, около ключей, солонцов и солянок, на козьих тропах.

Во всех этих ловушках есть одно общее неудобство: маленькие птички, садясь на продетые симы, зачастую спускают чутко настоженные пасти, луки и самопалы. Иногда охотник, издали вглядываясь в какую-нибудь свою машину, видит, что она упала или выстрелила; вот он торопится к ней, нудит коня,

внутренне волнуется от радости, лицо его горит, сердце токает, язык тихонько лепечет: «Слава тебе, господи! Кого-то бог дал?» Наконец он подъезжает к ловушке и видит обман: ловушка разрядилась, а иного нет. Мечь наполняет его душу; он знает причину обмана, снова проворно настораживает ловушку и невольно с досады ругает виновниц птичек. «Чтоб вас черная немочь взяла, проклятых! Чтоб вас язвило, бесстыдницы!» — говорит он, садится на коня и едет далее к ловушкам, все еще досадуя и шепча какие-то невнятные слова...

Кроме вышеизложенных неудобств, надо упомянуть еще об одном: зимою, в большие снега, ямы иногда так заваливает, что настороженные помосты не в состоянии выдерживать массы навалившегося поверх снега, и они или оседают, или совсем проваливаются, обнаруживая ловушки, чего быть не должно; за этим надо строго смотреть охотнику и тотчас закрывать ямы, потому что козули и всякий другой зверь видя их, теряют доверие и потом не идут в воротца. Весною же другой недостаток: в ненастные дни, а особенно в го-

лоледицу, покрытые снегом ямы Так крепко устаиваются, что козули свободно ходят через помосты и не проваливаются в ямы. Зимой, во время метелей, иногда так забивает снегом ямы и пасти, что их и откопать невозможно, а к изгородям набивает такие сугробы, что козули по ним преспокойно переходят через огороды. Хорошо сделанные пасти служат иногда очень долго хозяину и приносят большую выгоду, но один лесной пожар — и они гибнут десятками, сотнями.

Касательно устройства пастей между сибиряками ходит забавный рассказ о том, как один ссыльный, находясь в бегах, поселился в лесу и пропитывался за счет пастей, добывая попавшихся в них козуль. Бродяга, как не охотник, не знал устройства пастей и не мог настороживать те ловушки, из которых добывал козуль: поэтому, чтобы узнать их механизм, он отправился к одной пасти и хотел ее спустить, чтобы посмотреть ее действие. Не понимая, в чем дело, он зашел с той стороны, где помещен механизм, и тронул не настороженную симу, а самый спуск: пасть упала, но бродяга не видал ее действия, потому что мо-

тылем (коромыслом) его так сильно ударило в лоб, что несчастный свалился без памяти. На этот раз приехал хозяин, привел его в чувство и увез домой. Смеху было много, когда бродяга пресерьезно рассказывал о такой чудесной штуке. «Вдоль всю каторгу прошел, — говорил он, — а такой диковины не видывал. Да она, проклятая, бьет и колотит и под себя воротит!..» — Конечно, хозяин, как истый сибиряк, был очень доволен таким изречением.

Козуль ловят еще петлями в продолжение целого года, но способ этот мало употребителен, хотя и прост. Петли ставятся на козьих тропах, около ключей, солонцов и солянок, а в течку — по тем местам, где больше бегают козули. Конец петли привязывается к небольшим молодым деревцам, а самая петля насто-раживается над тропой. Если петлю укрепить к большому дереву, которое настолько крепко, что не делает ни малейшего прогиба от усилий человека, то коза, попавшая шеей в петлю, бросившись в сторону, непременно оборвет петлю и уйдет, тогда как петля, привязанная к молодому, гибкому дереву, всегда устоит и удержит козулю на месте. Некото-

рые промышленники привязывают петли к воткнутому в землю кольям. Козуля, попав в такую петлю, бросается, выдернет кол, отчего петля не оборвется, но не уйдет и козуля, потому что кол непременно заденет кусты или деревья и остановит добычу. Самые петли делаются из крепкой конопли и сучатся в три или четыре пряди, так что бывают толщиной в женский мизинец. Перед постановкой петли натираются землею, березовыми или листовичными свежими веточками, чтобы не были приметны и не имели человеческого запаха. На козулю петля становится так, чтобы верхний ее край хватал по пояс, а нижний на четверть не касался бы земли. Петля делается удавкой, т. е. такая, которая, раз затянувшись, не развяжется. Вся длина петли не более сажени. Были случаи, что в козьи петли попадали волки, лисицы и медведи. Мясо задавленных коз не вкусно и потому не имеет того значения, как застрелянных; оно известно под названием давленины.

В Забайкалье множество козуль истребляется винтовками. Ружье не требует того, чтобы козуля сама подошла к нему близко. Нет,

меткая пуля зоркого промышленника достает козулю нередко за 100 и более сажен, не только стоящую, но и бегущую во всю козью прыть. Винтовка не требует ни определенного места, ни урочного времени; где побывал охотник, там побывала и она, ни горы и овраги, ни речки и болота — ничто ей не преграда; часы досуга охотника — вот ее время.

Самая скудная ружейная охота на коз зимою, потому что козули при оголившемся лесу далеко видят охотника, а еще дальше слышат тяжелую зимнюю поступь или поездку верхом. Скрасть козулю зимою, т. е. подобраться к ней на меру выстрела, чрезвычайно трудно, разве в ветреный день, а в тихий морозный почти невозможно. Зимою большею частью стреляют козуль посредством облавы, как здесь говорят — облавят козуль, а выражаясь по-туземному — сориданить или ургечить. Впрочем, эти два выражения переделаны уже с туземного русскими промышленниками, которые зачастую употребляют их в обыкновенном разговоре, как и многие другие туземные слова. На облаву собираются несколько промышленников, стовариваются,

куда ехать, на сколько дней, откуда начать облаву, где кончить. Приехав на место, промышленники разделяются на две партии. Одна (большая) отправляется садиться на места (в засаду), а другая едет гнать коз на стрелков. Весь успех этой охоты заключается в знании местности, в умении избрать места для засады и в искусстве «загонщиков» нагнать козуль на стрелков. Для засады избираются известные перевалы коз, которыми они бегают из одной пади в другую; места эти большею частью узкие лога в вершинах падушек и седловины на хребтах. Следует ли говорить о том, что стрелки в засаде не должны ни говорить, ни курить, ни ходить, а сидеть или стоять тихо и, насторожив глаза и уши, ждать козуль с той стороны, откуда они должны прибежать. Конечно, охотник должен быть готов к выстрелу каждую минуту, иначе он может упустить дорогую добычу, ибо часто случается, что вместо козуль прибегают лисицы, волки, изюбры, сохатые, кабаны. Погонщикам торопиться не следует, им нужно рассчитать время так, чтобы дать зайти на места стрелкам, в противном случае они могут испортить все

дело, потому что козули успеют пробежать через перевалы раньше прихода стрелков. Гнать нужно не торопясь, а исподволь продвигаться вперед, постукивать об деревья палками и изредка покрикивать. Козы, услыша приближение человека, не торопясь, бросятся бежать в противную сторону на которого-нибудь из охотников на перелазах. Замечу, что козы бегут большею частью густолесьем, чащей и редко чистым местом или редколесьем. В тех местах, где часто облавят, козы до того привыкают к этой охоте, что пускаются на хитрости и нередко надувают погонщиков; заслыша стук и крики, они не бегут на засады, а бросаются навстречу загонщикам или же остаются на месте и прячутся, пропуская мимо себя охотников. Вот почему в таких местах загонщикам нужно быть внимательными ко всякому предмету, чтобы не проехать мимо затаившихся коз или не пропустить навстречу бегущих. Тут не лишнее и собаки. Нередко козули прибегают и к такой хитрости: заслыша или завидя охотников, становятся на коленки и прячут головы под кусты, валежины, горелые пни, вероятно думая, что

если они спрятали свои головы, то их и не видно. Стрелкам, завидя приближающихся козуль, должно немедленно приготовиться к выстрелу, и как только они подбегут в меру, нужно чем-нибудь стукнуть, кашлянуть, каркнуть по-вороньи или рявкнуть по-козьи, отчего козули тотчас остановятся и начнут прислушиваться, тогда и стрелять. Если же козы бегут во всю прыть, с заложенными назад ушами, значит, что они сильно испугались, и тогда уж нужно стрелять на бегу, ибо они ни за что не остановятся. Часто козы, подбежав к засаде, вдруг останавливаются сами; тогда, если не в меру выстрела, охотнику нужно сделаться истуканом — не пикнуть, не шевелиться, не моргнуть, как говорится: малейший шорох или движение охотника, замеченное козулею, заставит ее убежать мимо. Понятно, что при облаве козуль нужно соотноситься с духом, то есть гнать коз по ветру, а не против, потому что в последнем случае они услышат запах стрелков.

Облаву можно производить влюдном (то есть многим охотникам), если места не тесны (обширны), и впятером, вчетвером, втроем,

даже вдвоем, если места узки.

В ветреную погоду облавить неудобно, да и козули не бегут, куда бы им следовало, а вертятся во все стороны. В сильный ветер лучше ходить скрадом по густым падушкам и высматривать козуль по чащам и густолесью, куда они тогда прячутся. В погоду они смиренны, ибо не слышат шороха приближающегося к ним охотника: шум ветра и скрип деревьев заглушают даже самую тяжелую поступь.

Великим постом по насту в нашем крае травят коз собаками или же гоняют на лыжах и на лошадях. Чем глубже снег, тем скорее устает козуля и ближе пускает охотника на выстрел. В слишком глубокие снега ездить на лошадях невозможно, тогда лучше на лыжах. Вся охота состоит в том, что охотники бегают на лыжах или ездят на лошадях не торопясь, а исподволь, следом за козулями и не дают им покоя. Если с утра постоянно преследовать козуль, то к вечеру, даже к обеду (смотря по глубине снега) они начнут останавливаться и пускают на выстрел, а если двум или трем охотникам приударить на них посильнее, то можно загнать козуль до того, что они

лягут, и тогда их можно переколоть ножом или взять живьем. С хорошими собаками охота эта еще легче. Некоторые охотники и в одиночку скоро заганивают козуль. Конечно, за одной козулей нет расчета гнаться промышленнику, но за табуном есть свой интерес; случается, что два-три охотника, преследуя табун коз, вырезают его до последней головы; одному же сделать это невозможно, потому что козули, видя беду, разбиваются и бегут в разные стороны. Преследуемые козы бегут всегда одна за другой и скачут прыжок в прыжок с удивительной аккуратностью; передовые козы обыкновенно меняются по очереди, ибо первой козе проламывать снег трудно, и она скоро утомляется. В крепкий наст козы обдирают себе ноги до того, что из них льется кровь, это и служит верным признаком скорой добычи для охотников.

Охота за козулей

Зимой в небольшие снега некоторые промышленники с хорошими винтовками ездят за козулями в объезд на санях, в одиночку. Сани для этого делаются о трех вязях, на высо-



ких копыльях. Завидя где-либо коз, охотник шагом объезжает их вокруг, как бы проезжая мимо, отчего козы, привыкшие видеть крестьян, как они ездят в лес за дровами, стоят на месте; промышленник, подобравшись к ним на дальний выстрел, не останавливая лошадь, тихонько сваливается с саней и стреляет любую козулю. Где коз много и места таковы, что на санях можно ездить без особых затруднений, там охота эта добычлива. Все неудобство ее заключается в том, что приходится далеко стрелять, зато бывает, что на одну пулю попадают по две и по три козули, потому что козы имеют обыкновение, стоя на месте и дикуя на что-нибудь, собираться в кучу и близко друг к другу.

Случайно стреляют козуль на ключах, на кипях, наледях, куда они приходят зимою пить и лизать лед, а также около зародов сена, на увалах и солнопеках, куда выходят кормиться.

Весною самая лучшая охота на увалах, когда они совершенно оголятся и на них покажутся цветочки ургуя, потом и свежая зелень, тогда как в сиверах и падушках лежат еще гу-

стые сугробы снега. Охотник, зная время выхода козуль на увалы, о чем я уже говорил выше, караулит их с винтовкой. Он тихо ходит и высматривает козуль, если места обширны, или же сидит около выходов и ждет их появления. В тесных местах выходы узнать необходимо, иначе трудно убить козулю. Сидеть или ходить нужно как можно тише и осторожнее, чтобы чем-нибудь не стукнуть или не шаркнуть; для этого на ноги надеваются так называемые прикопотки (толстые волосяные чулки): в них ходить мягко и удобно, от них нет никакого шума. Не потому ли эту охоту так любят здешние промышленники, что она самая трудная? Плохие охотники, зная себя, не сунутся на увалы. В самом деле, скрасть козу на чистом солнопеке — вещь мудреная, требующая навыка и особенного таланта, как говорят зверовщики. Увидав козулю издали, нужно сообразиться с местностью, откуда бы лучше подойти к ней, чтоб она не заметила, узнать, откуда тянет воздух, чтоб не пахнуло на нее запахом, которого она так боится. Скрадывать нужно с такой осторожностью, чтоб самому не слышать своей поступи; под-

ходить только в то время, когда козуля ест, и стоять неподвижно, когда она чухает (глядит, слушает). Не беда, если козуля увидит неподвижно стоящего охотника; ей не различить человека по фигуре от пня даже на близком расстоянии, особенно когда лица его не видно. Иногда на пяти саженьях козуля не может отличить охотника от пней и кустов. Недаром ее называют дикошарой. Кто хорошо скрадывает на токах глухарей, тот может надеяться, что изойдет и козулю. Я всегда любил смотреть на здешних ловких зверовщиков, когда они подходили к козулям. Это своего рода высокое искусство. Навык, легкость, проворство в движениях — удивительны. То он, как тень, крадется на цыпочках, держа перед собой готовую к выстрелу винтовку, устремив зоркие глаза в одну точку, то он скачет и бежит с легкостью кошки, то ползет, как червяк, то вдруг останавливается и стоит, как статуя, едва переводя дыхание... А вот, смотришь, он прицелился, словно прирос к своей забавной винтовке, затаил дыхание, будто замер... еще мгновение, на полке вспыхнуло, раздался выстрел... Еще дым не успел разо-

тись по воздуху и сизым облаком висит над поляной, как промышленник уж докалывает свалившуюся козулю и радостно шепчет: «Слава тебе, господи! — Еще не последняя!..»

Когда зелень появится везде и козули перестанут ходить на увалы, начинается охота на пик, или, лучше сказать, варварское истребление маток-козлук. Охота состоит в том, что промышленники ходят по таким местам, где ягнятся козлухи, и пищиком, подделанным под голос молодых козлят, подманивают отелившихся матерей и бьют их из винтовок. Пищик, или пикулька, делается из бересты, она небольшая и похожа на неплотно сложенные две половинки вдоль расколотой косточки черносливенки; пикулька вкладывается в рот плашмя, в нее грудью вдруг вдывают воздух и вместе с тем раскрывают немножко губы, отчего происходит писк, совершенно сходный с писком молодых ангиганов. Козлухи, слыша фальшивые звуки, думают, что кричат их дети, опрометью бросаются на то место, где пикнул охотник, и попадают на пули. В густых кустах козули так близко прибегают к охотнику, что их закалы-

вают иногда винтовочными сошками, которые на концах бывают окованы. Охота эта не так проста, как кажется покуда по моим запискам. Научиться пикать не хитро, но пикать так, чтобы приманивать козлух, — вещь мудреная. Некоторые охотники всю жизнь свою учатся пикать и до гроба не выучиваются. Ходя за козами, пикать надо не повсеместно, а на избранных пунктах, и то не часто, а редко, пикнуть пять, шесть раз, подождать, оглядеться, потом опять пикать; если козуля близко и слышит писк, то непременно прибежит к охотнику; если же пикать часто и постоянно, то козули узнают обман и не придут. Пикающему охотнику надобно быть всегда наготове, потому что козули бегут на пик скоро и почти не останавливаются, а набежав близко и распознав охотника, тотчас убегают. Когда козлята еще малы, то козули с таким азартом бегут на пик, что нередко бросают своих анжиганов, которые в это время сосали их вымя. Когда же козлята подрастут, окрепнут и начнут ходить вместе с матерью, тогда уже козлуха на пик не идет, этим и прекращается охота на пик, что бывает около по-

ловины июня. Гураны вовсе нейдут на пик; они в это время живут отдельно от маток и, как холодные отцы, совсем не участвуют в выкармливании молодых козлят. Зато вместо них на пик охотника нередко прибегают лисицы, волки и медведи. Последние в особенности лакомы до анжиган; они нарочно бродят по таким местам, где ягнятся козлухи, и, заслыша настоящий или поддельный пик, без церемонии являются на место пика. Поэтому там, где есть медведи, нужно быть осторожным и всякую минуту готовым к бою, потому что звери, заслыша пик анжиганов, тихонько подкрадываются к таким местам, а подобравшись близко, вдруг бросаются без ошибки в ту самую точку, где раздался последний звук писка, чтобы схватить козленка на месте. Многие зверовщики, подметя промышляющего мишку, уверенные в себе и приготовившись смело и без ошибки встретить его свинцовой пилюлей, нарочно приманивают к себе зверя поближе. Мне рассказывали такие молодцы охотники, что медведи, раньше услыша пик охотника и подобравшись близко к нему, долго прислушиваются, а после тихо

повторенного писка прилегают к земле и еще прислушиваются, как кошка, готовясь к последнему прыжку; в это-то самое время промышленники верным выстрелом в голову кладут их на месте. Кажется, как это просто — взял да и выстрелил медведю в голову в пяти или десяти саженьях, вот и вся недолга. А мы спросим читателя: нельзя ли сравнить таких сибирских зверовщиков с прославившимся по всему миру Жераром? Неужели нет? По моему, можно. Быть одному среди тайги, подметить огромное косматое чудовище и подманить его нарочно к себе на близкую дистанцию, хладнокровно прицелиться из простой сибирской винтовки, да еще с кремневым замком, не имея за поясом запасного револьвера или саженной рогатины, метить прямо в голову страшному зверю и наконец спустить неверный замок без особенного бие-ния сердца... Воля ваша, такая отвага и сила характера выходят из общей мерки обыкновенной охотничьей удали! А таких зверовщиков еще много в широкой Сибири.

Охота на солонцах и солянках уже известна читателю из статьи «Сохатый» и «Изюбр».

Такова же она и на диких коз. Приготовление солянок, устройство сидьб и лабазов для караула изюбров и сохатых, я думаю, помнит читатель из тех же статей. Повторять одно и то же скучно. Скажу несколько слов о козулях, как они посещают солонцы и солянки, чтобы отличить их от упомянутых зверей. Я уже говорил выше, что козули на солончаки начинают ходить рано, когда солончаки только что станут отходить (оттаивать) после долгой, холодной зимы. Поэтому на те солонцы, которые лежат на солнечных пригревах, козули ходят гораздо ранее, чем на те, которые лежат в сиверах, в густо заросших падушках, в тени. Сначала козули как бы мимоходом посещают солонцы и солянки; пробегая на зеленеющие увалы, они рано и ненадолго приворачивают к ним, как бы для того, чтобы отведать соленья и тем возбудить и без того хороший аппетит. Когда же зелень появится везде, козули приходят на солонцы позднее и бывают на них долго. Там, где козуль много, а охотников мало, они идут на солонцы без особой застенчивости; там же, где их часто пугают, козули, быстро прибежав к солонцу или солян-

ке, выходят на них с удивительной осторожностью и боязнию. Подходя к ним тихо, они часто останавливаются и прислушиваются — нет ли кого? не зашарчит ли кто-нибудь? Если все тихо, сомненья нет, они подходят ближе, выставляют из кустов одни головы и снова прислушиваются, обнюхивают, вглядываются во все предметы и, если тут ничего не оказалось, идут на самый солонец уже смело. Иногда они нарочно бросаются от солонцов, как бы чего-нибудь испугавшись, а потом вдруг останавливаются и прислушиваются, словом, поступают так же, как изюбры. Вот почему и не следует изменять что-либо в старых сидьбах или лабазах, а тем более перемещать их места, к которым козули уже привыкли и не стали бояться. Если же необходимо сделать новую сидьбу и при том в другом месте, то старую трогать не надо, а оставить ее там, где она была, потому что козы по привычке будут смотреть на нее и новую, пожалуй, совсем не заметят. Были случаи, что охотники засыпали в сидьбах, а козули, долго разгуливающие по солонцу, подходили к самым сидьбам и чесались об их колышки, на-

ходясь в нескольких вершках от тихо спящих охотников, потом, чего-нибудь испугавшись, вдруг бросались и перепрыгивали через сидьбы. Я знаю один подобный пример, за истинность которого ручаюсь. Два промышленника сидели однажды на двух разных солонцах, которые находились не далее полуверсты один от другого. Охотник, сидевший на верхнем солонце, прозябнув с вечера, заснул, и так крепко, что не слышал, как козуля подошла к самой сидьбе и каким-то образом попала головой между сошек поставленной винтовки, приклад которой находился в сидьбе и упирался своим концом в колени лежащего под потником (войлоком) охотника, так сладко предавшегося морфею. Козуля (это был крупнейший гуран), вероятно почуя запах охотника, должно быть, вдруг подняла голову и запуталась рогами в сошках. Винтовка полетела на ноги промышленника, который, очнувшись и услыша рев козули, машинально вскочил на колени и успел схватить гурана одной рукой за ухо, а другой за один рог, но испугавшись, в свою очередь, не меньше козули, закричал во все горло. Все это было дело

одной секунды; гуран, перепугавшись еще больше, чем дико кричавший охотник, стал биться, лягаться, пятиться, вытащил охотника из тайника и несколько минут волочил его и винтовку по мокрому и грязному солонцу. Все это было так быстро, что охотник, крепко держась за добычу, не успевал вскочить на ноги и потому на коленках и на брюхе таскался за сильным гураном, «пересчитывая лбом и грудью грязные, слизкие кочки солонца», как он после, смеясь, говорил сам. Товарищ его, сидевший на другом солонце, быть может также забывшийся среди ночи и обданный холодной росой, услышав рев и крик, тоже сильно испугался, думая, что на его соседа напал медведь, схватил скорее винтовку и опрометью бросился на выручку, спотыкаясь и падая в кочках. Запыхавшись, прибежал он к месту арены, не вдруг узнал ссорящихся и потому несколько раз бросал винтовку свою на сошки и хотел стрелять, но providение спасло борющегося охотника: в то самое время, как подоспевший товарищ хотел спустить курок в ползущего на карачках охотника, бывшего в толстой черной крестьянской ши-

нели, принимая его за медведя, у борца спала с головы орогда (козья шапка с ушами), тогда только прицеливающийся охотник, заметя это и побледнев, бросил винтовку, осмелился подбежать ближе и заколол гурана ножом. Это не анекдот, а факт, бывший около Ашиньгинского пограничного пикета летом 1855 года. Чем свежее погода, тем лучше идут козули на солонцы и солянки; в тихую же пасмурную ночь они редко их посещают, а во время грозы совсем не ходят. Часто случается, что козули, пришедшие на солонцы, чем-то производят особые глухие звуки, похожие на то, как если бы выговаривать невнятно «трррип, тррррип». Я не мог удостовериться, чем это они делают, но промышленники уверяют, что козули тррррипкают лопатками, Насколько это справедливо — не знаю.

На озерах бьют козуль из винтовок, точно так же, как сохатых, карауля их по вечерам, по ночам и утрам в потаенных сидьбах. В жаркие летние дни козули любят бродить около горных речушек, прячась в кусты от несносного паута и мошки; в это время промышленники, или возвращаясь с ночной охо-

ты, или отправясь нарочно по речкам, высматривают козуль, скрадывают и стреляют из винтовок. Скрадывать их в это время легко, потому что они, отбиваясь от паута, хлопая ушами, мотая головой и лягаясь, наконец, находясь около журчащей речушки, не слышат шагов подходящих промышленников.

В куктен, козью гоньбу, козуль истребляется множество. В это время бьют гораздо больше гуранов, чем козлук. Промышленники тихо ходят по таким местам, где более гонятся козули, и, замечая их издали, скрадывают и стреляют. Часто случается, что в гоньбу козули сами прибегают к охотникам так близко, что их иногда закалывают винтовочными сошками или стреляют в упор. Это случается преимущественно с гуранами; они, отыскивая козлук или преследуя беглянок, с таким азартом носятся по лесу, по козьим тропам, что не замечают караулящих их охотников, даже не слышат их крика, старающегося остановить бешеных кавалеров хотя на одну секунду, чтобы половчее посадить в них меткую пулю. Поэтому часто приходится стрелять на бегу. Найдя двух бодающихся гуранов,

сперва стреляют обыкновенно слабейшего, и когда он упадет, победитель, не слыша выстрела, налетает на труп противника и бодает его еще лежащего — такова злоба освирепевшего любовника! Если же сначала застрелить победителя, то побежденный, радуясь случаю, что его сильный соперник упал, проворно убегает, тогда как в первом случае победитель, вымещая свою неудачу или злобу над трупом убитого, дождется другого выстрела и рухнет тут же на землю, рядом с бывшим его соперником. Бой разъяренных гуранов всегда сопровождается довольно сильным хрипением и пыхтением, которые слышны за несколько десятков сажень. Промышленникам звуки эти хорошо известны, и чуткое их ухо никогда не заставит охотника пройти мимо ссорящихся ловеласов. В местах, где коз много, в гоньбу охотники караулят козуль на их тропах и перелазах, когда козули по вечерам и утрам, даже днем сами приходят на пулю к притаившимся промышленникам[57].

Осенью, после гоньбы, козули начинают линять и получают барловую зимнюю шкурку. В это время лучшая охота на ягодниках;

козули по утрам и вечерам, даже днем выходят на них покушать синей голубицы и румяной брусники, а промышленники в те же часы идут туда же, для того чтобы, увидав ягодниц, подойти к ним поближе и, выбрав любую, свалить себе на завтрак. На ягодниках бьют множество козуй в нашем крае, охота довольно проста, а барловая шкура козуй в это время имеет свою прелесть — она прочна и ценна.

Ворочусь несколько назад, к облаве козуй, и скажу еще, что облавить их можно во всякое время года, даже летом, что здесь и случается нередко. Только в гоньбу почти никогда не облавят коз: они, занявшись любовными отношениями, не слушают загонщиков и не бегут на засады; тогда их гораздо лучше стрелять так, как я говорил выше.

Освежевать убитую козу чрезвычайно легко. Часто случается, что промышленник, добыв козулю и не имея при себе ножа, распарывает шкурку на брюхе и внутренних частях ног — кремнем (от постоянного спутника — огнива), а сдирает ее руками, ибо она чрезвычайно слабо держится на мясе. Крем-

нем же или острым осколком простого камня распарывает он брюхо, выпускает внутренности, ноги в суставах ломает на коленке — и козуля готова, свежевание кончилось, промышленник взваливает добычу за спину или вяжет в торока и везет, куда ему нужно. Кроме того, здешние охотники после снятия шкурки с козули вырезают со спины так называемую здесь шигду. Шигда — это две волокнистые желёзки⁽⁴⁰⁾ в ладонь шириною и вершков 8 или 10 длиною, они находятся у козули на спине, по бокам станового хребта. Шигду отделяют ножом от мяса, высушивают, раздирают вдоль по волокнам и готовят превосходные крепкие нитки, которые здесь называются жилками. Жилки гораздо крепче конопляных ниток и употребляются преимущественно на шитье обуви, шуб и козляков.

В козистых местах хорошие промышленники убивают иногда в день коз до десяти. Конечно, такая добыча редко бывает, но коз по 5 и по 6 и ныне убивают в один день без особого затруднения. Промышленники, чтобы не терять времени, обыкновенно оставля-

ют добычу на месте убоя, тем более если они ходят, а не ездят верхом, прячут их под валежины или вешают на деревья, а после, в свободное уже от охоты время, едут на лошадях и доставляют убоину к табору.

Почти все здешние промышленники, убив козулю, любят есть сырые почки, пока они еще дышат жизненной теплотой, а некоторые едят даже сырую печенку и селезенку. Сырые козьи почки я едал, они довольно вкусны и сочны, но другие внутренности не пробовал. Туземцы же, застрелив козулю весной или летом, тотчас бегут к добыче и прежде всего высасывают из сосцов молоко. Они говорят, что оно жирно, сладко и вкусно.

Летом в 1858 году ходил я рано утром в окрестностях Лунжанкинского золотого промысла (в Нерчинском горном округе) по небольшой, густо заросшей падушке и высматривал козуль, которые начинали уже гнаться. Утро было ясное, жаркое, мне удалось увидеть одного гурана, который гнал матку и юркнул в кусты саженьх в 70 выше меня. Я поторопился и побежал к тому месту, как вдруг, не пробежав и 15 сажень, услышал

шорох в кустах, и мне показалось, что там кто-то шевелится. Я остановился, быстро приготовившись к выстрелу, и стал прислушиваться и вглядываться в то место, где мне что-то помаячило, по выражению зверовщиков. Долго стоял я в таком положении, не мог узнать причины шороха и хотел уже идти далее, как вдруг шорох послышался снова, и я увидел в кусту над самой землей что-то зашевелившееся. Я приложился и хотел уже выстрелить, но остановился, чтобы хорошенько высмотреть зверя и вернее посадить пулю. Призрак опять пошевелился, я снова приложился и опять не выстрелил по той же причине. Наконец я увидел что-то белое у шевелящегося предмета, который был от меня не далее 20 сажень. Меня это поразило, я тотчас опомнился и стал придумывать, какой бы это был зверь, но, быстро передумав, сообразил, что летом ни у одного зверя нет ни одной части белого цвета. Я невольно содрогнулся, опустил винтовку и громко спросил: «Кто тут?» Молчание. Я опять: «Кто тут?» Молчание. Всматриваясь пристальнее, я успел разглядеть около белизны старый сапог. «Что за

штука, — думаю, — неужели это кто-нибудь подстерегает меня?» Кровь прилила мне в голову, и так сильно, что у меня тотчас же заболела голова, дрожь пробежала по всему телу, сердце хотело выпрыгнуть. Но я скоро опомнился, снова приложился и закричал: «Кто тут, говори, а то убью сразу!» Опять молчание. Я повторил тот же крик и прибавил, что спрашиваю в последний раз. Тогда куст распахнулся, и из травы выскочил человек богатырского склада; он тотчас же упал на колени, снял шапку и сказал дрожащим голосом: «Батюшка, ваше благородие, пощади, голубчик!» Я узнал его. Это был ссыльнокаторжный И. Г-в, который накануне бежал с промысла, но заблудился, ночевал в лесу, а утром, увидев меня, спрятался в куст. Не будь у него на ногах белых казенных холщовых порток, я бы убил его, как козленка. Выслушав это, он только покачал головой, вздохнул, у него навернулись слезы, и он смело сказал: «Ну что же, ваше благородие, туда бы и дорога. Двум смертям не бывать, а одной не миновать, значит, не судьба моя! Так, верно, богу угодно! Еще не надоел я ему, грешник»...

Спросив его, не хочет ли он воротиться в промысел, и получив отказ, я дал ему рубль серебром и сказал: «Мы с тобой не встречались». «Слушаю, ваше благородие», — был ответ, и он, как козуля, побежал по кустам. Я воротился и целый день не мог есть; долго тряслись у меня руки и ноги, и до сих пор я не могу забыть этот случай, этого несчастного, его смелую физиономию, его намернувшиеся слезы...

4. КАБАРГА

Кабарга во многом сходна с козулей, как по наружному виду, так и по образу жизни; в ней, как и в козуле, заметны та же легкость, быстрота и свобода в движениях, та же красота и грация, приятно и впечатлительно действующие на глаза не одного охотника, но и человека, не имеющего никакого сочувствия к охоте, только непременно любителя изящного и природы.

Кабарга несравненно меньше козули, она не превышает среднюю дворовую собаку и несколько тоньше козули корпусом. Ножки ее чрезвычайно тонки, мускулисты и красивы, с острыми раздвоенными копытцами.

Шпорцы, находящиеся сзади копыт, довольно длинные, островатые. Головку имеет маленькую и статную, с большими черными и выразительными глазами. Уши ее довольно большие, волосистые, островатые; шея тонкая, подвижная. Хвост короткий, только зачаток. Кабарги имеют длинную, довольно упругую шерсть, темно-бурого цвета. От хребта по бокам, почти до брюшка, заметны серо-желтоватые полосы, спускающиеся параллельно между собою. Толстая шкура кабарги чрезвычайно легка, но не прочна в носке — она скоро вылезает. Каждый волосок кабарги не прям и не завит, как у барана, но как-то удивительно смят или сложен природой, наподобие узкой полосы бумажки, сложенной детьми в виде лестницы; право не знаю, как выразиться понятнее, скажу хоть — фестончатый или похожий на гофре. Шкурка кабарги не составляет пушнины (т. е. меха) по непрочности шерсти; вот почему здесь волос с нее сбривают и продают (редко) отдельно, подобно тому, как в России конский волос, на набивку тюфяков и подушек. В этом отношении шерсть кабарги лучше конского волоса,

потому что никогда не сбивается и притом несравненно легче; недостаток один — она от времени сечется. Из бритых же кабарожьих шкурок готовят превосходную тонкую, но крепкую замшу, которая здесь, в свою очередь, идет на тюфяки (редко) и наволочки к подушкам, заменяя сафьян и козел: также из них шьют мужские перчатки и рукавички, даже штаны, которые в таком употреблении здесь в простом народе.

Зимою на кабарге шерсть несколько красноватее, чем летом; зад, или зеркало, серо-желтоватого цвета. Кабарги рогов не имеют, даже самцы безроги. Кабарожью самку здесь называют маткой, а самца — посик; последний имеет в верхней челюсти два чрезвычайно острые, загнутые и торчащие книзу клыка, наподобие кабаньих. Клыки эти бывают длиною у старых самцов до 2-х вершков, совершенно белого, как слоновая кость, цвета; они постоянны и из челюстей не выпадают; выходят же они только на третьем году, а на четвертом начинают заворачиваться к шее.

Кроме того, самец имеет на брюхе, около

детородного члена, как бы кошелек с отверстием на середине, сквозь которое выходит детородный член. Самый кошелек, или мешочек, состоит как бы из железок, а в середине имеет особые части, похожие на бобовые семена. Объяснить научно цель назначения этого устройства я не берусь. Кошелек этот вырезается промышленниками отдельно и продается довольно дорого — от 1 и до 2 руб. сер. В торговом мире он известен под именем кабарожьей струи. Куда употребляется эта струя (содержащая в себе мускус), тоже положительно не знаю, а должно полагать, в лекарство. Ценность кабарожьей струи заставила здешних промышленников обратить на кабаргу особенное внимание, и они ловят и бьют их в большом количестве, особенно зимою. Зверовщики зачастую называют самца просто струей. Понятно, что самка, не имея струи, не ценится и в четвертую часть против самца. Кабарожьи клыки употребляются здешними туземцами как шилья и как гладильное орудие при мелочных поделках.

Кабарга живет только в лесу, более в россыпях, около скал и утесов — в скармаках, вы-

ражаясь по-сибирски; летом же, во время сильных жаров, — около речек, по колкам, на мхах. Зной заставляет ее расстаться с каменистыми возвышенностями, которых она в другое время года никогда не покидает.

Кабарга питается преимущественно мхом, покрывающим в россыпях камни и плиты, а также растущим на утесах и скалах, которые иногда грозят своим падением; ест также и другую растительность скудного севера, а в особенности любит растущий по лесистым марям пестовник; грибов же и ягод, кажется, вовсе не употребляет.

Кабарга чрезвычайно быстра на бегу, но быстрота эта не продолжительна — сажени на 100 и 150, не более; далее она бежит тише, так что собаки ее легко догоняют по ровному месту, но, конечно, не в россыпи, не на скалах и утесах, где природа нагромоздила такое множество угловато-острых камней и плит, разбросала их в таком беспорядке, словом, кое-как, так что и привычному человеку по ним можно пробираться только шагом, и то с большим трудом. А посмотрите на кабаргу, как она летает по этим камням, нигде не за-

пнувшись и нигде не оступившись; право, не видав, трудно и представить себе в подобных местах такую быстроту бега. Недаром промышленники, лазя и потея по россыпям, зовут их чертовой каменкой, а проворная кабарга носится по этой каменке так, что ног не видно, только слышно какое-то чиканье — чик-чик-чик-чик-чик, происходящее от прикосновения ее острых копыт к оголенным плитам и камням. Кабарга, живя почти постоянно в утесах и россыпях, до того к ним привыкла, и природа дала ей такую способность прыгать, какой не заметно еще ни в одном звере, обитающем в Забайкалье. Например, она прыгает с нависших скал и утесов на несколько сажен вниз, на острые оголенные камни весьма незначительной величины. Соскочив иногда с порядочной вышины на какой-нибудь небольшой острый камешек, она станет на нем всеми четырьмя ножками вместе, не шевельнется, не пошатнется, и не думайте, что упадет и полетит далее в пропасть. Интересно видеть, как кабарга, прыгнув вниз с какой-нибудь нависшей скалы на другую, картинно поджав под себя ноги, летит в про-

странстве над ужасной пропастью, на дне которой обыкновенно невидимо бежит и журчит горная речушка... Право, невольно испугаешься за несчастную — так и думаешь, что вот-вот сейчас она треснется о высунувшийся угол камня и расшибется вдребезги, а не тут-то было. Глядишь, она как раз уже стоит на том самом камне всеми четырьмя ножками вместе, весело повертывается и бойко глядит вверх, как бы сама удивляясь тому, откуда она без боязни соскочила, или заглядывает вниз, в преисподнюю, как бы измеряя глазами ужасную пропасть и рассчитывая на новый удачный прыжок...

Зрение и слух у этой красавицы чрезвычайно остры. Да и как не иметь такого зрения таким хорошеньким глазкам! Зато обоняние у ней незавидное. Здесь промышленники говорят, что кабарга духу не знает, следовательно, совершенно противоположно козулям. И действительно, мне случалось не один раз из-под ветра подходить к ним очень близко.

Течка их бывает зимою в самое холодное время, начиная с Николы (6 декабря) и продолжается до крещения, следовательно, ров-

но месяц. И тут кабарга отличается от диких коз. В это время, обуроченное природой одним месяцем, время супружеских сношений зубатых самцов с черноглазыми супругами, припадки сладострастия у посиков заметны несравненно горячее и похотливее, чем у гуранов. В гоньбу за одной маткой бегают по 2 и по 3 посика, сражаясь между собою и отбивая друг у друга красавицу; они до того ее замучивают, что она, заметив малейшую оплошность со стороны поклонников, прячется от них под камни и плиты, залезает в пустоты и щели в утесах для отдохновения, но не долго продолжается этот отдых, самцы тотчас заметят отсутствие самки, позабудут ссору и все дружно бросятся отыскивать беглянку. Выгнав ее из тайника, посики снова начинают ссоры и драки между собою, и еще с большею, остервенелюю запальчивостью и диким бешенством.

Самцы сражаются между собою теми страшными, острыми клыками, о которых я упомянул выше. Ужасные глубокие раны, как кинжалами, наносят они ими друг другу. Но между тем как самцы бьются за обладание

самкой, один из них, более ловкий и бойкий, успеет отогнать матку в сторону и на бегу насладиться супружеским счастьем. Случается, что оставшиеся в бою посики не возвращаются уже к любимому предмету, а остаются иногда оба обессиленные, с десятком или более ран на месте арены. Бывает также, что некоторые из них, сильно пострадавшие от неравного боя, уже вовсе не возвращаются к черноокой, а, истекая кровью, остаются или на том же месте, или, собравшись с последними силами, отползут несколько сажен и закрывают глаза навеки. Промышленники нередко находят их мертвыми в это ужасное время, притом исколотыми и истыканными клыками по всей спине, бокам и шее; добывать же посиков с изломанными клыками не составляет редкости.

Если самец с маткой один, то он постоянно ее гонит, как гуран козлуху, с одного места на другое — для того чтобы запутать свои следы и тем отвести рыскающих холостых кавалеров или потому, что красавица, утомленная постоянным движением, скорее соглашается на ласки сладострастного супруга. Самец во

время гоньбы чрезвычайно мало ест; все его внимание обращается на неверную супругу: то он, бедняжка, боится, чтоб она от него не спряталась, то заискивает ее снисхождения и взаимной любви, то караулит и боится встречи с другими, себе подобными; или бывает тому причиною ожидаемая битва с соперниками, или отдохновение после ссоры с ними, или же, наконец, утомление после продолжительных супружеских сношений с самкой и проч. Ну до еды ли тут страстному любовнику!..

Во время гоньбы кабарожек непрестанно слышится голос самцов, похожий на то, как бы кто сипло произносил слово чиф-фый, почему зверопромышленники и говорят, что кабарги чифкают. Впрочем, это чифканье заметно при всяком испуге, неожиданности, при виде в лесу огня, когда послышится лай собак и проч., и бывает не только у самцов, но и самок, которые в гоньбу, измученные всюду преследующими их кавалерами, надоевшими им своими ласками, скрываясь от них, стараются быть безмолвными. Случается, что и черноокой красавице за холодность, невни-

мание и нерасположение к самцам достается пробовать остроту клыков раздраженных любовников.

Оплодотворенная самка при окончании гоньбы скрывается от надоевших посиков и боится встречаться с ними до тех пор, пока окончательно не пройдет жар сладострастия у самцов и когда уже эти последние при встрече с ними бывают равнодушны и не оказывают решительно никакого участия к их прекрасной особе. Неделя, не больше, и какая противоположность!

Весною, с Николина дня (9 мая) или около Троицы, матки начинают ягниться. Они для молодых анжиган, как козлухи, не делают особого гнезда, а держат их в тех же россыпях, где-нибудь под камнями. Кабарга приносит обыкновенно двух молодых и реже одного; она кормит их молоком очень долго и с собой не водит, так что до полулета не видят молодых с матками, а случайно находят их в логовищах. Не потому ли это, что кабарожьи анжиганы рождаются очень маленькими; по-видимому, хилого здоровья, так что им трудно следить за матерью по разбросанным камням и

плитам; кроме того, на них могут нападать не только хищные звери, но и небольшие хищные птицы, которые обыкновенно держатся около таких мест и сами выводят там молодых.

Кабарожьи анжиганы чрезвычайно красивы и бойки, но не пугливы. Они, как анжиганы диких козуль, пестренькие или, лучше сказать, бока их, начиная от спины, покрыты пестроватыми желтыми полосками по темно-бурому фону шерсти. Голос их тоже сходен с писком молодых козлят, только несколько протяжнее и нежнее. Анжиганы, завидя человека, прячутся под камни и плиты, в различные щели и пустоты в россыпях, так что с трудом, и то с помощью собаки, их можно отыскать. В это время детства и беззащитной юности волки, лисицы, рыси, росомахи и проч. хищные звери истребляют их в страшном количестве. Одно спасение — если мать отыщет для гнезда такое безопасное место где-нибудь в утесе или под нависшей скалою, куда трудно попасть этим злодеям. Анжиганы инстинктивно понимают свое беззащитное положение и всю окружающую их опасность:

они прячутся, далеко залезая в узкие щели, и редко выходят на дневную поверхность, ожидая только голоса пришедшей матери — тогда они выползают и сосут. Мать, в свою очередь, печется о сохранении молодых и в случае опасности пускается на различные хитрости и всячески старается скрыть свое гнездо, подвергаясь иногда явной смерти. Нередко мать, завидя человека или собаку, притворяется хворой, подстреленной, хромой, едва движущейся, чтобы только заманить за собой врага и тем отвести от детей, но лишь только она заметит, что враг погнался за ней и отошел далеко от гнезда, она тотчас как стрела бросается спасаться, тогда разве только пуля догонит плутовку и несправедливо накажет за обман.

Старых кабарожек сравнительно с дикими козами дикие звери давят гораздо меньше, потому что им не догнать их по груде разбросанных камней и плит, а тем более по высоким утесам. Кабарги хорошо знают превосходство своего бега по таким местам, потому никогда и ни за что не спустятся на гладкие части разнообразной тайги, а в случае край-

ности бегают кругами по рыесыпям или вокруг отдельных утесов и скал, прыгая по их страшным уступам.

Когда же анжиганы подрастут, начнут матереть и в состоянии будут сами себя сохранять от опасности, тогда мать начинает водить их с собою к речкам в колки. К зиме молодые вырастают и матереют настолько, что по виду их трудно отличить от старых, а на другую зиму, т. е. на втором году своего возраста, они приходят в течку и называются лончаками.

Кабарга чрезвычайно крепка на пулю, так что ее надо стрелять по самым убойным местам. Большею частью их бьют в грудь и по лопаткам; если же попасть в живот, по кишкам — толку мало, уйдет, так что не отыщешь и с собаками. Часто случается, что кишки и другие внутренности вывалятся из раны, но кабарга бежит, как бы здоровая, так что нельзя не удивляться крепости этих животных, особенно видя их кровавые сцены во время гоньбы.

Промышленники уверяют, что от кабарги так сильно пахнет мускусом, что при охоте за

ними по россыпям за несколько сажен слышен запах мускуса, который много способствует отыскиванию животных. Я не передаю это как факт, как непреложенную истину, потому что самому в этом убедиться не случилось, но, зная охотников, от которых это слышал, верю вполне, особенно тем, у которых тонкое обоняние, а я тонкостью этого чувства похвастаться не могу.

Мясо кабарги употребляется в пищу, но не составляет лакомого куска, потому что отзывает мхом, в особенности вареное. Рассказывают, что многие тунгусы, братские и орочны в один раз в одиночку съедают кабаргу. Видя примеры их аппетита за жирными баранами, можно и поверить.

Добывание кабарожек

Добывание кабарожек не составляет особенной хитрости в классе зверовщиков. Промыслом этим занимаются и не охотники. Простолюдину в продолжение зимы добыть несколько десятков посиков (самцов), струя которых продается, как я уже говорил, по 1 р. и даже до 2-х р. сер. за штуку, — статья чрезвычайно важная в его жизни при скудных за-

работках по его хозяйству, да еще при огромной семье; вот что и заставляет некоторых трудолюбивых людей проживать по целым месяцам в тайге, в хребтах и переносить страшные, клящие морозы. Вот что и заставляет также многих зверовщиков, истых охотников, приняться за постройку ловушек и обращать внимание на поимку кабарожек. Добывать их нехитро, потому что кабарга не боязлива, доверчива, даже глупа и идет в ловушку, только что сделанную. Из ружей их бьют мало; ходить за ними по россыпям, скалам и утесам трудно, утомительно и небезопасно. Кабарожек добывают преимущественно пастями и стреляют луками. Редко случается, что кабарги попадают в козьи ямы, потому что в тех местах, где живет кабарга, козьи ямы не делаются, но в козьи пасти кабарги попадают чаще, особенно в тех местах, где козьи пасти проводятся через россыпи или утесы.

Кабарожьи пасти делаются точно таким же образом, как и козьи, с той разницей, что они устраиваются на самых хребтах, около скал, на россыпях — словом, там, где живет

кабарга, на их тропах и перелазах. Тут же ставят на кабарожек и луки уже известным читателю способом, с тою только разницею, что луки на кабаргу прицеливают ниже, чем на козулю или волка. Некоторые промышленники ставят по таким местам волосяные и конопляные петли, как на диких коз, и ловят кабарог довольно успешно. Конечно, вся эта ловля производится преимущественно зимою, когда промышленникам остается больше часов Досуга и когда следить раненых животных гораздо легче, чем летом.

Кроме того, многие зверовщики вместо поедных пастей, употребляемых при ловле козуль, на кабарожек делают обыкновенные пасты — пастушки, которые ставятся без огородов, где-либо под плитами, под утесами, над поросшими мхом камнями или же под ловушки нарочно кладут зеленый мох для приманки. Кабарожки, видя лакомый кусочек, смело идут под пастушку, задевают продетую сторожевую симу — пастушка тотчас падает и убивает доверчивое животное.

Весьма редко промышленники добывают кабарожек винтовкой. Охотники ходят зимой

по тем местам, где они водятся, по их следам, которые не трудно отличить от козьих, и скрадывают животных, подходя к ним в меру выстрела. Конечно, промышленники всегда предпочитают сходить по следу самца, чем самку; в первом случае они рассчитывают на струю, а во втором — только на одно мясо и шкуру. След самца от самки отличить не трудно: у первого он кругл, а у последней узок, продолговат. При этой охоте много ловкости и навыку ходить по россыпям и утесам, медленно, осторожно разглядывая каждый камешек, каждый кустик — не стоит ли где-нибудь притаившаяся кабарга, что она часто делает, заметя приближающегося охотника; иногда даже ложится между камнями и плитами, думая, что человек ее не видит и потому пройдет мимо. Подобные случаи бывали даже и с опытными охотниками, потому что, пристально разглядывая все неподвижные предметы в гряде кое-как валяющихся камней, поневоле зарядит в глаза и, глядя на кабаргу, где-нибудь притаившуюся за камнем, примешь ее за тот же камень — пройдешь мимо или подойдешь слишком близко и то-

гда увидишь, что мнимый камень, наконец испугавшись, быстро поскакал по россыпи.

Тогда только является раскаяние у горячего охотника — почему не глядел хорошенько, почему не стрелял, если было сомнение? Нужно ходить всегда против ветра, а увидав кабаргу и заметив, что она тебя тоже видит, натаращила уши и, следовательно, собирается бежать, стреляй, стреляй немедленно и не разбирай, далеко или близко.

Некоторые на эту охоту берут с собою собаку, которая отыскивает кабарожек следом и гонит голосом. Заслыша лай собаки, нужно скорее приготовиться к выстрелу и спрятаться, потому что кабарга, взбуженная собакою, делает петли, как заяц, и обманывает и старается попасть на задний след собаки, почему и набегает иногда на притаившегося охотника. Но этого мало — другие кабарги, заслыша лай собаки, тоже бегут в обратную сторону и нередко таким же образом набегают под выстрелы охотника. Но и этого мало. Часто кабарги, подбежав к стрелку и не замечая его, прячутся и ложатся чуть не подле ног промышленника.

Во время гоньбы сходить кабарожек еще лучше, потому что они тогда гораздо смелее и часто не боятся приближения стрелка, в особенности самцы; они даже, чифкая, выбегают к нему навстречу, думая, что шорох происходит от походки другой матки или соперника-самца. Видя дерущихся посиков, нужно соблюдать то же правило, о котором говорено в статье о дикой козе.

Во всю зимнюю охоту свежий кал кабарожек, не успевший еще застыть на морозе, означает близкое присутствие кабарги. Кал их состоит из шевячков, чрезвычайно похожих на кедровые орехи.

Но самая лучшая охота за кабаргами с ружьем — это весна, когда появятся на свет молодые. Охота такова же, как и на диких коз в это же время. Промышленники с пикулькой, сделанной из бересты, тихонько ходят по тем местам, где водятся кабарги, и изредка пикают в берестяной инструмент, подражая голосу молодых анжиган-кабарожек. Пикать нужно протяжно и нежно, а не резко и отрывисто, как при козьей охоте. Матки, слыша писк, совершенно сходный с голосом их де-

тей, и думая, что они находятся в опасности, немедленно подбегают к охотнику на несколько шагов и попадают под выстрелы. Привязанность их к детям так велика, что прибежавшие к охотнику матери даже и после промаха не убегают, а дожидаются другого выстрела, давая время охотнику зарядить винтовку, стоит только ему потихоньку и изредка попикивать в пищик. Часто случается, что вместе с самкой прибегает и самец; тогда нужно стрелять по нем, потому что матка хотя и убежит иногда от выстрела, но немного погодя ее можно будет опять приманить на пикульку; если же убить сперва мать, то самец убежит и не воротится, следовательно, совершенно наоборот, как бывает с ними в гоньбу. Кроме самца при этой охоте можно прикрикнуть и дикую козу, которая также бежит на голос анжигана; это ничего, а вот как вместо кабарги и козы прибежит медведь, чрезвычайно любящий закуски из молодых анжиган! За это уж вы не сетуйте на косматого гастронома, а лучше скорее стреляйте его повернее и не робейте и думайте, что вы прицеливаетесь в чернооую кабаргу — тогда дело

будет лучше.

Весною, когда у кабарги есть уже дети, она до того бывает смела и небоязлива, что вблизи своего гнезда, если завидит собаку, тотчас подбегает к ней и пугает ее, произнося свое оригинальное «чиф-фый, чиф-фый».

5. ЗЕРЕН

Зерен чрезвычайно похож на дикую козу⁽⁴¹⁾, только несколько поменьше ее, цвет шерсти на нем серовато-палевый; здесь его называют соловым. Рога у зерена постоянные, они не спадают, как у козули, и потому совершенно другого строения — прямые, без отростков и как бы спирально свернутые. Хвоста не имеет. Копыта раздвоенные.

Вот животное, о котором приходится говорить мне только потому, что, марая записки сибирского охотника, я не имею права выпустить его из репертуара сибирской охоты, — животное, которого мне не довелось не говоря убивать, но даже и видеть не только разгуливающим по широким степям Даурии, но даже и привязанным в тороках охотника. Я видел только шкурки этого животного и рога, а по этим данным трудно передать читателю

что-либо из быта зерена. Однако познакомлю с тем, что слышал от достоверных охотников.

Зерены живут только в степи умеренной полосы Даурии, вот почему в Среднем и Северном Забайкалье их вовсе нет. Животные эти хотя и встречаются в Южном Забайкалье в степях огромными стадами, и то большею частью только зимою, но они не оседлые жители этого края — они гости, выходцы. Отечество их — необозримые равнины Поднебесной империи. Летом зеренов в Забайкалье нет. В это время бывают только остальцы, которые по разным случайностям выбыли из стада, заблудились на чужой стороне и потому волей-неволей остались коротать лето на чужбине, чтобы зимою снова присоединиться к вышедшему из Китая стаду и уйти с ним на свою родину. Вот почему остальцы попадают на глаза жителям Южного Забайкалья летом обыкновенно в одиночку и редко в двух или трех особях вместе. И замечено, что эти летние гости бывают преимущественно самцы. Но остальцы эти редко дожидаются своих товарищей, которые выйдут зимою в бесчисленных стадах, большею частью они гибнут

от волчьих зубов и выстрелов забайкальских туземцев.

Старожилы Южного Забайкалья говорят, что в прежние годы зерены живали и даже плодились в наших степях и водились во множестве. Но несколько зим сряду в Южном Забайкалье были очень глубокие снега, почему животные удалились за р. Аргунь, в степи Китая, и с тех пор сделались тамошними оседлыми жителями. Теперь, наоборот, известное бесснежие Южного Забайкалья манит животных на нашу сторону, и зерены выходят из снежных стран Северного Китая огромными стадами. Если же снега бывают малы и там — животные не кочуют и довольствуются своими степями. Ныне в Забайкалье есть только одна местность, где можно встретить зерена и поестъ его жирного, довольно вкусного мяса, — это китайская граница и степи, залегающие по левому берегу р. Аргуни и частью по р. Онону. Только караульские промышленники, т. е. охотники из пограничных селений, так называемых караулов, промышленляют зимою зеренов и бьют их или, лучше сказать, режут десятками, сотнями. В са-

мом деле, валовой выход зеренов из Китая в наши пределы быстрой и радостной вестью проносится по всей границе, из одного селения в другое, из улуса в улус, из стойбища в стойбище, из уст в уста, и все охотники от мала до велика, караульцы и туземцы, выждав удобный случай, подметив где-либо большой табун зеренов, собираются по нескольку человек вместе, садятся на лихих скакунов и едут на промысел бить, резать, душить появившихся животных.

Ход всей этой бойни состоит в том, чтобы загнать целое стадо зеренов, состоящее иногда из 500 и более особей, на лед, на котором животные, попадая, волей-неволей попадают под ножи охотников. Успех промысла зависит от умения охотников изоблавить стадо зеренов, от знания местности и нрава животных, чтобы заставить их бежать именно в то место, куда нужно промышленникам, где грозит несчастным неминуемая смерть, — словом, от умения охотников все расположить в свою пользу, от ловкого маневра рассыпным строем объехать стадо, направить его в известную точку и потом дружным, смелым на-

тиском вдруг кинуться на животных и колотить их, как баран во дворе.

Бывали примеры, что караульцы так ловко производили эту охоту, что загнав все стадо на озеро, вырезали несчастных животных до одной головы и сотнями пудов привозили домой их жирное мясо. Вся поверхность небольшого озера покрывалась кровью, которая застывала и впоследствии долго напоминала побоище и служила пищею хищным зверям и воронам.

Зерен чрезвычайно дик и недоверчив; малейший движущийся предмет в степи заставляет его бежать, но не прочь, как бы следовало, а напересек. В самом деле, испугавшийся зерен или целое стадо этих животных никогда не бежит в противную сторону от охотника, а всегда обгоняет его и как бы заграждает собой ему путь. Этим-то и пользуются охотники, промышляя в одиночку или вдвоем. Охотник нарочно сам едет так, как бы опережает животных, которым приходится делать круг, но уже гораздо большего радиуса, чем промышленнику, так что, несмотря на быстроту бега зеренов, в широкой степи найдется такая

точка, что животные сами подбегут к стрелку на меру винтовочного выстрела, и когда тот остановится, остановится и стадо, так что промышленнику стоит только ловко прицелиться и пустить меткую пулю иногда в сплошную массу зеренов и вышибить двух, трех, а иногда и более животных, смотря по силе винтовки. Если охота эта производится вдвоем, втроем или вчетвером, то некоторые промышленники, зная наперед маневр своих товарищей, украдкой залегают в те места, где по расчету должны пробежать зерены, и бьют их из винтовок, коль скоро животные подбегут в меру выстрела. Один караульный промышленник рассказывал мне интересный случай, вот он.

«Нас было трое. Увидав в степи большое стадо зеренов, мы стоворились промышлять их. Долго судили и рядили, как бы сделать по-лучше, но кончили тем, что двум ехать скрадывать, а одному залечь за небольшим елбанчиком (маленьким степным пригорком), куда ездовые должны нагнать стадо. Вот отправились — двое поехали загонять, а один запал (лег, спрятался) на том месте в траву. Только

пугнули мы пучеглазых зеренов, как они бросились всем руном, как бараны, и куда же? Прямо на засаду. Ну, думаем, слава тебе, господи! Будет фарт, на завтрак добудем. Но вышло не так: все стадо зеренов угодило прямо на товарища, который лежал с винтовкой на брюхе, и, накрыв его врасплох, взбарабанило ему спину копытами так ёмко, что она сделалась черная, как рукавица, а шубу всю испластили в мелкие иверенья»... «Что ж он, урод, не стрелял их?» — спросил я его шутя. «Досуг ему было стрелять, — говорил он, — однако и ты, бойкий, тоже бы не стрелил. Он уж тут, сердечный, лежал только пластом, накрыв голову руками, и притулился адоли мертвый; и так они его тогда взбутетенькали, что он едва залез на коня, а домой приехал, так с неделю лежал, как лягушка, не мог пошевелить ни одной косткой, словно сквозь строй прогнали, окаянные!..» Если это было справедливо, то нельзя не удивляться слепому случаю. Слыша много про приемы зеренов, можно поверить, особенно зная правдивую личность рассказчика. Действительно, эти животные в стаде те же бараны: куда побежал один, туда же

несется и все стадо в плотной массе. В самом деле, говорят, что зерены бегут иногда так тесно, что представляют собою сплошную движущуюся массу. В редких случаях они, таким образом поддерживая друг друга, перебегают совершенно голые, скользкие, ледяные поверхности озер и рек; даже раненных пулями далеко увлекают с собой до тех пор, пока обессилевшие животные от потери крови уснут на бегу и тогда только упадут, нарушив своими трупами движение всего стада и заставив бегущих за собой тоже упасть и перекувыркнуться несколько раз.

Подкрасться к зеренам на степи так, чтобы они не заметили, решительно невозможно. Зрение их удивительно, слух тонок, быстрота бега большая, а легкость и свобода в движениях достойны замечания. Но обоняние их, говорят, плохое, и караульские промышленники уверяют, что зерены духу не знают. Шкурки их идут на легкие шубы и дахи, но ценятся недорого, потому что шерсть из них, как из козьих мехов, вылезает скоро и сечется.

«Давить гонком», как выражаются про-

мышленники, зеренов невозможно, потому что они бегают так быстро и стойко, что их не берет ни одна легкая лошадь. В настоящее время караульские промышленники развели борзых собак, и мне кажется, что охота на зеренов с борзыми в разгульной степи будет не безуспешна.

Вот все, что я слышал о Зеренах от караульских промышленников, и хотя имею еще темные понятия о их жизни и нравах, выкармливании детей и пр., но передавать читателю не решаюсь, потому что не убежден в фактической справедливости слышанного. Лучше умолчать и поговорить о том, что нам познакомее, в чем мы убедились по опыту, в натуре и по другим фактам.

6. ОЛЕНЬ

По-моему, олень далеко не так красив, как Изюбр, красавец лесов Забайкалья. Олень по виду скорее походит на сохатого, чем на изюбра, хотя по строению рогов он ближе к последнему. Стати его как-то топорны, угловаты, тяжелы — так и хочется сказать, что, вероятно, природа трудилась над оленем недолго и вовсе не приложила руки изящества.

Длинная голова оленя как-то неуклюже мускулиста, толстые губы уродливы, глаза безжизненны, прямая шея и спина угловаты; ноги тяжелы, толсты, с большими раздвоенными копытами и большими отвислыми пазданками — вообще как-то неуклюжи. Уши велики, хвост — только зачаток. Вообще вся фигура оленя очень непредставительна. Только рога его довольно красивы и, судя по наружному виду, говорят в пользу животного. У больших самцов они бывают такой величины, что невольно обратишь на них внимание. Множество отростков делает их подобными кусту. Все-таки скажу, что рога изюбра, по-моему, гораздо красивее оленьих, они как-то легче, менее ветвисты и потому эффектнее. Говорю это вовсе не из пристрастия к изюбру, а просто по наглядности, по своему убеждению и по взгляду многих здешних промышленников. Оленьи рога не играют почти никакой роли в торговле и потому их нередко бросают на месте убоя зверя. Они бывают так велики, что весят иногда до 30 фунтов и более.

Здешние промышленники называют дико-

го оленя в отличие от ручного туземным словом шагжой. Попрошу читателя запомнить это выражение, потому что я для краткости речи буду называть его этим словом, а домашнего — оленем.

Нет никакого сомнения, что домашние олени, заменяющие жителям лесов севера лошадей и коров, произошли от диких, т. е. шагжоев. По виду вся разница заключается в том, что старые шагжой несравненно крупнее матерых оленей и цвет шерсти на первых преимущественно темно-серо-каштановый, тогда как ручные олени подвержены альбинизму и между ними часто встречаются пегие и совершенно белые; впрочем, альбинизм не есть большая редкость и в шагжоях, так что белые дикие олени даже не считаются в охотничьем мире за князьков.

Странно, почему многие охотничьи лошади, привыкшие к различным встречам, не боятся вида изюбров, кабанов, сохатых, даже медведей, но домашних оленей пугаются, равно как и шагжой очень боятся своих собратьев. Мне кажется, это потому, что от ручных оленей всегда сильно пахнет чем-то осо-

бенно смердящим, что они получают от своих неопрятных хозяев-туземцев, от которых убийственно несет каким-то смрадом. В самом деле, служа несколько лет в розыскных партиях, слоняясь по едва проходимым трупщобам сибирской тайги, встречаясь частенько с различными обитателями лесов Забайкалья, невольно обратишь внимание на таежных лошадей, которые уже привыкли к тайге, привыкли видеть всякую всячину, но при встрече с домашними оленями многие из них пугаются, сбрасывают с себя оплошавших седоков, разбивают тяжелые вьючные.

О домашних оленях много писано и переписано, мне остается сказать о них очень немногое. Постараюсь познакомить читателя поближе с шагжоями.

Животные эти встречаются в Забайкалье только в северной полосе этого края и живут около больших сплошных хребтов, в удалении от жилых мест. Что ни тайга, что ни трупщоба — там они и держатся. Питаются только мхом, весной любят молодую траву, а летом грибы для них лакомство. Любимые места их жительства — это низовья гор около выдав-

шихся лесистых стрелок, около россыпей и утесов, под нависшими скалами, в сиверах, где много мху. Летом они забираются на самые вершины громадных хребтов, в соседство снежным гольцам; там им прохладнее и нет докучливой мошки. Зимой же они спускаются с гор и живут по сиверам, на моховиках.

Чем ближе к северу, тем больше держится шагжоев. В странах, прилегающих к обширным северным тундрам, шагжоев водится множество. Там они делают замечательные переходы; в мае они страшными массами идут с юга на север, а в августе обратно. Г. Гагемейстер в «Статистическом обозрении», ч. II, на стр. 260 издания 1854 г., между прочим говорит, что «лани переходы совершают стадами в несколько тысяч голов. Каждое стадо, однако ж, делится на партии в 200–300 ланей, но они так близко следуют друг за другом, что составляют иногда непрерывную массу, занимающую в ширину от 50—100 верст». Далее он говорит, что «весною, когда реки покрыты еще льдом, охотники караулят ланей и бьют их из засад поодиночке; в августе же стерегут

их при переправах через речки, которые обыкновенно совершаются на одних и тех же местах. Только что лани войдут в воду, как охотники являются из засады, окружают их со всех сторон, и несколько отважных бойцов, вооруженных копьями, спускаются на лодках среди стада и колют без пощады, что под руку попадет. Случается, что ловкий охотник в полчаса убьет до 100 животных, которые делятся между всеми участвующими. Мясо ланей вялится на воздухе, коптится или замораживается. Одни только русские солят его. Кожи, снятые осенью с ланей, когда животное жирно и покрыто густым волосом, ценятся в 5–6 руб. ассигнациями, тогда как весенняя шкура не дороже 1–1½ руб. Самая богатая охота бывает у берегов рек Большого и Малого Анюя. Зато, если каким-либо случаем лани изберут иной путь, отчаяние жителей, уповавших на этот промысел, ни с чем сравнимо быть не может. Голодная смерть неизбежна». (Wrangel, «Expedition to the polar sea», 1840, pag. 189, 203).

В средней полосе Забайкалья хотя и держатся шагжой стадами, но далеко не в таких

громадных количествах, как говорит г. Гагемейстер относительно севера Сибири. Здесь самые многочисленны стада — это голов в 20, 25 и весьма редко более; обыкновенно же штук в 5, 7, 9. В одиночку трудно увидеть шагжоя. Животное это любит жить обществом; оно понимает, что такая жизнь для них гораздо безопаснее.

Шагжой, несмотря на свой топорный склад, чрезвычайно легки и бегают весьма быстро по самым непроходимым трупам тайги. Их не сдержит ни слепая чаща, ни кочковатые топкие болота, ни поднебесные вершины хребтов, ни скалы, ни утесы, ни страшные россыпи. Даже по гладкому льду шагжой ходят без боязни и не падают. Следить шагжоя охотнику чрезвычайно трудно, а иногда и невозможно, потому что догадливое животное, спасаясь, нарочно бежит в такие отбойные места, где трудно пробраться охотнику, а иногда и невозможно, в особенности верхом. Только орочоны, обитатели тайги, ловко преследуют шагжоев пешком или на оленях, которые ничем не уступают своим прародителям в способности ходить и бегать.

Русские промышленники в Забайкалье бьют шагжоев чрезвычайно мало, и то случайно с ними встретясь, а нарочно промышлять их не ездят, потому что в лесах много дичины кроме шагжоев, которая далеко лучше и вкусом мяса и пушниной. Да и орочоны охотятся за шагжоями тогда, когда нет возможности промышлять другого зверя. Подкрасться к этим животным нетрудно, они доверчивы и непугливы, но преследовать их чрезвычайно трудно. Кроме того, русские промышленники, частенько встречаясь с ними, не стреляют их, и не потому, чтобы не хотели, — нет, и из боязни убить вместо шагжоя домашнего орочонского оленя, так как животные эти сходны между собою по виду; даже орочоны иногда ошибаются и потом дорого платят хозяевам убитого оленя. Действительно, их распознать трудно, особенно в лесу, в чаще. Русские промышленники при встрече с шагжоями обыкновенно хватают себя за волосы тогда, когда испуганные животные побегут спасаться, потому что ручные олени никогда не убегут от человека, а напротив, придут к нему, ожидая подачки или надеясь полизать

мочу человека, которую они так любят. Стоит только приготовиться в виду оленя к известному отпавлению, как олень непременно подойдет к вам и будет дожидать конца действия. Шагжои чрезвычайно любят солончаки и нередко ходят на изюбриные солонцы и солянки, спускаясь летом с огромных хребтов только затем, чтобы полизать солонцеватой земли. Плавают они с удивительной легкостью. Летом, в сильную жару, чтобы охладиться, они ложатся в холодные ключи, особенно после преследования. Хищные звери их давят, особенно молодых, а тем более телят.

В Забайкалье самое большое количество шагжоев убивают туземцы осенью, во время течи животных. Испуганный дикий олень, бросившийся спасаться, часто, но ненадолго останавливается, чем отличается от изюбра и чем подвергает себя большей опасности, ибо проворный тунгус в тот или другой момент остановки зверя успеет приготовиться к выстрелу и вовремя послать смертельную пулю. Течка шагжоев бывает преимущественно под подолами хребтов, утесов, россыпей. Если

охотник скрадывает дикого оленя и зверь не поднимает короткого хвоста, это хорошо, это значит, что шагжой не слышит врага; если же он подберет брюхо, завертит своим поднятым хвостом, начнет прислушиваться — дело дрянь; в этом случае мешкать нечего, и если удобно, то стрелять, и стрелять как можно скорее, ибо шагжой немедленно бросится убежать. Поднятый хвост оленя есть верный признак его осторожности.

Течка оленей и шагжоев бывает, как я сейчас сказал, осенью, как и всех сродных им животных. Она очень походит на гоньбу изюбров и сохатых, а потому говорить об этом не стану. Выкармливание молодых — тоже. Вообще олени одарены хорошим слухом, зрением, обонянием и тонким инстинктом. Голос их состоит из хриплого мычания или, лучше сказать, грубого сиплого хрипения, иногда хрюканья, похожего на свиное. Почуя опасность, олени обыкновенно смотрят в ту сторону, где им что-либо показалось или послышалось, бьют передними ногами и тихонько похрюкивают. Самые большие шагжойи бывают несколько меньше матерых изюбров, и шкур-

ки их выходят до 12 четвертей в длину.

Хотя олени вообще и линяют дважды в год, но цвета шерсти не изменяют; вся разница состоит в том, что зимою волос на них длиннее, гуще и пушистее. Из оленьих шкур делают прочные и теплые дахи, а из ног шьют обувь. Кроме того, туземцы из оленьих шкур готовят покрывки на свои юрты, теплые мешки для ночевки зимою, а с ног и головы шьют ковры, чепраки под оленьи седла и обтягивают походные вьючные чемоданы (на манер русских плетеных турсуков) или же делают обыкновенные вьючные сумы. Из больших бычьих шкур, которые очень толсты и тяжелы на одежду, готовят превосходные половинки (лосина, замша). Хорошие оленьи шкуры продаются переторговцами от 1 до 3 руб. сер. за штуку. Из первых же рук, от туземцев, их можно покупать гораздо дешевле, особенно выменивая на порох, свинец, муку, сухари, соль, в особенности вино и разные железные поделки, пригодные к их кочевой жизни, к их простому очагу.

Олени меняют рога ежегодно, так что осенью они их теряют, а к весне у них вырастают

новые, мягкие, покрытые кожей, как у изюбров, но рога оленей не имеют свойства пантов и потому ценятся дешево. Оленья самка тоже имеет рога. Олень вполне заменяет и лошадь и корову у здешних кочевых жителей лесов — ороchon. На оленях они ездят верхом без седел и с седлами, без стремян; на них перевозят с одного места на другое весь скарб, словом, семья перекочевывает со всеми принадлежностями бивачной жизни. Некоторые самок называют вязанками; они ценятся дороже самцов, и богатство ороchon считается обыкновенно по количеству самок. Самцы употребляются для верховой езды, а самки преимущественно для перевозки багажа вьючными, и так как они при путешествии всегда связываются одна за одну на поводках, то по этому случаю и произошло название вязанок. Быков по большей части холостят, потому что нехолощенные быки во время течки оленей, осенью, бывают чрезвычайно злы и бросаются даже на людей.

Для оплодотворения самок каждый хозяин обыкновенно оставляет одного или двух быков и держит их во время гоньбы отдельно, с

величайшей осторожностью.

В марте и апреле бывают уже молодые телята, которые рождаются по одному у каждой самки. Маленькие олени чрезвычайно игривы, живы в движениях и скоро привыкают к рукам человека. Годовалый олень уже в состоянии носить легкие вьюки. Несмотря на это, спинная кость оленей чрезвычайно слаба; вот почему туземцы, ездя на них верхом, садятся всегда на плечи, а не на спину. Русских, как людей более здоровых и тучных, чем ороконы, возят только редкие олени. Человек, весящий более пяти пудов, на олене ехать не может — животное под ним тотчас ложится. Ездить на оленях верхом гораздо труднее, чем на лошадях; тут надо иметь особую сноровку и навык, и хороший кавалерист без привычки на олене далеко не уедет. Зато на нем можно проехать по таким местам, например топким болотам, каменистым россыпям, где на лошади нельзя и подумать пробраться.

В Забайкалье нет таких богачей туземцев, каковы есть в Якутском крае и других частях Северной Сибири. Здесь если орокон имеет 50

олений, то считается уже богачом. Не имеющие вовсе олений обыкновенно служат батраками и нанимаются в работники к богачам туземцам или к русским. Орочону без оленя существовать нельзя, потому что он долго никогда не живет на одном месте; он вечный путник, вечный скиталец сибирской тайги. Орочон, где убил зверя, например изюбра, сохатого, медведя, там или поблизости и дом его; тут он тотчас разбивает юрту и живет до тех пор, пока не съест убоину. Разве только в том месте нет мху, т. е. пищи для олений, тогда орочон перекочевывает туда, где есть корм, а добытого зверя перевозит вьючными на оленях.

Если же орочон набьет много зверей летом или осенью, то мясо сушит, делает так называемую кукуру и оставляет в запас на голодную зиму. Кукура прячется в так называемые сайвы, то есть небольшие деревянные срубы, сделанные на ветвях больших деревьев или на пнях аршина на три от земли. Прямо на земле их не рубят, потому что медведи могут разорвать сайвы и попортить или уничтожить запасы. Кроме того, в этих воздушных амбарах

владельцы их кладут на сохранение разные припасы, как-то: хлеб, чай, свинец, порох, лишние меха, половинки и проч., чтобы не таскать их с собой, покуда нет в них никакой надобности. Сайвы крепко закрываются сверху, а припасы закупориваются в бересту, так что сырость попасть не может. Неприкосновенность сайв, наполненных припасами и оставленных в тайге без всякого караула, свято чтится между туземцами. Даже русские промышленники их не трогают, но не по убеждению чистой совести, а только из страха и суеверия, потому что орочон, явившийся впоследствии к своему магазину, тотчас заметит хотя маловажную покражу и по особенной способности сибирского инородца рано или поздно непременно откроет вора, и тогда плохо похитителю. Орочоны мстительны; обиженный выжидает случай и накажет плута так, что тот наверное в другой раз не тронет орочонской сайвы. Если же кто из орочон или русских промышленников, найдя богатую сайву, полюбопытствуется — вскрыет ее, посмотрит и даже возьмет что-либо и опять закупорит как следует, а вместо взятой вещи по

добросовестной оценке положит свою, нужную орочону, т. е. произведет мену, словом, поступит как человек порядочный, — это ничего, хозяин не посетует и мести не будет.

Орочоны любят оленьё молоко, которое густо, как сливки, и очень вкусно; они маток не доят, а прямо сосут[58]. Самая вкусная часть оленя считается грудина и язык. Орочоны считают оленя совершенно чистым животным и потому едят даже его кал, который с кровью наливают в кишки и делают колбасы, вкус их похож на кедровые орехи. Для того чтобы кровь не терялась, орочоны никогда не режут оленей, а давят ремнем, кровь выпускают и собирают в посуду. Оленьи кости толкут, варят и получают жир. Из рогов готовят превосходный клей.

Надо заметить, что только крайность, голодная смерть заставит орочона убить домашнего оленя. Они их ценят очень дорого и запрашивают не менее 50 р. сер. за штуку, а самок ценят еще дороже. Но волки не спрашивают их о стоимости, а преисправно давят оленей при первом удобном случае. И странно, что некоторые орочоны не сетуют за это

на волков; они даже не бьют их, поймав на месте преступления, говоря, что всякий ороchon должен смотреть и наблюдать за оленями, чтоб их не давили звери, а что волку взять негде, и если он задавил оленя, то верно ему велел бог так сделать, чтобы наказать хозяина за какие-либо грехи. После такой потери они обыкновенно молятся и просят бога о помиловании на следующий раз. Вся месть зверю состоит в том, что ороchоны если не опоздают, то отбирают у волка обьедки и съедят их сами. Ороchоны говорят, что и волки частенько кормят их своей добычей. Действительно, если ороchon найдет кого-либо задавленного волком, особенно во время голодовки, тотчас отберет и съест.

Молодые темные олени называются пыжиками. Шерсть их крепка, а шкурка прочна к носке, так что пыжиковые меха и здесь ценятся довольно дорого. Из них делают превосходные двойные дахи и так называемые парки, особый род зимней одежды, имеющей покрой обыкновенной рубашки, без разреза спереди, так что парка надевается с головы. Парки чрезвычайно теплы и, отделанные бобром

или сободем, ценятся довольно дорого.

Орочон и олень так тесно связаны между собою, что, говоря об одном, нельзя умолчать о другом, но говорить подробно о жизни и быте орочон нельзя — цель моих заметок вовсе не та, и я должен остановиться, сказав еще несколько слов об олене. След его велик и не меньше сохатиного, у быка круглый, а у матки продолговатый. Кроме того, олень сильно разнимает копыта, так что след его кажется еще больше. На снегу и в грязи видны отпечатки больших пазданков, по которым скоро отличаются следы других животных. Олень на бегу и на скором ходу как-то особенно пощелкивает пазданками, чем напоминает звуки кастаньетов. Ничего подобного у других копытчатых зверей не слышно. Кроме того, олень на всем бегу имеет способность в одно мгновение останавливаться и поворачиваться задом наперед. Во время наста олени сильно обрезают себе ноги, так что из-под пазданков течет кровь; для них это чрезвычайно нездорово, и они босеют, т. е. делаются нетвердыми на ноги. Гололедица еще хуже наста: тогда льдом почти закрывает мох, и жи-

вотные, не имея возможности разбить его копытами, голодуют, изнуряются и даже издыхают. Нездоровится и орочонам в это время: хрупкий снег не позволяет им подкрадываться к зверям и бить их из винтовок. Хорошо, если есть осенние запасы, а как их нет, то и туземцам приходится не лучше оленей. Они исхудают до того, что бродят как остовы, желтые, со впавшими глазами, согнувшиеся от боли в животе; только некоторые травы, корни и красная сосновая кора с верхних веток дерева поддерживают их существование. Находясь в таком положении, бедные орочоны и тут не решаются убивать своих оленей, а пользуются трупами уснувших.

Но лишь только появится весна, защелкают краснобровые глухари, туземцы оживают; они бьют на токах их десятками, ловят в петли. А появится на увалах зелень, зашумят быстрые горные речки, орочоны забывают все горе, прощаются с голодом надолго: тогда они легко убивают козуль, изюбров, колют острогами поднявшуюся рыбу. Радость проглядывает на их изнуренных голодом лицах, на устах заметна улыбка, и свободные сыны

лесов Сибири уже с радостью и громкими песнями возвращаются в свою юрту с удачного промысла.

7. КАБАН

В русском народе есть пословица: «на медведя идешь — соломки бери, на кабана идешь — гроб тащи»[59]. В других местах она справедливее, чем у нас в Забайкалье. Здесь кабаны далеко не достигают тех громадных размеров, каковы они бывали в старину в России, Польше и других местах. Тут самые большие редко вытягивают более 15 и много 17 пудов, тогда как история охоты гласит, что в старину нередко убивали таких мастодонтов, которые весили до 30 и даже более пудов. Недаром один поэт, говоря про старину, выразился так:

Под тучным вепрем стол трещит...

И можно поверить, есть под кем и затрещать. В Забайкалье, в мире удалых зверопромышленников, вышеупомянутой пословицы почти не существует. Здесь ни один охотник не откажется скрасть в одиночку кабана на

гладком увале и выстрелить по нем из немудрой кремневой винтовки — только бы удалось увидеть. Но бывают и такие случаи, что некоторые охотники, завидя кабана издали, принимают его за медведя и потому оставляют без внимания или, еще хуже, убегают от него без оглядки.

Нет ни одного дикого зверя, который по наружному виду имел бы хотя малейшее сходство с кабаном, не говоря уже о внутреннем устройстве и складе костей. Точно так же мало и таких, которые бы походили на него по образу жизни, а тем более нраву. Во всем этом к нему ближе всех подходит обыкновенная дворовая свинья самой крупной породы, которой он был, по всему вероятно, родоначальником. Впрочем, здесь кабаны несколько длиннее корпусом, породистее и несравненно больше крупных домашних свиней. Сравнивая кабанов с домашними чушками, не нахожу нужным описывать их фигуру и говорить о внутреннем строении животных; всем известно, что свиньи имеют большой желудок и жвачку не отрыгают, как коровы, сохатые, козули и проч. Кабаны молочных зубов не

имеют, они рождаются со всеми зубами, которые не выпадают до смерти, а только растут и делаются крепче. Дикие свиньи хотя животные не хищные, но резко отличаются строением зубов от травоядных. В самом деле, отличия этого нельзя не заметить, стоит только взглянуть на кабана-самца, у которого четыре клыка, весьма похожие видом на собачьи, выходя из десен, загибаются наружу и бывают длиною до 5 вершков; они пирамидальной формы, с чрезвычайно острыми кромками и напоминают кривые сапожные шилья. Клыки эти белее слоновой кости и так велики, что выходят из-за губ животного, торчат наружу и страшат неприятеля. Обыкновенно верхние клыки меньше, чем нижние, которыми кабан-самец, защищая себя или нападая на врага, делает чудеса: он ими ломает, колет, порет и сечет с такою силою и ловкостью, что нет животного, которое бы устояло или осталось невредимым, если попадает под страшный удар кабаньих клыков. Недаром самцы называются здесь секачами. Молодые секачи, у которых зубы еще не притупились, секут с такою силою и ловкостью, что собак и людей

кроят надвое, а попав на охотничьих лошадей, но промахнувшись, подсекают им хвосты так ловко, что скорее можно подумать, что хвост обсечен топором или ножом, чем отнести к действию кабаньего клыка. Кабан сечет только нижними клыками, верхние же служат к отточке нижних, плотно прикасаясь между собою. Название секач — чрезвычайно метко и характеристично. Дикая свинья (матка) хотя и имеет клыки, но они у нее не велики, наружу не выходят, так что их не видно. Она не сечет, как самец, и потому не так опасна. Одолев врага, матка поступает, как дворовая чушка, то есть наступает на жертву передней ногой и рвет зубами на куски.

Кабаны имеют толстую, крепкую голову, длинное и вздернутое рыло, а щетину толще и пушистее, чем дворовые свиньи. Цвет шерсти повсюду темно-бурый, только под горлом, брюхом и длинная шерсть на щеках и над клыками темно-серая и желтоватая. Князьки белого цвета или пестрые бывают чрезвычайно редкостью. Молодые кабаны до году здесь называются просто поросятами, двухгодовые — лонскими поросятами, трех лет —

третьяками, четырех — малыми секачами, а 5, 6 и далее — матерыми секачами. Самцы 6 и 7 лет считаются самыми сильными, бойкими и опасными. В это время они в самом прыску, но моложе — еще слабы, и клыки их не так велики, а старшие имеют клыки хотя и больше, но не такие острые, и вообще самые животные не так крепки, как 6 и 7 лет. У старых самцов клыки желтеют, бывают тупы и далеко не производят того действия, как у кабанов средней возмужалости. Двух- и трехлетние поросята в состоянии уже совокупляться с самками, более старыми или того же возраста.

Течка кабанов бывает в конце ноября или начале декабря. Секач совокупляется со многими самками, как изюбр, и беда, если в его гарем явится другой самец. Горе слабейшему! Дикий и страшный бой завязывается между самцами и чаще, чем у других зверей, кончается смертью того или другого самца. Бывают случаи, что и слабейший одерживает победу над сильным секачом, если только при первом ловком наскоке как-нибудь воспользуется оплошностью своего страшного соперника

и одним ударом клыка выпустит ему кишки. Но старые секачи никогда не побивают 6- и 7-летних. Это настоящие бойцы, которые справедливо надеются на свою силу и ловкость и заставляют бежать всех своих соперников. Ужасен бой равносильных и одинакового возраста самцов; он всегда кончается смертью того или другого и очень редко страшными ранами. Мне не случилось видеть такой драки, но, по рассказам очевидцев, она действительно должна представлять ужасную картину, когда самцы с пеною у рта, с разинутой пастью и оголенными огромными белыми клыками, с свирепыми глазами, мечущими страшные искры, с поднятой на спине щетиной бросаются со злобой друг на друга, сшибают один другого с ног и страшными клыками разваливают, как ножами, бока или выпускают окровавленные внутренности, обвитые изорванными кишками. Бой этот так жесток, что один известный мне зверовщик, который убивал в одиночку двух или трех медведей, однажды нечаянно наткнувшись на кабанью драку позднею осенью, сначала оробел до того, что, находясь от ссорящихся кабанов не да-

лее как в 20 саженьях, не осмелился выстрелить, а потихоньку удалился и спрятался за толстое дерево; он убил одного секача только тогда, когда уже другой валялся на снегу с распоротым брюхом и обвивал своими кишками близ стоящие кусты. Зато ссора секачей кончается и гораздо скорее, чем у других зверей. По окончании течки большие секачи обыкновенно покидают самок, удаляются от них в крепкие места на отдых и живут в одиночку. Но на место их являются к самкам молодые любовники, которые до этого только следили за матками и издали внаглядку наслаждались супружескою жизнью, боясь приблизиться к самкам, видя страшных соперников — больших секачей. Молодые самцы большею частью остаются с оплодотворенными самками и живут с ними вместе до начала весны, т. е. до тех пор, когда матки, почувствовав срок своей беременности, сами удалятся из общего стада поодиночке, для того чтобы опороситься в уединении и сберечь своих детей от какой-либо опасности, угрожающей в первый период их молодости.

Оплодотворенные самки ходят супоросы с

небольшим 16 недель и приносят обыкновенно от 4 до 6 поросят. Здесь в конце марта и начале апреля, как говорят, по пластам, т. е. когда снег начнет таять и образуются проталины, или плешины, бывают уже молодые поросята, которые нередко гибнут целыми выводками во время сильных весенних метелей, особенно захваченные врасплох в отдалении от теплого гнезда. Медведи, волки, лисицы, рыси любят полакомиться молодыми поросятами и нередко ловят их из-под самого рыла матери.

Новорожденные поросята очень красивы, живы и игривы, но удивительно пугливы; малейший шум или треск заставляет их без оглядки бежать под защиту матери или прятаться в кусты, траву и под листья. Прячась под защиту матери, поросята обыкновенно становятся ей под брюхо, задками вместе, а рыльцами врозь и хрюкают, как домашние. Молодые бывают светло-коричневого цвета, с темными полосками по бокам, которые с их возрастом мало-помалу исчезают и наконец через несколько месяцев, когда уже поросята порядочно подрастут, совсем уни-

что жауются, а цвет всей шерсти делается темнее и темнее.

Вот что слышал я от одного достоверного охотника: «Однажды в мае месяце мне случилось нечаянно встретиться с маткой, у которой было 5 поросят. Мать сначала бросилась на меня, так что я, застигнутый врасплох, невольно и машинально спрятался за дерево, но когда она пробежала мимо, я проворно выстрелил по ней вдогонку из винтовки и переломил спину. Она упала, поросята бросились врассыпную и попрятались в траве и под кустами так скоро и с такой ловкостью, что я не успел заметить ни одного. Собаки со мной не было. Я спрятался снова за дерево и притих; просидев, не шевелясь, около получаса, я начал тихонько похрюкивать по-свинячьи ртом, тогда вдруг в разных местах зашевелились поросята и стали подавать голос. Один из них лежал под листом папоротника не далее как в 5 или 6 саженьях от меня, а я не мог его заметить. Он, заслыша голос своих осиротевших товарищей, сначала тихонько выставил свое рыльце, осторожно осмотрелся во круг, прислушался, понюхал и раза два или

три хрюкнул, но тихо, так что я едва слышал. Притаившись, с трудом переводя дыхание, хотел я воспользоваться этим случаем и вздумал тихо подкрасться к нему, чтобы поймать живого, но лишь только встал и начал подходить, он тотчас снова спрятал свою голову под лист (хотя и виден был весь сам), а когда я упал на него, чтобы схватить, он с визгом выскочил у меня из рук и, как стрела, бросился в чащу, а за ним убежали и все остальные».

Кабаны из всех зверей, водящихся в Забайкалье, самые пугливые и боящиеся человека, но при защите себя самые отважные и свирепые; в самом деле, здесь нет ни одного даже хищного зверя, который мог бы сравниться с кабаном при обороне в храбрости и злобе. Действительно, пугливость или, лучше сказать, осторожность кабанов так очевидна, что едва только звери эти заметят присутствие человека около того места, где они поселились, как тотчас удаляются и переселяются в другое. Если же кабанов пугнут собаки или охотники, то они стремглав бросаются спасаться в самые крепкие, отбойные места тайги, идут иногда суток двое и трое без отды-

ха, как здесь говорят, напроход, по слепым непроходимым чащам, по самым высоким гривам (хребтам), пробираясь по каменистым россыпям, около скал и утесов, чтобы преследование сделать невозможным и скрыть свой след. Вот почему охотиться на них здесь очень трудно и неудобно.

Кабан иногда бежит таким местом, что только пешком, и то с большим трудом, можно пробраться, а верхом нечего и думать. «Что ни пень, что ни колода, там ему и свобода», — говорят зверовщики. И в самом деле, нельзя не удивляться его способности пролезать скоро и невредимо такие места, что не видавши, трудно и поверить. Что ни колодник, что ни валежник, что ни коряжник — туда кабан и бежит. Он пролезает в небольшие щели, раздвигая собой огромные валежины, он, как мышь, — где прошла его страшная голова, там протискается и сам. Вот почему у кабанов в шее и плечах частенько охотники находят огромные занозы, которые сидят в них иногда так крепко, что их с трудом вытаскивают клещами. Зато посмотрите на большого секача, когда его догонят собаки, остано-

вят, подлетят охотники и окружают со всех сторон, а он, видя беду, начнет защищаться. Вся шерсть поднимается на нем дыбом, глаза горят отвагой и мечут страшные искры, изо рта клубами валит белая пена, и секач то стоит неподвижно, ждет нападения, пыхтит и с яростью точит свои огромные белые клыки, то стрелою бросается на врагов и смелым, стремительным, упругим наскоком сшибает отважных бойцов, пересекает надвое, как рукавицу, подбрасывает рылом, порет клыками, как ножом, делает страшные, смертельные раны, выпускает кишки... Горе несчастным, кто попадет под его клыки. Один поворот его рыла достаточен, чтобы умертвить неосторожного охотника, который, в свою очередь, кипя отвагой, вздумает подойти к нему слишком близко и как-нибудь оплошает. Вся выгода охотников при этом бое состоит в оружии, в сметливости и бойкости; стоит только быстро увернуться в сторону от прямого, как стрела, наскока кабана, как он пробежит мимо, или стоит только заскочить на полуторааршинный пенёк, камень, коряжину, или прискочить и схватиться за сук или ветку дерева,

как кабан достать вас уже не в состоянии — и вы спасены. Только меткая пуля или сильный, смертельный удар рогатины заставит косматого бойца оставить неравный бой и повергнет животное на землю без малейшего визга, без стога, без всякого изъяснения боли. Злоба и мщение подавляют у этого благородного бойца все остальные чувствования; обессиленный, изможденный, облитый кровью, с кучею на себе окровавленных собак, которые, освирепев, еще рвут несчастного, он только бросает презрительный взор на окружающих врагов своих — и этот взор бывает последним в его жизни.

Прежде в Забайкалье кабанов было множество, но нынче очень мало. Разве теперь они разведутся, потому что охотников с появления забайкальского казачества и открытия Амура стало несравненно меньше... Здесь кабаны живут в самых глухих частях тайги, но в таких местах, где есть солнопеки, увалы, луга, а еще лучше, где растут кедровые орехи. За р. Аргунью на китайской границе (тайга которой известна нашим промышленникам лучше, чем своя) кабанов держится множество,

потому что там растет много дубу и, следовательно, есть желуди, которые так любят кабаны.

Смотря по местности и близости селений, кабаны делают свое гнездо, как здесь называют — гайно, в сиверах или солнопечных дворцах. Гайно состоит из груды натасканной ветоши, мху и молодых веточек, в него-то кабаны зарываются зимою в большие холода и спят. Летнее же гайно делается иногда прямо на мху, в траве, под кустом — без постилки. Зимнее гайно приметно издали по своей громадности. В нем иногда скрывается все стадо кабанов, штук в 10, 15 и более, и их незаметно, особенно в сильные морозы, по утрам. Иногда охотники подъезжают к такому гнезду (гайну) вплоть, тогда только его обитатели, заслыша врагов, вдруг все быстро выскакивают из огромного вороха постилки и, не успев отряхнуться от трухи и пыли, вдруг все бросаются спасаться бегством, так что, попав на такое жилище и спугнув его обитателей, невольно оробеешь, особенно если в стаде находится огромный секач, который иногда тут же нападает на нарушителей спокойствия.

Кабаны стадами живут только зимою, летом же, начиная с ранней весны и до осени, они расходятся порознь и живут отдельно, каждый сам по себе. Только донские поросята, яловые самки и небольшие секачи держатся в это время вместе. Кабаны питаются преимущественно растительностью. Лучшая их пища — это корни папоротника и дикого хрена, орехи и желуди. Носы кабанов так крепки, что они вырывают ими из мерзлой почвы, несмотря на лютые морозы, разные корни и отворачивают огромные глыбы земли. Едят также молодые побеги мелкой лесной поросли и пожирают даже трупы найденных ими животных. Летом они находят молодых козлят и тоже поедают, а главное, любят белых земляных червей и прочих тварей, живущих под камнями, плитами и под дерном.

Кабан не имеет определенного времени для жировки, он кормится, когда ему вздумается, но большею частью по утрам и вечерам. Летом, в жаркие дни, кабаны ходят в болота, озера и речки и лежат на боку в воде по самые уши, а если таких мест поблизости нет,

то отыскивают ключи, родники, поточины, разрывают носом в них землю и ложатся точно таким же образом в грязь и шмару. Они любят тереться об деревья, вот почему осенью шерсть на них так собьется и облепится смолистыми веществами, что иногда и пули не прошибают такого панциря.

Кроме того, дикие свиньи любят посещать хлебные засева, особенно осенью, когда хлеб сожнут и поставят в суслоны. Беда хозяину, если он не заметит посещения гостей и кабаны долго приходят на его пашни, — остатков будет мало, зато трухи наберется достаточно. Беда и гостям, если сметливый хозяин с первого раза заметит их визит и тотчас поставит ловушку на их голову около хлебных кладей или суслонов. В этом случае чаще всего прибегают к лукам, которые настораживают кругом хлеба и на дороге, откуда жалуют незваные гости. Кабаны в особенности любят полакомиться гречихой, овсом и пшеницей, впрочем, и другими сортами хлеба они не брезгают. Сарана и дикий лук составляют для них лакомство.

Кабаны одарены превосходным зрением,

слухом и обонянием. Охотника слышат они чрезвычайно далеко, и по ветру подходить к ним никогда не следует. Скорость их бега не велика, так что собаки легко догоняют. След кабанов чрезвычайно сходен со следом домашних свиней, только относительно больше. Самец шагает шире самки. Для распознавания следов двух и трех лет поросят от следа самок и проч. нужно много опытности и навыка в этом деле. Старые секачи имеют круглые копыта, оттого след их на твердой земле очень сходен с изюбриным (самца). В конце зимы, когда образуется крепкий наст, кабаны держатся большею частью в солнопеках, во дворцах, где снегу не бывает, в сиверах же они им обрезают себе ноги и носы до крови. Кал кабаньей очень сходен со свинячьим и поэтому резко отличается от испражнений других диких животных. Все это нужно знать охотнику, чтобы сразу узнать место, где живут кабаны. Самый лучший признак в этом отношении свежие кабаньи рытвины, то есть места, где они носом взрывали землю и добывали себе пищу.

Кабаны чрезвычайно крепки к ружью, и

потому стрелять их нужно в самые убойные места, под лопатку, под ухо, но отнюдь не по брюшине. Прочие раны, особенно осенью, когда кабаны бывают слишком жирны и имеют под кожей более чем на ладонь сала, мало действительны и только раздражают зверя. Секача, кроме указанных мест, не имея при себе собак, стрелять положительно не следует, потому что он, будучи легко ранен, быстро бросается на охотника; в таком случае одно спасение: если не успеешь заскочить на дерево, на пень или что-нибудь другое, то стой и дожидай его стремительного наскока, и когда зверь станет подбегать близко, вдруг надо броситься в сторону, тогда он пробежит мимо, и бывает, что назад уже не воротится.

Большие секачи не боятся никаких зверей, даже медведей; для них опаснее большая сильная рысь, которая подкарауливает их на деревьях и бросается им на спину и грызет затылок. Кабан шеи поворотить не может, следовательно, ему рыси не достать клыком: одно спасение — бежать скорее в чащу, в колодник и ими сдернуть с себя крепко впившуюся рысь, что и удаётся. На чистом же месте мож-

но наверное сказать, что рысь, оседлавшая кабана, непременно его задавит.

В Забайкалье кабанов добывают ружьем, ямами, пастями и луками. О ружейной охоте мы поговорим после, а теперь скажем о том, как их промышляют ловушками. Ям и пастей для кабанов нарочно не делают, они случайно попадают в ямы и пасти козьи или зверовые (изюбриные и сохатые ямы). Луки же ставятся часто собственно на кабанов около их троп и вообще там, где они больше ходят. Само собою разумеется, что на кабанов ставятся луки самые крепкие и бойкие. Как готовят луки и как их ставят, читателю уже известно из статьи «Волк».

Что касается до ружейной охоты на кабанов, то она чрезвычайно разнообразна. Бьют их из винтовок при случайной встрече, бьют и нарочно, отправляясь за ними и, нередко, в одиночку. Эта последняя охота бывает больше на увалах и вообще там, где животные часто кормятся. Понятно, что она производится посредством подкарауливания или скрадывания зверей. Но этого мало; подкараулить зверя на тех местах, куда он приходит есть, не

хитро, стоит только знать время его посещения и путь, по которому он ходит, но подкрасться к кабану так, чтобы он не слышал охотника, — дело другое, это потруднее: тут надо знать характер зверя, его манеры, надо знать особые приемы, употребляемые здешними промышленниками, основанные на многочисленных опытах, применяясь к быту зверя. Вот об этом-то мы и поговорим. На совершенно чистом месте кабана скрасть чрезвычайно трудно, даже невозможно; он не козуля, он тотчас узнает охотника при первом брошенном им на него взгляде, но этого мало — даже опасно, потому что кабан легко может броситься на человека, а ему нельзя будет спастись на чистом луговом месте от его страшных клыков. Подходить к нему надо всегда по такому месту, где есть надежда в случае беды от него спрятаться. Конечно, подходить надо против ветра, а главное, наблюдать за движениями животного. Если кабан ест и вертит хвостом, иди смело; если же перестал есть и не машет хвостом, значит, он прислушивается, тогда стой и не шевелись, даже не моргни. Если же он и не ест, да вер-

тит хвостом — тоже слушает, тоже надо быть статуей и не шевелиться: малейшее движение кабан тотчас заметит и убежит или же бросится на охотника. Когда же он станет опять шевелить хвостом, снова можно подходить, но после выстрела тотчас убегать с того места и прятаться, потому что раненый кабан, как и медведь, иногда тотчас же бросается на дым и ловит неосторожного стрелка.

Матку с поросятами скрасть гораздо легче: бегающие и хрюкающие около нее поросята мешают ей слушать и заглушают легкий шорох от поступи подкрадывающегося охотника.

Но самая обыкновенная здесь охота на кабанов и наиболее употребительная — это охота с собаками. Кабаньи собаки здесь дорого ценятся между промышленниками, и они имеют свои особые достоинства. Многие и зверовые собаки страшно боятся кабанов. Завести хороших собак трудно, еще труднее угадать ранее, что щенок будет хорош за кабанями, но многие промышленники как-то выбирают и редко ошибаются. Надо, чтобы собаки, загнав зверя, хватали его за уши, ляжки, бока

и проч.; те же, которые ловят прямо за нос, хороши для поросят, но негодны для секачей, потому что секач из таких собак как раз сделает по две из каждой. Вот почему охотники, съезжая по следу кабанов, прежде всего стараются узнать, есть или нет в стаде секач. Если есть, они никогда не пустят тех собак, которые хватают за нос, и наоборот.

Самая охота состоит в том, что промышленники, выследив кабанов зимою и узнав, что они уже близко, тотчас спускают собак, которые и гонят зверей с лаем, но добравшись до них, хватают за что попало и тем останавливают. Промышленники, услышав знакомый лай собак, опрометью бросаются на него верхом или пешком (редко) и помогают одолеть страшных бойцов винтовками, рогатинами, топорами, а чаще простыми охотничьими ножами. Поросят обыкновенно легко давят собаки без помощи охотников, особенно те, которые ловят их за носы, или, как здесь выражаются, имают за чушку. В самом деле, они живо свертывают им еще хрящеватые носы на сторону, и бедные животные, вертясь во все стороны, падают на зем-

лю, стоит только доколоть их ножом. С маткою возни больше, она не так скоро поддается собакам и всегда требует помощи охотников, которые тотчас достреливают ее из винтовок, или же кто из зверовщиков половчее и посмелее проворно подбегаёт сзади, садится верхом на зверя и прикалывает под лопатку ножом. Конечно, эта штука делается только тогда, когда собаки крепко держат зверя и не дают ему хода. Некоторые смельчаки делают этот маневр и с секачами!.. Стрелять кабанов в то время, когда их облепят собаки, довольно трудно и опасно — можно как раз убить собаку, а пожалуй, и двух. Чушек (маток) прикалывают многие и винтовочными сошками, но в бою с секачами этого не бывает, там совсем другое дело, тут и собаки летят, как перестриженные рукавицы. В секача лучше всего стрелять, и стрелять как можно вернее. Все это легко пишется в кабинете, да не легко делается в лесу. Иногда охотники дня по три и по четыре ездят за кабанам и не могут не только добыть себе на завтрак, но даже и догнать их; иногда же догонят и скоро, но попадают на бойкого секача, перекроют всех собак и

тогда поневоле воротятся домой измученные на пристаях (изнуренных, обессилевших лошадях), с пустыми руками, не сделав ни одного выстрела. Но бывают счастливые случаи, что промышленники не ездят и трех часов, как перережут все стадо и не ранят ни одной собаки... Тогда они по обыкновению тотчас разводят огонь, свежую дичину, наедаются до последней возможности жирной кабанины, досыта кормят собак и с радостными лицами, веселыми шумными разговорами, обвьюченные свежиной, тихо и гордо возвращаются домой, а приехав, не один раз рассказывают товарищам, не бывшим на промысле, про удачную охоту, про собак, лошадей, винтовки, про свое молодечество и удаль какого-либо товарища... Словом, рассказам нет конца, да и долго пробуется жирная кабанина, уже запиваемая или аракой, или настоящей отечественной!..

По-моему, кабанье мясо, особенно когда оно жирнее обыкновенного, например осенью, вкуснее свинины, потому что к известному вкусу свинины у ней прибавляется еще особенно приятный вкус дичины. Здесь каба-

ные мясо продают от 1½ до 3 и даже более руб. сер. пуд. Зверовщики предпочитают его всякому другому мясу, и на белковье, когда они ходят промышлять по нескольку месяцев сряду, осенью, едят преимущественно кабанину; она здорова, вкусна, питательна и особенно полезна в тайге, на морозе. Недаром промышленники говорят, что «кабанина нашему брату шибко дородна — с нее не околеешь» (не прозябнешь).

Я знал одного промышленника, пограничного казака, Лукияна Мусорина, страстного охотника, который однажды позднею осенью выстрелил из винтовки по громадному секачу, но попал худо и только его легко ранил. Кабан тотчас бросился на него, но Мусорин успел вскочить на свою лошадь и пустился наутек — кабан за ним. Бегство и преследование продолжалось несколько верст. Мусорин не мог убежать от кабана, а раненый зверь не мог догнать его. Наконец конь под седоком стал утомляться; охотник видит, что дело может кончиться очень плохо; он быстро остановил коня, проворно соскочил с него и еще проворнее взобрался на небольшую березку.

Конь убежал домой один, а кабан, увидев своего врага на дереве, но не имея возможности сдернуть его на землю, лег под тем самым деревом и только яростными глазами посылал месть и проклятие несчастному охотнику. Мусорин смекнул, что дело плохо, дело дрянь — кабан не отходит, видимо, дожидается его, а дострелить зверя ему нечем и спуститься на землю невозможно, значит, явно идти на верную смерть; сидеть же на дереве и дожидаться смерти кабана тоже невозможно — холодно. Он начал кричать, перекричал голос, охрип, не знал, что делать, к чему прибегнуть... На его счастье, ускакавший конь попал на других промышленников того же селения, которые белковали; те узнали коня, поймали его, догадались и, пустившись следить бежавшую лошадь, скоро добрались до несчастного Мусорина. Кабан, увидя подкрепление, бросился было и на этих охотников, но меткая пуля скоро охладила его горячее сердце, и он упал мертвым. Мусорина сняли с дерева — он отделался довольно дешево: отморозил два пальца на руках и один на ноге, продрог и чувствовал озноб, но скорая верхо-

вая езда до дому вылечила последнюю болезнь, и он выздоровел. Не пошла судьба этих охотников, Мусорин наверное бы замерз на дереве, потому что дело подходило к морозной ночи.

В 1856 г. в ноябре месяце в окрестностях Бальджиканского пограничного караула мне довелось быть на козьей облаве. Нас было только четверо. Двое садились, а двое гнали коз. Вот мне и досталось сидеть на карауле, уже после нескольких неудачных загонов, около большой россыпи, под утесом. День был морозный и ветреный. Долго сидел я в засаде, продрог и потому хотел выпить рюмку водки, которая у меня была в кармане, в маленькой бутылочке. Только достал я заветную склянку, откупорил и хотел потянуть через горлышко, зная, что «душа меру знает», как говорят истые любители водки, как вдруг в сиверу что-то сильно стало трещать, потом слышалось: бут, бут, бут... т. е. топот по мерзлой земле, как бы от бегущих козуль. Не сделав и глотка водки, я бросил склянку, схватил винтовку и увидал несущихся ко мне кабанов; признаться, я сначала немного стру-

сил, потому что видел этих зверей первый раз в жизни, растерялся и не знал, что делать. У меня мелькнула мысль спрятаться в россыпи, что я и исполнил, нимало не медля, юркнув за большую плиту. Кабаны бежали прямо на россыпь и были уже близко. В это время слышались голоса погонщиков. Я оробел еще больше и машинально крикнул на приближающихся животных, которым оставалось добежать до меня не более 25 сажен. Кабаны остановились. Впереди был огромный секач, за ним матка, а за ней пять лонских поросят. Я не знал, что делать: стрелять или нет? И если стрелять, то кого?.. Сердце мое толкало, в голову стучала кровь... Прошло несколько секунд, секач грозно смотрел на ту плиту, за которой я поместился, потому что из-за нее вылетел мой крик. Что было делать? Я привстал, быстро прицелился в матку и выстрелил. Все кабаны бросились наутек, я заскочил на плиту, и они пронеслись мимо меня не далее как в десяти саженях. Тут я успел разглядеть, что у матки из-под лопатки каплет кровь... Скоро приехали мои товарищи, я рассказал им свою охоту и свой страх; они по-

смеялись, и мы все вместе отправились следить раненую самку. Собак с нами не было. Матка не пробежала и пятидесяти сажен, упала и уснула. Остальных кабанов мы догнать не могли. На первый раз довольно и этого. Разбив добычу на четыре равные части, мы разложили огонь, вытащили из сум походные котелки, наварили порядочное количество жирной кабанины и, признаюсь, преплотно поужинали. Маленький пузырек водки помог и без того хорошему аппетиту. «Ай да барин, ну, брат, молодец! — говорили промышленники, уписывая за обе щеки. — Все бы тебе кабанов стрелять, да почаще, но только секачей не трусить. Чего его бояться? Зверь так зверь и есть, человеку все хитрости даны на то, чтобы его бить. Торнул бы его хорошенько, так небось не досуг бы было глаза-то пучить, слетел бы с голцом».

8. ЧИКИЧЕЙ И АРГОЛЕЙ

Говоря о забайкальской охоте, нельзя умолчать о чикичее^{42} и арголее^{43}, как животных, принадлежащих к фауне этого края, и хотя изредка, но попадающих под выстрелы сибирских промышленников. Чикичей — это

малорослая дикая степная лошадь, а арголей — каменный баран. В настоящее время в Южном Забайкалье чикичей изредка забегают из соседних степей Китая и обыкновенно в скором же времени делаются трофеями охоты сынов степей, кочующих тунгусов, или промышленников пограничных казачьих караулов. Чикичей чрезвычайно осторожны, хитры, резвы, легки и дики до невероятности. Видеть мне их не случилось. Скажу, что слышал от промышленников.

Чикичей меньше лошадей шведской или вятской породы, шилохвосты, как вообще степные лошади; цвет шерсти на них большею частию саврасый или калюный, с черным ремнем на спине. Пограничные казаки и тунгусы несколько раз пробовали добывать их живьем, ловя икрюками на лихих скакунах, чтобы сделать ручными, но опыты, как я слышал, не удались. Животные до того дики, что нет средств побороть их дикость, и они или пропадали с голоду, или убивались о стены их заключения, или же вырывались из неволи и убегали. Тунгусы, зная их неукротимость, по большей части стреляют их из вин-

товок или ловят икрюками, душат и едят вместо конины, которую они так любят. Чикийчей здесь встречаются только в самых южных оконечностях забайкальских степей, преимущественно летом; питаются подножным степным кормом, живут небольшими стадами и к домашним животным никогда не присоединяются. Говорить о них что-либо более, касаясь образа жизни, по одной наслышке от простолюдинов мудрено, да и не в моих правилах. Жалею, что мне не случилось говорить об этих животных с г. Хилковским, жителем Цурухайтуя, которому они знакомы более, чем кому-либо из жителей Забайкалья.

Каменные бараны, арголеи, или арголи, в настоящее время в южной части Забайкалья известны только по преданию старины. Мне случилось видеться и говорить только с двумя старожилами-охотниками, которые бивали этих животных. Соображая минувшее время, приходится насчитывать около 80 лет, как каменных баранов почти не стало в Южном Забайкалье. Водились они на самых высоких хребтах, около утесов. Рассказывают, что арголеи чрезвычайно осторожны, чутки и быст-

ры, а завидя охотника, любопытны до того, что, стоя на утесе, не спускают глаз с человека до тех пор, пока он не удалится. Этой чертой характера зверя и пользуются зверовщички: заметив наблюдающего арголи, охотник тотчас раздевается, вешает свое платье на пень или куст, надевает на него шапку, а сам незаметным образом падает на землю и ползком скрывается с наблюдаемого пункта, потом заходит с тылу и стреляет зверя. Если промышленник промахнется, это не беда, потому что арголи не обратит внимания на звук выстрела, он только с удвоенным вниманием будет следить за оставленной чучелой хитрого охотника и дождетя того момента, когда роковая пуля свалит его с утеса. Убивать их стоило большого труда; и те счастливцы охотники, которым это доводилось, достойно и праведно могли гордиться своей добычей перед другими промышленниками, пришедшими на общий табор, и, усевшись около походного котелка, хвастали козулями, изюбрами, сохатыми, которых было великое множество в то время. Вкусное и жирное мясо арголи считалось лакомым куском, оно даже предпо-

читалось жирной кабанине. В 1857 году около Бальджиканского пограничного караула, в глухой тайге на хребте в утесе под громадной нависшей скалой, мне только раз довелось найти огромный рог арголи, но он был так ветх, что я не мог довести его верхом в тороках, и он изломался на мелкие части.

9. ТАРБАГАН

Су́рок, в несметном количестве водящийся в Забайкалье, в степях южной его половины, носит здесь туземное название тарбагана^[44]. Сибиряки не знают слова «су́рок», оно для них тоже незнакомо, как не сибиряку — тарбаган. Действительно, в Забайкалье в разговоре с простолюдинами встречается множество туземных слов, которые непонятны новичку не сибиряку, а между тем так употребительны в простонародии, что, имея с ним сношения, поневоле скоро выучиваешь и по оригинальности легко запоминаешь. Странно, что здесь общеизвестные слова, как-то: тарбаган, джумбура, черпел (2-годов. жеребенок) и многие другие — не носят русских названий и в образованном мире здешнего края!

Собираясь говорить о тарбагане, и гово-

рить насколько возможно подробнее, как о звере, столь известном в Южном Забайкалье и который в таком огромном количестве заселяет даурские степи, не показываясь в лесистой половине этого края, я радуюсь этому случаю, т. е. случаю говорить об оседлом жителе здешних степей, постараюсь познакомить читателя поближе, покороче, понагляднее с нашею даурскою степью, но не взыщите — как сумею и насколько хватит силы.

Всякий, кто читал Гоголя, забудь его широкую степь, вспомни, что имеешь дело не с ним, а с простым сибирским охотником, виноват — промышленником, и перенесись мыслями не на юг России, а на юг Восточной Сибири...

Здесьняя забайкальская степь уж не такова, потому что она не представляет в воображении сибиряка безграничного пространства голой, ровной, безводной поверхности земли, покрытой сыпучими песками, — нет, под словом степь сибиряк привык понимать обширнейшие луговые пади, окаймленные голыми или лесистыми цепями гор, перерезанные в различных направлениях небольшими хол-

мами, отдельными или имеющими связь с общим направлением хребта-становика небольшими отрогами гор; поверхность земли, покрытую роскошной растительностью, по которой, извиваясь, как змеи, текут небольшие степные речки, задумчиво стоят разнообразной формы озера, сочатся родники, ключи, поточины и свежей хрустальной струйкой холодной воды, широко разливающейся по широкой степи, орошают и оживляют тучную зелень — поверхность земли, на которой разбросаны небольшие селения, раскинуты тунгусские улусы или разбиты отдельные их юрты и стойбища, около которых бродят огромные стада различного рогатого скота, спесиво выступают здешние тымены (двугорбые верблюды) и разгуливают тысячные табуны даурских вяток... О, это не ты, широкая, безграничная гоголевская степь, нет, не ты; не видать в тебе Тараса Бульбы, грозно сидящего на коне, гордо озирающегося кругом, свирепо и мстительно заглядывающего вдаль, сквозь сливающийся горизонт, в сторону Татарвы... Действительно, в даурской степи редко выдаются такие широкие места, в

которых с их середины не видно противоположного берега, теряющегося вдали; здесь в той или другой стороне в хорошую ясную погоду непременно увидятся на горизонте холмистые окрестности, которые непривычному, незнающему человеку покажутся за отдаленные группы облаков, медленно и плавно вереницами текущих в беспредельной лазури... Сыпучих песков здесь совсем почти нет, здесь тучная зелень покрывает широкие пади, небольшие пологие холмы — нашу забайкальскую степь.

Как хороша, цветуща, ароматна и полна жизни даурская степь весною и в начале лета; как она мертва, сурова и дика зимою! О, не дай бог никому путешествовать по ней в это время, в клящие морозы, в пургу, да еще ночью!.. Весна, весна! Назови мне, общая баловница, хотя одного человека или хотя одно животное, которое бы тебя не любило и с нетерпением не дожидало твоего живительного наступления!.. Знаю, ты не скажешь, ты не назовешь того жалкого существа, которое боится твоего появления, существа, которое дышит на ладан, с трудом переводит уже дыха-

ние, готовое порваться каждую минуту, существа, заглядывающего в будущую жизнь и уже одной ногой стоящего у общей червивой каморки... О нет, не называй его. Зачем говорить о смерти, когда дело идет о жизни, цветущей, завидной жизни...

Прошел скучный февраль; уже давно прилетели степные петухи[60], дрофы, или дрохвы, и бережливо поджимая под себя крепкие голые ноги, боясь утренних морозов, сидят нататуршившись на показавшихся проталинах, на почерневших пашнях степных оседлых жителей. Наступил март; солнышко стало пригревать сильнее зимнего, снег уже почти весь стаял — избыгал, как здесь говорят, и только небольшими пеленами лежит еще на северных покатостях гор и оврагах, потекли везде ручьи мутной воды, которые все еще захватывает холодными утренниками и выпускает в полдень палящими живительными лучами солнца. «Давно почернели и крепко уезжанные дороги, сошли и стали грязны...» Вот и конец марта, почти везде стало сухо по широкой степи, побежали и зажурчали речки; стали отходить задумчивые, неподвиж-

ные озера, показались закраины около их берегов, надулась и вспучилась ноздреватая масса льда на их серединах; ключи и родники давно уже отдохнули и побежали, около них остались только огромные ледяные накипи, которые пролежат и протаят еще долго, долго — иногда до петровок. Земля отошла, как говорят простолюдины, и на несколько вершков сверху стала мягка и рыхла. Вот и 25 марта — благовещение! Большой праздник, все радуются ему, гуляют и ничего не делают, потому что в этот день, по народному сказанию, «и птица гнезда не вьет». Да ведь это весна!.. Посмотрите на степь, все тарбаганы вылезли из своих подземных жилищ после долгой зимней спячки, засуетились около своих норок и, сидя над ними на задних лапках, громко стали окликать своим резким свистом проезжих туземцев... Посмотрите, по речкам и озерам показались утки и гуси; вон они плавают, ныряют и полощутся по зеркальной поверхности воды и, длинными вереницами проносясь в воздухе, рассекают его во всех направлениях и зычными заунывными звуками с высоты оглашают отогретую землю!.. Вся

степь наполнилась пролетной дичью, которая во всевозможных видах засуетилась около речек, озер и ключей, «как беспокойная гостья», и тревожным докучливым криком всевозможных мотивов наполнила воздух и нарушила молчаливую зимнюю тишину... Действительно, пролетная дичь живет здесь мало, не более месяца, она все как будто торопится, перелетает с одного места на другое и непрерывно кричит как-то тревожно и однообразно. Прилетная же появляется несколько позже, она не торопится, движения ее медленнее, полет ровнее и плавнее, а крик весьма разнообразен; она как будто разговаривает между собою и выбирает место для житья, для вывода молодого поколения. Не быв очевидцем, трудно поверить несметному количеству птицы, пролетной и прилетной, которое собирается весной в здешних местах около больших озер и речек... Мне случалось вспугивать с озер такую массу гусей и уток, что когда они вдруг поднимались с воды, как большая темная туча, с оглушительным криком и шумом, то в полном смысле слова затмевали на несколько секунд ярко светящее

солнце, а потом, разбившись вереницами по всему горизонту, виднелись в небесной лазури и, медленно поднявшись под облака, терялись в пространстве. На р. Аргуни иногда до того много появляется весной гусей, что они, летая на пашни, выклевывают все ранние засевы, и бедные жители принуждены бывают сеять вторично. Однажды я был в степи на р. Ононе во время весеннего пролета дичи, так с раннего утра и до самого вечера не нашлось такой секунды, чтобы не было видно на небе, хотя где-нибудь, летящих гусей и уток; даже в продолжение всей ночи слышались гусиное гоготанье и свист от низко пролетающих уток... Но это я говорю про апрель, когда уже значительно прибавились дни, ярче, прямее стали солнечные лучи и сильно пригревают в полдень; «когда на небе сделается серо, в воздухе сыро и туманно, когда на низких, потных местах», на солнечном пригреве начнет уже пробиваться первая зелень, — невыразима радость туземных скотоводов. Да и как им не радоваться: голодная и холодная зима довела их до того, что они сами исхудали и обессили так, что стали похожи на одни челове-

чьи остовы, а рогатый скот и лошади, и зиму пасущиеся на степи, дошли до того, что стали заваливаться, то есть падать, не имея силы бодро ходить по степи... Свежая же зелень быстро подкрепит силы несчастных животных, а прилетевшая дичь и вышедшие из нор тарбаганы живо поправят исхудалых туземцев. Но вот беда для скотоводов, если новая зелень еще не успела покрыть землю, а в степи появятся пожары, по-здешнему палы, и сожгут старую ветошь, которая служила единственной пищею исхудалому скоту. Зато как любопытно посмотреть издали на степной пожар, конечно, не днем, а в глухую темную ночь: это такая живая панорама, к которой невозможно подделаться искусственно. Часто огонь, гонимый ветром, как огненная стенка разлившись по степи, с невероятною быстротою несется по ровной ее поверхности, сжигает всю оставшуюся пожелтевшую траву, небольшой степной кустарник, камыш — словом, все, что попадет горючее в его жерло, превращает в прах и вихрем поднимает оставшийся пепел на воздух, который вместе с клубами белого дыма теряется в сумраке

необозримого пространства. Всепожирающее пламя бывает иногда так сильно и с такой скоростью несется по степи, что захваченные врасплах табуны лошадей и стада овец не в силах убежать от догоняющего пламени, почему невольно подвергаются его действию и жестоко опаливаются. Для них одно спасение — или убежать на сырые, негорящие места, или забрести в воду, в речки и озера, или же стремглав бежать против огня и мгновенно перескочить его на обгоревшее место. Привычный степной, скот хорошо знает эти условия и сам, без воли хозяина, прибегает к ним для спасения своей жизни. Часто огонь захватывает на пути, в степи, проезжих туземцев, которые исполняют те же условия или же прячутся в крутых оврагах и ложатся навзничь в земляных трещинах и углублениях, что огонь перебегает через них... Какой-то неприятный шум и треск слышится от несущегося огня и тяжело действует на нервы человека. Багровым заревом отражается пожараще на темном фоне ночного неба и следит за ним всюду в мрачном пространстве. Светлые звезды уступают пожаращу и перестают

мерцать в небесной выси... Но вот вы видите, что огонь вдруг сделался слабее, местами совсем потух, местами еще перебирается по сухим вершинкам степной растительности, наконец везде померк, и только кое-где светятся, как звездочки, небольшие огоньки на догорающих стебельках сухой травки. Мрак одевает окрестность. На небе там и сям из-за вьющегося дыма виднеются звезды, как бы заглядывая мельком сквозь окружающую мглу на широкую, почерневшую, как сажа, степь. Вы думаете, что за причина, что огонь вдруг остановился и потух? Решить нетрудно: причина та, что огонь дошел до речки или до мокрого места, не мог перебраться на противоположный сухой берег и потух. Но вот смотрите — вдруг подул ветерок, едва тлеющий на каком-нибудь стебельке огонек вдруг перескочил на другой, там на третий или ветер швырнул тлеющий сухой конский шевяк, огонь опять добрался до сухой растительности, зажег ее, полился огненным ручьем, с невероятною быстротою снова разлился морем по широкой степи, а там, получив свою прежнюю силу, и пошел гулять на просторе...

Снова послышался шум и треск, снова померкли звезды, и багряное пламя опять отражается на темном небе огромным заревом и освещает окрестность. Нередко огонь, вырвавшись небольшими струйками из общего пламени, вдруг бросится куда-нибудь в сторону или прямо вперед, доберется до какой-нибудь голой горы и быстрее птицы пробежит огненными ручьями по ее отклону до самой вершины, так что гора, как бы электрическим током, мгновенно вспыхнет впереди или в боку пожарища и потухнет. Жалею, что перо мое слишком слабо для описания подобных неподражаемых картин, — что делать! Читатель, прости, как соседу, китайца, который превосходными красками малюет преуродливые пейзажи...

Скажу еще, что кочующие туземцы и оседлые степные жители, в охранение от подобных пожарищ, заранее опаливают свои жилища нарочно кругом и тем предупреждают беду, ибо огонь, впоследствии добравшись до опаленного места, проходит мимо, не трогая их жилищ, и уносится в степь, где уже ему предоставляется полная свобода погулять и

потешиться на просторе. Но эта самая предосторожность и служит большею частию причиною степных пожаров, ибо огонь при неосторожной опалке, как-нибудь вырвавшись в степь, особенно при ветре, который обыкновенно тотчас поднимается при опаливании по случаю нарушения равновесия температуры в воздухе, и делает ту беду, о которой шла речь. Хотя некоторые и убеждены в том, что палы хороши тем, что они выжигают старую, засохшую траву, ветошь, после чего будто бы лучше родится новая зелень, но с этим согласиться трудно, ибо видимы примеры бедствия палов, когда в сухое время огонь выжигал не только ветошь, но и самый дерн, корни будущей растительности, так что земля превращалась в пепел и несколько лет не выгоняла на том месте свежей зелени, или огонь, добравшись до лесистых кряжей гор, выжигал целые окрестности. А сколько, кроме этого, было несчастных случаев со степными жителями и их селениями... Спрашивается, какая же тут польза? В чем она заключается? Прочь, прочь эти палы! Не нужно их делать искусственно и надо строго следить за

умышленными зажигателями степей, а они есть, их много...

Как мрачна и печальна степь после пожара! Точно черным сукном покрыта ее широкая и волнистая поверхность, на темном фоне которой виднеются кое-где острова негоревшей ветоши. Степные птицы, не имея себе приюта, кричат и пищат какими-то особенно заунывными голосами; изможденный долгою и холодною зимою скот и лошади, исхудалые и обессилевшие до последней крайности, не имея под ногами почти никакого пропитания, как тени, едва движутся по почерневшей степи... Вся степь превращается как бы в могилу! Скучно и тяжело в ней в это время. Одни только хрустальные озера, освободившиеся от зимнего ледяного покрова, и быстро текущие бирюзовые речки, шумя и журча в пологих берегах степи, извиваясь по ней, как ленты, в красивом беспорядке, напоминают о жизни и, становясь еще более приметными на обгоревшей черной поверхности, как бы предвещают жизнь, роскошную степную жизнь... И действительно, прошло еще несколько живительных майских дней,

перепало несколько теплых, возрождающих дождиков, и вы, видевшие степь неделю тому назад мрачною и скучною, теперь видите зеленую, цветущую, улыбающуюся. Вот это-то переходное время, какая-нибудь неделя, и есть неделя кризиса здешних туземных скотоводов, потому что в это время после губительных степных пожаров иногда вдруг станет холодно и, вместо живительных дождиков, на голодную степь нередко выпадает снег по колено, поднимается пурга, и несчастный степной скот от холода и голода падает тысячами!.. Ужасное время. Сойдет майский снег, и степь превращается местами в могилу: там и сям валяются груды трупов лошадей и рогатого скота, которые после нескольких жарких дней разлагаются и заражают воздух удушливым смрадом и миазмами... Совсем другое бывает, когда май пройдет без пурги, и степь быстро покроется роскошною растительностью. В самом деле, в благоприятное время почти уже летнее жаркое солнышко так скоро тянет из сырой земли молодую зелень, что чуть только не видишь, как она растет. Прежде всего зелень обыкновенно пока-

зывается около берегов речек, озер, болот и на потных местах. Вчера вы были в степи и еще грустно смотрели на ее мрачный вид, но прошла одна ночь, весенняя теплая ночь, и вы удивляетесь перемене картины: везде видите пробивающуюся, как щетину, молодую зелень, а еще день, два, много три — и вся степь покроется разноцветным персидским живым ковром, вся даурская степная флора разовьется и покроет землю всевозможными яркими цветами, которые, раскинувшись красивыми группами по степи, живут, разнообразят и радостно волнуют сердце путешественника... Как хороша в это время наша степь! Как приятен ее здоровый, благовонный запах, особенно вечером или утренней зарей, — так и слышишь, как он проникает глубоко в душу; легче и свободнее им дышится всеми легкими, всею грудью! Как хороша ты, степь, в короткую майскую ночь, когда заря сменяет зарю, когда усталое солнышко только что юркнуло за запад и румяная заря не успела еще потухнуть на небе, как на горизонте медленно выплывает, как волшебный фонарь, красный месяц, а поднимаясь все вы-

ше и выше, становясь бледнее и бледнее, серебряно-матовым светом озарит расцветшую степь!.. Что за панорама является перед вашими глазами! Кругом вас раскинулась темно-зеленая степь с бесчисленными стадами и табунами, которые кажутся темными движущимися пятнами на ровной поверхности, степь с золотистой рябью извилисто текущих речек и с отражением на тихих зеркальных озерах, по их середине, серебристого месяца, а по краям — крутых или пологих берегов с их растительностью и бродящими на них животными; степь с мутно виднеющейся далью окаймляющих ее гор, высоких и низких, тупых и остроконечных, лесистых и голых; степь с раздающимися изредка голосами различных пасущихся животных, с тревожным криком испуганной утки в молодом камыше, быстро поднявшейся на воздух и, как стрела, невидимо просвистевшей над вами, с заунывным курлыканьем журавлей, плавно и высоко летящих там, где-то под облаками, с юга на север... Это ты, весенняя майская ночь! Это ты, широкая степь богатого Забайкалья!..

Если начало лета дождливо, то степная

растительность сохраняет свою свежесть иногда до половины июля, а большею частью только до Петрова дня (29 июня), и достигает удивительных размеров, но если июнь сух, то к этому же времени травы начинают сохнуть, и степной ковыль станет уже развивать свои пуховые нити. Часто бывает, что сочные травы на низких местах достигают такой высоты, что до половины закрывают всадника, а после сильного ненастья или ветра от чрезмерной растительности нагибаются и прилегают к земле. В это время рогатый скот и лошади, наевшись сочной зелени и надышавшись здоровым, благорастворенным воздухом, чрезвычайно скоро поправляются, жиреют и крепнут, так что из прежних остовов делаются тучными, гладкими, с округленными формами, а не угловато высунувшимися костями, как вы видели их перед весной. Тогда они едва переставляли ноги, а теперь бодро и резво разгуливают по бархатистой степи, бегают, прыгают, резвятся. Бывало, едешь по степи и невольно любишься бесчисленными стадами разного рогатого скота и тысячными табунами пасущихся коней. Косяки приплод-

ных маток ходят обыкновенно отдельно, каждый порознь, каждый под строгим присмотром и твердой защитой своего косячного жеребца. Надо видеть, с каким самоотвержением и с какой заботой каждый жеребец бережет свой косяк, с какой поспешностью он стгуживает свой гарем в кучу, завидя хищного зверя или другого какого-нибудь врага, причем кобылы, повинувась его воле, быстро становятся в кружок, головами вместе, а он, распустя хвост и гриву, фыркая и храпя, как бешеный, выбегает навстречу врагу, как птица, носится на кругах около своего гарема и с неистовой злобой нападает на врага; потом, прогнав или победив его, гордо возвращается к своим женам и оглушительным ржаньем оглашает окрестность, особенно если это случится ночью; сохраненные им матки также, в свою очередь, тихо и радостно приветствуют храброго победителя. Весело смотреть, когда нечаянно сойдутся два косяка вместе и их предводители храбро бросятся друг на друга; надо видеть, с какой злобой и зверским остервенением дерутся между собою жеребцы, хватая друг друга зубами, лягая задними ногами

и нанося страшные удары передними копытами, нередко они, встав на дыбы, схватываются зубами за спины или за шеи и ходят в таком положении несколько минут сряду, а иногда, выбившись из сил, падают в таком виде на землю и лежа продолжают драться. Пыль, взвиваясь клубами, окружает поединок, и белая пена, накопившаяся во рту у разъяренных противников, падает на избытую и измятую траву и означает место арены... Искушенные, окровавленные, покрытые пеною, с изъеденными шеями, расходятся враги и тотчас отгоняют свои косяки куда-нибудь в сторону. То же случается, если один жеребец, недовольный своим гаремом, надеясь на свою храбрость и силу, заметя оплошность другого, вздумает посетить чужих жен и заберется в другой косяк, чтобы украдкой от хозяина удовлетворить свое сладострастие с чужой любовницей... Но замечено, что в этом случае законный хозяин, хотя, по-видимому, и слабейший силами, всегда как-то одерживает победу над незванным любовником. Вероятно, сладострастный ловелас теряет присутствие духа и, считая себя неправым, дерется

не с таким самоотвержением, как законный защитник...

Бывало, едешь роскошною степью, любишь ее, наслаждаешься жизнью, приглядываешься вдаль, прислушиваешься к гдму всего живущего в степи и, убаюканный ровною качкою ездою, под звонкие трели высоко кружащихся жаворонков, невольно забудешься, придешь в какое-то самозабвение, но вдруг, как бы сквозь сон, услышишь отдаленный собачий лай, вот встрепенешься, поглядишь вдаль и увидишь остроконечные закоптелые юрты здешних туземцев; наконец подъедешь, вовсе не желая остановиться около них, но к вам непременно выбегут навстречу большие и маленькие, старые и молодые туземцы, поздороваются по-своему — «аменду, тала!» (здравствуй, друг), а если узнают, что вы господин то «менду, найен!» Спросят, откуда и куда едешь, не продаешь ли что, чего не покупаешь ли, иногда позовут к себе в юрту попить карыму (кирпичный чай) или поесть жирной баранины, за что при прощании непременно попросят у вас водки или табаку, если вы сами не попотчевали их этим. С тру-

дом выберешься из закоптелой юрты от гостеприимных хозяев, едва проберешься между кучею атакующих собак, скорее сядешь и отправишься далее...

Иногда увидишь вдали вдруг отчего-то бросившийся табун лошадей, который, поднимая столбы пыли, понесся по широкой степи: это пастух-туземец налетел на лихом скакуне, икрючнике, за каким-нибудь конем, чтоб поймать его, вон всадник привстал на коротких стремянах, закинул икрюк на достигнутого коня, но тот увернулся, всадник снова за ним, лихой икрючник снова достиг беглеца, вон он опять закинул икрюк, смотрите, петля уже на шее, конь наикрючен, всадник уперся в седле, привычный под ним конь тоже уперся копытами, и пойманный дикий аргамак, задыхаясь в крепкой петле икрюка, остановился... Смотрите, он уже у юрты, его стреножили, оседлали, потом снова освободили не привыкшие к крепям его вольные ноги, на него уже сел ловкий туземец и вихрем понесся по гладкой степи, поднимая столбы пыли, которая, прахом взвиваясь и крутясь в воздухе, означила путь лихого сибирского на-

ездника...

Здесьние туземцы — необходимая принадлежность забайкальских степей. Зимой и летом не покидают они своей родной степи, она их колыбель, она их могила. С какой беспечностью разъезжают они по ней верхом, пересекая ее во всех направлениях — или так, от безделья, или отправляясь в соседние юрты и улусы попить араки и обжираться до последней возможности жирной бараниной... Я умолчу здесь о жизни, нравах, обычаях и проч. наших туземцев, потому что коротко говорить не стоит, а подробно и хотел бы, да цель моих заметок не позволяет этого делать.

Но бывают здесь такие засушливые годы, что в продолжение всего лета не перепадает ни одного порядочного дождика, и вся степь уже в половине июля завянет, засохнет, пожелтеет, как осенью; озера испарятся, речки пересохнут или скроются и бегут где-то под землю, так что и скоту негде хорошенько напиться, чтобы утолить палящую жажду. Все поблекнет и завянет в степи; все живущее в ней станет вялым, унылым, болезненным. Палящее солнце, как раскаленное ядро, обойдет

безжизненную степь по безоблачному небу, а сухая теплая ночь не напоит засохшей растительности благодатной росой, и степь с каждым днем сохнет и вянет, с каждым днем становится удушливее и печальнее. После продолжительной засухи в воздухе обыкновенно становится чрезвычайно душно, тихо и как бы дымно, так что солнце теряет свой блеск и матово, хотя и невыносимо жарко, светит сквозь разлившуюся в воздухе так называемую здесь помху, которая в виде микроскопически тонкого порошка розового цвета садится на землю и губит растительность. (Явление это еще не исследовано, а жаль!) Вся степь кажется раскаленной, так и дышит от нее жаром, захватывающим дыхание, словно с нагретой каменки русской черной бани!..

Прозрачность воздуха в здешнем крае удивительна. В степных местах она еще замечательнее. В самом деле, в хорошую, ясную погоду за несколько десятков верст простым, невооруженным глазом можно с ясностью различить не только отдельные или сгруппированные горы, но и одиноко стоящие деревья. Однажды осенью, переезжая Байкал, я с

одного берега ясно видел отдельно стоящие деревья на противоположном его берегу, состоящем из крутых и высоких гор, а заметьте, прямо через Байкал, зимним путем, считается 55 верст. Зеркальность воздуха, чуть ли не общая принадлежность всех степей, здесь также весьма замечательна. Часто в хорошую, ясную погоду кажутся на степи озера, тогда как знаешь, что их поблизости нет; пасущийся скот или небольшие степные кусты издали показываются обширным раскинутым селением или улусом кочевых туземцев, а подъезжая иногда к действительному селению, видишь обыкновенные постройки огромными зданиями, как-то особенно удлиненными в воздухе, или же видишь всю деревню, как бы окруженную водою или стоящую на обширном озере и т. п.

Как хороша и неподражаема степь во время сильной грозы в теплую летнюю ночь, когда все необозримое пространство кругом обложится темно-синими тучами? точно накроется непроницаемым шатром, сквозь который с шумом и визгом летят дождевые потоки, журчат и бурлят по степной поверхности,

вымывают песок, вырывают траву, промывают овраги и белыми кипящими струями несутся в лога, в озера, в тихие степные речки, которые, выходя из берегов, мигом разливаются по широкой степи, и степь превращается в море, когда молния пламенем рассекает темное небо и угловатыми блестящими линиями пересекает бархатистые тучи, нарушает мрак и электрическим зеленоватым светом поминутно озаряет степь, со всеми ее принадлежностями; когда оглушительный удар и отдаленные перекаты грома заглушают шум общей бури и с грохотом раздаются по всей степи; когда человек сильнее обыкновенного понимает свое ничтожество и трепетно сознает величие природы...

К началу осени степь совершенно изменяет свой характер, вся роскошная ее растительность увяла, засохла, пожелтела и приклонилась к земле, ароматность весеннего воздуха давно исчезла — скучно и грустно становится в степи любителю природы, весело и радостно страстному охотнику. Давно он дожидался этого времени. В августе пошли мелкие ситнички, в воздухе опять стало сыро и туманно,

езде показались утки, а в сентябре полетели гуси и лебеди; там и сям выступают по степи длинноногие журавли и сторожко расхаживают целыми стадами степные куры (дрофы) — настала настоящая осенняя охота. До невероятности жирные тарбаганы едва бегают около своих норок и приготавливаются к зимней спячке. Туземцы, не обращая внимания на гусей и уток, по целым дням, с раннего утра до позднего вечера, разъезжают верхом с винтовками по пожелтевшей степи и бьют хитрых тарбаган десятками, сотнями, в запас на голодную зиму... Но вот и прилетная дичь оставила свободную степь и улетела в теплые края; еще скучнее стало в степи, даже тарбаганы испугались приближающейся зимы и залегли в своих подземельях. Только кочующие туземцы остались еще в степи; ежась и корчась, попрятались они в свои холодные юрты от сильных осенних ветров, которые, безгранично властвуя степью, зашумели и зашвистели кругом, оголили пожелтевшие корни степной растительности и волнистую зыбью покрыли всю степь и как бы неведомой силой повлекли ее с собою. Вся степная по-

верхность кажется движущейся, волнующеюся, как море куда-то несущуюся!.. При сильном солнечном освещении такое зрелище для непривычных глаз сначала ново и поразительно, никакое течение воды нельзя сравнить с ним, но потом своим однообразием оно скоро утомляет зрение, производит даже головокружение и наводит безотчетную тоску, какое-то уныние на душу...

Наконец наступает зима. Степь, как белую скатертью, покрывается снегом. Ослепительная белизна ровной поверхности поражает непривычного путешественника, а в яркий солнечный день становится даже невыносимой для глаз, особенно при противном ветре. И тут картина, достойная кисти художника. Бывало, едешь по степи в это время и нигде не можешь найти темного предмета, чтобы развлечь утомленное зрение и дать отдых глазам. Все бело, серебристо и ослепительно, чисто и опрятно, только кое-где виднеются около замерзших озер и речек почерневшие стога сена и закоптелые юрты туземцев, которые в это время перекочевывают с широких открытых мест в более узкие, закрытые от

ветров. Явилась зима. Все бледно и мертво стало в степи. На всем снеговой саван! Пошли дикие и лютые сибирские морозы. Жестокие пурги с порывистым ветром, неся и крутя падающий снег, с вихрем поднимают его с ровной степной поверхности, вьют в воздухе и с визгом и воем несут его по голым равнинам, заметают дороги, заметают туземные юрты и пасущийся беззащитный скот. Там, где лежали груды снега, образуются плешины, а где были плешины или степные торные дороги, там являются непроходимые сугробы... Вся степь превращается в кипящий снежный прах, который на нескольких саженях утомляет несчастного путника, леденит его члены, затмевает путь и скрывает неумолимое небо!.. Такова наша даурская степь в продолжение года, таков ее обычай, такова природа.

Пройдет скучная зима с трескучими морозами, не станет страшных метелей, весеннее солнышко исподволь сдернет со степи снежное покрывало, испещренное во всех направлениях следами волков, лисиц, корсаков, зеренов, хорьков — словом, всего живущего в степи и зимою. Настанет весна, опять новая

жизнь, опять воздух наполнится различными мотивами прилетевших певцов. Снова весело зашевелилась вся степь, снова роскошная растительность цветет и улыбается!..

Однако ж пора поговорить и о жителе степей — тарбагане.

Альпийский сурок, сходный с забайкальским по фигуре, нраву, обычаю, величине, резко отличается выбором места своего жительства. «Альпийский сурок поселился на самых высотах Альп, на их самых высоких скалистых отлогостях, там, где не встречаются уже более ни рогатый скот, ни коза, ни овца, даже на скалистых островах посреди обширных глетчеров». Забайкальский же сурок, по-сибирски тарбаган, занял обширные степи Даурии и в Южном Забайкалье нигде не встречается в хребтовых местах, а тем более в лесистых отлогостях гор. Мне только дважды случилось найти двух блудящих тарбаганов в лесистых покатостях около Алгачинского рудника, в Нерминском горном округе, в местности, граничащей с началом обширных степей Забайкалья. Впрочем, я слышал, что якутские тарбаганы, известные у нас под именем бар-

гузинских, живут по горам и в лесах. Они больше забайкальских, покрыты более длинной пушистой шерстью, а цветом чрезвычайно подходят к еноту.

Все это взвешено торговым людом и на самых верных весах коммерции, и потому меха баргузинских тарбаганов⁽⁴⁵⁾ ценятся несравненно дороже наших забайкальских.

Нельзя не сделать вопроса такого рода: кто не видал, бывши в Швейцарии, маленьких и красивых альпийских сурков, которые летом так весело играют между камнями, разбросанными по высоким горным лугам Альп, и которых мальчишки-савояры носят по деревням и городам, забавляя их незатейливыми штуками малых и взрослых детей? Кто, быв Забайкалье, не видал сибирских тарбаганов, тяжело и неуклюже бегающих по нашим равнинам, уморительно сидящих на сурчинах (бутанах) или боязливо выглядывающих из своих подземных жилищ и резко, сиповато посвистывающих на проезжих?..

Над альпийскими сурками сделано много наблюдений относительно их природы и образа жизни. Наши тарбаганы во многом под-

ходят под эти выводы и заключения. Хотя тарбаганы и принадлежат к отряду грызунов, но образом своей жизни разительно отличаются от своих товарищей, живущих с ними на одной поляне. «В нем нет ни проворства мыши, ни быстроты и ума зайца».

Тарбаган, обреченный природою преимущественно на подземное существование, довольствуется самою неразнообразною и скудною пищею, которую он находит около своей норы. Он питается исключительно растительностию; на свободе охотнее всего ест питательные даурские травы (которые так любит здешний рогатый скот), а в особенности так называемый здесь вострей. В неволе тарбаган скоро привыкает к человеку и ест всякого рода капусту, разные коренья, но никогда не ест мяса, молоко же пьет в большом количестве. Некоторые туземцы говорят, что тарбаганы изредка поедают яйца, даже самых птенцов небольших степных птичек, которые вздумают сделать себе гнездо около тарбаганьей норы. Не знаю, насколько это справедливо; могу только утвердительно сказать, что мне никогда не случалось находить в их помете ка-

ких-либо остатков косточек или перышков, как это видно в каждом помете лисицы, и что, содержимые на дому, они никогда не нападали на цыплят и дворовых утят. Тарбаганы необыкновенно скоро прогрызают самые толстые деревянные помещения и уходят из неволи, поэтому за ними надо наблюдать очень пристально, если держать дома, тем более потому, что они проворно и легко залезают на стены.

Тарбаганы едят обыкновенно сидя на задних лапках; своими острыми желтоватыми зубами тарбаган скоро перегрызает короткую траву, но наедается не скоро; пьет он редко, но много за один раз, при этом сильно чавкает и, подобно курице, при всяком глотке поднимает голову. Нельзя не удивляться, однако же, каким образом живет тарбаган в тех местах степи, где решительно нет и признаков воды, так, например, на плоских пологостях степных возвышенностей, около которых на несколько десятков верст иногда нет не только какой-либо степной речушки, нет ни ключика, ни родника, ни поточинки. Могут сказать, что тарбаган питается дождевой водой

или изобильной росой. Положим, что это так, но что же он пьет в сильные засухи, о которых я упомянул выше, когда трава среди лета засохнет на корню и пожелтеет, как глубокой осенью. Чем тарбаган тогда утоляет свою жажду? Многие туземцы говорят, что тарбаганы вовсе не пьют и не едят ветоши (засохшей травы), но это несправедливо; мне несколько раз случалось находить тарбаганов в сильные летние жары не только около степных речушек, но даже лежащими в самых речках, и когда я их убивал, то внутренние их части были переполнены чистой водой.

Летняя жизнь тарбагана весьма непродолжительна. Ночью тарбаганы спят в норах и наружу не выходят. С наступлением же дня показываются из норы сначала старики; они осторожно выставляют голову, высматривают, прислушиваются и, только не видя никакой опасности, отваживаются уже выйти; сначала они крадутся тихо, потом совсем вылезают из норы, сядут на бутан, долго озираются кругом и наконец, сделав несколько шагов вперед, начинают с необыкновенною быстротою щипать траву; это продолжается

долго. После старых вылезают молодые сурки, но уже гораздо смелее и проворнее, надеясь на опытность и осторожность своих старожил. Наевшись досыта, иногда тарбаганы всем семейством ложатся на бутан и лежат таким образом частенько по нескольку часов сряду, греясь на солнце. В сильные летние жары они лежат на бутанах даже во время небольших дожδικов; некоторые из них резвятся и забавно играют между собою. Всякую минуту озираются они кругом и с большим вниманием осматривают местность. Первый, который заметит что-нибудь опасное, птицу ли хищную, лисицу ли, волка или человека, тотчас начинает громко свистеть, сидя на задних лапках, другие подхватывают свист, и в одну минуту все исчезают. Даже другие тарбаганы, отдыхающие на соседних норах, иногда за несколько десятков и сот сажен, сами не видя еще никакой опасности, но только слыша предохранительный свист, тотчас свистят сами и прячутся в норы. Свист передается дальше по норам, и все тарбаганье население какой-нибудь местности, какого-либо лога, отклона горы, заслыша опасность, засуе-

тится, засвистит и быстро попрячется в нору. Захваченные врасплох, отошедшие на несколько сажен от своих жилищ, тарбаганы в суматохе со всех ног бросаются спасаться к своим подземельям и только в случае самой крайности решаются залезать в ближайшие чужие помещения, откуда хозяева их тотчас выгонят. Несмотря на эту негостеприимность, тарбаганы любят общежитие и даже бегают друг к другу, но только полежать и посидеть общим собором на бутане, но отнюдь не в норе. Вот тут-то и беда, если вдруг невзначай подойти к такой беседе, — хозяева тотчас юркнув в свою нору, а гости торопливо и неуклюже бросятся бежать к своим домам. Уморительно смотреть со стороны, как иногда испугавшийся жирный тарбаган пустится кovyлять к норе, понуря голову и помахивая хвостиком, и если расстояние далеко, то останавливается и отдыхает, прячась за каждым кустом, за каждым камешком, а добежав до своей квартиры и видя на пятах опасность, с невероятною быстротою юркнет в свою нору. Если же опасность неблизка или была ложная, тарбаган, добежав до норы, иногда еще

долго озирает окрестность, свистит, а успокоившись, ложится отдыхать на бутане. Преследуемый же, он пускается на хитрость — западает в ямки, как бы спрятавшись в нору, прилегает в густой траве и т. п. Достигнутый собакой, лисицей или волком, он тотчас становится на задние ноги, защищаясь передними лапами, жестоко царапается огромными когтями и язвительно кусается. Вся беда заключается в том, что он тихо бегаёт, так что и от человека уйти не в состоянии. Вот что и заставляет тарбагана быть настолько осторожным и пугливым. Но природа не совсем несправедлива относительно тарбагана: не дав ему быстрого бега, она наделила его чрезвычайно тонким зрением, слухом и обонянием. На открытом месте тарбаган видит чрезвычайно далеко, а слышит, например колокольчик проезжих, за несколько верст. В тех местах, где их мало бьют и часто проезжают, тарбаганы бывают до того смелы, что лежат на бутанах даже и тогда, когда ухарская тройка пробегает мимо их иногда в трех саженьях. Не надеясь на свой бег, они никогда не отходят далеко от своей норы, и мне ни разу не

случалось видеть тарбагана, убежавшего от своего жилища далее 80 и много-много сажен, но это уже большая редкость, обыкновенное же расстояние 20–50 сажен.

Многие тарбаганы, вместо обыкновенного сиплого свиста, издают громкое тьяканье, и тогда туземцы говорят, что тарбаганы лают. Вообще же старые тарбаганы свистят реже, самый свист их гуще, громче и грубо-сиповатее. Тарбаган при всяком посвистывании как-то особенно кивает головой и в это время вздергивает хвост кверху, так что, проезжая мимо посвистывающего жителя степей и глядя на его кивание головой, невольно думаешь, что он здороваётся и кланяется. Летом днем тарбаганы лучшие сторожа степи; они, как часовые, оберегая себя, при малейшей опасности подают друг другу голос, повсюду оглашают окрестность и тем предостерегают других животных от приближающегося врага. Так, например, туземные пастухи хорошо знают тревожный их крик и нередко спасают свои стада от подкрадывающихся волков, которых, быть может, сами и не заметили бы.

Для здешних туземцев тарбаганы играют

чрезвычайно важную роль: как средство в народной медицине, как жирное вещество для домашнего обихода, и, наконец, как здоровая, сытная пища. Жирное и, как говорят, очень вкусное мясо тарбаганов здешние туземцы истребляют летом в огромном количестве. Сказывают, что оно особенно полезно для родильниц. Землистый вкус их мяса в свежем состоянии так силен, что не привыкшим к этому кушанию оно становится отвратительным. Здешние русские тарбаганов не употребляют, только некоторые из пограничных казаков, живя вместе с туземцами, отваживаются отведывать жирной тарбаганины и уверяют, что она похожа на мясо поросят, только что несколько пахнет землею. Бывают года, что и туземцы перестают есть тарбаган, потому что на последних бывает повальная болезнь, они гибнут как мухи, и многие неосторожные туземцы, досыта покушав жареных тарбаган, нередко и сами платятся жизнью. Старые жирные сибирские сурки осенью весят от 16—18 фунт, и дают чистого жира до 5 фунт. В Забайкалье тарбаганий жир продается от 1¼ до 4—6—8 и даже 10 р. сер. пуд,

смотря по удаленности края от места жительства тарбаганов. В народной медицине жир этот употребляется от колики, кашля, грудных болезней вообще и от ревматизма. Шкурки тарбаганов идут на легкие дешевые меха, из них шьют рабочие штаны, легкие шубы (называемые тарбаганниками), рукавицы, шапки и проч. Шкурки их ценятся от 3 до 10 коп. сер. штука на месте.

Есть много способов приготовления тарбаганьего мяса. Некоторые туземцы, чтобы изжарить тарбагана, поступают так: выкапывают в земле ямку четверти три глубиною, а в ширину и длину как раз в величину животного. В ямку кладут слой травы, на него раскаленных камней, на них опять слой травы, потом вычищенного и опаленного от шерсти тарбагана, на него снова слой травы и снова раскаленные камни. Сверху ямка засыпается землей или горячей золой. Таким образом мясо прожаривается хорошо. Другие же в такой аппарат кладут животное совершенно неочищенное. Когда же оно изжарится, тогда с него соскабливают запекшуюся шерсть, а внутренности выбрасывают. Но так поступают только

туземные гастрономы; они говорят, что изжарившийся тарбаган последним способом бывает вкуснее и жирнее. Иные же, чтоб изжарить тарбагана, поступают иначе: очистив животное от внутренностей и шерсти, они изнутри вынимают очень искусно все кости и вместо них начиняют обезображенный труп животного раскаленными камнями. Отверстие проворно зашивают и катают будущее жаркое по траве до тех пор, пока не испечется. Вареная тарбаганина невкусна, и потому ее большею частью жарят. На вертеле или на рожне ее тоже не готовят, потому что от быстрого и сильного жара выкипает почти весь жир, а им-то и дорожит туземец.

Тарбаганий жир имеет особое достоинство: он не мерзнет в самые сильные холода и до того проницателен в жидком состоянии, что проходит сквозь чугунные и железные азиатские чаши. Туземцы обыкновенно держат его в коровьих пузырях и в них возят на продажу. Зимнюю спячку тарбаганов народ объясняет именно тем, что тарбаганий жир не мерзнет в самую стужу, а потому и животное, лежа зимою на несколько футов от по-

верхности, в совершенно замерзшей почве, не мерзнет и не коченеет до смерти. А в самом деле, почему же именно тарбаганый жир и отчасти медвежий не мерзнет в сильные морозы, как жиры прочих животных? Это именно не мерзнут те жиры, которых обладатели лежат зимою в своих жилищах без всякого употребления пищи. Любопытно знать, какое соотношение немерзнущего жира к органической жизни животного во время его летаргического сна зимою, т. е. в спячку. Жир диких козюль скоро разогревается и скоро застывает, даже в обыкновенной комнатной температуре; самое же животное, хотя и чрезвычайно легкое, скоро утомляется при гоньбе, разгорает, как здесь говорят, и в сильные холода колеет (мерзнет), так что невольно греется движением. Степные туземцы и орочоны глухой сибирской тайги говорят, что в тот год, когда летом первые из них много ели мяса жирных тарбаган, а последние медвежины, то зимою, в самую стужу, не колеют; если же ели мало или совсем не ели, то зимою холод для них весьма ощутителен.

Тарбаганы для туземных жителей — вер-

ные предсказатели погоды. Если они принимаются грызть много травы, значит, погода установилась, будет ведро; когда начинают сильно и дружно посвистывать или тьякать — будет скоро ненастье, дождь; если же осенью плотно закрывают свои норы — будет суровая зима. Есть еще много замечаний, которым верят туземцы по опыту, но я их не знаю.

Тарбаганы, поселившиеся на низких местах, чрезвычайно боятся сильных дождей, а особенно бурных ливней, когда дождевая вода валом валит по отклонам гор, заливая все ямки и отверстия, топит целые низменные места. Да и как не бояться суркам таких потоков, когда вода вдруг бросается в их подземные жилища, наполняет их почти мгновенно и захваченные в норах животные, не успевая выскочить на поверхность, тонут десятками! Часто, предвидя такую беду, тарбаганы быстро затыкают землю и камнями свои входы и выходы и, таким образом закупорившись почти герметически, спасаются от потопа, но часто вода размывает их забойки по входам и все-таки топит несчастных хозяев. Иногда

тарбаганы, захваченные врасплох сильной бурей, прибегают к хитрости такого рода: они ложатся снаружи на лазы в нору или сами собой затыкают их изнутри и лежат так плотно до тех пор, пока не пройдет гроза, а вода, пробежав через них, стечет мимо норы. Волки, лисицы, хорьки и большие хищные птицы хорошо знают это обстоятельство, а потому нарочно рыскают в бурю по степи и ловят тарбаганов, выжитых водою из нор, или хватают на норах, когда те лежат на их отверстиях.

В обыкновенное время, летом, хищники эти часто по целым часам лежат около тарбаганьих нор, крепко притаившись за каким-нибудь камнем, кустиком, и зорко стерегут появления сурков. Лишь только тарбаган тихо, с великой осторожностью выйдет из норы и отправится от нее на жировку, как хищники тотчас бросаются на несчастных животных и душат на месте. Только большие степные коршуны, тарбазины (степные орлы), на лету хватают гуляющих тарбаган когтями, тотчас взмывают кверху довольно высоко и оттуда бросают добычу на землю, чтобы жи-

вотное убилося, а потом мгновенно спускаются и пожирают трупы. Зная хитрость и осторожность тарбаган, нужно видеть, с какою заботливостью подкрадываются эти хищники к норе, против ветра, и с какою осторожностью ложатся в засаду, чтоб не быть замеченными тарбаганами. Надо видеть, с какою готовностью к прыжку лежат караульщики за каким-нибудь камешком, не только не шевеля ни одним членом, но не моргнув, зато настрожив свои уши к малейшему шороху в норе и устремив глаза на отверстие лаза. Лежат они так плотно и так крепко, что иногда, подъехав на несколько сажен к засаде, невозможно отличить их от окружающих камешков или кустиков. Однажды я подошел к караулящему беркуту так близко, что мог бы достать его прикладом, тогда только он взлетел, но вскоре упал от меткого моего выстрела дробью. Лисицы и волки в этом случае осторожнее: хотя они лежат и крепко, но, завидя человека, тотчас удаляются от норы, хотя и очень неохотно; иногда по миновании опасности они снова тихо являются на прежнее место и снова караулят с удвоенною осторож-

НОСТИЮ.

Наружность тарбагана известна здесь всякому. Животное несколько больше кролика, толстое, плоское, на коротких крепких ногах, оканчивающихся продолговатыми ступенями с весьма крепкими, большими, загнутыми, черными когтями, которыми тарбаганы так искусно и скоро роют землю. Сурки вообще животные неуклюжие. Голова тарбагана плоская, гладкая, толстая. Шея короткая, почти ровная с корпусом. мех очень прочный; летом он сверху тела красновато-желтый, зимою коричнево-серый, а на брюхе желтовато-серый. Мездра шкурки чрезвычайно крепкая. Из-под раздвоенной верхней губы, на которой растут большие щетинистые усы, выдаются желтые грызущие зубы. Кругленькие и маленькие уши почти совершенно скрываются в шерсти. Хвост, имеющий в длину от 6 до 8 дюймов, всюду ровной толщины, покрыт густыми волосами и почти весь черного цвета. Толстое плоское тело тарбагана чрезвычайно плотно и крепко и вообще приспособлено к подземной жизни.

В течение лета тарбаганы живут пооди-

ночке или попарно со своими детьми в летних норах, в которые ведут входы от 3—12 и более фут, а от них проводятся боковые орта и рукава под весьма различными направлениями и под углами друг к другу. Они бывают часто так узки, что в них едва можно просунуть кулак. Вырытую землю они выбрасывают на поверхность и делают около отверстия бугор или бутан, а остальную часть употребляют на постройку внутри и плотно убивают ею стены, пол и потолок своих помещений, отчего они гладки и прочны. Выходы из норы, или лазы, обыкновенно выводятся между камнями или около кустиков. Вблизи нор часто находят много мелких ямок и спусков, служащих только для того, чтобы спрятаться в случае беды. Тарбаганьи норы кроме главного выхода имеют еще несколько побочных отнорков, которые слегка затыкаются травой и служат для прохода воздуха в главную котловину, а в случае крайности — для спасения. Обыкновенно тарбаганьи норы бывают в буграх, под небольшими отклонами гор; если же они сделаны на совершенно чистых и ровных местах, то лаз спускается в них большею ча-

стию вертикально.

Течка у тарбаган бывает преимущественно в апреле месяце, по выходе из нор. Совершается она на поверхности и в самых норах. Самцы и самки сближаются между собою с разных нор, и нередко первые жестоко ссорятся между собою. Они становятся на дыбы, бьются и царапаются передними лапами, нанося друг другу полновесные и страшные раны кривыми, острыми зубами. Точно таким же образом происходят и любовные ласки между самцом и самкой. Долго ходят они на задних лапках, как-то уморительно обнявшись, долго играют и борются, наконец самец быстро валит самку на спину и совокупляется лежа^{46}. Часто случается видеть в это время, как самец гоняется за самкой и ловит ее всюду. Самка носит, как говорят туземцы, шесть недель и рождает на свет от 2–6 и даже до 8 детенышей, которые редко выходят из норы до тех пор, пока не подрастут. Взрослые же дети любят играть на солнышке и лежать на бутане вместе с родителями. Молодые гораздо проще старых, далеко не так осторожны и хитры, зато они чаще и попадают на зубы

хитрой лисице или волку. Самки имеют на брюхе до 12 сосцов, которые расположены в два ряда и во время кормления молодых бывают отвислы и наполнены молоком. На следующее лето дети вполне матеруют и нередко живут уже отдельно в своих собственных норах, а на следующую весну, в свою очередь, совокупаются и приносят молодых. Так что тарбаганы размножаются весьма быстро и, по-видимому, не убывают там, где их бьют охотники, а сколько их гибнет от всех вышеупомянутых причин!.. Так как тарбаганы летом, особенно в сенокос, наевшись досыта молодой зелени, любят играть между собой, бегать друг за другом, бороться, то здесь и явилось сомнение относительно времени их совокупления, почему другие и говорят, будто бы они гонятся перед осенью, но это несправедливо. Положительно известно, что молодые рождаются после первого появления зелени, обыкновенно в мае и редко в июне, и что самки, убиваемые осенью и добываемые из нор в начале зимы, не имеют никаких признаков беременности.

Осенью, когда повянет уже вся раститель-

ность, засохнет и зашумит степь, тарбаганы ничего не едят и приготавливаются к долгой зимней спячке. Смотря по погоде, животные залегают в норы с половины сентября и редко гуляют до половины октября. Тарбаганы залегают на зиму в норы не поодиночке, как медведи, и не попарно, даже и не семьей, как они жили летом, нет, они перед осенью с нескольких нор собираются вместе, в одну общую дружную семью, приготавливают себе общими силами большую глубокую нору, натаскивают в нее много ветоши; забивают плотно землей и камнем все побочные отнорки, и наконец, совсем приготовившись, когда уже станет довольно холодно и начнут перепадать порошки, тарбаганы всей общей семьей залегают по одному в нору по главному лазу и забивают его изнутри крепко. Зимнюю тарбаганью нору нетрудно отличить от летней, особенно тогда, когда тарбаганы уже легли: около нее всегда есть остатки ветоши, а главное, все ее лазы и отнорки забиты изнутри сеном, землей и камнями, тогда как летние их жилища остаются открытыми. Зимние норы гораздо больше летних уже потому, что в них по-

мещаются от 5 до 20, даже иногда и более особей. Зимняя нора состоит обыкновенно из длинного главного хода, коридора, который под углом пересекается двумя ортами; в одном из них, наименьшем, лежат какие-то волосы и испражнение животных, в другом, наибольшем, оканчивающемся довольно широким углублением, помещаются тарбаганы, это-то и есть зимнее жилище заснувших животных. Оно образует обыкновенно яйцеобразную пустоту, формой своею напоминающую русскую печь, и бывает наполнено мелкой, мягкой сухой ветошью красновато-коричневого цвета, что и называют здесь постилкой. Эта постилка отчасти возобновляется každогодно. Забившись в нее, тарбаганы ложатся плотно друг к другу, засыпают летаргическим сном и таким образом проводят всю зиму, до первых теплых лучей весеннего солнышка, т. е. до благовещения (25 марта), а иногда и позже.

Есть сомнение относительно того, питаются ли тарбаганы тем сеном зимою, которое у них находится в норе, или нет. Некоторые говорят, что они весною его едят, а другие

утверждают, что нет и что сено это не что иное, как постилка, чтобы животным мягче и теплее лежать. Не могу не придерживаться последнего, потому что тарбаганы, добываемые в начале зимы и убиваемые тотчас по выходе из норы, когда еще нет новой зелени, имеют совершенно чистый желудок и пустые надутые кишки. Быть может, что они едят эту постилку тогда, когда весной сначала ударит тепло и тарбаганы выйдут из нор, но потом вдруг выпадет снег и заморозит, так что рано проснувшимся животным не будет никакой возможности добыть себе пищу на степи, голод заставит их прибегнуть к сухой постилке. Но я видел не один раз, как весной тарбаганы бегают по снегу, разгребают его и из мерзлой земли добывают когтями разные корешки и едят их; поэтому я все-таки не допускаю, чтобы они ели постилку, да и недаром же туземцы говорят, что тарбаганы ветоши никогда в пищу не употребляют, и осенью, когда уже засохнет трава, едят одни корешки, выцарапывая их из земли.

Чрезвычайно жаль, что здесь еще никто не произвел научных наблюдений над зим-

ней спячкой тарбаган. Разнообразные опыты, с чисто научной целью произведенные над спячкою альпийских сурков, где, так же как и у нас, зима продолжается от 6 до 7 месяцев, чрезвычайно важны и интересны. «Вестн. естеств. наук» за 1859 год, № 10, в статье «Альпийские сурки» на стр. 1161 между прочим говорит: «В продолжение этого сна, (во время спячки) жизнь их (сурков) организма поддерживается, как кажется, химическим процессом, который питает их тело жиром, накопившимся в течение осени от обильной растительной пищи, потому что с наступлением зимней непогоды сурок закупоривает свою нору и уже не ест больше ничего. Так как дыхание почти совершенно исчезает у него на это время, то он и не нуждается более в пище, а при этом легкие не развивают обыкновенной животной теплоты, и организм охладевает и успокаивается. Вероятно, сначала животное впадает в обыкновенный продолжительный сон; низкая температура норы и продолжительное лишение пищи, соединенное с совершенным спокойствием, обуславливают переход от обыкновенного сна в зимнее ле-

таргическое усыпление, от которого животное просыпается не раньше апреля». Далее на стр. 1162 автор статьи говорит: «Зимний сон есть вполне кажущаяся смерть или, лучше, весьма скрытая жизнь, а законы, по которым она совершается в известных классах животных, также скрыты от нас. Что она спасает животное, сохраняет его — в этом нет никакого сомнения; почему же она оберегает животных одного какого-нибудь вида, а другие, родственные ему и живущие под условиями еще более тяжкими, должны бывать сами заботиться о своем сохранении? Наш барсук засыпает на зиму, а близкая к нему росомаха, переносящая еще более суровую северную зиму, лишена сна».

Далее: «Также и у нашего грызуна (сурка) функции пищеварения и отделения прекращаются совершенно вместе с прекращением питания. Кровообращение и дыхание хотя и продолжаются, но совершаются так слабо, что едва бывают заметны. Животное делается совершенно холодным, члены его окоченевают, оно почти вовсе не чувствует боли от повреждения их. Желудок бывает совершенно пуст

и сжат, кишечный канал пуст также, зато мочевого пузыря весь наполнен уриной. Термометр, опущенный в тело сурка, убитого во время зимнего сна, показывал, что в нем животная теплота не превышала $7\frac{1}{4}^{\circ}$ R; крови было немного, и та была водяниста; сердце билось три часа после смерти животного, сначала от 16 до 17 раз в минуту, потом все реже и реже: в отрезанной голове через полчаса после акта заметны были следы раздражительности, то же замечалось и в некоторых мускульных нитях, возбужденных гальваническим током, — так сильна бывает эта полугасшая жизненная сила». А вот еще весьма интересное наблюдение (стр. 1163): «При возрастании холода, например если спящее животное будет оставлено на воздухе, оно замерзает. Постоянно замедляющееся дыхание не возбуждает при этом в легких необходимой для жизни теплоты. Профессор Манджили вычислил, что заснувший сурок в течение 6 месяцев можетдохнуть только 71 000 раз, тогда как он в состоянии бодрствования в продолжение двух дней успеваетдохнуть 72 000 раз. Также заметно, что у него, как и у других

засыпающих на зиму, организация артерий бывает совершенно особая, так что малейший прилив крови к мозгу может иметь огромное значение. Ренью положил под воздушный колокол одного сурка, находившегося в состоянии спячки. Он оставался там 117 секунд, и при температуре воздуха $+8^{\circ}\text{C}$ животная теплота в нем равнялась 12° ; в это время он мог поглощать только тринадцатую долю кислорода сравнительно с тем, сколько поглощает бодрствующий сурок; из этого количества половина выходила из него при выдыхании в виде углекислоты (CO_2). Впоследствии он в течение 76 часов спячки под стеклянным колпаком поглотил 12 граммов кислорода, при пробуждении же — 6 граммов в три четверти часа, причем температура его крови возросла в продолжение пяти часов от 11 до 33 градусов.

В неволе сурки живут в теплой комнате зиму и лето; в холодной же они собираются все вместе, строят себе гнездо и начинают все спать, но не таким глубоким сном, как на Альпах, и не без пробуждений. Если принести заснувшего сурка в теплую комнату, биение

пульса начинает ускоряться, животное пробуждается, но не может еще действовать своими членами, и только через полчаса, когда кровь, разогретая легкими, проникнет во все его члены, — только тогда оно становится совершенно бодрым».

Интересно было бы знать, насколько близко сошлись бы цифры наблюдений, если бы произвести подобные опыты над нашими тарбаганами.

К стыду и сожалению, я могу сказать только то, что при разрывании тарбаганьих нор осенью охотники находят животных чрезвычайно вялыми, как бы полусонными и очень жирными. И чем позднее производили они эту операцию разрывания, тем более вялыми и сонными находили тарбаганов, а те, которые копали их в начале зимы, не видели уже никакого сопротивления со стороны животных, потому что брали их спящих, тесно лежащих друг возле друга и зарывшихся в постилку. Известно также и то, что сурки просыпаются весной исхудалыми, так что здешние туземцы в это время их не стреляют именно потому, что тарбаганы слишком сухи.

Здесь замечено, что различие местности имеет большое влияние на самое строение тарбаган и самую их жизнь. Так, например, мне случалось замечать, что тарбаганы одной местности гораздо больше, т. е. крупнее, чем в другой; что в одной они краснее цветом, чем в другой, и, наконец, самый характер животных и даже быт жизни несколько отличен; между тем расстояние сличаемых пунктов было весьма незначительно, каких-нибудь 30–40 верст, даже менее.

Убить старого тарбагана из ружья, да еще на чистом луговом месте, весною и осенью нелегко; охота эта требует своего рода навыка и опытности. Русские промышленники их бьют мало, но туземцы истребляют во множестве; это потому, что первые их не едят, а последние считают тарбаганье мясо лакомым куском, в особенности осенью, когда они заедятся и сделаются жирными. Там, где места гористы и цепи перерезываются небольшими холмиками, увальчиками, стрелять тарбаганов не хитро, но на открытых местах нужно быть тунгусом, чтобы убить в один день пять или шесть тарбаганов. Для охоты за ними

есть особо приученные тарбаганьи собаки, которые много помогают стрелку, — без них трудно убить тарбагана.

Промышленник, отправившись за тарбаганами, ходит или ездит верхом с винтовкой по тем местам, где они водятся: собака бегает и высматривает тарбаган, которые лежат или сидят на бутанах, или же бегают по степи. Надо заметить, что тарбаган, завидя собаку, тотчас старается быть на своей норе, сидит над самым лазом и свистит на собаку, не спуская ее с глаз, до тех пор, пока меткая пуля не поразит его на месте или собака подбежит слишком близко — и он юркнет в нору. Если же охотник без собаки, то тарбаган, завидя его издали, тотчас прячется. Приученные тарбаганьи собаки по знаку хозяина начинают бегать около сидящего тарбагана поодаль, валяются по земле, ложатся, ползут, но никогда не бросятся на посвистывающего сурка, который обыкновенно сидит на краю лаза и любитя проделками хитрой собаки. Между тем охотник, избрав удобную минуту и местность, потихоньку подкрадывается к тарбагану, ведя перед собой лошадь, а если он без

нее, то старается прятаться за собаку, которая нарочно вертится перед ним. Таким образом охотник, иногда ползком, подбирается к тарбагану частенько сажень на пятнадцать и лежа или сидя стреляет его из винтовки. Многие туземцы скрадывают тарбаганов на открытых местах, без собаки и без лошади. Они, издали завидя осторожное животное, начинают к нему ползти, таща за собой винтовку, но не прямо на него, а как бы мимо и делают при этом уморительные проделки — они валяются, как собаки, поднимают кверху то руки, то ноги; надевают на них поочередно то свою шапку, то верхнюю одежду или бросают их кверху, а сами все ближе и ближе подползают к тарбагану, который обыкновенно сидит на бутане, посвистывает, повертывается и с любопытством смотрит на проделки промышленника, но тот, подобравшись в меру выстрела, живо настораживает винтовку — бац, и бедный тарбаган, не удовлетворивший своего любопытства, обманутый проделками хитрого сибиряка, пораженный в грудь или голову, как пласт сырой глины, тяжело рухнет на крепко убитый бутан. Я неоднократно

пробовал стрелять тарбаганов таким образом, но по большей части пугал их и убивал очень редко: у меня не хватало терпения подольше забавлять животное различными проделками и подползать к нему ближе, так что стрелял не в меру, мимо.

Многие охотники не скрадывают тарбаган на бутанах, а залегают около их нор, как лилицы или волки, и караулят их появление. Если дело к вечеру, то достать сурка не штука, в особенности тогда, если он раньше не видел охотника; животное скоро выйдет из норы и отправится на жировку, чтобы поужинать и залечь в нору до следующего утра. Днем его дождать трудно — он больше в норе и вылезает из нее с большею осторожностью, чем утром или перед вечером, когда он голоден. Если уже тарбаган видит идущего охотника, то следует проходить как бы мимо него, а потом, когда он ныряет в нору, подходить к ней тихо и, выбрав место, обыкновенно сзади или сбоку вылаза из норы, за ветром, ложиться в засаду. Лежать надо тихо, не шевелиться и только глядеть на лаз норы, насторожив к нему ружье. Тарбаган выходит с величайшею

осторожностью: сначала он тихо выставит в лаз только один нос, понюхает, понюхает и выставит всю голову, послушает, поглядит и начнет выползать все больше и больше, наконец заберется на бутан и ляжет или сядет и начнет озираться. В это время робеть не следует, нужно скорее стрелять, а то лукавый тарбаган тотчас заметит присутствие охотника, мгновенно свалится в нору, и тогда его не дожждаться. Карауля таким образом, иногда приходится стрелять чуть не в упор, а сажень на пять зачастую. Хорошо, если тарбаган вылезет скоро, а то другой раз пролежишь часа два и более, а дожждаться не можешь; иногда же дождешься, но испугаешь — досада страшная! Терпеть не мог я этой охоты, но ходил больше из любопытства, чтобы посмотреть на осторожность и недоверчивость животного, когда оно вылезает из норы. Но тунгусы, которым решительно нечего делать, как только промыслять себе пищу, лежат иногда по целым дням за бутанами и терпеливо караулят хитрых тарбаган.

Там, где их часто стреляют, они до того делаются осторожными, что никакие уловки не

помогают, и убить их почти невозможно, в особенности на открытых видных местах. Замечено, что если идешь мимо сидящего на бутане тарбагана и он тихо, без свиста, спрячется в нору, то его дождаться можно скорее, чем того, который спрячется, дав о себе знать охотнику. Конечно, первый выстрел заставит скрыться в одну минуту всех окрестных тарбаганов, так что их несколько десятков минут не увидишь, а потом вылезет какой-нибудь побойчее других и, не видя опасности, тихо посвистит на бутане — как, глядишь, на разных норах тотчас покажутся настоящие туземцы степей и, лениво развалясь около вылазных отверстий, начнут тоже сипло посвистывать, а некоторые тайком отправятся на кормежку. Все станет тихо и мирно в степи. Слышны только трели вьющихся жаворонков, писк мелких птичек, иногда заунывное курлыкание журавлей да бляение и ржание от далеко пасущихся стад и табунов... Как вдруг опять раздастся выстрел притаившегося охотника — и снова быстро попрячутся испуганные тарбаганы в свои норы, а разгуливающие по степи, суетливо торопясь и споты-

каясь, понуря голову и помахивая хвостиками, неуклюже понесутся к своим жилищам... Опять тишина в степи, и снова никого не видно на желтеющих бутанах.

Жирный тарбаган удивительно крепок к ружью: нужно нанести смертельную рану в грудь или в голову, чтобы убить его наповал. Иначе он, тяжело раненный, всегда успеет свалиться в нору и уйти далеко от лаза вовнутрь. Часто случается подбежать к норе после выстрела, метко направленного в грудь или голову, и вдруг видишь на бутане только одну сбитую пулей шерсть да брызнувшую кровь, а тарбагана как не бывало, точно сквозь землю провалится; возьмешься за крючок, крепко насаженный на толстый прут, потолкаешь в норе, нащупаешь уже мертвого сурка и с трудом вытащишь добычу. Иногда же захватишь его в лазе, тогда не нужно и крючка. Но бывает, что не найдешь никаких признаков меткого выстрела, щупаешь везде крючком — тарбагана не находишь, тогда нужно слушать в нору: если тарбаган как-то особенно взлаивает, то выстрел был мимо; если же в норе тихо, — значит, сурок сильно

ранен, и тогда нужно заткнуть снаружи лаз травой и землей и оставить нору на несколько часов: раненый тарбаган от духоты в норе непременно подползет к заткнутому отверстию и уснет, так что его можно будет вытащить без затруднения.

Если тарбаган жил не один, а его сильно ранили, но он успел уползти в нору и там уснул, то его товарищи непременно вытащат наружу; если же это трудно или невозможно, затащут труп в побочный отнорок и там его загребнут землей; если же нельзя сделать ни того, ни другого, тогда осиротевшие тарбаганы оставляют свою нору вовсе и делают другую или находят готовую. Это дознано потому, что многие охотники, жалея добычу, пускались разрывать норы и приходили к таким результатам.

Привычные тарбаганьи собаки безошибочно покажут охотнику, когда он ранит тарбагана и когда выстрелит мимо. Если собака после выстрела подбежит к той норе, где сидел тарбаган, понюхает и начнет царапать ее лапами, значит, сурок ранен, если же она только понюхает и побежит прочь — был промах.

Многие ловят тарбаганов летом волосяными петлями, которые настораживают в самом лазе норы. Охота эта часто бывает неуспешна, потому что сильные тарбаганы отрывают петли или перекусывают их и уходят в норы. Хорошо ставить петли из тонкой проволоки — тогда этот промысел идет успешнее; неудобство только одно: промышленникам, а в особенности туземцам, чрезвычайно затруднительно приобретать самый материал, потому что тонкую проволоку сюда вывозят чрезвычайно редко, надо заказывать нарочно какому-нибудь купцу, чтобы он выписал с товарами и такую редкость, как проволока. Если тарбаган заметит, что в лазе норы есть ловушка, он ни за что не полезет через этот ход, а тотчас проведет новый лаз побочным отнорком и минет беды. Случалось, что охотники после выстрела по тарбаганам тотчас прибежали к норе и заставляли их раненых, только что свалившихся в лаз; промышленники успевали ловить их за задние ноги, но редко вытаскивали из норы: животное так крепко держится своими огромными когтями за землю и так сильно упирается спиною в потолок

лаза, что несильный человек вытащить тарбагана в таком положении не в состоянии. Тут надо знать своего рода ловкость: поймав тарбагана за задние ноги, нужно его потащить, потом сдать и отпустить несколько в нору, а потом вдруг сильно дернуть; сурок при первом усилии человека сильно упрется в норе, при послаблении же он тотчас старается лезть дальше в нору и ослабит сам, при втором, внезапном, усилии человека, тотчас следующем за послаблением, животное не успеет укрепиться, и потому его легко выдернуть из норы.

Некоторые русские промышленники, и в особенности туземцы, истребляют множество тарбаганов осенью, посредством выкуривания и выкапывания из нор. Охота эта начинается только тогда, когда тарбаганы залягут на зимнюю спячку целыми семьями в особо приготовленные помещения и закупорят все главные и побочные входы и выходы. Я уже говорил выше, что зимнюю тарбаганью нору от летней отличить не трудно. Охотники идут на этот промысел обыкновенно не тотчас после залегания тарбаганов, а спустя несколько

времени, иногда недели две, три и даже более, смотря по погоде, чтобы дать время тарбаганам облежаться. Выкапывать рано невыгодно тем, что сурки, заслыша беду, тотчас начнут врываться глубоко в землю и их добыть трудно, а иногда и невозможно, потому что тарбаганы успевают уходить дальше в землю, чем охотники раскапывают их глубокие подземельные жилища. Слишком поздно тоже нехорошо, потому что земля сильно промерзнет и тогда еще труднее вскрыть зимнюю нору, со всеми ее тайниками. Самое лучшее время выкапывать тарбаган тогда, когда после их залегания пройдет недели две: они успеют облежаться, а земля только что начнет промерзать сверху.

Двое или трое охотников, отыскав такую нору, в которой залегли тарбаганы целой семьей, начинают работу с того, что раскрывают сначала главный лаз норы, набивают в него побольше аргала (конского и коровьего сухого кала), ветоши и зажигают. Едкий дым промышленники нарочно вдувают вовнутрь норы различными средствами, кто как умеет, но настоящие тарбаганники имеют для этой

цели небольшие меха, которые и берут с собой на промысел. Операция эта называется дымить или выкуривать тарбаган. Выкуривание продолжается довольно долго, до тех пор, когда уже тарбаганы, по расчету охотников, должны задохнуться. При первом вдувании дыма в норе обыкновенно слышится суматоха, потом кашлянье и чиханье тарбаган, наконец сиплое и тяжелое дыхание. Если после суматохи не слышно ни кашлянья, ни чиханья, значит, в норе есть побочные сообщения с чистым воздухом и тарбаганы уползли в них, тогда их надо по возможности скорее отыскать и забить или же разложить и в них дымокуру. После этого промышленники начинают бить шурф (копать яму) прямо над внутренним концом главного лаза, вместе с тем продолжая и дымление. Пробив шурф и соединившись с главным ходом, смотрят или, лучше, отыскивают главный побочный ход, который уже должен вести прямо к котловине, где помещаются животные; отыскав его, бьют над котловиной новый шурф, и если попадут удачно, то прямо вынимают задымленных тарбаганов. Но случается и так, что

бьют три и четыре шурфа и все-таки не могут попасть на главную котловину, иногда же и наткнутся — но увы! Сурков в ней нет, они расползлись и попрятались по побочным отноркам; тогда их разыскивают и достают железным крючком, крепко привязанным к длинному крепкому пруту.

При этой охоте есть своего рода удачи и неудачи.

Бывает, что промышленники дня по три живут около норы, пробьют черт знает сколько шурфов, и все по-пустому, а случается и так, что охотники кончают всю операцию в два или три часа и берут всех залегших тарбаганов. Хуже всего, если зимняя нора имеет сообщение внутренними лазами с близ лежащими летними норами, тогда промысел кончается ничем — тратой времени, пустой работой и проклятиями промышленников. Расчет такой: два, три праздных туземца потеряют за этой работой, возьмем среднее, хотя двое суток, добудут, положим, двадцать тарбаганов, приобретут их мясо, жиру пуда полтора, а иногда и два, да шкурки. Переводя на деньги, найдем, что труд их окупится с барышом:

тарбаганий жир они продадут рублей за пять серебром да шкурок с лишком на рубль, а мясо съедят вместо барана. Оно и ладно!.. Конечно, расчет этот выведен после удачного промысла, а в случае совершенной неудачи тунгус, не дорожа праздным временем, или найдет другую зимнюю нору и все-таки добудет сурков, или же махнет рукой, посердится, побранится вдоволь, мысленно оближется, как бы кушая жирного тарбагана, и скрепя сердце отправится домой, утешая себя тем, что хоть разогнал скуку.

Разрывать тарбаганьи норы здесь не запрещают — рой себе сколько угодно, была бы только охота: тарбаганов пропасть всюду, всем хватит, да и детям будет, тогда как в большей части швейцарских кантонов разрывать сурочьи норы запрещено законом, там этого нельзя, хотя бы и была охота поживиться жирными сурками, там и альпийские охотники бьют только старых сурков, а молодых оставляют на приплод, словом, там рассуждают иначе, да им и нельзя поступать по-сибирски.

Здесь промышленники для более лег-

кой охоты за тарбаганами, особенно при карауле около нор, надевают на себя нарочно тарбаганьи ергачи и такие же шапочки шерстью кверху, потому что они, притаившись в таком костюме за норами, скорее обманывают их хитрых хозяев, чем в каком-либо другом. Но эта-то мера и была причиною несколько раз неумышленной смерти многих промышленников: стрелки, отправившись на охоту, даже зная друг о друге, расходились по холмистой местности так, что теряли один другого из глаз. Кто-либо из них ложился около норы караулить, но, долго не дождавшись хитрого животного, пригретый солнцем, засыпал, другой же по слепому случаю, совершенно не зная о присутствии тут товарища, издали заметя что-то похожее на тарбагана, как бы лежащего около кустика или камня, пускался его скрадывать и, конечно, без затруднения подходя в меру, с одного меткого выстрела убивал притаившегося охотника. На моей памяти вот уже три таких случая, когда подобным же образом отец убил своего сына вместо тарбагана, потом сын убил своего отца и третий, когда тунгус застрелил по-

граничного казака, совершенно не зная, что тот отправился караулить тарбаган. Говорят, что подобного рода охота, и именно в таком костюме, и здесь запрещена правительством, но ни строгости закона, ни страшные случаи не могут вывести такой охоты, и, как известно, она, к сожалению существует и донныне.

Про тарбагана между здешними туземцами ходит преинтересная легенда, которую, впрочем, я слышал от русских промышленников. Не ручаюсь за то, в таком ли смысле она передается туземцами, а передам читателю, что слышал от русских. Легенда говорит, что будто бы тарбаган был прежде богатый тунгус и такой стрелок из винтовки, какому не было и подобных. Однажды этот тунгус на какой-то богатой свадьбе сильно подкутил и расхвастался про свое умение владеть винтовкой и стрелять без промаха, говоря, что он, обладая таким искусством, никого и ничего не боится. Присутствовавший тут бог заметил тунгусу, чтобы он не кичился и умерил свои восторги, что есть существо, которого он должен бояться и перед которым он ничем не должен хвастать. Но тунгус не внимал и круп-

но поспорил с богом. Тогда бог, осердившись, приказал тунгусу выстрелить из винтовки в летящую ласточку. Тунгус не испугался; надеясь на свою ловкость, он быстро схватил винтовку, бросил на сошки, сождал реющую ласточку, выстрелил и попал пулею ей по хвосту, выбив средние хвостовые перья, так что хвост у ласточки сделался вилкой. Бог осердился сильнее прежнего, закричал на тунгуса и наказал его так: он сказал ему: «Будь же ты тарбаганом, живи только летом, зимою спи, не наслаждайся жизнью и не пей воды». А ласточке повелел быть с выстриженным хвостом, за то что она не сумела увернуться от тунгусской пули. Вот почему, заключают рассказчики, тарбаган живет только летом, зимою спит, а ласточка с раздвоенным хвостом и вот почему тарбаган так хитер, как истый сибирский туземец!..

10. ЗАЯЦ

В Забайкалье различают две породы зайцев, которые и носят различные названия, большею частью туземные. Сибиряки, не говоря уже о тунгусах, братских и орочонах составляющих здешних инородцев, редко назы-

вают их общим названием, то есть зайцами, — нет, они зовут их обыкновенно ушканами. В некоторых частях Забайкалья простолюдины не поймут вас, если зайца будете называть зайцем, а назовите его ушканом — дело другое, затмение сибиряка уничтожится, и он рад поделиться с вами на досуге различными бывальщинами, случавшимися с ним или с кем-либо из товарищей относительно этого зверька. Разбирая в строгом смысле, ушканом здесь зовут зайца-беляка, который так общеизвестен в классе русских охотников и справедливо получил свое название по совершенно белой, как снег, шкурке в зимнее время. Русаки здесь попадаются очень редко, и народ не знает слова русак, равно, как и тумак.

В Забайкалье есть особая порода зайцев, которых здесь называют туземно тдлуями, перековеркав настоящее инородное слово ту-ула (название тунгусское). Что означают слова ушкан и ту-ула — не знаю, тогда как слова беляк, русак и, пожалуй, тумак так призывались в ушах каждого русского охотника и так общепонятны, что пояснения излишни. Разве тумак заставит иного призадуматься и, пожа-

луй, не скоро дознаться, что слово это означает помесь, потому что тумакИ произошли от скрещивания беляков с русаками^{47}.

По-моему, толуи по образу жизни и месту жительства, наконец, по наружному виду чрезвычайно сходны с тумакИ. Беляков здесь очень много, но русаков чрезвычайно мало, а толуев только в степных местах весьма достаточно. Известно, что русак одного возраста с беляком несравненно больше его и тумака; здешние же толуи гораздо меньше беляков.

Выражаясь по-сибирски — ушкан, или заяц-беляк, как и везде, живет преимущественно в лесах, в лесных колках, на паднях, поросших кустарником, по-нашему ерником, по отклонам гор и оврагам с мелким лесом и кустами, даже на самых хребтах, в тайге в непроходимой чаще, в трущобе. Толуй же держится только в степных местах Забайкалья или таких, которые составляют переход от лесистых мест к степным и принимают более или менее характер последних. Редко встречаются места, где водятся и беляки и толуи. Последние живут обыкновенно по от-

крытым широким логам, покрытым высокой травой и поросшим небольшими степными кустарниками, ерником и тальником, по оголенным отрогам хребтов и отдельным голым сопкам южной части Забайкалья, в небольших овражках и буераках. Он не боится поселяться около самых селений и часто посещает даже огороды и хлебные гумна. Беляк как бы боится приближаться к человеку и живет в лесу, в тайге, как бы прячась от солнечных лучей, а толуй, напротив, как бы любит крики петухов, слушает собачий лай, привык к пасущемуся скоту и с наслаждением лежит под лучами даурского солнышка.

Ушкан и толуй отнюдь не хищные и не плотоядные звери. Они питаются преимущественно растительностью, едят траву, зимою ветошь, грызут ерничные и таловые прутики, едят осиновую корку, а поселившись около селений, любят молодые всходы овса и зерновой хлеб. Тот и другой страшные трусы, недаром говорит пословица: труслив, как заяц. Здесь относительно трусости этого зверька в народе существует презабавная легенда. Вот она.

«Ушкан, испуганный неожиданным взлетом каменного рябчика (серой куропатки), думал: «Что я за зверь, когда испугался птицы, которая гораздо меньше меня и не может принести мне никакого вреда? Что и жить на свете такому трусу, как я? Боюсь всегда и всего, нахожусь постоянно в тревожном состоянии, покоен никогда не бываю; упавший лист с дерева и тот меня пугает. Все твари смеются над моей трусостью; прыгнувшая в болоте лягушка, уже последнее создание в мире, и та наводит на меня страх. Что и жить в таком случае? Пойду лучше и утоплюсь в речке, чтобы рода моего не существовало на белом свете!» Порешив таким образом свою судьбу, заяц отправился топиться к ручейку, но подбежав к берегу, уже совсем готовый броситься и захлебнуться хрустальной струйкой ручейка, вдруг увидал, что овца, пьющая воду, испугалась неожиданного его присутствия и бросилась от берега. Тогда заяц, сев на корточки, удивился и увидал, что есть создание, которое боится и его; он ободрился, не стал топиться и самодовольно отправился на свое логово — доживать свои красные дни до предела бо-

жьего». Рассказы этой легенды в подобном повествовании я не раз слышал от здешних малоразговорчивых промышленников.

Да и как не быть трусливым зайцу, когда все хищные звери и птицы, не говоря уже о главном его враге — человеке, пользуются вкусным заячьим мясом! Волки и лисицы истребляют зайцев в огромном количестве, когда они еще молоды и не имеют диковинной быстроты заячьего бега. Даже горностаи и, еще удивительнее, ласки давят этих несчастных; орлы, беркуты, совы и даже вороны обижают их. Рассказывают, будто бы большие совы ночью, притаившись где-либо за кустом около заячьей тропы, дожидаются их по нескольку часов сряду, и лишь только заяц побежит мимо засады, как сова, держась одной лапой за куст, другой вкогтит в спину зайца и, остановив беднягу, тотчас действует своим клювом. Я не раз слышал от здешних промышленников, что некоторым из них случалось добывать зайцев с иссохшей лапкой совы на спине, почему можно предположить, что сове не всегда удается пользоваться заячьим мясом, а приходится иногда и самой

поплатиться лапкой, а быть может, и жизнь. Вероятно, сова, схватив таким образом матерого зайца, а тем более на бегу, не в силах удержать его, отчего и бывают такие случаи, что заяц, вырываясь из острых когтей и бросаясь во все стороны, кончает тем, что, собравшись с последними силами, до смерти перепуганный нападением, бросается вдруг со всех ног и убегает с лапкой совы, которая, в свою очередь, стараясь удержать добычу, прибегает к последним усилиям, а видя оплошность со своей стороны, второпях не в состоянии скоро вытащить своих глубоко запущенных когтей и крепко держась за куст, чтоб не быть увлеченной отбивающимся зайцем, уступает силе и лишается лапки. Дворовые собаки нередко одни отправляются на охоту за зайцами, и случается, что пользуются свежинкой.

Видя всюду врагов, и на земле и в воздухе, находясь постоянно в опасности, не разбирая ни дня, ни ночи, скажите, как же после этого бедному зайцу не бояться листа, упавшего с дерева, когда он своим шумом напоминает осторожного врага, тихо к нему подкрадыва-

ощегося! А «у страха глаза велики», и, смотришь, бедный заяц и от листа несется сломя голову, а тут, быть может, и в самом деле попадет на беду — на лису или волка, на охотника или в капкан. Экое несчастное создание!..

Отправившись однажды под вечер за толуями, я взобрался на порядочную гору, куда убежал толуй, как вдруг бывший со мной товарищ замахал мне рукой, указывая на падь, и кричит: «барин, барин! Сюда, сюда!» Я поторопился, думая, что он нашел беглеца, но увидел не то: другой заяц как сумасшедший несся вдоль по пади, делая невероятной величины прыжки и ускоки, а за ним по пятам гнался волк, который, видимо, отставал. Заяц быстро свернул в небольшие кустики и, как птичка, мелькал между ними. Это было недалеко от селения. Волк, добежав до кустов, остановился, посмотрел вдогонку до смерти перепугавшемуся зайцу, постоял немного и потянулся шагом вдоль поскотины за селение. Я, как любитель природы во всех ее проявлениях, невольно задумался и, в свою очередь, поплелся домой, потому что было до-

вольню поздно.

Другой раз мне случилось видеть, как тарбазин (степной орел) осенью ловил в небольшом колочке из невысоких кустиков побелевшего зайца. Чем кончилась его охота, я не видал, потому что ехал мимо колка довольно скоро и останавливаться было некогда.

Вот почему заяц живет только ночью; днем он лежит на логове, никуда не бегаёт и дожидается сумрака, который много сохраняет его от бесчисленных преследователей. Жирует, бегаёт, играет, наслаждается любовью — словом, все свои проделки заяц совершает ночью. В это время зайцы по нескольку штук сходятся иногда между собою, играют, бегают, насыщают свои тощие желудки, но малейший шум заставляет их разбежаться в стороны, попрятаться в кусты, и — митинг прекращается.

Странно, что в Сибири не зовут зайца косым, как обыкновенно в России, где даже и не говорят заяц, а просто — косой. Это подтверждает пословица, ещё более упрочившая такое название; часто человека, чего-нибудь искавшего и прошедшего мимо того предмета,

который ему нужен, в шутку называют: «Эх ты, косой заяц». Еще страннее, что здешние простолюдины в разговоре иногда употребляют эту поговорку, но зайца все-таки не зовут косым. И справедливо, потому что заяц в действительности вовсе не кос, что, вероятно, хорошо знают все охотники. А русский народ любит и умеет находить в чем бы то ни было смешную сторону. Вероятно, многим охотникам приходилось находить на спящих зайцев, которые лежат с полуоткрытыми глазами, не будучи в состоянии закрыть короткими веками своих больших, навывкате, глаз, или заметить, что заяц, греясь на солнышке, как-то неловко, оригинально и смешно закатывает под лоб один или оба глаза, почему и кажется как бы действительно косым.

А испугайте вдруг, врасплох, дремлющего зайца — он оторопев бросится как сумасшедший, набегает на кусты, на пеньки, нередко на самого охотника и проч. Ну как же после таких уморительных проделок не приписать ему косоглазости? Вот почему и произошла всем известная поговорка, которая и утвердила это прилагательное. К тому же заяц худо

видит, шагов за 100 он не отличит человека от пня: только стой и не шевелись. В этом случае он чрезвычайно похож на козулю. Зато слух у него чрезвычайно острый: малейший шорох листа он слышит и часто дрожит на логове, думая, что его кто-нибудь преследует. Обоняние у него хотя и сильнее зрения, но далеко слабее слуха, вот почему в ветреную погоду, когда в лесу шумят и скрипят деревья, а в степи шелестит трава, к зайцу можно подойти очень близко, ибо он в постоянном шуме деревьев и травы не в состоянии расслышать шагов приближающегося охотника. Поэтому заяц во время сильного ветра прячется в густую чащу леса, а в степных местах ложится в небольших кустиках, по логогам, оврагам, даже залезает в старые тарбаганьи норы и не выходит с логова, куда не стихнет. Только зимою в сильную стужу он и во время ветров не боится бегать, потому что холод заставляет его греться движением, а ветер тотчас заметает его следы, и он спокоен. Иногда же во время сильной стужи он до того крепко лежит на логове, что его совершенно заносит снегом. Воды заяц боится: не говоря о том, что

он прячется во время сильного дождя, но даже преследуемый собакой, не всегда решается переплыть хотя бы небольшие речки, что непременно делают другие звери, например козуля, чтобы скрыть свой след. Заяц же прибегает в этом случае к хитростям: делает большие прыжки в сторону, бежит обратно своим следом и потом вдруг сворачивает. Живя около больших речек, зимою он забегает на острова поест таловых прутьиков или просто пожить на новом местечке, но когда весною речки разойдутся, а заяц не успел еще по льду уйти на берег, он ни за что не решится переплыть несколько десятков сажен, особенно весною, когда вода еще холодна, а остается обитателем острова до следующей зимы. Промышленники, зная это, нарочно ездят весною, по вскрытии рек, на острова, где живут зайцы, и бьют их из ружей, травят собаками и загоняют в сети. Если же крайность заставит зайца броситься в воду, то он бойко и скоро плышет. Но мне никогда не случалось видеть и слышать от других охотников, чтобы заяц добровольно отправился в воду. Однажды весною на острове по р. Шилке мне дове-

лось после пожара найти обогорелого зайца в кустах около самой воды. Не знаю положительно причину его смерти, но думаю, что он, боясь холодной и быстрой воды, долго мешкал на берегу острова и, не решившись броситься вплавь, дождался того, что его вдруг захватило быстрым огнем.

Наружность зайца известна всем, а тем более охотникам. При первом на него взгляде нельзя не обратить внимания на длинные уши и задние ноги, которые несравненно длиннее передних и снабжены чрезвычайно крепкими, эластическими жилами; вот эти-то последние и составляют главную причину диковинной быстроты его бега. Они-то и помогают зайцу делать невероятные прыжки, которые бывают иногда более четырех аршин, особенно когда он перепрыгивает рывины, канавы и даже небольшие овраги. Заяц имеет особую способность сидеть на задних лапах, или, как говорят, на корточках, то есть он складывает задние ноги пополам в стиге и сидит на них, поставя все свое тело совершенно вертикально, так, что передними лапками не касается земли, и потом вдруг делает пры-

жок, лучше сказать — бросает себя на воздух, опершись задними лапками обо что-нибудь твердое, — с такою силою и быстротою он разгибает задние ноги. Еще удивительнее, что заяц на всем бегу вдруг может сесть на корточки и не пошевелиться. Имея слишком длинные задние ноги, заяц гораздо резвее бежит на гору, чем под гору; никакая собака не в состоянии догнать его, бегущего в гору, и наоборот, редкая собака не догонит его под гору. Вот почему заяц всегда старается бежать на гору и всячески избегает подгорной побежки, а в случае крайности он нередко скатывается под гору кубарем и катится, как клубок, до самого подола горы.

Заяц постоянно прыгает и никогда не бежит рысью и не ходит шагом, он даже не умеет стоять вдруг на всех четырех ногах; если же и опирается на передние ноги, то задние сгибает пополам и скорее сидит на них, чем стоит. Шея у него не поворачивается, и он не может оглянуться назад, чтобы не поворотиться всем корпусом, сидя на задних лапках. Заяц, кроме растительности, в пищу ничего не употребляет, он вполне животное травоядное, хо-

тя зубы его чрезвычайно остры, как у всех грызунов, и ими он жестоко кусается, если его взять неосторожно. Поэтому брать раненого зайца нужно за уши и за задние ноги, но за одни уши трудно удержать его в руках — как раз вырвется и убежит. Крик зайца, который он издает, будучи ранен, пойман собакой или человеком, похож на голос плачущего младенца. Вот почему многие сибиряки не едят зайцев, говоря, что их в пищу употреблять грешно именно потому, что голос их несколько не отличается от плача младенца, а передние его лапки после смерти всегда бывают сложены крестом, как у покойника, на груди. Они даже прибавляют при этом, что «ушкан сильно походит на человека: он кричит, как родившийся человек, и умирает, как человек; небось ни одна другая тварь передних лап крестом не сложит; уж на что вон медведица, как лежит убитая на спине, адоли чистая баба, и титьки на передке, а уж лап, брат, крестом не сложит, нет, так уж значит богом показано...» Голос зайца во время течки похож на какое-то у-уканье, квоктанье и потому несколько отличен от обыкновенного его

крика в испуге. По наружному виду самца от самки различить трудно, а на бегу совершенно невозможно, но на логове самец прижимает свои длинные уши вдоль по спине, а самка спускает их по шее и тем отличается издали.

Зайцы чрезвычайно плодовиты; многие охотники уверяют, что они в течение года приносят молодых по 3 и по 4 раза; не знаю, насколько это справедливо, но мне случилось находить молодых зайчат с марта и почти до октября месяца, но приносит ли одна и та же зайчиха постоянно по 3 и 4 раза в год — не знаю. Но и не сомневаюсь в этом, судя по тому, с какой скоростью зайцы размножаются там, где их иногда выбьют и переловят до того, что иногда в целом округе не найдешь и следа, но пройдет год или менее, и, смотришь, опять появится бездна молодых зайцев в том же месте. Охотники утверждают, что зайчиха ходит сукотна около девяти недель, а кормит молодых молоком только в продолжение двух недель, и как скоро зайчата начнут сами кормиться, она их оставляет и снова начинает бегать с самцами.

Течка их начинается иногда с конца янва-

ря, но более с февраля, смотря по тому, какова погода: если теплая — раньше, холодная — позже. За одной самкой бегают по нескольку самцов; нередко между ними являются порядочные ссоры, кончающиеся обыкновенно тем, что самцы, поцарапавшись и покусавшись, разбегаются по кустам, а сильнейший боец остается с самкой и торопится насладиться супружеством, пока нет поссорившихся любовников. Первые заячьи пометы бывают в марте месяце; в это время самки приносят 2-х и 3-х молодых, но в летних пометах бывает до шести зайчат, так что охотники удостоверяют, будто бы зайчиха приносит до пятнадцати и более детей в год. Я никогда не находил более пяти зайчат в одном помете. Зайцы рождаются чрезвычайно маленькими и, кажется, слепыми, хотя и утверждают многие, что будто бы они рождаются зрячими, но это, мне кажется, неправда, ибо очевидцы ошибаются, потому что заяц природой одарен большими, выпуклыми глазами, которых он не может закрыть веками даже во время сна; так и молодой зайчонок рождается с полуоткрытым глазом, как бы зрячий, но в сущности он слеп,

ибо полный глаз показывается у него только по прошествии нескольких дней.

Господа же натуралисты приписывают зайчихе время сукотности только четырехнедельное; нельзя не сомневаться в таком коротком сроке чреватости млекопитающего животного. Нет ли тут ошибки^[48], в том, что зайцы чрезвычайно похотливы, а в особенности самки, и что они иногда совокупляются вскоре после разрешения от беременности, что наблюдатели могли и не заметить, а потом пустую игру, любезность самца с самкой, быть может, приняли за их течку и считали с этого времени начало беременности. Точно так же многие простолюдины думают, что зайцы «двухснастные», то есть гермафродиты, именно потому, что молодого зайца трудно отличить от самки, у которой наружной петли никогда не бывает заметно, у молодого самца не видно детородного члена, или потому, что зайчиха, будучи чрезвычайно похотлива, во время течки часто скачет на самцов. Но ведь и коровы нередко скачут на быков, а кобылы — на жеребцов, но это так, игра — не больше. А между тем многие простолюдины

уверяют, что зайцы оплодотворяют друг друга и потому чрезвычайно скоро размножаются.

Зайчиха, чувствуя скорое разрешение от беременности, делает себе гнездо, разгребает передними лапами землю где-нибудь под кустом, в густой траве; словом, приготовляет лунку, скусывает зубами траву и делает постель, чтобы маленьким зайчатам было тепло и не жестко лежать, в особенности весною, когда еще лежит снег и земля мерзлая. Зайчиха, несмотря на это, все-таки не нежная мать, за детей она не жертвует собой, как это делают многие животные при защите молодых. Природа так создала зайца, что ему не только нападать на врага, но и защитит себя нечем, а одно спасение — бегство. Сама природа сделала его настолько робким, что при малейшей опасности зайчиха из самосохранения жертвует своими детьми и убегает. Между тем другие животные хотя и видят врага не по силам, но прибегают к хитрости: они притворяются хворыми, как бы не имеющими сил бежать и т. п., собственно для того только, чтобы привлечь внимание врага на себя и отвести его от детей. Например, кто из охотни-

ков не видал, как тетеря или утка отводит стрелка или собаку от своего гнезда, как она летит, будто подстреленная, падает на землю или воду, снова худо подымается, опять падает и т. д... У зайцев ничего подобного нет. При первой малейшей опасности зайчиха убегает; весьма редко она притаивается в гнезде, надеясь, что ее не заметят, и лежит так крепко, что ее можно схватить на логове руками. Если же мать убежит и оставит детей в гнезде, они, бедняжки, сами прячутся, как умеют, под кустами, в траве, между кочками и, спрятавшись, лежат чрезвычайно крепко. Если же они слишком еще молоды, то остаются в гнезде и нередко достаются целой семьей на закуску лисе или волку, даже хорьку или большой хищной птице. Но как ни много заячьих врагов, а зайцев все-таки много; после этого как не удивляться их плодовитости? Когда зайчата подрастут и отстанут от матери, они, покуда не поматереют, живут всегда вместе и на день ложатся неподалеку друг от друга, так что если нашел одного, то можно поблизости отыскать другого и третьего.

Заяц в один год достигает полного возраста

та, и потому нельзя думать, чтобы он мог жить долго. Да и навряд ли заяц, всюду и всеми преследуемый, доживает до старости и умирает своею смертью! Трудно даже предположить, чтобы он рано или поздно не попал на зубы какому-либо из своих многочисленных врагов.

Молодых зайцев легко воспитывать на дому, они едят молоко, капустные листья, салат и т. п. и совершенно привыкают к человеку; в них нет той врожденной дикости, как в волке и в лисице, но мясо доморощенных зайцев не так вкусно, как диких, вероятно потому, что недостает движения. Забавно смотреть, когда их держат на дому по нескольку штук вместе и когда они начнут играть между собою, — движения их и легки и свободны, но как-то смешны, в них чего-то недостает; долго смотришь на прыгающих и веселящихся зайцев, иногда смеешься от души, и все-таки чего-то недостает, чего-то ищешь, а найти не можешь; спрашивается — чего же, все так легко и свободно, но смешно, а смешно потому, что недостает грациозности. На них смотреть все равно что на играющих журавлей, которые

своей веселостью возбуждают невольный смех, так что он самопроизвольно появится у человека самого серьезного.

Я сказал выше, что в Забайкалье водятся две породы зайцев — ушканы и толуй. Беляк бел только зимою, а уши с черными кончиками. Толуй же зимою и летом имеет серый цвет; на боках, гачах и шее видна желтоватая шерсть, а брюшко несколько беловатое, на ушах тоже заметна чернота у кончиков, а хвост толуя несколько длиннее, чем у беляка. Последний же сер только летом и не имеет того слабо-желтоватого-красного оттенка, как толуй. Толуй гораздо резвее беляка, и след его значительно меньше. Беляк на бегу лапы ширит, а толуй сжимает в кучку, так что след его узкий, продолговатый и островатый, а у беляка широкий, с ясными отпечатками пальцев. Мясо их почти одинакового вкуса, только толуй, живя более около селений, чаще питаются хлебными зернами, а потому бывают жирнее и нежнее беляков.

Вообще заяц хлипок (слаб) к ране — довольно иногда одной дробинки, чтобы убить зайца. Шкурка на толуге нежнее и тоньше,

чем на беляке. Здесь продают их по 3 и по 5 коп. сереб. за штуку. Сибиряки редко охотятся за зайцами, они стреляют их только в том случае, если заяц нечаянно попадет на глаза и сядет в меру выстрела. Но во время зверовья промышленник ни за что не выстрелит по зайцу. Поэтому здесь охоты за зайцами вообще нет, их обыкновенно ловят только одни мальчишки да старики, которые уже не в состоянии зверовать в лесу, в тайге, но в силах еще добрести до соседнего колка, острова или леса и насторожить различные заячьи ловушки.

Да и скажите, как сибиряку охотиться за зайцами, когда он знаком только с винтовкой, а дробовик есть не больше, как прихоть некоторых промышленников! Сибиряку нужно, чтобы заяц сидел или лежал на логове, тогда он его убьет, а на бегу промышленники стреляют только крупного зверя, и то не каждый. Да и какой расчет здешнему зверовщику тратить дорогой заряд на какого-нибудь ушкана или толую, когда он дорожит каждым выстрелом и бережет его на крупную дичину или белку, которая для него гораздо выгод-

нее! А зайца ему добудут шутя его малолетние сыновья, будущие зверовщики, которые, возмужав, тоже не обратят внимания на зайца, покуда разве не состарятся и придут почти в то же ребячье состояние.

Псовой охоты на зайцев в Забайкалье вообще нет; конечно, это не псовая охота, если изредка промышленные собаки бросятся за зайцем и растянут беднягу не хуже борзых. Вот почему здешние охотники не знают охотничьих терминов, столь известных в России при заячьей охоте. Сибиряк не называет даже следа зайца маликом, не знает, что значит сходить зайца по пороше или что такое стрельба вузерк. А потому он называет молодых зайцев по времени их рождения: настовики, летники, листопадники, ярыши; заячьи плутни — петли, двойни, тройни, сметка — для него непонятны. Поэтому я не стану описывать той охоты на зайцев, которая так общеизвестна в России, а скажу только, как ловят их ребятишки и старики-промышленники, ставя различные поставушки.

Здесь преимущественно добывают ушканов петлями, которые настораживают на за-

ячьих тропах; ловля производится большею частью зимою, редко весною и осенью. Петли делаются весьма обыкновенным образом, вероятно известным всем охотникам: их сучат из крепких пеньковых ниток или из конского волоса. Один конец петли привязывается где-либо у кустика около самой земли, петля разводится над заячьей тропой, а другой ее конец привязывается к нагнутому деревцу и настораживается посредством чубучка, то есть просверленной насквозь палочки вершка в 3 дюймов. Заяц, побежав по тропе, попадает шеей или тушицей в петлю, которая соскакивает с чубучка, а согнутое деревце по силе упругости, как пружина, затягивает один конец петли, проходящей сквозь чубук, — и заяц пойман. Конечно, и петли на зайца нужно поставить умеючи, а то не поймаешь ни одного зайца. Петли делаются из белого волоса или беленых ниток и ставятся так, чтобы заяц не заметил ловушки; петлю нужно прятать в траве либо между кустиками: дома не держать в избе, чтобы она не приняла жилого запаха. В противном случае заяц тотчас заметит петлю, перекусит ее и не попадет.

Многие ловят зайцев еще проще: избирают на тропах те места, где заяц, бегая, перекакивает валежины, камни, канавки, небольшие рытвинки, и так как он скачет постоянно в одно и то же место, перепрыгивая на пути своем преграду, то на этих-то скачках и втыкают в землю небольшие заостренные крепкие палочки, называемые здесь рожни. Палочки эти обжигаются, для того чтобы они походили на обгоревшие пеньки и не испугали зайца. Конечно, они втыкаются в землю на тропе не вертикально, а наклонно, под углом примерно градусов в 45 или 50, смотря по месту, по направлению скачка зайца, с обеих сторон преграды. Понятно, что заяц, бегущий по тропе в ту или другую сторону, перепрыгивая через валежину или канавку, попадает на заостренную палочку и закалывается. Точно так же на этих скачках ставят иногда небольшие заячьи капканчики, пряча их в снег и делая сверху искусственно заячью тропу заячьей лапкой.

Кроме того, зайцев ловят в так называемые пастушки, которые ставятся в тех местах, где много зайцев. Пастушка — это та же

плашка, только больших размеров. Вместо опадной плахи тут сплачиваются три и четыре обрубка вершков 40 длиною. С двух сторон вдоль около сплота набиваются колышки. Один конец сплоченных обрубков поднимается около аршина кверху и настораживается весьма различными способами, кто как умеет. Слотка падает как раз между набитыми колышками, так что заяц может подойти под пастушку только с одной стороны, именно с поднятого конца опадного сплота. Для приманки под настороженную пастушку кладут обыкновенно осиновых или ерничных прутиков, которые зайцы очень любят. Подойдя под ловушку, чтобы поесть осиновых прутиков, заяц заденет сторожок, который тотчас соскочит с мотылька, а сплотик мгновенно упадет и придавит зайца. Пастушки ставятся только зимою.

В тех местах, где есть небольшие падушки, поросшие кустами или ерником, в лесных колках и лесных островках я бивал множество зайцев следующим образом. Наберу, бывало, ребяташек, которые за грош и кусок сахара рады стараться хоть с утра до позднего

вечера, и отправляюсь зимою или осенью в упомянутые места. Заведу их с одного конца колка, острова или поросшей падушки, расставляю рядом и заставляю гнать зайцев с криком, с песнями, колотя палками по кустам, иногда дам одну или две трещотки, а сам уйду вперед их, выберу чистое место и с взведенными курками жду зайцев, которые, заслыша шум и крик молодых охотников, непременно выбегут на эти места. В самом деле, лишь только бывало успеешь зайти вперед духов, как здесь называют ребятишек, и едва послышатся их резвые, пискливые голоса, раздадутся постукиванья палок о мерзлые кусты и деревья, как белые зайцы выскочат с логовищ и понесутся вдоль по колку или падушке в противную сторону от шума и набегут прямо на стрелка. Эту охоту еще лучше производить двум или трем охотникам, в особенности когда место широко. Часто случилось, что ко мне прибежали вдруг два или три зайца и сядились на корточки, прислушиваясь к шуму и не чуя засады, так что не знаешь, которого и стрелять...

Частенько случалось мне ходить с такой

веселой компанией за зайцами обыкновенно после обеда; бывало, проохотишься таким образом до вечера, глядишь, 5, 6 и даже более зайцев тащишь домой, преследуемый веселой толпой вспотевших и разругавшихся ребяташек, весело прыгающих и громко разговаривающих и подтрунивающих друг над другом. Бывало, сколько шуму и крику, сколько неподдельной радости и живого, беззаботного веселья в этой дружной толпе духов! Смотря на их веселость и уморительную разнородность костюмов, слушая их болтовню, иногда весьма остроумную, довольный удачной охотой, поневоле смеешься вместе с ними чуть не до упаду, поощряешь и похваливаешь удалых сотрудников, молодцам обещаешь по два и по три куска сахару... Смотришь, юные охотники становятся веселее, смех увеличивается, является между ними соревнование, досада, самодовольство, наставление опытных загонщиков, послушание новичков, спор между равными и проч. Однажды дорогой меня спросил один бойкий, развеселый парнишка: «Барин, а барин!» — «Что, парень!» — «А что велишь делать, если ушкан

будет тулиться? Вона прошлый раз я иду с Федьчей рядом, гляжу, а ушкан в кусту лежит, как будто и не слышит, что я реву лихома-том». — «Эх, ты! А еще молодчина называешься. Что делать? Ну ткни его пальцем под хвост, вот погляди, как понесется!..» — «Ткни пальцем, — повторил молодчина. — Вишь чего выдумал! Ткни его, так он, брат, так закричит, что сам в кустах-то ног не наладишь, приурежешь не хуже ушкана». — «Э-э! Да ты, брат, трус, я вижу». «Кто? Я-то трус? — обиделся молодчина. — Поищи-ка таких трусов!.. Пусть-ка еще притулится, пучеглазый, смотри, как я его прутом урежу!..» И хохоту и юмору нет конца. Между духами всегда является какой-нибудь поумнее и побойчее других, которого прочие слушают как атамана. И действительно, иногда атаман не явится на охоту — и дело как-то не клеится: то рано погонят, что не успеешь зайти вперед, то сойдутся кучами и пропускают зайцев назад, которые нередко делают это там, где их часто гоняют, — словом, сейчас невольно заметишь, что нет атамана. Духи сами заметят это, увидев плохую добычу, и часто сожалеют не на шут-

ку, что не пришел их патрон!.. Любил я эту забаву, да и как не любить ее, когда проведешь свободное время на охоте в такой веселой и живой компании да еще набьешь зайцев целую кучу! Право, в это время как-то помолодеешь, развеселишься и почувствуешь что-то радостное, оживляющее и лелеющее душу... А ведь редко приходят такие минуты в жизни человека!..

Проведя одну скучную забайкальскую зиму в 3. руднике (Нерчинского горного округа), в окрестностях которого водилось очень много зайцев, я часто хаживал за ними и нередко таскал их чуть не по десятку. Возвращаясь домой большею частью мимо казачьей казармы, я обратил на себя внимание казаков, в числе которых в то время, вероятно, было наполовину промышленников. Завидя меня издали, нередко с тяжелою ношею зайцев, они обыкновенно толпами выбегали на крыльцо казармы и вслух и в глаза удивлялись моему удачному промыслу. Ротный командир у казаков был некто Я-с, немец, который, как оказалось, был большой любитель зайчатины, но, не будучи охотником, лакомился зайцами

чрезвычайно редко, а я ему не посылал их, потому что, признаться, был с ним в большой ссоре. Командир, частенько слыша о моих успехах в заячьей охоте, вероятно, нередко завидовал моему счастью, потому что он несколько раз подсылал денщиков своих к моему хозяину (я стоял на квартире в маленькой избушке у ссыльного жида Кубича; денщика у меня не было), чтобы как-нибудь поразжиться зайчатинкой; даже раза два или три хотел купить хоть одного зайчика — так его, беднягу, потягивало на это блюдо; я, конечно, все это знал и строгостью настраивал хозяина, чтоб он моих зайцев сам ел сколько угодно, но командиру не давал, что и было исполнено. Командир стал посылать своих подчиненных казаков за зайцами, но сибирские промышленники не могли исполнять его требований, потому что они отправлялись на охоту в те же места, где бывал я и где зайцы были сильно напуганы, а казаки, орудуя винтовками, не могли убивать их на бегу, почему и возвращались к своему отцу-командиру постоянно с пустыми руками. За это, конечно, сердился любитель зайчатины, стыдил каза-

ков как дрянных охотников и приводил в пример меня. Но казаки, задетые за живое, уверили командира, что я или знаюсь «с чертовщиной», или «владею каким-нибудь заговором». «Может ли быть, ваше благородие, — говорили ему казаки, — чтоб он (т. е. я) бил спроста такую диковину? Ведь он их вязанками таскает. Что ни пойдет — то берем. Чем он тут действует, уж мы диковали-диковали, да и ума не приложим, ну а уж только неспроста». Что отвечал им на это командир — не знаю. Только раз пришли ко мне из роты три казака и убедительно просили, даже что-то обещали подарить, чтоб я открыл им секрет, сказал самый заговор, по которому я бью такую кучу зайцев, ибо их командир не дает им покоя и «к морде лезет» за то, что они не могут убивать ему зайцев. Большого труда стоило мне убедить казаков, что я с чертовщиной не знаюсь, заговорами не владею, что все это вздор. И едва их уверил в том, что я бью зайцев на бегу из дробовика, чего им с винтовками никогда не достигнуть.

Весною во время палов, когда огонь ходит повсюду, здешние промышленники, заметя,

что пал подошел к какому-нибудь колку, острову или заросшей кустарником падушке, а огонь охватил уже чащу, кусты, валежник и прочий хлам, садятся где-нибудь на видные места, до которых огонь еще не добрался, и караулят зайцев. Зайцы же, заслыша шум огня, треск сучьев и охваченные дымом, выбегают из лесу и кустарника, набегают на охотников и попадают под выстрелы. Тут их стреляют преимущественно сидячих, потому что заяц, убегая от огня, поскакивает тихо, часто садится; если же и бежит, не чуя засады, то стоит только «куркнуть» охотнику, как он тотчас сядет. Если успеешь вовремя захватить такую оказию, т. е. придешь в то время, когда еще огонь не сильно бушует по лесу и, следовательно, не выгнал еще зайцев, то их можно убить несколько штук в очень непродолжительное время, потому что огонь при ветре идет скоро и зайцы выбегают один за другим, только успевай стрелять.

Я забыл сказать, что зайцы-ушканы линяют дважды в год, весной и осенью. Беляк в обоих случаях делается вдруг чалым; потом побелеет или посереет, смотря по времени го-

да, внешняя сторона задних ног, или гачи, потом брюхо, а за ним и все прочие части; только голова и спина выцветают после всего. В позднюю осень побелевший заяц, как первый снег, виден издалика даже в чаще леса, особенно в бегу, — так и видно, как он мелькает между кустов и деревьев. В это время заяц лежит чрезвычайно крепко; вот почему осенью еще по черностопу и есть лучшая охота за зайцами вузерк или узерка, как его называют российские охотники, но о ней сибиряки не имеют и понятия.

Случается, что зайцы попадают чрезвычайно большой величины, так что здешние промышленники называют их тоже князьками. Действительно, они бывают по крайней мере вдвое или в два с половиною раза более обыкновенных зайцев. Мне их видеть не доводилось, но шкурку с такого зайца-великана я видел у одного зверовщика, который убил его из винтовки сидящего под кустом зимою; охотник рассказывал, что когда он увидел его, то сначала сильно испугался и думал уже, что с ним не подиковалось ли, не подшутили ли нечистой; страх его был так велик, что, яс-

но видя всю заячью фигуру, несколько раз прицеливался и боялся выстрелить, а когда, решившись, сразу убил уroda, то убежал и не вдруг осмелился подойти к нему. Мясо зайца, по его словам, было здорово и жирно до невероятности. Когда охотник рассказал мне про этого диковинного зайца и видел мое полное недоверие, то спросил меня: «Ты, однако, я вижу, не веришь мне, старику?» — «Ну уж, извини меня, дедушка, а не верю». — «То-то не веришь. Все вы такие, господа, невероятные, как будто на одну мерку скроены; как наберетесь чего-то книжного в Питембурге, так уж умнее всех и станете и в творение мира вероятия не берете, а над нами, стариками, только грешите. Ну, какая же польза мне соврать тебе или сказать, чего не бывало? Ведь это большой грех, да и у нас, промышленников, на это худая примета есть, кто врет». «Говори что хочешь, дедушка, а уж зайцу твоему все-таки не верю», — сказал я. Старик что-то зашептал сердито, вышел из избы; слышно было, как он сходил в казенку (кладовую), принес огромную заячью шкурку и сказал: «Ну-ка, барин, погляди, чья это шубка-то. Не думай, что ста-

рик хлопуша (лгун). Чего, поди и теперь не веришь?..»

На некоторых зайцах бывают какие-то желваки или волдыри и коросты по всему телу; таких зайцев в пищу не употребляют. От чего это бывает, объяснить не умею. Но здешние промышленники уверяют, что эта «болезнь» происходит у зайцев от из лишней похотливости и горячности во время течки и что эта болезнь у них со временем проходит, желваки и коросты совершенно уничтожаются. Не знаю, насколько справедливо их объяснение.

Весьма редко попадались здесь совершенно черные зайцы. Мне их видеть не случилось, но знаю достоверно, что они бывают. Здешние промышленники хранят их шкурки как большую драгоценность и, кажется, поступают с ними, как со шкурками вообще всех князьков, о которых я уже говорил выше.

Заячий мех всем известен; он тепел, пушист, мягок, но не крепок к носке. Мясо жирного зайца составляет лакомое блюдо, в особенности любимое немцами. Многие русские, даже простолюдины, едят зайцев не хуже

немцев и в пищу употребляют только одни задки, а тушицу бросают собакам. Вообще простолюдины говорят, что у зайца передок собачий, а потому его в пищу употреблять грешно. Странно, откуда взялось это поверье? Не потому ли это, что в заячьем передке так мало мяса, что русскому мужицкому желудку не перед чем и распахнуться?..

11. БЕЛКА

Скажите, кто не видал белки, или, выражаясь иначе, векши? Не говорю в лесу — нет, а кто не видал ее забавно прыгающей в колесе, в клетке, столь часто выставляемой на бирже, окнах, в мелочных лавочках и проч.? Кто не видал ее быстрых, грациозных движений? Кто не помнит ее красивой фигурки, ее ловкости, когда она сидит на задних лапках с поднятым кверху, как султан, хвостом — ее уменья есть кедровые орехи? Я живо помню то время, когда я, бывши ребенком, простаивал иногда по нескольку минут у окна какого-нибудь дома и любовался этим веселым зверьком, быстро прыгающим на колесе. Тогда, конечно, я не понимал огромного значения ее шкурки в торговом отношении и ду-

мал, что это создание природы может служить только на забаву человеку... О юность, юность! Приятно и смешно тебя иногда вспомнить. Желал бы я знать, что скажет сибиряк промышленник, закоренелый белковщик, если бы его невзначай подвести к беличьей клетке и показать эту европейскую забаву. Мне кажется, он бы, наверное, содрогнулся и приписал невежеству такое неумение извлечь из белки настоящую пользу. Белка имеет огромное значение у нас в Забайкалье, в охотничьем и торговом отношениях. Сколько семейств пропитываются от ее пушистой шкурки! Сколько людей она согревает своим теплым мехом! Сколько красоты и шику придает она прекрасному полу, болтаясь на их различных телогрейках и проч. Право, взявшись за перо, теряешься, что и сказать о пользе белки в людском мире.

Но довольно философствовать, пора приняться за дело и поделиться с читателем описанием белки и способов ее добывания, белковья. Белки водятся по всей северной и средней полосам Европейской России и по всей Западной и Восточной Сибири — словом, вез-

де, где есть леса. Лес — ее стихия, она больше нигде не живет, кроме лесов, и то преимущественно хвойных. Белка разнится по своему меху: в одних местах она хороша, в других лучше, а в третьих еще лучше. (Об этом, впрочем, будет мною сказано в своем месте.) Чему приписать подобное различие в доброте меха, не знаю: местным ли климатическим условиям стран или разнохарактерности лесов, занимаемых белкою и доставляющих ей в то же время разнородную пищу, — решить не берусь. В Забайкалье на значительном расстоянии, в известных пределах, уже заметна значительная разница в ее добротности, пышности и цвете меха.

При описании забайкальской белки долгом считаю сказать все, что знаю о ней по собственным наблюдениям и из рассказов достоверных охотников.

Не понимаю, почему этого зверька назвали белкой; у нее белы только одно брюшко и грудь, тогда как спинка, голова, ноги — словом, все остальное серенькое, темно-пепельного цвета. Скорее же зайца-беляка, горноста или ласку можно было назвать белкой,

потому что они зимою бывают все белые, как снег. Но об этом рассуждать нечего — не я дал, не я и изменю эту кличку, «один в поле не воин», говорит пословица. Однако все же странно!

Итак, белка известна всем и каждому, следовательно, величину ее описывать не к чему, да и сравнения делать незачем. Что же касается до наружных признаков, то нельзя не упомянуть, что зверек этот имеет довольно длинную, пушистую, мягкую шерсть, которая на брюшке короче, чем на спинке; на стоячих ее ушках, довольно большой величины, шерсть длинная, темного цвета, в виде кисточек. На хвосте тоже длинная, густая и пушистая. Ножки ее соразмерны с корпусом, также мохнатые, с широкими ступнями. Когти довольно длинные, острые; мордочка очень красивая, тупая, с черными и быстрыми большими глазами; зубы спереди большие, острые, как у всех грызунов; на губах большие черные усы, и задние ее ноги несколько длиннее передних. Белка чрезвычайно быстра, легка и грациозна в движениях: скачет ли она по полу, по деревьям, сидит ли спокойно

на ветке — везде видны ловкость, свобода, грация. Словом, чрезвычайно живописный зверек! Белка никогда не ходит шагом, она всегда прыгает, как заяц или хорек. Она чрезвычайно проворно бегаёт по деревьям, сучкам, прыгает с дерева на дерево по ветвям, иногда через значительное расстояние, и никогда не оборвется: ей довольно зацепиться одним когтем, чтобы удержаться на ветке.

Я сказал, что лес — её стихия, и действительно, в Забайкалье она живёт преимущественно в кедровниках, лиственничном и сосновом лесах, редко в пихтовнике и никогда в березнике или осиннике. Если лес смешанный, то есть лиственничный с хвойным, то в нём тоже держится белка. Зимой и летом она живёт в гнёздах, которые чрезвычайно искусно делает на деревьях, обыкновенно в полудереве, из прутьиков, перенизывая их мхом и травой. Нередко занимает она вороньи и сорочьи гнёзда, силою выгоняя хозяев и пожирая их яйца. Говорят, что она даже ест молодых, ловит маленьких птичек и проч. Но я в этом сомневаюсь... Живёт также в древесных дуплах, где тоже устраивает себе спокойное

гнездо, называемое по-сибирски гайно. Главная же пища белки состоит в кедровых орехах, лиственничной шишке и грибах. Кроме того, она также питается желудями, древесной корой, сосновой и еловой шишкой и не прочь полакомиться ягодами. На зиму она с осени запасает значительное количество кедровых орехов и лиственничной шишки; плохо, если этот запас, приготовленный рано, найдет бурундук: он перетаскает половину его в свою нору и не скажет «спасибо» хозяйке; хорошо, если белка застанет вора на месте преступления и жестоко его накажет; иначе она, пожалуй, может лишиться всего запаса. Белка мастерски ест кедровые орехи, раскусывает их изумительно скоро, так что шелуха летит на обе стороны изо рта, как бы из какой-нибудь машины. Весело смотреть со стороны, когда она кушает, — право, завидуешь ее ловкости; недаром говорят, что сибиряки, привыкшие к кедровым орехам, едят их, как белки.

Белка чрезвычайно плодовита⁽⁴⁹⁾; промышленники уверяют, что будто бы она в один год выходит сама сороковая; говорят, что она

приносит детей до четырех раз в году и что первые ее дети к году приносят тоже молодых. Действительно, плодовитость ее нельзя не заметить в Забайкалье, если хотя немного иметь наблюдательности. Осенью и зимой здешние промышленники, белковщики, до того ее выбьют по лесам, что в позднюю зиму с трудом увидишь где-либо беличий след. Но пройдет весна и лето, наступит холодная осень, смотришь — белки опять столько же и везде в лесу попадаются ее следы, и кругом слышен ее голос. Главная же гоньба, или течка, у белок бывает с Афанасьева дня. В это время супружеских сношений за одной самкой бегают по нескольку самцов, между которыми происходят кровавые драки. Несколько самцов грызутся между собою, а тем временем какой-нибудь один из них, половчее других, успеет насладиться супружеским счастьем где-нибудь в сторонке, втихомолку, и когда его заметят, то скорее старается скрыться от раздраженных товарищей, а иногда и вместе с самкой верхним следом (по деревьям) убираются куда-нибудь подальше, потому что и самой прекрасной особе в этом слу-

чае часто приходится испробовать остроту зубов своих обожателей.

Самое совокупление белок происходит преимущественно на деревьях. Обыкновенно самка, захотевшая насладиться супружеским счастьем, тихо урча, бежит по стволу дерева вниз головой, с поднятым хвостом; в это время бойкий самец тотчас догоняет мохнатую кокетку и быстро совокупляется; затем самка тотчас взмывает кверху и снова на каком-нибудь сучке заводит интрижку, охорашиваясь и умываясь лапками, быв только что помята сладострастным кавалером...

Осенью белки живут постоянно парочками, самец с самкой, так что при охоте за ними, если убьешь одну, наверное тут же поблизости отыщешь и другую. Самка приносит от 3 до 5 и более молодых, которые рождаются слепыми и чрезвычайно маленькими. Многие охотники уверяют, что бельчата рождаются голые, как мыши, но мне самому удостовериться в этом не довелось; передаю, что слышал от достоверных белковщиков. Мать их кормит недолго; как скоро они подрастут, обматеруют, то уже пропитываются сами. Родив-

шаяся весною белка к осени достигает уже полного возраста, так что ее трудно отличить от старой. Мать сначала кормит детей молоком, а потом, когда они подрастут, — всякою всячиной, искусно таская им пищу во рту. Щенится белка более в дуплах, нежели в гнездах на деревьях, потому что в последних хищные птицы наносят молодым значительный вред, имея более доступа к гнезду. Маленькие бельчата очень красивы, игривы и до того бывают малы, что издалека на деревьях они кажутся воробьями, особенно если тихо и спокойно сидят на ветках.

Белка не хитра, не боязлива; завидя собаку или человека, она тотчас заскакивает на дерево и, сидя на сучке или ветке, с любопытством заглядывает вниз. Но снова видя присутствие человека, она проворно взбирается на вершину дерева и хитро прячется в ветвях. В дождливую погоду она больше сидит в гнезде и не выходит, но лишь только выглянет солнышко, она тотчас выскакивает, отряхивается и сушится на солнце. В морозные зимние утра она спускается на землю, но в тихую погоду бегаёт более по деревьям, перепрыгивая

с одного места на другое; вероятно, она этот моцион делает для того, чтобы согреться. В теплые зимние дни сидит больше в гнездах и выходит только на жировку — покусать орехов, листовичной шишки и проч. В ветреную же, холодную погоду она больше бегаёт по земле, причину чему надо искать, вероятно, в том, что она не любит машинальной качки и скрипа деревьев. В зимнее время, накушавшись досыта, она любит греться на солнышке; сидя на ветках, на задних лапках, умывается, как кошка, передними и, распустив свой длинный, пушистый хвостик, представляет любопытному охотнику живую картину, достойную кисти художника.

Голос белки различен, смотря по состоянию, в котором она находится. Вообще же похож на какое-то чоканье сквозь зубы, иногда же на голубиное воркованье. Сибиряки говорят, что белка уркает или урчит. Преследуемая охотником и будучи загнана на дерево, отдельно стоящее, она беспрестанно бегаёт по веткам, взобравшись на самую вершину, сердится, трет передними лапами свою мордочку и урчит.

След белки велик сравнительно с ее величиной, она как-то ширит и без того уже широкие и мохнатые лапки. На рыхлом снегу ясно видим отпечатки ее пальцев и когтей. В глубоком же пушистом снегу след ее еще заметнее: она проваливается лапками, задевает хвостом и делает большие знаки, так что и малоопытный охотник отличит беличий след от хорькового, горностаевого и других зверьков.

Количество белки в здешних краях чрезвычайно непостоянно: один год ее бывает чрезмерно много повсюду, а в другой — едва-едва отыщешь следочек. Вообще здесь замечают, что после дождливого лета и осени белок бывает зимою гораздо меньше, чем после сухого, равно как лесных и каменных рябчиков (полевых куропаток). Вероятно, на молодых бельчат вредно действует сырость, особенно сопряженная с холодами, отчего они и пропадают. Здешние промышленники говорят, что они вымыкают. Кроме того, количество белки зависит от корма, и потому в тех местах, где родится много кедровых орехов и остается к зиме значительное количество

лиственничной шишки, там, наверное, зимою будет много белки, и наоборот. По этому самому белка, завися от урожая корма, не оседла: она ежегодно кочует из одного места в другое. Вот почему в одном незначительном округе, в одном месте, бывает белки много, тогда как в другом очень мало. Эта перекочевка чрезвычайно заметна в здешнем крае; иногда она производится через значительное расстояние, на добрые корма, как говорят, а перекочевную белку называют ходовой или кочевой. Рассказывают, что это путешествие из края в край совершается больше днем, потому что белка по ночам идти боится, чтобы не попасть на зубы волку или лисице, которые днем мало рыщут.

Беличьи меха довольно крепки, шерсть их не скоро вытирается, и к тому же мездра очень крепка, особенно с начала зимы, но под конец, к весне, шерсть вырастает длиннее, а мездра слабеет и делается тоньше, почему беличий промысел продолжается только до рождества Христова и много до нового года.

Шкурка с белки снимается чулком, как с лисицы. Мясо ее здешние инородцы употреб-

ляют в пищу, но русские не едят.

Белковье

Белковье! Сколько поэзии в этом слове для Сибирского промышленника; сколько приятных воспоминаний оно рождает в голове стариков, здешних охотников, — удалых ребят в молодости, которые не задумывались выходить на поединок с медведями, а чтобы не испортить шкурку белки, били ее не иначе, как в голову из своих немудрых винтовок, — теперь же согнувшихся от дряхлой старости, с седыми как лунь головами, с бесчисленными морщинами на лице, с двумя или тремя зубами во рту, стариков, едва способных слезть с печи, чтобы благословить своих детей и внучат на любимое в былое время белковье! Эти-то старожилы рассказывают много интересного и любопытного про старое время, право, некоторых с удовольствием можно слушать не один зимний долгий вечер! Часто эти движущиеся скелеты не могут хладнокровно слышать слов тайга и белковье. Я знал одного такого старика, который, быв слишком 70-ти лет, ходил еще на белковье и мало уступал молодым ребятам. Впо-

следствии, когда всесокрушающее время взяло свою силу и он не в состоянии был ходить на промысел, то при наступлении белковья делался задумчивым, мрачным, снаряжая своих сыновей и внучат, а отправляя их, долго плакал горькими слезами до тех пор, пока те не скрывались из его зорких глаз. Плакал он не потому, чтобы боялся за своих питомцев, своих учеников, в случае какого-либо несчастья, — нет, а плакал оттого, что сам одряхлел и не в состоянии был уже следовать за ними; потому что те же слезы являлись у него и при виде других белковщиков, весело отправляющихся в тайгу.

Конечно, российские промышленники не имеют и понятия о белковье, их не задевают за ретивое слова тайга, панты[61] и проч., в особенности (более кабинетных) столичных охотников, знакомых только с болотами, таскающих на себе огромные сапожищи из боязни промочить ножки и проч. Сказал бы более, да боюсь за сетование... и этого бы не следовало говорить, но «что написано пером, того не вырубишь топором». Посердятся да простят!

Не думайте, что белковье состояло в том,

что здешние промышленники отправляются в лес собственно за белкой дня на два или на три. Нет, здесь белкуют месяца по два и по три, не выходя из лесу, бьют все, что попадет под пулю, но зато часто и случается, что некоторые из них не возвращаются в свои теплые углы, в объятия жен, отцов, матерей — словом, близких сердцу родных, так нетерпеливо их дожидających. Какое горе ложится на сердце матери, когда артельщики вынесут из тайги весточку, что «твоего, бабушка, сынка зверь (медведь) задавил!» Как не облиться кровью родительскому сердцу при таком известии! А смотришь, прошел год, наступило опять белковое — та же старуха снова снаряжает в тайгу других сыновей и внучат, хотя и крепко щемит ее сердце при последнем поцелуе неунывающих промышленников. Проводив же из дому, она поглядит им вслед, утрет глаза передником, рукавом рубахи либо подолом и, согнувшись, поплетется в свою каморку, к знакомой печке; вечером сядет за прялку и причитает разные разности, которым глухо, заунывно, дребезжа, вторит ее быстро вертящееся веретено...

Но довольно, что-то и у меня защемило ретивое, я отстал от главной цели, быть может, надоел читателю; эдак я, пожалуй, унесусь далеко и не расскажу, что такое значит белковье...

Однако, прежде чем начну описывать его, позволю себе еще сделать отступление, которое, я уверен, не будет лишним, потому что описываемое время и признаки предшествуют наступлению белковья и притом знакомят читателя с природой нашего богатого Забайкалья и с бытом его обитателей.

Отошли сенокосные страды, прошел жаркий июль, стало посвежее в воздухе. В степи и на лугах пожелтела высохшая от палящих лучей солнца нескошенная трава. Везде по речкам и озерам показались молодые утки всевозможных сортов богатого пернатого царства, в чем Забайкалье может посоперничать с другими краями. По сырým логам и падушкам зазеленели тучные скирды (зароды, стога) сена; на скошенных местах поднялась снова зеленая отава; по степям появились целыми стаями степные куры (дрофы), преважно и сторожко разгуливая с молодыми по желтею-

щей волнующейся скатерти.

Наступило время хлебной страды; зашевелились перегнутые бабы и мужики по широко раскинувшимся полям разных сортов хлеба, зазвенел зубатый горбунчик-серп, и воздух наполнился заунывными мотивами сибирских песен. Легче на душе становится у сибирского промышленника, настает козья гоньба; гураны (дикие козлы), хрипя, стали выгонять маток из опушки лесов, что уже заметили охотники и свалили себе на завтрак несколько рогатых кавалеров. Еще несколько дней, и небо затянулось по всему горизонту серыми облаками; в воздухе сделалось еще свежее и сырее, настал настоящий куктён (мокрое время осени, козья гоньба). Но вот и конец августа, дичь начала табуниться, везде показались в огромном количестве утки, загготали и гуси в беспредельности небесной лазури. Еще отраднее становится на душе здешнего промышленника: показались «тупые раздвинутые треугольники» длинноногих журавлей различных пород со своим заунывным курлыканьем. При этих звуках что-то особенное задевает за сердце охотника; он

невольюно поднимает голову кверху, ищет глазом певцов, но отыскать не может — в небе светло и голубо. Журавли так забрались высоко, кружась в лазурной выси, что их с трудом можно увидеть зорким глазом. Лупы (23 августа) прошли давно, появились холодные утренники и стали сковывать жидкую грязь неведомой силой, но взойдет солнце и еще успеет отогреть мерзлую землю своими последними замирающими лучами. Время уходит, день ото дня становится холоднее, а вот потянулись и загычали лебеди, еще сильнее забилося сердце здешнего промышленника, потому что отлет лебедей, по народному замечанию, указывает на приближающийся холод. «Скоро студено будет», — говорит сибиряк на этом основании. Затрубил изюбр в сиенющей дали тайги — уже поехали некоторые зверовщики на изюбриную гоньбу (смотри описание изюбра) и спустя несколько дней вывезли дорогую добычу на вьючных конях. Наконец пролетная дичь почти вся скрылась в теплые края, остались только в степях дрофы, которые не сильно боятся приближающихся морозов и нередко живут до тех пор,

покуда настоящая зима не угонит их в теплые края, а на водах останется одна чернеть и крохали. Вот когда наступила настоящая минута тревоги и ожиданий белковщиков! Уже давно екало их сердечко, дожидаясь покрова дня, — прошел и он; засуетились в избах бабы около своих печек, пошли приготовления различных съестных припасов, чтобы снарядить необходимыми принадлежностями на долгое время своих мужей и сыновей, отправляющихся в тайгу на белковье. Все печи, шестки, чувалы завалены ржаными и пшеничными сухарями; пекутся и сушатся различные пряженики, блинцы, колоба, ватрушки и прочие хитрости бабьего сибирского искусства. Починивается необходимое для тайги теплое платье и обувь, чтобы можно было теплее облокачься (одеваться) белковщикам во время стужи. Между тем в это время белковщики готовят к тайге своих промышленных коней (смотри статью о промышленном коне), как-то: кормят овсом, сечкой, подковывают [62] их, держат на стойке холодными ночами, а сами нетерпеливо поглядывают вдаль, на высокие хребты, поросшие густыми лесами, и

эта синеющая даль, в свою очередь, так заманчиво рисуется их воображению, глядит на них и как бы зовет охотников в свои угрюмые, страшные, но нередко милые им по воспоминаниям вертепы. Винтовки давно уже налажены, вымыты, вычищены, смазаны, исправлены и весят на спичках в амбаре, в снях и проч. (надо заметить, что сибиряки никогда не держат их в избах, говоря, что они в них потеют). Порох и свинец давно припасены, пули налиты и сложены в запасные каптурги. Промышленные собаки тоже хорошо знают это время — визжат, трутся около своих хозяев и нетерпеливо дожидаются отправления. Белковщики сходятся между собою, стовариваются, куда отправиться, на сколько времени, делают условия и составляют артели. Артели бывают разные, в них собирается обыкновенно от четырех до десяти промышленников. Большие семьи редко соединяются с посторонними, а одинокие люди или малосемейные с разных деревень собираются в одну артель на известных условиях, т. е. каждый артельщик обязан взять с собою необходимых съестных и огнестрельных припасов

наравне с другими, чтобы харч в артели был общий, почему и все добытое ими в тайге делится тоже на равные части. Так, белка делится между товарищами поштучно, равно как и лисицы, хорьки, козы шкурки и проч., мясо снедных зверей, оставшееся излишним после промысла, тоже делится по весу, но если убьют одного медведя, изюбра, сохатого, соболя, рысь, тогда шкуры их продаются по выходе из тайги и уже делятся вырученные деньги. Многие зажиточные люди, отправляясь или не отправляясь сами на белковье, имея лишние винтовки, раздают их бедным промышленникам на известных условиях, под пушнину. Вообще время сборов в тайге белковщиков есть своего рода ярмарка, потому что тут происходят различного рода аферы и спекуляции. Например: многие отдают своих лошадей бесконным промышленникам; некоторые аферируют на свинец, порох, съестные припасы, даже одежду, и все это под пушнину. Другие же просто нанимают бедных, бездомовых в работники, снабжают их всем, что необходимо, и отправляют в тайгу, тоже по взаимному согласию. Конечно, быва-

ют случаи, что эти работники иногда преизрядно надувают своих хозяев в количестве убитой ими пушнины, но ненадолго: сибиряки чрезвычайно хитры, и хозяева непременно рано или поздно увидят обман, и тогда эту проделку узнают все, после чего такого работника никогда уже больше никто не возьмет.

Так как порох и свинец здесь достать иногда довольно трудно, то различные торговцы, обыкновенно ссыльные жиды, поселенцы — словом, спекуляторы, а также и настоящие купцы, сборщики пушнины, зная хорошо это время, глядишь, и подъявятся как раз с этими припасами в самые горячие минуты нужды, продают их на деньги и различные деревенские произведения, в обмен, страшно дорогою ценою. Нередко фунт свинца доходит до 50 и более копеек серебром, а на мену обходится еще дороже. Некоторые же отдают эти продукты знакомым надежным белковщикам прямо под меха, по согласию, смотря по количеству в лесах белки и проч. Нередко фунт свинца идет на три и на четыре белки, а белки здесь иногда продаются по 25 коп. серебром за штуку. Выгода обоюдная: белков-

щик фунтом свинца может убить до 20 и более белок, смотря по калибру винтовки, а меновщик, заплативший в городах за свинец по 10-ти и менее коп. серебр. за фунт, выручит на белке до одного рубля серебром; и выходит, что «овцы целы и волки сыты». Правду говорят здешние торговцы, что в Сибири только дураки и люди добросовестные не наживут денег... Пожалуй, и справедливо.

Как скупщики пушнины не ошибутся в цене на меха, заблаговременно зная их будущую стоимость через своих агентов и комиссионеров, большею частью с Нижегородской ярмарки, так и хорошие, опытные промышленники не ошибутся в количестве белки в известных пределах тайги. Они еще летом, ездя за дровами в лес и промысляя зверей, примечают, или, как они говорят, смекают, белку, а осенью уже собирают сведения и наблюдают сами: где хорошо водились кедровые орехи, где много осталось лиственничной шишки, где навешана на деревьях губа, т. е. грибы для зимы, и проч. Даже перед самым белковьем нарочно выезжают в леса, убьют две-три белки и смотрят по лапкам, какая

она: своя или кочевная. Если белка своя, т. е. не кочует в другое место, то у нее лапки мохнатые и совершенно целы; если же нет, то шерсть на них вытерта от продолжительной перекочевки и на пальцах бывает иногда даже кровь; когти такой белки обыкновенно притуплены. Кроме того, для открытия этого есть еще другие тонкости, известные только здешним специалистам-белковщикам...

Вот наконец наступили и последние приготовления к отъезду в тайгу, да и время уже: степные куры, чернеть и крохали давно отлетели из Забайкалья под теплые лучи солнца, леса обнажились, пошла шуга, и появились ледяные закраины по речкам, озера покрылись, как зеркалами, ровным, прозрачным, но еще тонким льдом, побелели сопки, пали мягкие порошки и означили малики зайцев, лисьи нарыски и волчьи следы; медведь, тарбаган (сурок), барсук и другие звери залегли в свои теплые норы до весеннего солнышка — пора и белковщикам отправляться в тайгу. Артельщики стали собираться в условные места, все приготовления их кончились, терпение лопнуло, синеющая даль еще приветнее

на них смотрит. Словом, все кончилось, все начеку, как они говорят; настала минута, которой так давно дожидается сибирский промышленник, — минута отъезда; бани уже давно остыли в холодную осеннюю ночь, охотники выпарились, стали чисты[63], кони оседланы, а заводные навьючены потами (кожаные сумы), мешочками, тулунчиками[64], туясьями[65] — словом, разными разностями с съестными припасами. Собаки привязаны на поводках (тонкие железные цепочки) к седлам и нетерпеливо рвутся, дожидаясь выхода хозяев. Наконец промышленники закусили, простились с родными, помолились богу, закинули за спину (вниз дулом) винтовки и вышли; собаки, видя их совсем готовыми отправиться в дорогу, залаяли и запрыгали от радости. Артель отвалила целым караваном, поднимая столбы пыли (в это время здесь почти никогда не бывает санной дороги), приветствуя родных и знакомых издали различными прощальными знаками. Деревня опустела! Уже много белковщиков из нее отправилось в тайгу, остались только бабы, старики да ребятишки, которые, стоя в одних ру-

башонках на улице, грязные, оборванные, смешно поджимая под себя ноги, надергивают рукава рубахи на покрасневшие от холода руки и все еще глядят на удаляющихся всадников, едва-едва видимых в столбе пыли...

Странно, что белковщички, или, лучше сказать, зверопромышленники, живут как-то деревнями, самый быт которых тесно связан с различными обстоятельствами. Есть селения, в которых нет ни одного дома, чтобы не было промышленника, но опять есть и такие селения, в которых всего два или три белковщичка. В настоящее время в Забайкалье во многих местах нет и тени прежнего белковья, именно с того дня, как образовались забайкальские казаки. Служба и проч. и проч. не дают многим подумать и о посеве хлеба, не только что о белковье!.. Неужели придет время, что мои заметки о белковье сделаются преданием, рассказом старины?.. Приятно смотреть со стороны, когда отправляются белковщички на промысел, в особенности когда несколько артелей соединяются вместе. Право, встретившись с такой ватагой на дороге, особенно в лесу, невольно заглядишься на эту

движущуюся толпу вооруженных всадников, причем что-то необъяснимое задевает за душу, а тем более страстного охотника. Разъехавшись с ними, вы машинально несколько раз оглянетесь, наверное, призадумаетесь, и в голове вашей завертится пропасть мыслей, воспоминаний, если вы в душе охотник, и разве только у самой станции новые предметы, попавшиеся на глаза, разобьют ваше настроенное воображение.

Многие белковщики, отправляющиеся надолго, гонят с собой различный рогатый скот, как-то: коров, баранов и проч. для закуски после устатка и богатырских подвигов. Зная хорошо сибирский климат и все нужды, которые претерпеваются белковщиками в тайге, бывши сам страстным, горячим охотником и проведя не одну зимнюю ночь в далекой тайге, поневоле призадумаетесь и скажете: нужно быть сибирским промышленником, чтобы безропотно вынести все это!

Живущие около больших рек белковщики отправляются вниз по течению обыкновенно на паромах до места белковья, а возвращаются или верхом, или на санях, потому что,

пользуясь случаем, они на паромах сплавляют не только лошадей, скот, почти все принадлежности домашнего очага, но даже и заготовленные сани. Мне часто случалось видеть такие экспедиции по реке Шилке. Конечно, почти незачем и говорить о том, что еще приятнее смотреть на возвращающихся белковщиков из тайги. Тут уже действительно разбегаются глаза: торопишься все разглядеть, в глазах зарябит, и часто случается, что вместо всего ничего не увидишь или, лучше сказать, самое главное и любопытное пропустишь без внимания. На заводных лошадях иногда бывает столько навьюченного разного мяса, шкур и пушнины, что, не быв очевидцем, действительно трудно поверить.

Прибыв на место промысла, белковщики тотчас устраивают шалаши (по-сибирски балаганы), землянки и даже зимовейки. Некоторые промышленники, ежегодно ходя на белковье в одно место, имеют в лесах постоянные избушки, в которых другие никогда не поселяются, хотя бы и прибыли раньше, но придет урочное время, и хижины эти наверное дождутся своих законных хозяев. Не лиш-

ним считаю сообщить, что промышленники никогда не поселяются в старых балаганах, уже высохших от времени, чтобы как-нибудь невзначай не спалить всего богатства, добытого в белковые, и не пострадать самим от запасов пороха. Вот почему эти жилища и строятся ежегодно новые, из сырого материала. В избушках же безопасно, потому что в них всегда делаются битые из глины и камня печи, иногда с дымовым выводом на крыше.

Если сойдется несколько артелей в одно место, то владыкой его остается та артель, которая прежде успела его захватить. Впрочем, бывают случаи, что в больших, не тесных округах живут вместе или неподалеку одна от другой несколько артелей. Конечно, пригнанный или приплавленный рогатый скот колется, сколько потребно, на месте стоянки, т. е. на таборе, а остальной и лошади питаются чем бог послал. Но опять скажу, что те промышленники, которые имеют постоянные зимовейки или избушки, нередко летом нарочно заготовливают немного сена. Понятное дело, всякий табор располагается около воды, речки, озера или ключа.

Белковая собака — почти необходимая принадлежность этой охоты. Достоинство ее состоит в том, чтобы она не только отыскивала белку по следу, но гнала бы ее и верхом (по деревьям); мало того, она, найдя белку, должна лаять и не спускать ее с дерева (о собаке смотри особую статью).

Самая охота состоит в том, что белковщики с утра до позднего вечера ходят или ездят верхом по лесам, отыскивая белку сами или с помощью собаки. Белку бить не хитро, только бы увидеть; от человека и от собаки она тотчас заскакивает на дерево и сидит иногда смирно на сучке или ветке, дожидаясь меткой пули, иногда же пойдет прыгать с дерева на дерево, так что трудно ее догнать и можно даже потерять из виду, особенно в сосняке и кедровнике; белка знает, в чем дело, и, случается, так запрячется и притаится на мохнатых ветвях, что и опытный охотник с трудом ее отыщет. Вот почему здешние промышленники и не любят их промыслять в этих лесах.

Чтобы открыть спрятавшуюся белку, стоит только кашлянуть или стукнуть в дерево пал-

кой, как она тотчас соскочит на другую ветку или сядет на задние лапки — словом, покажет себя, но напуганные белки этого не делают: они так крепко сидят притаившись, что хотя раскашляйся, расстучись, а они и ухом не поведут, хоть руби дерево, что и случается зачастую с здешними промышленниками: лесу много, народу мало, следовательно, и потребности тоже — отчего ж и не рубить дерева из-за шкурки белки, тем более в лесу, «где земля да небо, пень да колода — полная свобода, никто не видит, делай, что знаешь, славно!.. Бог не скажет!» — говорят сибиряки.

Часто белка прячется в свое гайно или залезает в птичьи гнезда, и тогда трудно ее выманить, особенно когда она заскочит в дупло. Но топор, а иногда и дым — славные товарищи в этом отношении, они и тут выручают. Многие промышленники, видя, что белка заскочила в птичье гнездо или в свое гайно, сделанное на дереве, не прибегают и к топору, а прямо стреляют в гнездо и редко ошибаются; бывали и такие случаи, что белковщик, выстрелив таким образом в гнездо, вместо одной, им виденной, убивал двух белок, потому

что в том же гнезде была и другая, которую промышленник не заметил раньше. Часто белки прибегают к хитрости: завидя человека, они прячутся за ствол дерева с противоположной стороны, так что охотник сколько ни ходи кругом дерева она все будет вертеться и прятаться за ствол. Но человек хитрее ее — он тотчас снимает с себя шубу или кафтан, весит на воткнутую палку, надевает сверху шапку и на минуту притаится, потом чем-нибудь пугает белку, та забрасается и ошибется, приняв чучелу за охотника, и попадает на свинец.

Вообще во время охоты белковщики нередко являют друг перед другом примеры честности, бескорыстия и свято уважают товарищество; так, например, если один из них как-нибудь подгонит белку к другому из чужой артели, то последний ни за что не воспользуется этим случаем; конечно, если охотники из одной артели, тогда все равно — белка попадает в один же общий мешок. Самое худое время стрелять белок в ветреную погоду, не говоря уже о пурге (метель, вьюга), во время которой совершенно невозможно стрелять, потому что загнанная на дерево белка

от ветра чапается (качается) вместе с ветками, и тогда трудно ее убить из винтовки. «Вот тут-то и живет обстрел», — говорят сибиряки, то есть бывает много промахов. Если большую часть белковья стояла ветренная погода и, следовательно обстрелу было много, тогда и белка продается дороже промышленниками — по случаю тунной траты огнестрельных припасов и меньшей добычи белки.

Для стрельбы белок преимущественно употребляют малопульные винтовки без сошек, ибо с ними неловко стрелять кверху, а просто приставляют дуло к другому дереву и выцеливают мохнашку. Иные же удальцы стреляют просто с руки. Заряды на них делают очень маленькие, которые и носят название беличьего заряда. Говорят, что будто бы некоторые промышленники, делая в стволах винтовок подъемные прицелы, так подгоняли заряды и пристреливали их, что пуля, попадая в белку, не в силах пробить ее насквозь, почему и остается под кожей на другой стороне. Это еще выгоднее маленького заряда, потому что белка убита и пуля цела! Это обстоятельство вы услышите решительно по всему Забайка-

лью, почти от всякого промышленника, но таким образом, что он будет вам ссылаться относительно этого искусства на своих праотцев или других белковщиков, как бы выставляя в пример их искусство в стрельбе из винтовок, но на себя никогда этого не примет. Не знаю, насколько справедлив этот сибирский фокус, передаваемый стоустою молвою. Я сначала, как бы веря ему, нарочно из любопытства старался достигнуть того же, пристреливая свои винтовки, но никогда не мог достигнуть таких неправдоподобных результатов и потому теперь сомневаюсь в истине этих рассказов.

В некоторых уголках Европейской России, как мне известно, бьют белок дробью из очень узкоствольных ружей, но здесь этого нет: у нас пуля, пуля и пуля. Сибиряки обыкновенно определяют калибр винтовки позадчь, при разговорах, счетом пуль на фунт свинцу. Есть такие малоствольные винтовки, что из фунта выходит до 120 и более пуль.

По возвращении с дневного промысла на табор промышленники обыкновенно тотчас начинают варить себе в походном котелке

пищу из мяса или пьют с сухарями карым (кирпичный чай), искусно заправляя его молоком, сметаной или маслом; некоторые же гастрономы делают затуран (поджаренная на сковороде мука с маслом) и проч. Между тем как котелки аппетитно кипят на таганах, промышленники снимают белку. Быв несколько раз очевидцем, нельзя не удивляться навыку и проворству белковщиков снимать беличьи шкурки: не успеет закипеть еще котелок с чаем, как иные уже оснимают до 10-ти и более белок. Беличье мясо русские тут же бросают собакам, но инородцы мало с ними делятся — они сами едят белку: тунгус или ороchon (в особенности), оснимав белку и выпустив внутренности, не мывши, бросает ее прямо на раскаленные угли или вешает перед огнем на палочку (рожон), и лишь только зарумянится мясо, потечет и зашипит едва согревшаяся кровь, как уже оно снимается и кушается за обе щеки, обыкновенно без соли и редко с хлебом.

Кончив оснимание белок, промышленники садятся в кружок около огня и ужинают. Вот за этими-то ужинами и любопытно поси-

деть наблюдателю — тут наслушаетесь всего, вся тайга обнаружит свои трущобы и вертепы с их обитателями; весь быт, хитрый характер, а нередко и неподдельный юмор — отличительная черта сибиряка — обнаружатся во всей полноте. Здесь вы не услышите неправды, потому что лгуна сейчас поймают товарищи и выведут на чистую воду. В этих-то охотничьих кружках я и собрал многое множество сведений касательно своих заметок; нельзя не сказать, что беседы эти много помогли впоследствии моей наблюдательности и сделали из меня еще более страстного охотника.

Я уже сказал выше, что на белковье бьют всякого зверя, который навернется на пулю охотника, но этого мало — нужно еще кое-что прибавить. Если один промышленник из артели найдет где-либо свежий след кабана, изюбра, сохатого или медвежью берлогу и один не в состоянии пособиться с зверем, то он, придя на табор, тотчас объявляет находку товарищам своей артели, которая держит это в секрете, и никто из нее не скажет об этом промышленникам другой артели, и, избрав

удобную минуту, сами отправляются на промысел. Но бывают и такие случаи, что если артель состоит из ребят молодых, малоопытных и вдобавок трусоватых, а найден медведь, тогда уже приглашаются промышленники из другой артели и лов делится особо. Надо заметить, что таких артелей, в которых не было бы хотя одного старого, опытного охотника, почти не бывает, но зато есть и такие охотники, которые, идя на белковье, первый раз взяли в руки винтовку; это ничего, большой обидой для артели не считается, потому что сибиряки понятливы и ловки: день, два, много три — они приучаются и скоро не отстают от товарищей. Упомяну, что при сборе на медведя есть у промышленников много различных суеверных затей и поверий, но главные из них таковы: каждый молится усердно богу (всякий по своей вере), кланяется на все четыре стороны, как бы прощаясь с миром; потом зверовщики прощаются между собою и дают друг другу клятву, — как они говорят — клятьбу, в том, чтобы измены не было и трусу не праздновать. Опытные зверовщики тотчас узнают труса, который, боясь в

душе, все-таки не хочет отказаться от участия в охоте из самолюбия и амбиции (странно, что сибиряки-простолюдины знают это слово), боясь насмешек товарищей. Такой человек при самом отправлении начнет изменяться в лице: то бледнеет, то краснеет, худо ест. А который только краснеет (красет), хорошо ест, потягивается, сжимает невольно кулаки, глаза его горят отвагой — о, тот молодец! На того можно надеяться, и действительно, замечания их на этот счет справедливы — ошибки нет. Скажу, что при настоящей сибирской охоте за медведями несчастья бывают чрезвычайно редко, они случаются только при неожиданных встречах не подготовившихся к этому случаю охотников, с беличьими зарядами, и в особенности при паническом страхе или же когда ходит много шатунов (медведей, не легших в берлоги; смотри описание медведя). Кстати, тут же сделаю еще некоторое замечание, что здешние зверовщики (русские, не говоря об инородцах), убив козу, кабаргу, сохатого и других снедных зверей, обыкновенно тут же на месте (если это возможно) разнимают добычу на части,

раскладывают огонь, жарят печенку и легкие, а почки, пока они еще теплые, едят сырыми. Говорят, что зверовщики это делают по суевенному обычаю. К сожалению моему, я не мог дознать причины и основания. Но нельзя отвергать, что и сырые почки этих зверей довольно вкусны; отчасти не потому ли они и составляют лакомый кусочек для охотников?..

Если промысел на белковье удачен, то зверовщики живут до тех пор в тайге, пока позволяет возможность; иногда они несколько раз выезжают за харчем (вообще съестные припасы, порох и свинец) и отвозят пушнину, а сами, снарядившись снова, опять отправляются на белковье.

Многие, а в особенности здешние инородцы, скупясь зарядами, или те, которые постоянно живут в лесу, как, например, орочоны, ловят белок в плашки и другие поставушки, устанавливая их на деревьях и на земле; ловушек этих я не видал, почему и не буду описывать.

Скупщики пушнины как хорошо знаю время отправления белковщиков на промысел,

так еще лучше рассчитывают их возвращение, что обыкновенно бывает недели за две до рождества Христова. Закуп белки по деревням из первых рук редко производится на деньги, больше всего на красный товар. Вот тут-то и надо видеть всю недобросовестность мелких торговцев, в особенности жидов. Право, трудно верить, не быв очевидцем, их аферам и спекуляциям, особенно в отдаленных уголках обширного Забайкалья. Но нужда заставляет и хитрого сибиряка поддаваться на удочку меновщика. Вся дрянь, все гнилые товары из лавок сбываются по деревням на пушнину. Некоторые бессовестные торговцы поднимаются на непростительные штуки; так, например, многие красные товары значительной ширины они аккуратно разрезают пополам вдоль и продают эти половинки за целое баснословной ценой. Сибиряки по обыкновению сначала крепятся и не поддаются, но видя наконец, что купец не спускает цену, из необходимости, что ли, но только разбирают товар. Другое бывает, когда два или три торговца в одно время пожалуют в деревню. Вот где поднимается конкуренция в

полном смысле слова, так что смешно и досадно смотреть со стороны: промышленники крепятся, торговцы друг перед другом сбивают цену, и тогда, смотришь, выплывут на сцену эти тощие, гнилые половинки и прочие плутни — словом, все обнажится. Конечно, промышленники рады этому случаю, почему иногда нарочно выжидают такой okazji. Жаль, что не место описывать всю эту торговлю, но все же не могу не рассказать одного курьезного случая, который мне довелось видеть. В один пограничный караул Забайкалья, весьма бедный и удаленный от центра управления, состоящий всего из 8 или 9-ти дворов, жители которого занимаются и пропитываются единственно звериным промыслом, съехались два торговца почти в одно время и остановились у одного, более зажиточного, казака, где стоял и я на квартире. Конечно, в селении тотчас узнали о их приезде, и промышленники, сначала без пушнины, отправились к купцам понаведаться о цене. Торговцы не сказывали, а просили товар налицо. По-видимому, они были братья, но торгующие порознь. Я из-за перегородки строго

наблюдал за их действиями. Сначала они долго разговаривали втихомолку, наконец пожали друг другу руки и разложили товары, вероятно согласясь выдерживать цену, а барыши делить пополам. В избе никого не было; я притворился спящим. Немного погодя пришли зверовщики с пушниной, набрались бабы, налезли ребяташки, так что в избе стало тесно. Купцы смотрели меха, торговались, друг друга не перебивая, и вместе с тем озирались на свой товар, вероятно боясь покражи. Я глядел в щелку и прислушивался к разговорам.

Не знаю чем — благообразием ли физиономии или лучшим обращением, но только один из торгующих привлек к себе промышленников, и они с пушниной более обращались к нему. Другому стало досадно, и он начал спускать цену со своих товаров. Благовидный торговец недружелюбно поглядывал и украдкой лукаво подмигивал товарищу, а вместе с тем сбавлял цену наравне с ним.

Сибиряки, вероятно, смекнули дело и по-прежнему обращались к благовидному. Противник, увидав одного зверовщика, махнул

ему рукой и громко сказал: «Эй вы, рыжие усы, продайте мне белку, у меня товар славный, а у него гнилой, последний сорт...» Он еще хотел что-то сказать, но благовидный торговец подбежал к нему с сжатыми кулаками — началась перебранка, а потом и потасовка, по-русски!.. Народ раздвинулся, дал место ссорящимся, переглядывался между собою, насмешливо улыбался и, по-видимому, как бы желал успеха благовидному купцу. Товары попадали с лавок и перемешались; с полок полетела посуда, привезенная на продажу, и разбилась вдребезги.

Наконец благовидный одолел соперника, соскочил с него, сунул палец в рот и показал тому фигу; окинул глазами свои убытки, быстро подобрал черепки и бросил противнику в короб; потом обратился к присутствующим, встал в позу победителя, размахнул руками и громко, самодовольно сказал: «Пропадай наше все, а уж мы не поддадимся; сдавай, ребята, белку, всю приму!» — быстро повернулся на каблуках, опять показал тому фигу и переважно расселся на лавке.

Панфилич (так величали противника) по-

жал плечами, зверски поглядел на благовидного и унизительно на окружающих, боязливо сложил товар с черепками и — уехал. Зверовщики сдали всю пушнину победителю довольно выгодно.

Бабы, видя такую снисходительность, бросились покупать гнилые обновы. Торг происходил таким образом: например, кто-нибудь из женщин требовал платок. Купец спрашивал: «В какую-с вам цену?»

Та сказывала. Он прямо, по своему усмотрению отрезывал какие-то красные, желтые, бурые и пеганые тряпки; впрочем, некоторые были с видом Московской железной дороги и с изображением каких-то неизвестных воинов и выбрасывал просительнице, получая деньги.

Возражений не было, покупательницы как-то машинально оставались довольными и уходили.

Одна бойкая, смазливая баба подошла к коробу, лукаво взглянув на благовидного, вытащила сама какой-то шейный платок таких цветов и рисунка, что описать невозможно, — помнится, что на середине платка было

изображено что-то такое вроде солнца, а по бокам радуги, остальное не помню, она аккуратно и кокетливо повязала его на шею, самодовольно оглянулась на прихожан и спросила, что стоит.

— Пятнадцать серебра, — как бы нехотя, не глядя, отвечал купец.

— Что так дорого? — пицала караульская львица. — Возьмите семь гривен (на ассигнации), — и тряхнула медными деньгами.

— Так и быть, сударыня, уж для вас только — возьмите! — нисколько не смутясь, сказал благовидный.

Баба отдала деньги и преважно пошла в обнове...

Купец, конечно, воротил с барышом свои убытки на посуде и через день уехал.

Но я заболтался, надо кончить о белке. Белка очень крепка к пуле: если попасть в нее по животу и не задеть главных частей внутренности, как-то: легких, печени и проч., не говоря, конечно, о сердце, то она редко упадет с дерева и потребует другого заряда. Иногда кишки у нее все выпадут, а она все бегаёт по деревьям и, мучась сама, мучит и промыш-

ленника. Часто, тяжело раненная, падая с дерева, она успеет пойматься когтями за ветви и останется на дереве, а легко раненная если и упадет с дерева, то сильно кусает неосторожных промышленников, которые стараются поймать ее руками.

В Забайкалье по добротности и пышности меха считается лучшею белкою аргунская. Хотя на нашем берегу реки Аргуни мало лесов, а следовательно, и белки, но за Аргунью, на китайской границе, бездна — не только белки, но и всякого зверя, что нашим пограничным казакам хорошо известно, и они крадше (то есть тихонько, воровски) не упускают случая, несмотря на всю строгость китайской пограничной стражи, воспользоваться этим богатством чужой стороны; даже многим зверовщикам китайская тайга известна лучше своей.

В торговом отношении беличьих меха делятся на три партии: 1-й сорт, самый лучший, — это бусая белка или серенькая с такого же цвета хвостом; 2-го сорта — черноватого цвета, несколько темнее бусой, с таким же хвостом; она не так красива, как первая, и не

имеет такой же пышности меха; наконец, 3-й сорт — красноватая белка, или краснопухая, эта еще хуже предыдущей. Здесь есть общее название двум последним сортам белки: ее называют просто невыходной или туземным словом хараза[66]. Впрочем, есть много местных названий, так, например: подпаль и другие, ибо в строгом смысле слова невыходной белкой называют ту, которая рано убита и, следовательно, не имеет настоящей пышности меха.

Ценность беличьих мехов зависит от их доброкачественности, согласно этому разделению. В Забайкалье ее продают от 8 до 20-ти и даже более копеек серебром за штуку, что единственно зависит от количества белки в лесах. В породный год, когда ее много везде, она дешевле, и наоборот.

В хороший добычливый год ловкие промышленники выносят с белковья, кроме другой пушнины, до 300 и более штук на ружье; некоторые в белковый день убивают по 20-ти и более белок. А сколько перебьют попутно во время белковья лисиц, волков, рысей, соболей, хорьков, кабанов, коз, изюбров, сохатых,

медведей и проч., — об этом уж и упоминать не буду.

Из всего этого не трудно заключить, какое важное значение в Забайкалье имеет белковье!..

ГЛУХАРЬ[67]

Из птиц, которых промышляют сибиряки, глухарь должен занять первое место. Первое уже потому, что глухарь — сибирский туземец, если только можно так выразиться; он круглый год живет почти на одном месте и в дальние теплые края не отлетает: где его жизнь — там его и смерть. Сибирские морозы для него нипочем, но сильные жары он не любит и летом живет преимущественно около воды, на моховиках, под которыми таится вечный лед, или на высоких хребтах, где температура воздуха невысока; ее уравнивают и возвышенность положения и более или менее постоянные ветра. Но об этом поговорю после, а теперь должен сказать еще, что глухарю первое место принадлежит также и потому, что он, кроме некоторой прилётной дичи, ее самая крупная птица, употребляемая в пищу не только сибирскими туземцами, но и

образованным человеком. А известно — какой охотник не дорожит крупной дичиной!..

Никогда я не поверю тому, кто мне скажет, что гораздо приятнее убить на лету какого-нибудь плюгавого гаршнепа, чем сидячего глухаря. Я знаю, что со мной в этом многие не согласятся и не согласятся только из фатовства, как бы указывая на евс ловкость и меткость стрельбы, но отнюдь не в душе. Я уверен, что всякий охотник при первой возможности скорее пойдет за глухарем, чем за гаршнепом. Конечно, спору нет, что на все есть свое время и место, это совершенно верно, но все-таки мне кажется, что всякий охотник идет домой гораздо веселее с глухарем, чем с гаршнепом, которого, пожалуй, не скоро и в ягдташе-то отыщешь — плюнуть не на что. Впрочем, я сужу в этом случае, как сибирский промышленник...

Многие скажут, что глухаря, как дичь туземную, можно промыслять во всякое время года, следовательно, она может надоесть охотнику, — это отчасти верно. Но ведь и прилетные гости тоже надоедают, и они хороши только в известное время, которым и пользу-

ются охотники. Но пройдет это время, время какого-то лихорадочного состояния охотника, смотришь, опять и тянет его в свои известные уголки, где своя дичь водится постоянно, над которой уже охотник как бы получает право, делается владыкой.

Здесь глухарем народ зовет только самца, «глухого тетерева», самку же, «глухую тетерю», зовет копалухой, а маленьких глухарят — копалятами. Но птенцы так называются только до осени, то есть до тех пор, пока они еще малы; с осени же, когда глухарята подрастут, обматеруют, носят общее название глухарей, без разбора пола, до начала зимы, когда уже самцы своим особым оперением отделяются от тетерок. Моховиками или мошниками, как в некоторых местах России, здесь глухих тетеревей не зовут.

В Забайкалье глухие тетерева никогда не достигают такой величины, каковы бывают российские моховики. Здесь самый большой глухарь весит не более 12 фунтов, а обыкновенный — 8 и 1 фунтов. Длина глухаря от носа до конца хвостовых перьев обыкновенно бывает полтора аршина и весьма редко

несколько больше. Ширина размаха в крыльях от 4 до 4½ и редко более футов. Копалуха же гораздо меньше — весит она редко более 6 фунте и длиною не более 32-х дюймов. Глухарь чрезвычайно крепка плотная и сильная птица — это доказывает при первом, даже поверхностном, взгляде его фигура, которая несколько напоминает индейского петуха. Даже стати похожи, только глухарь всегда держит себя прямее, горделивее и смелее, не говоря уже о весеннем времени, когда он токует и понимается самками, — нет, он даже и в сильное ненастье или пургу выглядит всегда бодрее, живее, грациознее. В нем вы никогда не увидите той обрюзглости, вялости, каковые бывают заметны в индейском петухе в дождливое время или после сильной потеребки другого сильнейшего петуха. Глухарь всегда выглядит молодцом, гордым, забиякой. Многие говорят, что глухарь в действительности трус, но я с этим не согласен и должен за него заступиться в этом случае. Он крайне осторожен, а через это кажется иногда пугливым, но разве это можно назвать трусостью? Посмотрите его весною на токах, когда он от-

бивает самок или когда, подстреленный, бросится сражаться даже с охотником! Читатель, быть может, скажет, что он в последнем случае только поневоле защищается, видя неминуемую беду, — нет, он даже дерется с охотником иногда и тогда, когда тот ловит другого глухаря, вовсе не его, ничуть не подстреленного, а только обазартившегося из-за любовной интрижки с другими глухарями. Но такую смелость он оказывает только на токах весною. Впрочем, он дерется с большими хищными птицами и даже мелкими плотоядными зверьками.

Глухарь имеет на хвосте небольшие черные косицы, вот почему здесь некоторые охотники изредка называют его косачом, как полевого тетерева, от которого он так резко отличается не только фигурой, статью, но вдвое большей величиной. Голова глухаря довольно большая, клюв толстый, твердый, бледно-зеленоватого рогового цвета, длиною почти в вершок и несколько погнутый книзу. Глаза темные, живые; брови широкие и красные, шея длинная и толстая. Издали глухарь покажется почти совершенно черным, но это

обман: «его голова и шея покрыты очень темными, но в то же время узорно-серыми перышками; зоб отликает сизо-зеленым глянецом, хлупь испещрена белыми пятнами по черному полю, а спина и особенно верхняя сторона крыльев по серому основанию имеют коричневые длинные пятна; нижние хвостовые перья — темные с белыми крапинками на лицевой стороне, а верхние, от спины идущие, покороче и серые; подбой крыльев, под плечными суставами, ярко-белый с черными крапинками, а остальной — сизо-дымчатый; ноги покрыты мягкими, длинными, серо-пепельного цвета перышками и очень мохнаты до самых пальцев; пальцы же облечены какою-то скорлупообразною светлою чешуйчатую броню и оторочены кожаного твердою бахромою; ногти темные, большие и крепкие». Вообще оперение густое и жесткое, удлиненное на подбородке в виде бороды. Хвост широкий и большой, напротив, выпуклые крылья коротки.

Копалуха по цвету перьев чрезвычайно сходна с полевой тетерью, вся разница состоит в том, что глухарка красноватее и тем-

ные пестрины на ней чернее. Вообще окраска ее перьев представляет смесь черно-бурого, ржавчино-желтого и ржавчино-серого с черноватыми и беловатыми поперечными полосками. Клюв темнее, чем у самца; красное пятно у глаза меньше и бледнее.

Цыплята, или, выражаясь по-сибирски, копалята, цветом сначала совершенно не похожи на взрослых. Оперение, смотря по возрасту, они меняют несколько раз. Только что вылупившиеся из яйца копалята чрезвычайно похожи на обыкновенных домашних цыплят, но несколько их пожелтее пухом и с более заметными ржаво-бурыми полосками на голове и спине. Крепость и бойкость копалят удивительны — они только что вылупятся из яйца, как уже бегают за матерью, даже нередко их видят бегающими со скорлупою на хвостике. Спустя несколько дней по вылуплении у них уже пробиваются маховые перья, а вслед за ними спинные и наконец грудные. В этом они совершенно отличаются от молодых утят. Копаленок недель трех уже начинает летать и даже садиться на деревья, но утята получают способность летать только тогда, когда

оперение их кончится и они почти совершенно обматереют, а копаленок летит, как метляк, еще небольшим цыпленком, но только в сухую погоду; во время же ненастья и утрами в большие росы и копалята только вспархивают, так что горячие собаки ловят их даже на лету, высоко прискакивая. Молодые самки получают свое настоящее оперение гораздо скорее, чем самцы, которые одеваются в темный цвет глухарей только совершенно обматеревши, что бывает уже поздней осенью, когда полетят «белые мухи», а холодные утренники начнут помаленьку схватывать шумные горные речки. Оперение самцов в темный цвет из ржаво-серого бывает постепенно, и тогда они кажутся чубарыми, потому что проглядывающие темные перья выходят пятнами, а не вдруг.

Глухарь водится не только в Сибири, но встречается и в большей части Западной Европы, начиная от Пиренеев и южных покато-стей Альп до Лапландии. Из этого видно, что птица эта живет на громадном пространстве: с полосы, произрастающей виноград, и до северных бесплодных тундр. В Забайкалье глу-

харей водится множество, но живут они здесь только в тайге, в удалении от жилых мест. Даже в лесах, прилегающих к степям, их мало — глухарь вполне лесная птица. Что ни тайга, что ни трущоба — там их и много. В чернолесье редко можно встретить глухарей; по большей же части они живут в краснолесье, около больших хребтов, подле воды, на моховиках, где много ягод, в больших лесистых колках (островах) и реже на марях, покрытых смешанным лесом. Даже самые глубокие снега не мешают глухарю жить на одном месте, только страшные лесные пожары, опустошающие тайгу иногда на большом пространстве, заставляют его бросить родное пепелище и переселиться куда-нибудь в другое место. Здесь глухари упорно держатся на ягодниках, даже глубокий снег им не мешает, они преважно, хотя и тяжело, бродят по снежным сугробам и, разгребая снег, ощипывают заваленную им ягоду.

Глухарь сравнительно с другою лесною дичью очень тяжелая и неповоротливая птица. Походка его тиха и спокойна; при этом тело он держит почти вертикально, шею несколь-

ко втягивает, а хвост опускает книзу. Совсем другую картину представляет глухарь на току весною, когда он, чувствуя сильнейшее побуждение к спариванию, распустив до полу свои круглые крылья, веером раскинув свой огромный хвост, с самозабвением горячо нащелкивая любовную песнь, преважно, гордо и спесиво расхаживает по знакомому току; право, в это время так и хочется передразнить его, но осторожность птицы заставляет иногда охотника и любителя природы тихо, без малейшего движения сидеть где-нибудь за кустом и только сквозь густые ветки вполглаза наслаждаться такою картиною.

Полет его тороплив, но тих, прям, как струна, и невысок; он состоит из быстрых, шумных ударов крыльями, которые, по-видимому, скоро утомляют птицу. Если же глухарь летит издалека, что в особенности часто случается весною, когда он торопится на ток, когда он разлетится, полет его чрезвычайно быстр, так что сопровождается каким-то особым шумом и в это время напоминает могучий полет быстролетающих хищных птиц. Иногда, на току, глухарь так быстро и с таким

зычным шумом пронесется над головой охотника, что тот невольно присядет и оглянется в ту сторону, откуда несется глухарь.

Не думайте, что глухарь потому получил свое название, что, дескать, он глух; напротив, слух и зрение у него превосходны, но обоняние слабо; вот почему к глухарю можно подкрасться и по ветру, только бы он не слышал и не видал, но сидя на полу, глухарь и чутьем, кажется, слышит далеко. Взобравшись же на высокое дерево, он заметит охотника чрезвычайно далеко и при малейшей опасности тотчас улетает. Пища глухарей чрезвычайно разнообразна: кроме ягод, он ест молодые побеги и пупышки хвойных деревьев, сережки мелкого кустарника, разные семена и даже листья. Всевозможными видами насекомых, дождевыми червями, маленькими улитками он также не брезгует. Как большая часть других кур, глухари проглатывают также маленькие кремни и песок, которые, конечно, способствуют размельчению грубой пищи в желудке. Глухари много пьют, а летом нередко даже купаются. Но ту ветку ягодника или кустарника, которую глухарь не мо-

жет достать клювом, он находит сам, нагибает своей тяжестью, а прутик пропускает между ногами. Зимой глухари живут от копалух обыкновенно отдельными стаями. В это время можно встретить смешанную стаю, то есть самцов с самками; если же это и случается, то самцы непременно молодые, которые иногда до самой весны держатся при матери. Вообще глухари жируют только вечером и рано утром. День они проводят везде, где попало, но ночуют преимущественно в самых крепких, глухих местах тайги. Зимой, в особенности в сильную стужу, глухари спят преимущественно под снегом, совершенно в нем зарываясь. После плотного ужина, что бывает довольно поздно, иногда перед потухом вечерней зари, глухари, насидевшись вдоволь на деревьях, пристально осмотревшись кругом и выбрав себе удобное место, вся стая, друг за другом, без малейшего шума начинает слетать или, лучше сказать, падать вниз, прямо в глубокий снег, не дав ни одного шага, чтобы скрыть свой след. При глубоком снеге маневр этот удается ловко, потому что глухарь, с маху бросившись вниз, сразу пробивает на-

сквозь снег, который тотчас и засыпает осторожного ночлежника. Если же снег мал, то глухари подкапываются и, искусственно трепеща крыльями и хвостом, забрасывают себя пушистым снегом. Все это делается для того, что в снегу спать теплее, а ночным хищникам гораздо труднее отыскать глухарей под снегом. Надо заметить, что глухари редко ночуют на одном месте, и мне никогда не случилось заметить, чтобы они спали в старых лунках; вероятно, потому, что старый ночлег сильнее пахнет дичью, следовательно, его скорее отыщут хищные звери, а во-вторых, в старой лунке снег от дыхания и теплоты глухаря до того запирает (затвердеет), что им уже неловко закрыться сверху. Любопытно понаблюдать издали такие проделки. В самом деле, бывало, смотришь и видишь в разных местах высоко сидящих глухарей на деревьях и гордо осматривающихся кругом, что ясно видно к румяной заре, потом вдруг замечаешь перемену: вот сию минуту видел на какой-нибудь вершине дерева глухаря — смотришь, его уж нет; невольно взглянешь сейчас же в другую сторону, где тоже виднелся глу-

харь, — глядишь, исчез и тот. Поневоле расте-
ряешься, завертишься во все стороны — но
глухарей нет; так ловко, так тихо и так одно-
временно они падают на ночлег!.. Поднима-
ются же утром они чрезвычайно рано и тот-
час садятся на деревья, на которых и завтра-
кают, или же улетают на ягодники.

В сильную стужу глухари после сытной за-
куски любят долго сидеть на деревьях и
греться едва пригревающими лучами зимне-
го даурского солнышка. Иногда они просижи-
вают таким образом до обеда, особенно копа-
лухи. Любимые места таких посиделок глуха-
рей — над речками, над ключами, на кипьями,
наледями и непременно к востоку. Только в
сильный ветер, особенно в пургу, они этого не
делают и тогда забиваются в самые крепкие,
заветренные места, чтоб хиузом их не хвата-
ло. Если рано утром случится напасть на глу-
хариный ночлег, то невольно испугаешься,
когда у самых ног тяжело и с шумом подни-
метя из-под снежных домиков целая стая
глухарей и обсыплет снежной, холодной пы-
лью. Но в этом случае глухари не всегда под-
нимаются разом целой стаей, иногда они вы-

летают по одному, иногда же таятся так крепко, что их нужно отыскивать как бы похороненных под толстым слоем снега. Побывав на таком ночлеге, любознательный охотник тотчас заметит, что глухари не только спят под снегом, пробив себе лунку, но они делают там ходы, нередко до 4 аршин длиною. На таких ночлегах лисицы, волки, росомахи, рыси, даже хорьки и горностаи отыскивают глухарей чутьем и, тихо подкравшись, частенько ловят их на месте ночевки, не дав и разбудиться, как говорят сибиряки. Хищные же птицы ловят больше на деревьях, во время завтраков или на отдыхе. Названные мною хищные звери еще больше приносят вреда глухарям молодым, пока они не умеют летать, то есть копалятам. Иногда они их истребляют целым выводком.

Глухари, в особенности копалухи, зимою, греясь на солнышке, нередко завернув голову под крыло, засыпают и спят так крепко и с такой беззаботностию, что не только не слышат шороха подкрадывающегося охотника, но не просыпаются от колокольчика проезжей тройки и выдерживают выстрелы, если был

промах, не пошевелив ни одним пером. Этого мало — они иногда и просыпаются и, видя перед собой остановившуюся повозку,двигающихся людей, как бы не обращают внимания и нередко, снова спрятав под крыло голову, продолжают апатично сидеть на том же месте, но следует новый выстрел — и, глядишь, доверчивая птица, как сноп, валится на снег. Я решительно не понимаю, чему приписать такую беспечность такой осторожной птицы, как глухарь!

В Забайкалье в конце февраля глухари-самцы уже чувствуют позыв к спариванию. Несмотря на то, что зима стоит в это время еще в полном разгаре, бывают сильные морозы и частые пурги, глухари в хорошие ясные утра и вечера начинают прилетать на тока, то есть те постоянные места, где они спариваются с самками. Но до весны еще далеко, солнышко греет худо, и минутная горячность глухарей скоро проходит. Самцы тихо посидят на деревьях над любовным местом, попробуют завести свою любовную песню, но тихо, как-то вяло, как бы нехотя, и улетят назад. Но начало сделано!.. День ото дня стано-

вится теплее и теплее, дни длиннее и длиннее, солнышко станет ходить все выше и выше, снег начнет подтаивать и садиться — словом, быгать, как говорят сибиряки, покажутся проталины — это уж начало и, пожалуй, половина марта, — глухари начнут оживать все более и более и с каждым днем чаще и чаще посещать свои заветные уголки, свои любимые токовища. Вот когда начинается тревожная, полная самозабвения жизнь глухаря. До сих пор он только как бы пробовал свои силы, разучивал свою любимую песню. Теперь же горячая кровь кипит в нем настолько сильно, что он как бы забывает свои плотные завтраки и ужины, спит кой-как на один глаз, с трудом проводит нескончаемый для него день, только и думает о любви, только и ждет румяной вечерней зари или раннего утра. Еще «черти в кулачки не бьются», как, смотришь, глухарь уже на току и, полный любовной истомы, поет свою призывную песнь. В самом деле, утром глухари прилетают на тока еще до свету, только-только лишь черкнет заря, или, как здесь говорят, начнет «отбеливать на солновсходе». Вот что значит, как не на шут-

ку занает сердечко!..

Конец марта — самое горячее время глухариного токованья. Теперь-то вот мне и хочется познакомить читателя с глухариным током и с его любовной песнью.

Тока — это постоянные места в лесу, куда собираются глухари и копалухи для спаривания. Зная множество токов, я мог заметить, что места эти действительно постоянны и выбираются преимущественно на более ровных покатосях предгорий, почти всегда неподалеку от речек или ручейков, иногда же на самых берегах речки, так что в марте месяце, когда лед еще крепок, глухари часто токуют на самой речке, на льду. На высоких хребтах я не знаю ни одного тока. Эти сборные пункты по большей части бывают в редколесье.

Постоянство глухариных токов достойно замечания. Раз образовавшийся ток делается током навсегда. Только особые причины могут заставить глухарей бросить ток и приискать новый. Пугайте и стреляйте сколько хотите и этим глухарей не отгоните; сегодня распугали, разогнали — приходите завтра: глухари опять на току, только они делаются

несколько суровее и недоверчивее. Я знаю некоторые тока, которые носят это название гораздо более сотни лет; прадеды и правнуки každогодно бьют на них глухарей и отпугать не могут. Конечно, ток току разница, на один ток прилетают 5–6 глухарей, а на другой — десятки, даже сотни; такие тока получают славу и знакомы всем охотникам, живущим около этой местности. Но кочевые туземцы знают такие тока на громадном пространстве. Чтобы доказать читателю еще осязательнее о постоянстве токов, я расскажу следующий факт. В 1860 году я был командирован в тайгу для розысков золотоносных россыпей. Слоняясь по глухой тайге, по непроходимым дебрям и трущобам в 1863 году, мне удалось напасть на следы золота и открыть богатую золотоносную россыпь по реке Малому Урюму, впадающей в Черный Урюм, который, сойдясь с Белым Урюмом, составляет реку Черную и впадает в реку Шилку с левой стороны, а эта последняя, соединившись с рекой Аргунью, составляет верховья Амура. Речушка Малый Урюм берет свое начало из отрогов Яблонового хребта, который и составляет водораздел —

Ленской от Амурской системы. Следовательно местность эта довольно северна и прилегает к южной границе Якутской области. Нечего и говорить, что при открытии россыпи в таком удаленном крае трудов и лишений было много. В последнем случае множество глухарей, водящихся в этом уголке Сибири, часто выручало нас от беды и иногда доставляло сытные завтраки, не хуже знаменитых палкинских обедов. Впрочем, в тайге всякую всячину ешь с аппетитом, и недаром есть на это здесь поговорка: «в тайге все хорошо, было бы только горячо да много». Открыв россыпь, мне на первый раз пришлось завести в тайге оседлость, то есть выстроить в лесу небольшое зимовейко наподобие простой русской черной бани, в котором я и поселился, а при надобности мылся и парился с рабочими. В тайге рад-радехонек и такой хате!..

Роздых на охоте в сумерки

Но я заболтался, вспомнив бывшее... Дело в том, что около моего дворца было много глухарей, которые не боялись рабочих и часто прилетали посидеть и покушать к самому зи-



мовеяку, так что мне не раз приходилось убивать их из крошечного, пузырем затянутого оконца или стрелять из дверей. Неподалеку от зимовья, в лесу, по берегам речушки Малого Урюма был глухариный ток, о котором мы узнали только в марте, потому что на него стало летать много глухарей. Впоследствии, когда уже открылся промысел, завелись разные постройки, собралось до 400 человек рабочих, пошли разрезные работы, заложенные выше и ниже тока по речке не далее 150 сажень в оба конца, весной глухари не покину-

ли тока и прилетали в большом количестве. Конечно, мы пользовались удобным случаем и стали посещать ток каждый день. Такие случаи редки. Помянутый ток от моего промысловского дома был не далее 200 сажень. Мы ходили на него чуть свет, глухарей слеталось много, иногда до 20 и более штук. Редкий день проходил так, чтоб мы не убили 3, 4 или 5 штук, словом, не давали им покоя. Но глухари так крепко держались этого тока, что как бы не обращали внимания на постоянную убыль своих собратий, на каждодневное беспокорство и продолжали летать с замечательным постоянством, настойчивостью и даже упорством. Бывало, сидишь на току и ждешь глухарей, чтоб побольше слетелось, как вдруг поднимутся рабочие и, заложив лошадей, целыми десятками, друг за другом, как гуси, потянутся в лес за бревнами, по речке, мимо самого тока и токующих глухарей. Сделается досадно, думаешь: «Вот черт их понес сюда, как нарочно! Перепугают, проклятые, всех глухарей!» Особенно досадно было в первый раз! Но, смотрим, глухари на них не обратили никакого внимания а пропустив их,

снова начали токовать и слетать на землю. Охотников нас было человек пять, и дело кончилось тем, что мы, таскаясь почти каждодневно на ток, при всех вышесказанных препятствиях убили в ту весну на этом току 76 глухарей. Между тем, как я уже сказал выше, на току никогда не собиралось более 15 или 20 штук.

Из этого я вывожу такое заключение, что глухари единично, должно полагать, летают на ток не каждый день, а если и посещают тока каждодневно, то разные, а не держатся преимущественно одного тока, иначе было бы невозможно убить такую пропасть глухарей, видеv их в сборе в гораздо меньшем числе. А быть может, что глухари, которым удалось сегодня удовлетворить своему сладострастью, пропускают день или два, не летают на ток, а там, когда опять почувствуют позыв к спариванию, снова спешат к самкам. Мысли эти входят в голову потому, что мы пробовали расходиться в одно утро по разным токам, лежащим друг от друга на близком расстоянии, и результаты выходили одинаковы: число посещающих глухарей было

почти одно, между тем как оно должно было бы увеличиться тут или там. На описываемый мною ток, несмотря на развитие промысловых работ, глухари прилетали две весны, но все в меньшем и меньшем количестве. Последний год прилетело только три глухаря, тогда, когда уже весь лес на току был вырублен; они садились на мелкую поросль около тока, но мы, настойчиво преследуя глухарей, убили и этих трех остальных. Чтобы показать читателю число токов в нашем крае, я приведу в пример эту же местность. Если урюмский промысел принять за центр и провести от него неровные радиусы в разные стороны, то на этих радиусах, из которых самый длинный будет девять верст, я знал одиннадцать токов.

Теперь поговорю о самом токовании и любовной глухариной песне, о которой я раньше надоел читателю. У всех птиц, живущих в многоженстве, потребность к спариванию проявляется гораздо сильнее, чем у тех, которые ведут настоящую брачную жизнь. Таков и описываемый мною глухарь. Лишь только придет это урочное время, некоторые глухари прилетают на ток с вечера, иногда еще за

солнце, то есть тогда, когда оно еще светит, и садятся на деревья. Вечером на пол спускаются очень редкие. Как только усядется глухарь, он несколько минут остается неподвижным и наблюдает вокруг себя все с необыкновенной внимательностью; в это время малейший шум заставляет глухаря тотчас обратить на него свое внимание, а если он заметит пошевелившегося охотника, немедленно улетает на другое дерево, и нередко на далекое расстояние. Если же все спокойно, подозрения нет, он обыкновенно делает особое движение шей, как будто у него начинается рвота, издавая при этом какой-то особый, известный только охотникам звук, который можно сравнить с хрипением, с частым кашлем, несколько похожим даже на хрюканье. Охотники говорят, что глухарь зобает, и это считают за хороший признак сильного токованья на утро. Но и вечером в нашем крае глухари токуют почти так же, как и утром, хотя и не с таким азартом; другие же только сидят тихо, и в таком положении застают их ночь. Насчет зобанья глухаря многие шутники откалывают преуморительные остроты и, со смехом начав

разговор, нередко прогоняют готовящихся к токованию глухарей, сидящих на близстоящих деревьях. В самом деле, в этом случае глухаря так и хочется сравнить с дьячком приходской церкви, который, придя на клирос и осмотревшись кругом на прихожан, начнет прохаркиваться и прокашливаться перед своим козлиным пением.

Глухари, прилетевшие с вечера на ток, ночуют тут же на деревьях, некоторые ложатся на сучках в полном смысле этого слова и крепко спят до утренней зари. Однажды я ночевал на току, со мной был товарищ, вовсе не охотник, а просто конюх из ссыльных, который сидел вечером у огонька и варил ужин, а я ходил около тока и высматривал глухарей. Я уже возвращался к табору и шел на огонь, потому что стало темно; не видав нигде глухарей, я подвигался скоро, без осторожности, сучки трещали под ногами, и затвердевший снег хрустел. Как вдруг, услышав предостерегающий свист товарища и догадавшись, в чем дело, я тихо подошел к табору. Товарищ мой лежал недалеко от огня, в стороне; он подманил меня к себе и указал на что-то чер-

неющее в сучках молодой сосенки, говоря, что это спит глухарь, который прилетел еще засветло и, поглядев на огонь и на близстоящих у привязи наших лошадей, немного посидел на вершине сосенки, а потом преспокойно сполз вниз на густые ветки и улегся спать. Сначала рассказ товарища я принял за шутку, но он меня уверил в истине. Сосенка, на которой спал глухарь, стояла от огня не далее восьми, а от лошадей двадцати сажен. Кроме того, товарищ стал уверять меня в том, что опасаться нечего, потому что глухарь спит крепко, ибо он слышал, как он храпит. Слово «храпит» заставило меня рассмеяться, на что мне заметил мой спутник: «Барин, не смейтесь, пожалуйста, а подите ближе к лесинке да и послушайте сами, правду ли я говорю, а уж я там был». Я взял ружье, взвел курок и тихо подошел к деревцу. Глухарь, освещенный с одной стороны огнем, действительно лежал на густых ветках; ногами он держался за толстую ветвь, крылья были полураспущены и покоились на ветках, шея вытянута и лежала также на сучках. Я долго стоял и разглядывал положение глухаря, как вдруг

услыхал порывистый, сильный храп, что и подтвердило слова моего спутника и действительный крепкий сон глухаря, которого я и застрелил дробью.

Утром на самом свету, а иногда еще и до свету, что обыкновенно бывает у нас около трех часов, глухари начинают токовать, к ним со всех сторон слетаются другие. Прежде всего глухарь щелкает, как бы человек языком, сначала тихо и редко, а потом чаще и чаще; дальше вытянув шею, веером раскинув хвост, как индюк, распустив крылья, оцетинив длинные перья на голове и шее, он начинает бить, пока не покончит начала главным ударом вроде «клак», а потом переходит к бормотанью, или так называемому охотниками точенью. Первый удар можно сравнить как бы с выкриком глухо слова «тот» или «ток» — уже не вследствие ли этого русские и говорят, что глухарь токует, а самое место его любовной песни зовут током. Самое точенье передразнить, а тем более передать читателю на бумаге невозможно, и я думаю, что в подражании ему не дойдет ни один охотник. Скорее всего его можно сравнить с точением ко-

сы обо что-нибудь железное. Если глухарь токует на дереве, то, принимая ту же фигуру индейского петуха, он непрестанно семенит ногами, подвигается на ветви то в ту, то в другую сторону, заглядывает вниз, осматривается по сторонам и во время точенья доходит до такой высокой степени возбуждения, что становится глух и нередко слеп ко всему, что около него делается.

Многие охотники утверждают, что глухарь в это время постоянно ничего не видит, но я сомневаюсь в этом по многим причинам и думаю, что он только не слышит. Когда же глухарь токует на полу, то он постоянно тихо, но гордо ходит, держа высоко голову, бьет опустившимися крыльями, представляет вид, как бы топчет самку, что здесь называют ярует, и нередко подпрыгивает вдруг обеими ногами. Словом, такие штуки выкидывает, что просто смех берет, особенно когда сойдутся два или три петуха вместе и, перекрикивая друг друга, начнут спесивиться и подплясывать один перед другим. В горячее время токованья глухари так расщелкаются, как здесь говорят, что не слышат выстрела и часто ви-

дят охотника, но не улетают; если же и улетят, то, пересев на другое место, тотчас начинают снова щелкать.

Надо заметить, кстати, что у нас в Забайкалье простые охотники редко говорят «глухарь токует», а обыкновенно выражаются «глухарь щелкает». Так, например, при пояснении какого-нибудь рассказа, чтобы определить примерно время, говорят — «глухари тогда уж начали щелкать», значит, это было в конце февраля или начале марта. Но долго глухари кричат по-пустому; до конца марта или начала апреля копалухи остаются на их призывную песнь глухи и немы. Только с этого времени начинают они появляться на токах, сначала как бы мимоходом, не подавая вести о своем присутствии. Когда же урочное время возьмет свои права и копалухи почувствуют одинаковое с глухарями влечение к спариванию, тогда они на восходе солнца, несколько ранее, а чаще несколько позже, являются на тока и своим нежным «бакбак», «бакбак» приводят кавалеров в совершенное смущение и в сильнейшую ярость токованья. Заслыша этот нежный для них отзыв копалух, все самцы

тотчас спускаются с деревьев на пол, к тому самому месту, где отозвалась самка, и с возможною поспешностию бросаются отыскивать возлюбленную, которая давно уже наслушалась их любовных песен и тут вдруг снова притаилась, как бы для того, чтобы из тайника удобнее высмотреть покрасивее самца и, избрав удобную минуту, спариться. И действительно лишь только покажется копа-луха, как все самцы бросаются к ней, поднимается жестокая свалка между кавалерами, которые с таким азартом и с такой бешеной запальчивостию дерутся между собою, что перья летят на все стороны, кровь каплет, слышится хлопанье крыльев от полновесных ударов.

Самка же, видя всю эту потасовку, остается совершенно равнодушной и при первом удобном случае, где-нибудь в стороне и втихомолку, совокупляется с ловким самцом. Удовлетворив своему сладострастию, она тотчас удаляется с тока и ждет следующего утра. А вот опять где-нибудь в другом месте слышится голос самки, снова туда бросаются самцы, снова ссора и драка, и снова оплодотворенная сам-

ка скрывается так же, как и первая. Так продолжают любовные отношения глухарей с копалухами каждый день до тех пор, пока удовлетворенные вполне самки перестанут появляться на тока и начнут сидеть вплотную на гнездах, что и бывает почти до конца апреля или даже начала мая. Этим временем мало-помалу оканчивается токованье глухарей, они разлетаются на летние квартиры и живут уже порознь. Вечером копалухи на тока прилетают очень редко; на деревья во время токованья хотя и садятся, но тоже мало; по большей же части к самым токовищам прибегают они по полу. В народе есть поверье, что будто бы глухарки, так же как и тетери, оплодотворяются не через спаривание с самцами, а посредством глотания ими слюны, которая валится изо рта самцов во время сильнейшего возбуждения при токованье, но это такая нелепость, которую и опровергать не стоит.

Здесь промышленники замечают, что глухари не всякий год токуют одинаково; одну весну щелкают все, худой и добрый, другую же не все, и то как по найму, значит, как

будто не из доброй воли, говорят охотники. В самом деле, разницу эту, хотя и не в такой степени, я замечал. Один год на какой ток ни пойдешь — везде глухарей много и щелкают с азартом все; другой же — прилетает иногда хотя и много, но щелкают не все и то как-то вяло, как бы нехотя. Чему приписать эту разницу, я решительно не знаю и, перебрав всевозможные причины, не могу остановиться ни на одной, которая бы могла объяснить этот факт. Промышленники говорят, что в хорошую, теплую весну они токут лучше, чем в позднюю и холодную. Насколько я заметил, замечание это отчасти справедливо.

Надо сказать, что молодые глухари токут всегда не с таким увлечением и с меньшим азартом, чем старые, и прилетают по большей части утром, заслыша, громкое токованье своих старожилков.

Вечером же хотя они изредка и являются на ток, но больше сидят на деревьях, как-то особенно вытянувшись, почти вертикально, и не токут, а если и начнут пощелкивать, то как-то тихо и редко — как будто учатся у стариков.

Нечего и говорить, что в боях они всегда уступают старым. В дурную погоду, особенно в большой ветер, а тем более в пургу, глухари почти не токуют, если же и прилетают некоторые самцы, то щелкают на земле. В продолжение всего токованья, которое тянется более полуторах месяцев, самцы к концу этого периода сильно изнуряются, бывают сухи, но шея их от постоянного напряжения увеличивается в объеме, как бы распухает и делается чуть не вдвое толще. Сибиряки говорят, что глухарь «набормотал свою шею». Копалухи же остаются в одном положении и при самом конце токованья бывают сочны и жирны. Не могу не заметить, что глухари, водясь в таком множестве в северной части Забайкалья, имеют огромное влияние на быт здешних кочевых туземцев и составляют немаловажное средство к их существованию. В последнем случае весна в особенности играет большую роль, когда оживятся тока и начнут щелкать краснобровые глухари, слетаясь на них десятками, сотнями. Нередко туземцы, уничтожив свои зимние запасы, не имея возможности в конце зимы бить зверей по разным, уже изло-

женным мною причинам, голодают в полном смысле этого слова; тогда только одни глухари и поддерживают их существование, которых они бьют из винтовок и ловят в петли на токах в огромном количестве. Вот почему каждый кочующий орочон знает и держит на памяти множество глухариных токов и вот почему в начале весны эти туземцы всегда останавливаются юртами вблизи больших токов. Не будь глухарей — и многим орочонам под конец почти каждой зимы приходилось бы очень плохо.

Молодые глухари щелкают иногда даже в первую осень своей молодости, в конце августа и в сентябре, но это не больше как шалость, и самки тут никакого участия не принимают. Ночуя однажды, в начале июля, на берегу горной речушки и проснувшись часов около 12-ти, я слышал в колке, неподалеку от моего ночлега, токованье глухаря.

Сначала я думал, что мне это послышалось, потому что журчанье близкой речушки мешало настроенному уху, я разбудил товарища, и мы оба слышали продолжение щелканья глухаря. По всему вероятно тогда токо-

вал старый самец, потому что молодые в это время были еще слишком малы. К чему отнести такое токованье?.. Оплодотворенные самки, прячась от своих назойливых кавалеров, делают гнезда в разных местах тайги. В начале мая уже все копалухи начинают сидеть на яйцах. Для устройства гнезда копалуха выгребает небольшую ямку, обыкновенно на мху, между большими кустами, в более скрытном месте, кладет в нее тоненьких прутиков, сухих листьев, и гнездо готово. Молодые копалухи несут обыкновенно от 5 до 7 яиц, старые же наносят иногда до 12 и даже более, но насиживают не все, и бывают болтуны. Яйца их почти вдвое более куриных, рыжеватого цвета с темно-коричневыми крапинами. Высиживание продолжается от 28 до 30 дней. К концу этого времени копалуха так крепко сидит на гнезде, что ее можно поймать руками, и если посадить снова на гнездо, то она не выкажет никакого страха и гнезда не покинет. Вот почему такие крепкие наседки частенько попадают в зубы лисице или другим хищным зверям. В случае самой необходимой надобности копалуха, оставляя свое гнездо, тщатель-

но закрывает его листьями. Говорят, что если глухарь найдет раннее гнездо копалухи, то не только сгоняет наседку, но разбивает яйца и растаскивает гнездо. Зная его буйный характер во время токованья, этому, мне кажется, можно поверить.

Но самый главный враг для наседок — это лесной пожар или пал, которые обыкновенно и бывают весной, именно в то самое время, когда копалухи садятся на гнезда.

Но глухарки и тут не изменяют своему обычаю крепко сидеть на яйцах, так что очень часто захватывает их, жестоко опаливает и даже сжигает, ибо были примеры, что после на пожарище находили на гнездах обгоревших копалух. Нельзя не заметить, что в тех местах, где не бывает весной палов или пожаров, всегда молодых глухарей больше, чем там, где таковые произвели свое опустошительное действие.

Известно всем охотникам, с какой заботливостью и с каким вниманием копалуха бережет своих маленьких птенцов. Но этого мало — любовь к детям у глухарки нередко доходит до самопожертвования. Трогательно

видеть, как при появлении человека или другого какого-нибудь врага копалуха часто подвергается самой очевидной опасности, чтобы защитить выводок, а молодые, завидя беду, мгновенно исчезают из глаз и прячутся, как мыши, так что нет возможности заметить в лесу то самое место, куда юркнул копаленок. Как скоро спрятались молодые, копалуха нарочно трясется перед охотником, вспархивает, как будто подстреленная, бежит как бы хромая, не удаляясь от врага, а стараясь сделать так, чтоб погнался за ней, и, тем самым отведя его от места спрятавшихся молодых, вдруг бойко взлетает и, делая большой круг, не видя опасности, быстро возвращается к своим малюткам, которые, слыша зов нежной матери «глюк-глюк», тотчас с писком снова бегут под ее защиту, под ее теплые крылья.

Молодые копалята питаются преимущественно муравьиными яйцами, которые глухарка, найдя муравейник, выгребает из кучи и подталкивает под клюв своих ребятишек. Потом они едят разных насекомых, которых уже ловят сами, а впоследствии собирают ягоды и мелкие, мягкие мочки свежей лесной

поросли. Словом, копалуха с молодыми детьми чрезвычайно походит на домашнюю курицу с цыплятами.

Я всегда удивлялся способности глухарей (вообще) лететь именно в то самое место, куда полетел один, несмотря на то, что их иногда поднимаешь с пола по одному и не вдруг. Спрашивается, как же он, спрятавшись от врага и будучи испуган, иногда через долгое время летит прямо туда, куда раньше улетел кто-либо из его товарищей. В разные стороны глухари разлетаются только тогда, когда испугнут разом целую стаю или выводок, — тогда они мгновенно вспорхнут с земли, летят по разным радиусам, как спицы из ступицы колеса, но потом все-таки уберутся друг за другом, туда же, куда отправился один из них. Впрочем, эта способность заметна у всех сродных им птиц: рябчиков, тетеревей, куропаток.

В июне месяце глухари линяют и в это время забиваются в такие дебри и трущобы, что их с трудом можно отыскать, — вот почему тогда их почти совсем не видно.

К августу линяние оканчивается и старые

глухари начинают вылетать из своих вертепов на ягодники, но только рано утром и поздно вечером. В это время они крайне осторожны и пугливы. Копалухи после вывода молодых бывают чрезвычайно сухи, почему здешние охотники и говорят, что они иссыживаются на гнездах и хиреют от соболезнования по молодым копалятам, которых не только хищные звери, но и всевозможные хищные птицы истребляют в огромном количестве: даже ворон и тот ловит их себе на закуску. В 1864 году, в декабре месяце, выбирался я из розыскной партии по речке Черному Урюму. Меня окружала тайга в полном смысле этого слова на громадном пространстве от жилого места. Со мной был конюх из ссыльно-каторжных Алексей Костин, у которого была небольшая собачонка сибирской породы. Мы ехали порознь, каждый на небольших, едва сколоченных дровнишках. С трудом добравшись до места ночлега, я побежал на высокий и крутой берег, чтобы разгрести снег, приготовить табор и нарубить дров, а Костин остался на речке выпрягать лошадей и делать прорубь. Раздевшись, я уже порядочно вспо-

тел от тяжелой работы и только хотел разве-
сти огонь, как вдруг услышал крик своего то-
варища: «Барин, барин! скорей, скорей иди
сюды да винтовку, винтовку с собой бери!» Не
зная в чем дело и несколько оробев, я тотчас
схватил винтовку и бросился на крик, но, до-
бежав до саней, увидел, что Костин лежал на
брюхе на снегу и кого-то ловил под санями,
крича на собачонку, которая тоже лезла под
дровни: «Цыть, цыть, паршивая! Оголодала
ты, что ли, проклятая? Зараза те зараза!..»
Оказалось, что под сани забились копалуха,
которую гнал филин, но видя такой сумбур,
уселся тут же на берегу на сухую листвень и
преуморительно заглядывал с высоты, как-то
особенно вылупив свои кошачьи глаза и на-
острив уши. Алексей вытащил из-под дров-
ней за крыло копалуху, которую уже порядоч-
но потербила за хлупь собачонка. Обрадо-
вавшись такому случаю, я не тронул филина,
как виновника нашего сытного ужина.

Теперь постараюсь познакомить читателя
с сибирской охотой за глухарями. Прежде все-
го я должен сказать, что сибиряки охотятся за
ними мало; нечего и говорить, что они не

знают охоты с легавой собакой на молодых глухарей. Даже сибирские кочевые туземцы — ороконы промышляют глухарей только весною на токах, но, живя постоянно в лесу, бьют их и во всякое время года, но не отыскивая их нарочно, а случайно с ними встречаюсь.

И то туземец выстрелит в глухаря только тогда, когда он не промышляет зверя; на зверовье же он не обратит на глухаря никакого внимания и пройдет с винтовкой, как будто мимо вороны. Несмотря на это, я все-таки скажу несколько слов о летней глухаринной охоте, которая чрезвычайно заманчива и прибыльна. Для этого нужно иметь такую собаку, которая гоняет и лает на дичь, то есть такую, на которую при другой охоте всякий горячий стрелок не пожалеет заряда и убьет при первом же случае, при первой досаде. В конце июля и в августе месяце молодые глухари бывают чрезвычайно смиренны; лишь только их найдет собака и вспугнет, как они тотчас садятся на деревья и, прижавшись на ветках, постоянно заглядывают вниз на лающую собаку. Даже без собаки их можно перебить

всех. Вся штука в том, чтобы при самом начале отыскания дичи удалось убить матку, которую в это время жалеть незачем, ибо молодые уже настолько велики, что и — без матери жить могут. Следовательно, первый выстрел, если только возможно, должен быть по матери выводка; убив ее, молодых перестрелять уже легко, потому что они, сделавшись сиротами, далеко не улетают, а больше сидят на дереве и только прячутся в мохнатых ветках. А для этого нужно иметь привычку и умение следить за летящей птицей в лесу да бойкий глаз для отыскания ее на мохнатом дереве. Если же не убить матери, она тотчас улетит и уведет за собой всех молодых, так что их, пожалуй, и не отыщешь; если же и найдешь, то во второй раз они улетают дальше и на деревья садятся редко, а больше падают на пол — прячутся и лежат так крепко, что нередко собаки ловят их на месте. Вот почему первый выстрел и должен быть по матери, что и нужно принять за правило в этой охоте. Нередко случается убивать по два и по три копаленка на одном дереве — так крепко они сидят и таятся от охотника; дескать, одного-то

он убил, а меня-то, верно, и не видит. В этом случае нужно стрелять того, который сидит ниже. Очень часто бывает, что рабочий люд убивает глухарят, сидящих на нижних сучках деревьев или в мокрой траве, палками. Молодые чрезвычайно хлипкие на рану, так что их можно стрелять даже мелкой дробью. В это время выводки глухарей держатся преимущественно по лесистым марям на ягодниках и в колках около речек, особенно в жаркие дни. Позднее определенного времени молодые уже делаются взрослыми глухарями и бывают сторожки. Большие копалята чрезвычайно вкусны; они мягки, сочны и жирны.

Не могу не рассказать здесь одного случая, который я и до сих пор объяснить себе не умею. В 1858 году я служил в Лунжанкинском золотом промысле. В конце июля была страшная засуха и промывки золота не было. Однажды утром, часов в девять, пришел ко мне рабочий Соколов и сказал, что сейчас, проходя мимо одного колка, лежащего недалеко за промыслом, он видел целый выводок глухарей.

День был праздничный, работ никаких не

было. Соколов долго приставал ко мне и звал стрелять копалят, но мне не хотелось, потому что и утром было уже жарко. Денщик мой Михаил Кузнецов, природный сибиряк и страстный охотник, как на грех накануне уехал на другой промысел, и мне не хотелось идти на охоту одному. А Соколов как банный лист пристал и звал на копалят; наконец я согласился и пошел с ним. У меня был превосходный английский дробовик Мортимера, с которым я и отправился, а Соколов пошел без ружья, для компании и указания места. Только что зашли мы в колок, как в ту же минуту вылетела копалуха, а за ней молодые, и все расселись по деревьям. «Вот фарт так фарт, ваше благородие, — сказал Соколов. — Не успели зайти, как и нашли то, за чем пошли». «Молчи, сядь на пол, а не пугай», — проговорил я и тотчас же стал скрадывать копалуху, которая и хотела улететь. Я выстрелил по ней шагов на 40 крупной дробью. Копалуха слетела, захохотала и отправилась на другое дерево; во время полета кровь капала у нее изо рта. «Какова же она!» — проговорил Соколов. Я снова ее скрал и выстрелил — копалуха

опять полетела и села на дерево. Дело кончилось тем, что я выстрелил по ней еще четыре раза, и последний раз с прицела, всего сажен на десять, когда уже она, распустив крылья, разинув рот и качаясь, сидела на невысокой кляпине, но и тут, упав с дерева, она еще бойко побежала. Соколов поймал ее на полу живую. Отправившись за копалятами, я выстрелил еще шесть раз и ни одного не убил. «Что за оказия, что это за диковина?» — говорил Соколов. Я удивлялся не менее его, оставил копалят и ушел домой. Было еще рано; я выкупался, пообедал, как вдруг совершенно неожиданно приехал мой денщик Михайло. Конечно, в ту же минуту ему было рассказано о неудачной охоте. Михайло звал меня снова за молодыми глухарями. Мне сильно не хотелось, но сердце — не камень, и я снова отправился с новым товарищем, но с тем же ружьем, которое не мыл, и с теми же патронами (я всегда ходил с патронташем) в тот же колок, где утром оставил копалят. Не прошло и четверти часа, как собака снова нашла молодых, которые и уселись опять на деревья. Вдвоем мы убили без промаха всех восемь

штук да одного поймала на полу собака. Радость моя была большая, но сомнение за утреннюю охоту и до сих пор остается нерешенным, тем более потому, что, придя домой, я велел ощипать копалуху и, к немалому моему удивлению, нашел в ней тридцать шесть ранок от дроби, а это доказывало, что я не стрелял по ней мимо. Как объяснить такой случай?.. Только Соколов остался убежденным в том, что меня «сглазили», а ружье «испортили злые люди».

Зимою можно стрелять глухарей с подъезда утром и вечером, когда они кормятся на деревьях, но тогда трудно убить их дробью, а самое лучшее — стрелять из винтовки, потому что в это время года глухари бывают чрезвычайно крепки на рану и близко к себе не подпускают. Ездить в объезд лучше на санях — глухари бывают смирнее, но верхом хотя и ловчее для езды, зато невыгодно тем, что глухари редко остаются на деревьях в то время, когда охотник соскочит с коня, чтобы выстрелить; стрелять же с лошади не всегда возможно. Объезжать глухарей нужно исподволь и никогда не следует ехать прямо на них, а все

как будто мимо, делая круг все меньше и меньше. Ехать надо шагом и лучше вдвоем, для того чтобы один потихоньку свалился с дровней для стрельбы, а другой, не останавливаясь, ехал — тогда глухари сидят и после нескольких выстрелов; если же лошадь остановится и последует выстрел, то глухари обыкновенно тотчас улетают. Эта охота хороша только в такие зимы, когда снег неглубок и где места довольно ровны. У нас в Забайкалье она мало употребительна, потому что места чрезвычайно гористы, а леса нечищенные. Орочоны ездят за глухарями подобным же образом верхом на оленях, но тоже вдвоем — один остается стрелять, другой же проезжает, не останавливаясь, мимо. Еще раз скажу, что зимою крепость глухаря к ружью удивительна. Однажды я выстрелил в него из винтовки большим козьим зарядом, пуля попала в зад и вышла в грудь, но глухарь полетел и упал сажень за полтора. Другой раз я ударил по нему на дереве из штуцера конической пулей и развалил ему весь зад, но глухарь тоже улетел, и его нашли на другой день угольщики, почти за версту от того места, где

я его стрелял.

Недаром сибиряки говорят, что если винтовка сразу бьет зимой глухаря, то с такой можно смело ходить на медведя.

Самая лучшая охота за глухарями на токах весною. В это время туземцы бьют их сотнями, в особенности орочны, которые живут постоянно в лесу. Еще в конце февраля, когда глухари лишь только что начнут прилетать на тока, как орочны разбивают свои дымные юрты около таких мест, где много глухарей, и, посещая тока утром и вечером, добывают их на завтрак. Но в это время охота скучна, потому что глухарей прилетает мало, токуют они вяло, бывают крайне осторожны и стрелять приходится далеко, ибо черствый снег не позволяет скрадывать осторожную птицу. Сидеть же на одном месте и караулить, когда какой-нибудь глухарь прилетит под выстрел, скучно, да и холодно. Но в феврале только голодающие орочны, привыкшие с пеленок переносить всякую непогоду, бьют изредка глухарей на токах, по большей части стреляя в них чуть не на авось на большое расстояние. Самая же лучшая охота — в конце марта,

когда станет гораздо теплее и когда глухари слетаются в большом количестве. Вот о ней-то мне и хочется рассказать читателю, чтоб познакомить его со всеми сибирскими тонкостями этой охоты и привести несколько случаев, доказывающих охотнику, каким образом он должен вести себя на глухариных токах и каким неожиданностям подвергается стрелок на этой охоте. Не могу умолчать, однако, о том, что ранняя стрельба на току нехороша уже тем, что она делает глухарей крайне осторожными и впоследствии недоверчивыми даже к малейшему шороху. На таких опуганных, как здесь говорят, токах глухари в продолжение всего токованья бывают дики до невероятности, щелкают худо и садятся преимущественно на пол, прилетая только утром; если же иногда и пожалуют с вечера, то садятся вдали от тока. Вот почему туземцы, посещавшие тока из крайности в начале этого периода, никогда не бывают на таковых в самый разгар токованья, а охотятся на других, неопуганных.

И к благоразумию их нужно отнести то правило, которого они по возможности при-

держиваются, то есть они опутивают тока только худые, но хорошие всегда оставляют для более удобного времени. На небольших глухариных токах есть, так сказать, свои хозяева — это старые глухари-токовики, которые прилетают раньше всех на тока и первыми начинают токованье. Слыша их песнь, прилетают другие, молодые; они вторят хозяину и учатся. Часто случается так, что токовик запоздает, то ранее прилетевшие глухари сидят и не токуют без своего вожака. Но лишь только появится опытный пернатый ловелас и начнет свою любовную песнь, как все молодые начинают щелкать, ток оживает и принимает свой особый характер. Поэтому на небольших токах токовиков не стреляют, иначе можно испортить все дело и, пожалуй, уничтожить ток в текущую весну. На больших же токах хозяев много, и там токовики не играют такой важной роли.

Глухариная охота на токах — это первая искра после скучной и долгой зимы, которая поджигает нетерпеливого, горячего сибирского охотника и заставляет его забывать нередко необходимую работу, службу и семью.

До сих пор промышленник был покоен духом и не обращал внимания на свою винтовку, которую уже давно не брал в руки, но с появлением марта он как бы воспламеняется, не раз чистит и промывает свое любимое ружье, которое так долго висело без употребления, стреляет из него в цель, как бы забывая, что оно бьет хорошо, льет пули, приготовляет заряды — словом, готовится бросить дом и поспешить на давно ожидающие его тока, где уже появились глухари и, разгоряченные весенним солнцем, каждый день поют свою любовную песню. Но промышленник все еще как будто не верит себе, не верит оживляющейся природе, не верит давно наступившему урочному времени и нередко спрашивает своих товарищей: «А что, брат, однако, глухари теперь уже щелкают?» Между тем как он сам, ездя по дрова, не раз слышал своими ушами щелканье глухарей и сам же рассказывал о том своим друзьям.

Наконец терпение его лопается, он берет винтовку, бежит посидеть вечер на току, но остается там ночевать и проводит утро, а с этого дня он оживает в полном смысле этого

слова и посещает тока во всякий свободный день, таская домой глухарей вязанками. Но в мире ничего нет вечного, и тока скоро надедают сибирскому промышленнику. Весна более и более вступает в свои права, и он уже торопится теперь на увалы, в солнпеки, куда стали выходить ежедневно козули и изюбры...

У нас в Забайкалье на тока ходят промышленлять обыкновенно с вечера, на которых ночуют и проводят утро.

Посидеть же только вечером или утром бегают одни служащие люди, которым не всегда возможно прокоротать половину суток в лесу. Но подобная беготня удобна только там, где тока близки к жилому месту. Да и что за охота идти с тока поздно вечером или на ток чуть не с полночи и пробираться по тайге, по слепой чаще, с опасностью раскрыть себе лоб или вытащить глаз каким-нибудь прутом или суком. Не говорю уже о той досаде для охотника, когда, например, слетится много глухарей с вечера, а ему не удастся убить, да еще после этого доведется тащиться тайгой домой!.. О, это хуже тяжкого наказания!.. А та-

кому-то наказанию чаще всего и подвергаются люди служащие. Я это говорю потому, что сам частенько испытывал на себе это наказание, почему и не могу вспомнить о нем хладнокровно.

Поэтому для описания более удачной охоты я расскажу, как промышляют глухарей на токах более счастливые охотники, пользуясь вечером и утром, а ночью у огонька на току вместе с глухарями и часто грезя во сне об удачных выстрелах, проклятых пуделях — словом, о тех воспоминаниях, которые и во сне не дают покоя усталому охотнику и лелеют его восторженную душу...

Я знал одного священника, страстного горячего охотника, который частенько забывал о великопостной службе и, пренебрегая суетной молвой мирян, переодевшись в простой наряд, не раз задувал со мной чуть не вприпрыжку с ружьем в руках и с торбочкой на плечах на глухариный ток, чтоб схватить там вечерок, а если разгуляется душа — так и утро. Бывало, я же и начну потом приставать к батюшке: «А что, мол, святой отец, какова сегодня была «утреня»? Ты все что-то молчал, а,

напротив, краснобровые твои прилетане все что-то тормозились, как будто сердились, однако они тебя ругали...»

Бывало осердится батя и скажет: «Молчи, блудный сын; это ты, окаянный, виноват всему, а то я бы ни за что не пошел...» Когда же я прочитал батюке этот эпизод, он расхохотался и сказал: «Ну, ты уж что-то разоврался, там этому не поверят. Ты, брат, лучше это выкинь...»

Сибирский промышленник забирается на ток обыкновенно с вечера, выбирает лучшее место и садится с винтовкою куда-нибудь под куст, к большому дереву или прячется за валезину и дожидает прилета глухарей. Где глухари не напуганы, там они прилетают рано, до солнозаката, поэтому нужно приходить раньше. Я сказал — лучшее место, то есть такое, на котором преимущественно токуют глухари; найти его нетрудно — оно всегда чище, чем другие пункты тока, и на нем видны глухариный помет, перья и даже следы, если лежит снег или по току прошел пал (т. е. огонь). С нетерпением дожидает охотник гостей, поглядывает во все стороны — не сидит

ли где-нибудь глухарь? Прислушивается ко всякому шуму, ко всякому лесному щелчку, что часто бывает в лесу, в тайге весной, когда начнут отходить мерзлые деревья, — не щелкает ли где-нибудь глухарь? Но все тихо; от усиленного напряжения у охотника начинается рябить в глазах, появляется шум в ушах — он невольно протирает глаза, копает уши... Бывало, сидишь и до того прислушаешься и приглядишься, что журчащая вода в ручейке кажется отдаленным токованьем глухаря, какой-нибудь нарост на ветке — сидящим глухарем... Но вот вдруг послышался шум от тяжелого полета, мелькнула тень по полу, захлопали крылья; заколыхались ветки — это пролетел глухарь над лесом, спустился как будто книзу, потом взмыл кверху и с размаху, качаясь, уселся на ветку какого-нибудь дерева. А вот снова шум — это прилетел другой, там еще и еще. Послышалось во всех сторонах токованье глухарей.

Но охотник сидит притаившись, без всякого шума, без малейшего движения, он только следит за прилетающими глухарями и дает им время «расщелкаться». Наконец стало

смеркаться, промышленник выбирает ближайшего глухаря, тихонько прицеливается, спускает курок, и эхо от выстрела не успело еще раскатиться по горам, как слышится тяжелый «бутт» — это упал глухарь с дерева, как сноп с овсяной клади. Вдруг все замолкает, и только глухари сторожко повертываются на деревьях, озираются кругом, но, не видя никого, кроме сизого облачка порохового дыма, потому что охотник после выстрела тотчас припадает в тайнике, они снова начинают пощелкивать громче и громче и забывают о первом испуге. Но не спит притаившийся охотник, сердце его стучит сильнее обыкновенного, глаза горят и наблюдают. Избрав удобную минуту, втихомолку он зарядил уже винтовку, снова приложился — бац, и другой глухарь валится на землю. Таким порядком иногда удается убить с одного места до трех и четырех штук. Но это редко; по большей части глухари после второго выстрела слетают с деревьев, пересаживаются на другие и улетают часто очень далеко. Убитые подбираются охотниками только тогда, когда станет темно и остальные глухари разлетятся. Весь успех

охоты состоит именно в том, чтобы глухари не видали человека. Если же они садятся далеко от засады, тогда стрелку приходится их скрадывать, но об этом я скажу после, а теперь упомяну, что скрадывать глухарей чрезвычайно трудно и таким путем в вечер много не убьешь. Для этого есть своего рода уловки. Теперь же, чтоб не забыть, я скажу еще, что стрелять глухарей на току можно двум, трем и даже более охотникам, но с тем условием, что каждый стрелок должен тихо сидеть в засаде и не ходить до потёмок. Такого рода охота хороша, и в один вечер можно набить целый воз глухарей, которые, прилетая или пересаживаясь с одного места на другое, попадают под выстрелы то того, то другого стрелка. Зато один нетерпеливый охотник может испортить все дело: то он не вовремя начнет скрадывать глухаря и распугает всех; то, убив, с радостью побежит за добычей и сделает то же. О, тогда вместо дружбы и удовольствия являются невольная досада, даже злоба и ссора между охотниками. Напротив, если правило соблюдено — выстрелы раздаются со всех сторон, то и дело слышится «бутт», «бутт», и

атакованные с разных сторон глухари частенько теряются до того, что перестают щелкать и только сидят на деревьях или перелезают недалеко с одного на другое. По первым глухарям стреляют только в таком случае, если они пожалуют слишком близко к притаившемуся охотнику, ибо частенько случается, что они садятся на то самое дерево, под которым сидит стрелок. Если же его не убить, то спрятаться от него нельзя, и он рано или поздно непременно заметит засаду и может испортить все дело — улетит далеко, а к нему станут садиться и другие. Конечно, я говорю это про такие тока, на которые собирается много глухарей; что же касается до таких, где прилетают один или два, там стреляют без разбору, в первую удобную минуту. Надо заметить, что глухари не боятся огня, и поэтому здешние промышленники в холодное время на току раскладывают небольшой костер, около которого и греются.

Даже замечено, что глухари в сумерки охотнее садятся к огню, чем в темные углы тока. На этом основании по окончании стрельбы охотники нередко ночуют на самом току

или неподалеку от него. Но, предвидя ночевку, нужно табор избрать ранее, заготовить дров до прилета глухарей, а собравшись вечером на ночлег, не кричать и не шататься попустому около огня, чтоб разлетевшиеся глухари не боялись и к утру собирались на ток, не опасаясь встретить вечернюю блокаду.

Не могу не сказать, что вечерняя охота на токах имеет свой особый интерес, особые правила стрельбы, производит сильнейшие впечатления на стрелка и живее задевает и волнует его охотничью душу, в особенности тогда, когда стрелок бьет из винтовки.

Даже днем бить пулей гораздо интереснее, чем дробью, но тут, тут приходится иногда стрелять в совершенных потемках, когда, подойдя к глухарю в меру выстрела, едва отличаешь его от сучка или от общего мрака, когда не видно не только целика, но с трудом замечаешь в темноте верхнюю грань ствола, целишься по навыку, по привычке к ружью и с замиранием сердца спускаешь курок. А выстрелишь и не знаешь, убил или нет, потому что вылетевшим из дула огнем, не видным днем, ослепит охотника, так что он несколько

секунд ничего не видит, мрак одевает его кругом, и тогда только привычному уху знакомое «бутт» скажет, что глухарь упал на пол. О, с какой радостью бежит тогда охотник к тому месту, где по его расчету должна упасть добыча! С какой осторожностью пробирается он по лесу, чтоб не попасть на какой-нибудь куст и с каким вниманием проходит он мимо замеченных деревьев, чтоб не потерять отыскиваемого места!..

Словом, в этой охоте есть какая-то таинственность, какие-то чары, которые сильнее обыкновенного действуют на душу, живее волнуют кровь и делают как-то возвышеннее охотника, который, добравшись на огонь до табора, является к своим товарищам каким-то победителем, а севши к огоньку, с большим увлечением рассказывает про свой удачный выстрел, начиная с самого начала замеченного им в сумраке глухаря, не пропуская ни одного препятствия во время стрельбы и кончая сомнением после выстрела и боязнью потерять то место, где ему слышалось радостное «бутт». Нечего и говорить о том, с каким аппетитом ужинает невзыскательный

охотник и, свернувшись около огонька, спит потом крепким, сладким сном до утренней зари... Только охотники могут понять вполне такое счастливое положение человека! Да, а ведь редко бывают такие минуты в жизни счастливейших мира сего...

Многие сибирские промышленники, в особенности туземцы, не стреляют глухарей до самых потемок, а только сидят спрятавшись и замечают те места, где они садятся на деревья, токуют, а потом спят. Когда же наступит сумрак, стрелки отправляются с винтовками, подходят к спящим глухарям на самое близкое расстояние и бьют, как днем. Конечно, в лунные ночи охота эта хороша и занимательна; ее здесь называют стрельба по месяцу, но в темные ночи надо быть только орочоном, чтоб ходить по чаще леса, отыскивать замеченных сидящих глухарей и стрелять по ним почти без промаха. Я спрашивал туземцев, к чему они это делают, когда можно бить много глухарей и в сумерках? Они говорят, что ночью птица гораздо смирнее, пускает к себе очень близко и после промаха боится лететь, чтобы не убиться об деревья, а когда и слетит

с дерева, то впотымах задевает за ветки и нередко падает на пол. Они говорят, что охота эта еще лучше и добычливее с огнем, для чего они делают факелы из свернутого в трубку береста и с ними, при сильном освещении, отыскивают спящих глухарей и уже бьют наверняка. Я не пробовал такой охоты и потому не могу сказать ничего об ее достоинствах и недостатках, но, представляя себе ее в натуре, мне кажется, она должна быть крайне интересна.

Я уже сказал выше, что утром глухари начинают щелкать чрезвычайно рано, поэтому охотники еще до свету тихонько отправляются на ток, и рассаживаются по удобным местам для караула.

Утренняя охота на току ничем не отличается от вечерней, правила одни и те же. Первых токовиков не бьют, а дают время слететься побольше глухарям и «расщелкаться» для того, чтобы они вошли в азарт. Тогда можно стрелять с одного места по нескольку раз. Если же глухари садятся на пол, то охотнику лучше стоять где-нибудь около дерева, чем сидеть, потому что токовики, даже в сильно

возбужденном состоянии, тотчас заметят человека, который начнет подниматься с пола, и улетят. Стрелять же глухарей, токующих на полу, сидя крайне неудобно, особенно из винтовки и в то время, когда еще очень темно. Бывало, слышишь кругом токованье, этого мало — слышишь очень ясно их походку по сухому мелкому дромю, густому ягоднику, слышишь шорох от распущенных до земли крыльев, а при всем усиленном всматривании увидеть не можешь. Досада страшная, в особенности тогда, когда глухари ходят слишком близко к засаде. Вот наконец схватишь глазом шевелящуюся черноту между кустами, обрадуешься, начнешь прицеливаться, — но ничего не видно! — и глухарь как будто исчезнет; снова ищешь его с большим напряжением, в глазах зарябит, делается еще досаднее, а боишься, как бы не запоздать и не дотянуть до света, вот и станешь вытягиваться из тайника, чтоб встать на ноги, как вдруг все глухари в одно мгновение с шумом поднимаются с пола и улетают... В это время невольно осовеешь, поглядишь им вслед, плюнешь с досады и, конечно, выругаешься, как будто

птица виновата в том, что сглупил сам... Вот для того-то, чтоб не подвергать себя такой неудаче и не раскaiваться, есть особое правило, которого придерживаются здешние туземцы. Они говорят, что охотнику нужно сидеть всегда наготове и в то время, как только глухарь, захлобыстав крыльями, с шумом начнет садиться на пол, стрелок в одно мгновение должен соскочить на ноги, то есть быстро встать; тогда глухарь этого не заметит, хотя бы и сел очень близко к засаде. В то же время, когда глухарь пролетает мимо, нужно свистеть; тогда он тотчас огибает дугу и скоро садится. Правилам этим я придерживаюсь доныне и могу сказать по опыту, что они почти всегда верны.

После нескольких выстрелов глухари делаются крайне осторожными, в особенности после восхода солнца; тогда нужно немножко подождать, дать им время забыться и растокoваться, а потом уже пробовать скрадывать токовиков. Дело это мудреное и требующее знания и опытности охотника, который, заметив щелкающего глухаря и высмотрев поудобнее местность, начинает подходить из-за

деревьев, прячась за их толстые стволы.

Но это не хитро, а хитро сделать так, чтобы глухарь не видел охотника; для этого стрелок продолжает свой путь с величайшей осторожностью, дабы не наступить на сухой сушчок, не шаркнуть ногами или платьем, и шагает только тогда, когда глухарь точит, то есть находится в сильно возбужденном состоянии. В это время ловкий промышленник успеваеет делать до пяти больших шагов и останавливается как вкопанный на одном месте, не шевеля ни одним членом, где бы ему ни пришлось остановиться; лишь только глухарь после главного удара начнет опять точить, как охотник снова подвигается к нему на несколько шагов. Продолжая путь таким образом, можно подойти очень близко, но винтовка этого не требует — из нее удобно стрелять на 40 и на 50 сажень, а на это расстояние редкий раз не скрадешь глухаря, в особенности высоко сидящего на дереве. Гораздо труднее скрасть его токующего на полу.

Многие здешние промышленники, в особенности орочны, умеют ловко приманивать к себе самцов, хлопая руками об одежду

и подражая горловыми звуками голосу копылухи.

Заслыша это, глухари думают, что прилетела самка и квоклет, почему мгновенно бросают токовать и частенько прилетают к охотнику чуть не под самый нос — тут уж зевать не следует, а нужно быть наготове и стрелять немедленно, ибо самцы тотчас заметят ошибку и улетят. В лучшую пору токованья, несмотря на частую стрельбу, глухари, разлетевшись по закрайкам тока, щелкают иногда часов до десяти утра. Для этого хорошо иметь далекобойную винтовку или хорошо пристрелянный штуцер и бить их на далеком расстоянии. Только охотник может поверить тому, как приятно иногда снять токовика с макушки высокого дерева сажен за семьдесят или более!! Однажды, после счастливой охоты на току, я возвращался уже домой с тяжелой ношей глухарей, как вдруг в боку токовища, на закрайке леса, увидел щелкающего глухаря, который сидел на самой верхушке огромного дерева. Со мной была винтовка сибирской работы, чрезвычайно далекобойная и цельная. Я остановился и начал махать платком, но

глухарь не обращал на меня ни малейшего внимания, как бы говоря: «Врешь, брат, не до-станешь, а меня не скрадешь, я тебя вижу». Подумав это, я прицелился и выстрелил средним, «глухариным» зарядом, но глухарь сидел и продолжал нащелкивать свою любимую песню.

Я зарядил большой козий заряд и снова ударил по нему — певец тотчас слетел с могучей сосны и свечкой, или, как здесь говорят, столбом, взмыл кверху, но, поднявшись на высоту дерева, вдруг пошел наутур книзу и упал недалеко от сосны. От радости я ошалел, у меня затряслись руки и ноги, я готов был расцеловать свою винтовку, готов был поделиться своими переполненными чувствами со всяким человеком... Словом, радость моя была неописанная!.. Со мной был природный сибиряк, страстный охотник, который сначала меня долго отнекивал, чтоб не стрелять, а когда я убил глухаря, товарищ мой сперва привскочил, а потом присел и долго бил в ладони, с удивлением поглядывая то на меня, то на винтовку, говоря: «Это, братец, оказия!.. Ну, молодец, барин! Ай-да старуха!..» — так я

называл свою сибирячку-винтовку. Отправились за глухарем; я нарочно сделал сажень и смерил расстояние; оказалось, что я выстрелил за девяносто шесть сажен, а для глухаря из сибирской винтовки это громадное расстояние. По крайней мере, такой удачный выстрел в моей жизни был пока только один...

На больших, искони известных токах здешние промышленники для стрельбы глухарей делают потайные сидьбы, в которых прячутся для караула, а для ловли глухарей ставят петли. Сидьбы устраиваются различным образом: из жердочек, разного лесногохлама и редко моха. Для постанова же петель делаются «томбока», т. е. валяются небольшие деревца, кладутся комельками на свои пеньки, переплетаются между собой вершинами, к ним подкладываются жерди, валежник, разный лесной дром — и томбок готов.

Другими словами, на току делается кое-как род изгороди, которая бывает вышиною не более аршина, зато длиною такова, чтобы могла охватить кругом главное токовище, пересекаясь между собою под разными углами. Изгородь эта должна быть настолько часта,

чтоб глухарь сквозь нее пройти не мог.

В удобных местах тока в томбоке оставляются небольшие воротца, между вбитыми в землю колышками; шириною они бывают не более полуаршина; вот в этих-то воротцах и настораживаются крепкие петли весьма различными способами, кто как умеет. Дело в том, что глухари, спустившиеся токовать на пол, непрерывно бродят по току, но, не имея возможности попасть через томбок, идут в воротца и попадают в петли, которые сучатся из крепких постегонок или белого или черного волоса, смотря по тому, когда ставятся петли, т. е. при снеге или по черностопу. Число петель или воротцев зависит от прилежания охотника и обширности тока. Неленивые промышленники устраивают томбока и ставят петли на нескольких токах и ловят глухарей нередко в огромном количестве. Даже кочевые туземцы делают томбока, поселяясь на это время вблизи токов и посылая для осмотра ловушек утром и вечером ребяташек, жен и престарелых ирокезов. Глухарь, попавшись в петлю, обыкновенно пятится и, скоро затянув ее, задыхается, но копалуха бьется во все

стороны, отчего частенько отрывает петли и улетает.

Кроме того, я должен заметить, что глухари во всякое время года очень часто попадают в различные самолеты, поставленные во все не на их голову. Они проваливаются в козы и звериные ямы, подходят под тяжелые звериные пасти, даже стреляются на лисьих луках и убиваются в заячьих пастушках и кулемках. Но в первых случаях они приносят большую досаду зверовщику, потому что спускают ловушки, приготовленные на крупную дичь, а попав в ямы, раскрывают тайники, хлобыщут в них крыльями, стараясь вылететь, и тем только пугают осторожных зверей.

Старый глухарь бывает сух и черств; его нужно вымачивать и шпиговать свиным салом, тогда он может быть лакомым куском. Многие промышленники, ощипывая глухарей, хвостовых перьев не выдергивают, а отрезают весь хвост с частицей мяса, расправляют перья веером и засушивают. Такие веера довольно красивы, и сибиряки весят их обыкновенно в избах под матками или под верх-

ними колодами окон, в горизонтальном положении, так что они качаются и кружатся от малейшего движения воздуха.

Пересказав читателю почти все, что знал о глухаре, я возвращаюсь опять к токам и еще раз скажу, что весенняя охота на них в наших краях бывает очень добычлива, доставляет большое удовольствие истому охотнику и крайне интересна для любителя природы. Мне кажется, что ни на одной другой охоте не бывает таких своеобразных случаев, такого удовольствия, смеху, досады, как на токах. Чтоб познакомить читателя с характером этого промысла, я передам несколько случаев.

Один охотник в числе других был со мной на току, но просидел целый вечер и не мог убить ни одного глухаря. Собравшись на табор к ужину и рассевшись около огонька, мы начали над ним подсмеиваться. Обиженный товарищ и нами и несчастным жребием охоты сначала долго отсмеивался, но наконец обиделся, улегся спать и сказал, что завтра ему «бог подаст невидимо глухаря». Рано утром он встал прежде всех и принялся будить нас; когда мы присели опять к огоньку,

чтоб поскорее выпить хоть по чашке чаю, охотник наш отправился «обзирать окрестность», по выражению какого-то чудака-немца; все товарищи засмеялись, пожелали ему хорошего успеха и, отпустив на его счет несколько каламбуров, между прочим, кто-то сказал: «Смотри не ходи так, возьми с собой винтовку: не ровен час, пожалуй, как на грех, прилетит глухарь и сядет тебе на голову» — и в это время догнал его и подал ему винтовку. Не прошло и пяти минут, как в самом деле в ту сторону, куда ушел охотник, пролетел глухарь и уселся против должника природы; все захохотали. Вдруг раздался выстрел, а через несколько минут явился к нам товарищ с глухарем в руке и, смеясь от души, рассказал, что проклятый глухарь застал его в самую критическую минуту и что ему, несмотря на свое неловкое положение, пришлось стрелять сидя... Все хохотали до упаду от подробностей счастливой охоты и невольно вспомнили вчерашнее его предсказание. А подобные случаи повторяются частенько!

Однажды утром ударил я по токующему глухарю на полу крупной дробью; глухарь

свернулся и захлобыстался на месте; спустя несколько минут подбежал я к нему, потому что он был один и других токовиков не было — но увы! Глухаря не оказалось. Исчез, как в воду канул, каналья. Все поиски оказались тщетными.

Другой раз мне довелось выстрелить из винтовки по глухарю, который токовал на огромной лиственнице. Он упал в ту же минуту после выстрела. Зарядив винтовку и покурив, я пошел, чтобы взять добычу, но не нашел и этого. Ток был недалеко от моей квартиры; привели мою охотничью собаку, которая тоже найти его не могла, потому что свежих следов на току было много, а крови от раненого глухаря не было ни капли. Спустя несколько дней на тех же токах, где я стрелял, другие охотники нашли с переломленными крыльями двух глухарей, которые, несмотря на свое увечье, все-таки явились на ток пешком. По ранам, выбитым перьям из крыльев и другим наведенным справкам мы дознались, что это были те самые глухари, которые ускользнули от меня. Случаи эти я привел именно для того только, чтобы показать чи-

тателю, насколько охотник должен быть внимателен к раненой птице, а поэтому он, мне кажется, обязан сообразить все условия выгоды и невыгоды охоты — сейчас ли ловить раненого или оставить до другого времени. Потому что если токующих глухарей много, то лучше пожертвовать одним, чем лишиться многих, испортив все дело, и, пожалуй, помешать другим охотникам.

Случилось мне тоже раз скрасть глухаря, токующего на снежном сугробе; подобравшись в меру выстрела, я пустил в него из винтовки, но обнизил, и пуля ударила в снег между ногами глухаря, который от выстрела и сброшенного под ним снега, как мячик, высоко привскочил над сугробом, но, не заметив меня, тотчас же начал токовать с прежним азартом. Расстояние было недалекое, и мне пришлось просидеть, как истукану, за толстым деревом не менее четверти часа, пока глухарь, все-таки не замечая засады, ушел с этого места за большой куст. Тогда только, тихо зарядив винтовку, я убил его вторым зарядом. Случай этот доказывает, какому самозабвению предается глухарь во время токо-

вания, и учит охотника быть наивозможно хладнокровным. Самое скверное — стрелять глухарей почти вертикально кверху. Когда они садятся на то самое дерево, под которым таится охотник. А такие случаи бывают сплошь и рядом.

В особенности скверно стрелять из винтовки, тогда по большей части бывает пудель. Но смешно смотреть в это время на глухаря, когда он, слыша под собой шорох, не может увидеть стрелка, потому что смотрит дальше, через охотника, но все-таки, чувствуя беду, начнет вертеться на сучке и заглядывать во все стороны. В таком случае лучше стрелять другому охотнику, откуда-нибудь сбоку, если только это возможно. Или же, спрятавшись самому, бросить кверху сучком, тогда случается, что глухарь перелетает на другое дерево и садится недалеко, как бы любопытствуя причиной своей тревоги. Чаще всего подобные случаи бывают тогда, когда под деревом у охотника горит небольшой огонек, так что при удачном выстреле глухарь может упасть прямо на огонь. Я знаю один пример, как глухарь, убитый другим охотником, упал с дере-

ва прямо на сидящего под ним стрелка, но от защиты его руками был отброшен прямо на кипящий котелок с кирпичным чаем. Смеху было много, и с тех пор этого промышленника стали дразнить тем, что он «дремал на току, а прилетевший глухарь выпил у него весь котелок чаю». Впоследствии его прозвали просто Глухарем, чего он страшно не любил и принимал это название как брань.

Познакомившись и с Западной Сибирью поближе, мне и здесь не раз уже удавалось охотиться за глухарями, которые в этой половине обширной Сибири, по крайней мере на Алтае, в Барнаульском горном округе, несравненно больше забайкальских. Не могу определить научно, составляют ли забайкальские глухари особый вид от своих сородичей Западной Сибири, но заверю читателя в том, что забайкальский глухарь отличается не только меньшим ростом, но и оперением. Глухарь Западной Сибири не так черен, а серо-буроват и величиной превосходит забайкальского даже более чем вдвое. Действительно, в окрестностях Барнаула бывают такие великаны, что вытягивают до 30 фунтов;

даже осенние, молодые глухарята уже больше восточных собратьев и весят 14–18 фунтов. Это я говорю о самцах, но самки хотя и больше, но такой резкой разницы, кажется, не представляют. Жизнь и характер глухаря в Западной Сибири, по-видимому, одинаковы и ничем особенным не отличаются. Но вот обстоятельство, которое меня поразило, — это то, что барнаульские промышленники не имеют понятия о глухариных токах и уверяют или, лучше сказать, несут иногда о глухарином спаривании такую дичь, что слушать тошно. Большая часть здешних охотников убеждена в том, что глухари постоянных токов не имеют а пользуются случайностью и токует, где бог пошлет, и на образовавшиеся тока прибегают только пешком, разбрасывают слюну, которую находят самки, склеивают ее и тем оплодотворяются.

Мне довелось жить в Барнаульском округе вот уже несколько лет и жить именно в той местности, где глухарей довольно много. Несмотря на все мое старание, я не мог отыскать ни одного глухариного тока, и здешние промышленники, невзирая на обещанную

порядочную плату, не помогли мне в этом. Что делать, быть может, время будет счастливее и тока, по всей вероятности, окажутся более настойчивым охотникам.

В Барнаульском округе бьют глухарей также, как и за Байкалом, преимущественно из винтовок, случайно с ними встретившись или охотясь с собаками осенью. Кроме того, здешние глухари очень любят весною по первому приталу и осенью при опадении листа вылетать на дороги, бродить по песку и клевать дресву. Этим пользуются охотники и скарауливают их на таких излюбленных местах. В конце лета и всю осень до самых снегов, особенно в тех местах, где есть ягодники, здесь ловят глухарят в силья и так называемые пружки. Это не что иное, как петли, приделываемые к очепам и разбиваемые на тех местах, где водятся глухари.

Те и другие ставятся на чистых пригорках тайги, или черни, как здесь зовут, то есть на тех местах, где глухари любят гулять во всякое время. Приманкой служит битое стекло, которое блестит более, чем дресва, и приманивает глухарей. Они, подбирая стеклушки,

попадают в настороженные петли, кои срываются с насторожки, а готовые очепа не замедлят задернуть силок, и глухарь пойман за ногу, шею, крыло — за что придется. Иногда для приманки бросают калину и рябину, так как не во всех деревьях можно найти даже и негодное стекло.

Глухари ужасно, как видно, любят блестящие предметы, потому что были такие случаи, что в Барнауле покупали на базаре не один раз таких пернатых аборигенов здешнего края, у которых уже на кухне открывали в зобах проглоченные золотины, подхваченные глухарями, конечно, не в кладовой или казначействе горного ведомства, а, вероятно, в таежных золотоносных россыпях и, увы, быть может, еще неизвестных золотопромышленникам, шарящимся по всей тайге и нередко убивающим на поиски «презренного металла» все свое состояние!! После таких случаев с глухарями некоторые искатели хватались за счастливую идею отыскать новую Калифорнию чрез исследования чисто полицейского характера: кем, где, когда, у кого и проч. куплен такой-то глухарь, чтоб по нем добратся

до искомого ларчика, но и тут увы! Поиски оказывались все как-то тщетными; базар велик, память изменяла, а случаи редки. Поищут, поищут, вздыхая, почешутся да и плюнут...

Описание я кончил; хочется поболтать, поделиться с читателем, которого прошу вообразить, что он после вечерней охоты на току сидит у огонька и слушает рассказы совова-рищей.

В одно морозное утро сидел я на току по речке Малому Урюму. Когда я пришел, было еще темно. Со мной был охотник, который засел на току по левую сторону, а я поместился невдалеке от него на самом берегу речушки, ширина которой была не более трех сажен. Посредине реки шла дорога, по ней возили на промысел бревна, уголь, мох и прочие припасы. Не прошло и четверти часа, как прилетел глухарь и сел против меня на дерево; я выстрелил, глухарь упал; в то же время слышался шум; чтоб не помешать другому глухарю сесть, мне пришлось юркнуть на пол за небольшой пенек, стоящий на самом берегу речки, но глухарь сделал лучше — он спу-

стился на лед и уселся против меня не далее двух аршин. Что мне было делать? Я притаился и едва переводил дыхание.

Глухарь, не думая долго, распустил крылья, поднял веером хвост и принялся нащелкивать свою любимую песню. Положение мое было крайне неловкое: пошевелиться нельзя, достать глухаря нечем; будь у меня револьвер или даже палка, я бы убил его сразу. Приходилось сидеть как истукану и только вполглаза наблюдать за певцом. Наконец, подумав, что его должно быть видно моему товарищу, я без малейшего движения проговорил: «Стреляй». Глухарь в это время присел, будто вздрогнул, перестал щелкать, посмотрел почти в упор на меня, но не распознав засады, снова начал токовать. Я повторил опять: «Стреляй». Глухарь вел себя так же, но выстрела не было. Меня начинало бесить такое положение, и я почти закричал: «Стреляй! Что ж ты сидишь? Заснул, что ли?» Только после этого певец вдруг поднялся и сел на дерево; тогда уж я вздохнул свободнее и, тихонько зарядив винтовку, удачным выстрелом, несмотря на темноту, сшиб его с высокой лиственницы. По этому

случаю можно поверить, что у глухаря обоняние плохое, а глаза во время любовной истомы не различают предмета на таком близком расстоянии.

Для того же, чтоб познакомить читателя с сибирскими случайностями на охоте, я передам рассказ одного известного в свое время здешнего зверовщика. Вот что говорил мне мой приятель, покойный старик Дмитрий Кудрявцев, когда у нас на зверовье как-то зашел разговор о разных встречах и несчастьях, бывших с сибирскими промышленниками.

«Нет, барин, вот что я тебе скажу, послушай-ка. Когда Шилкинский (сереброплавильный) завод находился в действии, я был штатным угольщиком и ходил в курене за мастера. Народу у меня было человек десять, и все ребята славные, одно слово — работники! Дело было перед пасхой; ну, известно, перед таким праздником на уроке какая работа, это ведь не то, что на поденыщине; я и отпустил своих ребят домой, а сам взял винтовку да и пошел на ток, а ток был богатейший, несмотря на то, что недалеко от него был трахт (тропинка) беглых. Тогда в заводе-то была тюрь-

ма, и эти несчастные, бывало, как только ударит тепло, так они, как гуси, и потянутся в поход, кто куда вздумал, друг за другом — значит, бегут, ведь всякому не охота цепями-то грохотать, а охота на слободу, лестно, значит, свою сторону увидеть... Посидел я на току вечер, убил двух глухарей, да и остался ночевать, — мол, не даст ли бог еще чего-нибудь в утро, дескать, к празднику дичину всякому надо; как снесу к управителю глухаря два, так, глядишь, стакана два, а нет так и три водки и схватишь. Оно с устатку-то и ладно; я же был пьющий, чего красить себя, ведь не девка. Вот я переночевал, утром встал чуть свет, а мороз такой стукнул, что вся грязь так и закоковела. Но ничего, я таки еще убил двух глухарей да и пришел к огоньку, где ночевал, наставил котельчик чаю, а сам прилег, мне как пригрело, я и уснул. Со мной собака была, которую я держал на привязи, а то не даст и стрелить. Вот только я и слышу, что Серко будто ворчит на кого-то; я цытькнул — не унимается, ворчит да и только. Что, мол, за оказия? Неужели где-нибудь он волка видит? А то на козулю ворчать не станет: козулю

увидит, так только взвизгивает. Это вот лежу да и думаю, а Серко все ворчит да ко мне трется. Вот я сел, огляделся: нет никого. Я его ударил, он и не визгнул. Я опять прилег.

Серко все ворчит, да и только. Ну, думаю, что-то не ладно! Я опять сел да и смотрю на Серко — куда он глядит? А недалеко от меня был небольшой колочек, так прутниче один да ярник. Ну-ка я глядеть туда, ну-ка глядеть — и вижу: между кустиками человек шевелится и ползет, значит, ко мне. «Ладно же, — думаю, — ползи ж ты, такой-сякой, я тебя угощу по-приятельски; хорошо, что не на сонного натакался», — а сам взял да и прилег нарочно, будто его не вижу — посмотрю, мол, что он станет, варначина, делать. Бояться мне нечего: винтовка готова и Серко со мной, а он, брат, не выдаст, лучше человека сохранит. Вот я лежу, а сам смотрю прищурившись, чтоб как-нибудь не обробеть. Наконец вижу, что он уж подполз близко и нож у него в руке. Ну, как увидел это, так меня морозом по всей коже и ободрало! Навалился на меня страх, я лежу да и думаю: «А что, как он, гадина, вдруг на меня бросится? Ведь кобель-то привязан!

Как пырнет раз меня да раз его — вот и концы в воду». А сам так и трясусь как в лихоманке; да как соскочу вдруг, да как зареву на него лихоматом: «Что ты, мол, пес этакой, волчище смердящий! Что ты это делаешь, варначина? Что тебе надо? Хочешь, что ли, вот сейчас застрелю и ответа не дам ни царю, ни богу за тебя, беглеца?..» Он, бедненький, так испужался, что и нож из руки выпал, побледнел, как бересто. «Батюшка, такой-сякой, — говорит, — пусти душу на покаяние. Ничего я худого не думал, я хотел только попросить у тебя хлебца...» «Врешь, — говорю. — Разве так хлеб просят? Разве с ножом в руках да ползком кусок-то вымаливают?» «Отец родной, — взмолился он, — виноват. Как перед богом прошу прощения»... Жалко мне его стало, бросил я ему хлеба, соли, чаю и велел ту же минуту убираться, да сказал, что если еще раз его увижу, так, мол, убью, как собаку убью!.. Поклонился он мне в ноги, положил хлеб за пазуху и пошел на дорогу. Ну не будь тогда со мной собаки, уж не знаю, что бы случилось. Однако бы он убил меня, варначина! Ведь ему что? Убить человека — все едино

что собаку. Ведь были же примеры, что они, каторжане, убивали своего же брата за понюшку табаку. Он ведь своей шкурой не дорожит, сделает преступление — не узнают и ладно, а поймают — ну подерут плетишками, эка беда, не впервые! А то посадят в острог, значит — до решенья, глядишь, он, змей, из острога-то и убежит, близко ли, далеко ли. Пройдет год либо два, там его опять поймают, а он дорогой-то найдет себе сменщика либо просто назовется иначе, значит, придет в ту же каторгу под другим именем; был, положим, Петром, а явится каким-нибудь Селифаном. Ищут, ищут, уличить не могут, а товарищи хоть и знают — уж, брат, не выдадут. Вот, глядишь, и пройдет так, а он поживет маленько да, смотришь, и удерет опять какое-нибудь колено!!

Зверя, барин, не так бойся, как лихого человека. Зверь — так зверь и есть, наперед знаешь, что он зверем и богом создан, а человек хуже — в него не влезешь. Другой, посмотри-ка, каким анделем притворится, а сам как волк так и глядит, как бы зло сделать...

Да вот что расскажу тебе еще: другой раз,

уже вдолге после того, ночевал я на том же проклятом току, и сказать страшно, что вышло! Вот этак же, постреляв с вечера глухарей, я лег спать да и вижу во сне, что ко мне пришел какой-то человек и просит меня, чтоб я его похоронил и отслужил по нем панихиду, а имя своего не сказал. Я и думаю во сне: «Да как же я его живого-то хоронить стану? Ведь я отвечаю за это». Тут еще видел, что-то такое страшное и проснулся, да едва и опомнился, едва признал, что я ночую на току; гляжу — кругом лес, огонек чуть горит, на небе звезды видятся — известно не в избе, а вместо хозяйки-то винтовка лежит около боку да нож под головами. Вестимо дело — пугана ворона и куста боится. Вот я как оправился, взял помолился богу, выпил чайку маленько, смотрю — и стало отзаривать; ну, мол, теперь глухари скоро защелкают; схватил в руки винтовку и сижую. А вот слышу, где-то недалеко глухарь захлобыстался, а маленько погода и начал наигрывать да нащелкивать, смотрю, их уж и много сидит по деревьям. Слава тебе господи, верно утро будет доброе — я и давай-ка их побахивать, того да другого, а они

как оглазели — сидят, от меня не летят, так что до солновсходу-то я их пять штук и отчекрыжил. Потом смотрю — вдруг ни одного не стало, все разлетелись; должно быть, как светло-то сделалось, они и увидели меня, что я только заряжаю, палю да глухарей собираю.

Ну да, мол, ладно, будет мне и этого, благодарение богу!.. Пришел к табору, пристал как собака. «Дай-ко, — думаю, — чаю наставлю, попью да отдохну немножко». Нарубил сушинику, навесил котелок на таганчик да и прилег маленько, а солнышко уж высоконько, меня так и позывает, так и замолаживает на сон. Весною-то ведь всегда так, откуда этот сон и берется!.. Позади меня стояла лесина, большущая лиственнь, а около нее, на солнопекке такая травица была, значит — ветошь, что боже упаси! А под лесиной-то, на корнях, лежала куча сухого хвороста. Я эту кучу и прежде еще заметил, как только на ток пришел, да, признаться, и внимания на нее не обратил, а оттуда же сушиняк таскал на огонь, думая про себя, что это кто-нибудь чистил место для травы — покосов-то мало, так и много ставят сена по лесам, кто копну, кто две на-

сбирает, и то подспорье для хозяйства, а лесные травы питательны, да и скот их любит. Стал я пить чай и начал огонь-то разбрасывать, а то жарко стало, распотел, да как-то ветром дунуло, головешка сорвалась у меня с палки да и угодила прямо в траву, а она, ветошь, значит, сухая — вот и запластало, вот и взяло крутить, гляжу — и куча загорелась; ну да ничего, гори же, мол, и ты. Повалил дым, начало трещать, и лесину-то всю полымем охватило. Потом, слышу, в куче как будто что-то зашипело, обгорелые прутья стали шевелиться, и понесло из нее таким смрадом, как-то вонько, что просто муторно стало, индо дух захватывает. Я хотел встать, и чай в рот не лезет, как вдруг куча эта распахнулась, гляжу — в ней человек сидит, голый, везде на нем кровь, вот и стало его кобянить да дергать; глаза шипели, шипели да как лопнут! А руки у него были связаны старым кушачком; он как перегорел, значит, человек-то, как мотнет ими — ну, брат, я так и присел на месте, обомлел, сам себя не помню. Только крещусь да молитву творю. Господи, мол, что это такое? За что ты меня наказуешь?.. Долго ли я проси-

дел так — уж не помню, шибко я испугался. Потом как отошел мало-мало, взял скорей сук, подбежал к огню да и выдернул оттуда несчастного. Гляжу — он был зарезан кем-то, весь уж обгорел. Душище такой понес, что и сказать нельзя.

Потом, знаешь ли, как лопнуло у него брюхо — с жару-то, что ли? — так я упал навзничь и насилу опомнился. Опомнившись, сел на валежину, сижу и думаю: что делать? Бежать в завод да и объявить — никто ведь не поверит, что так случилось. Все скажут, что я убил его да и начал жечь, чтобы следы скрыть. Бросить тело — так тоже нехорошо: узнают, что был на току, затаскают потом по суду, да, пожалуй, и в тюрьму попадешь чисто ни за что!.. Да и вороны христианское тело пакостить станут. Зарывать же в землю — долго, нечем, да и земля-то у нас мерзлая. «А, — думаю, — я не виноват, совесть моя чиста, бог простит да рассудит мое дело». взял да и столкал тело опять на огонь. А сам собрался поскорей да ну-тко домой, ну-тко домой. Бегу, бегу да оглянусь, думаю, не видит ли кто-нибудь, а то беда! Как пришел до-

мой — лица на мне нет. Хозяйка ко мне и привязалась: «Что ты, мол, такой бледный? Не случилось ли чего-нибудь с тобой? Не зверь ли поранил?» «Какой тебе зверь? Видишь, дура, что пристала, да и только». Ну, одним словом, взял на молчок, никому не сказал об этом ни слова, а то скажи-ка жене, так завтра же все бы узнали, вот и стали бы говорить, что Митрий человека сожег... Одного только я боялся: думаю, как бы мне пьяному не проговориться, а то, брат, никакая сила меня не возьмет. Только на другой год на духу батьке сказал я про это дело да вот теперь тебе, а то никому больше ни разу не открывался...»

Приложения

Комментарии

Впервые книга А. А. Черкасова «Записки охотника Восточной Сибири» вышла в 1867 г. в Петербурге в издательстве С. Звонарева. Работа над первой редакцией, как указал сам автор на титульном листе, относится к 1856–1863 гг., во всяком случае, готовая рукопись уже в 1864 г. ходила по рукам. Это не исключает, конечно, что при подготовке к печати рукопись подвергалась обработке.

Первый фрагмент из рукописи опубликован в ж. Дело, 1867, № 4, с. 45—133.

Первое издание книги получило положительные рецензии в русской печати: Всемирный труд, 1867, № 9, с. 341–354; Женский вестник, 1867, № 7; Русский инвалид, 1867, № 90; Сиб. ведомости, 1867, № 47; Отечественные записки, 1868, т. 176, № 1, отд. II, с. 81.

Второе издание, исправленное и дополненное, вышло в 1884 г. в Петербурге в издательстве А. С. Суворина. Это было последнее при-

жизненное издание, по нему воспроизводится настоящее издание.

Отзыв о втором издании — Дело, 1883, № 9, отд. II, с. 73–74.

В переводах книга А. А. Черкасова издавалась: на французском языке — изд. Делаграв, Париж, 1896; 2-е изд. — 1899; на немецком — Берлин, 1886.

Список сокращений

- а** рш. — аршин
верш. — вершок
г. — год, господин
гг. — господа
глуб. — глубокий
горн. — горный
д. с. с. — действительный статский советник изд. — издание
Ил. ж. ж. — Иллюстрированная жизнь животных (книга Брема)
к. — копейка
коп. — копейка
Нерч. — Нерчинский
опис. — описание
окр. — округ

под. — подобное
по-сиб. — по-сибирски
по-сибир. — по-сибирски
проч. — прочее
р. — река, рубль
СВ — северо-восток
сер. — серебро
сереб. — серебро
серебр. — серебро
сиб. — сибирский
сибир. — сибирский
см. — смотри
смот. — смотри
смотр. — смотри
Спб. — Санкт-Петербург
ст. — статья
стр. — страница
стран. — страница
т. д. — так далее
т. е. — то есть
т. п. — тому подобное
ф. — фунт
Ц. — Цельсий
ч. — часть
ЮЗ — юго-запад

Словарь устаревших и редких слов

А ршин — 71,12 см.

Афанасьев день — 18 июля ст. ст. — 31 июля нов. ст.

Благовещенье — 25 марта ст. ст. — 7 апреля нов. ст.

Братские — бурятские, устаревшее местное название.

Великий пост — период в 7 недель (февраль — март — апрель) между масленицей и пасхой.

Вершок — 4,45 см.

Гольды — дореволюционное название нанайцев, живущих по обоим берегам Амура вниз от устья р. Уссури и по ее притокам.

Доля — 44,43 мг.

Дюйм — 2,54 см.

Золотник — 4,266 г.

Кабтурга, каптурга — мешок для хранения пуль и дроби.

Линия английская — 2,12 мм.

Линия русская — 2,54 мм.

Мунгалы — монголы.

Никола летний (вешний) — 9 мая ст. ст. —

22 мая нов. ст.

Орочи — народность, живущая на юге Хабаровского края.

Орочоны — кочевые забайкальские эвенки.

Петров день, петровки — 29 июня ст. ст. — 12 июля нов. ст.

Пряжник — «печенье в постном или скоромном масле» (Даль).

Пуд — 16,38 кг.

Рождество — 25 декабря ст. ст. — 7 января нов. ст.

Сажень — 2,13 м.

Табор — охотный стан, ночлег.

Точка английская — 0,35 мм.

Точка русская — 0,25 мм.

Тунгусы — устаревшее название эвенков, живущих главным образом в Эвенкийском национальном округе Красноярского края и в некоторых других регионах.

Фунт — 409,51 г.

Фут — 30,48 см.

Четверть — 18 см.

Ясачный — от ясак — натуральный налог, которым облагались некоторые народности

Поволжья, Сибири и Дальнего Востока.

Именной указатель

Аксаков Сергей Тимофеевич (1791–1859), знаменитый русский писатель, охотник-рыболов, член-корреспондент Петербургской Академии Наук; в его творческом наследии большое место занимают широко известные книги об охоте и рыболовстве: «Записки об уженье рыбы» (в первом издании — «Записки об уженье», 1847), «Записки ружейного охотника Оренбургской губернии» (1852), «Рассказы и воспоминания охотника о разных охотах» (1855), а также отдельные статьи и очерки. Заметное место тема охоты, рыболовства, взаимоотношений человека и природы занимает и в художественно-беллетристических произведениях С. Т. Аксакова — 21

Аристотель (384–322 до н. э.), древнегреческий философ и ученый, ученик Платона, воспитатель Александра Македонского, основатель лицея. Сочинения Аристотеля охватывают все отрасли знаний того времени, среди них и труды, посвященные вопросам биологии: «О возникновении животных», «О частях

животных», «О движении животных» — 177

Брем (Brehm) Альфред Эдмунд (1829–1884), знаменитый немецкий ученый-зоолог, организатор зоопарков в Бремене и Берлине, автор многочисленных трудов, в том числе фундаментальной книги «Жизнь животных» в шести томах (1863–1869), написанной на основе огромного фактического материала, собранного во время путешествий по Египту, Нубии, Судану, Абиссинии, Испании, Норвегии и Западной Сибири. Переведена на многие европейские языки. Перевод на русский язык с третьего немецкого издания вышел в десяти томах в Петербурге в 1894–1896 гг. под редакцией магистра зоологии К. К. Сент-Илера — 91, 94, 98, 133, 134, 165, 175, 195, 234, 247

Бульба Тарас, герой повести Н. В. Гоголя (1809–1852) «Тарас Бульба» — 449

Бюффон (Buffon) Жорж Луи Леклерк (1707–1788), знаменитый французский ученый-естествоиспытатель, член Парижской Академии Наук, иностранный почетный член Петербургской Академии Наук. Высказал представление о развитии земного шара и его поверхности, о единстве строения органиче-

ского мира. В противовес шведскому естествоиспытателю Карлу Линнею (1707–1788) отстаивал изменчивость видов животных и растений под влиянием окружающей среды, вымирание одних видов и возникновение других. Автор фундаментального труда «Естественная история» в тридцати шести томах (1749–1788), русский перевод под названием «Всеобщая и частная естественная история» вышел в Петербурге в 1802–1827 годах — 174

Вагин Тимофей, сибирский охотник, мещанин из Култуминского рудника — 127

Гагемейстер Юлий Андреевич (1806–1878), действительный статский советник, финансист, автор книг «Статистическое обозрение Сибири» в 3 частях (1854), «Закавказские очерки» (1845), «Новые очерки Закавказья» (1848), «Русские железные дороги» (1870) и др. — 277

Гаученов, известный в свое время тунгус-охотник из Нерчинского горного округа — 127

Г-в И., ссыльнокаторжный — 415

Гоголь Николай Васильевич (1809–1852), великий русский писатель — 448

Гольтянов, русский оружейник — 24
Др-й, сибирский оружейник — 294
Екатерина II (1729–1796), русская императрица с 1762 г. — 109

Ермак Тимофеевич (? — 1585), казачий атаман, начал освоение Сибири русским государством походом 1581 г. — 19, 230

Жерар Жюль, французский охотник, получивший в России в середине прошлого века известность своей книгой «Охота на львов» (М., 1859) и многочисленными публикациями в периодике: «Истребитель львов» («Журнал коннозаводства и охоты», 1845, т. VI, с. 625–634); «Жюль Жерар по возвращению в Африку» («Газета лесоводства и охоты», 1855, с. 68–70); «Арабы и львы» («Журнал охоты», 1858, том V, с. 90—107) — 410

Исачкины, семья сибирских охотников — 297

К-ий Н. Х., нерчинский почетный гражданин — 298

Кинленц, немецкий оружейник — 24

Колет, известный в России оружейник — 24

Костин Алексей, ссыльнокаторжный —

527, 528

Кубич, ссыльнопоселенец — 490

Кудрявцев Дмитрий, сибирский охотник-зверовщик — 65, 97, 545

Кузнецов Михаил, денщик А. А. Черкасова — 124, 529, 530

Куминачо, оружейник, продукция которого достаточно широко продавалась в России — 24

Лазарони, итальянский оружейник, известный в России — 24, 26

Лебеда А. В. (Lebeda A. V.), чешский мастер-оружейник, имевший собственную фабрику по производству охотничьего оружия в Праге (входила в состав Австро-Венгрии). Оружие Лебеды было широко известно в России — 24

Левшин Василий Алексеевич (1746–1826), известный в свое время русский охотничий писатель и переводчик, секретарь Вольного экономического общества. Автор трудов «Всеобщее и полное домоводство» (1800), «Книга для охотников» (1814) и переводчик книги «Современный егерь» (1774) — 168, 177

Лепаж, широко известный в России фран-

цузский оружейник — 24

Лончаков Григорий, сибирский охотник — 141

Манджили, ученый-естествоиспытатель, профессор — 470 Минье (Minie) Клод-Этьен (1814–1879), генерал, французский деятель, управляющий военным заводом, конструктор оружия — 35

Маргенрот, известный в России прошлого века оружейник — 24 Мортимер, английский оружейник — 24

Мусорин Лукьян, сибирский казак-охотник — 127, 128, 444, 445

Олай (Olai) Великий (ум. в 1486 г.), известен так же, как Эрих Олофсон и Эрик Упсальский, известный шведский историк — 168

Паллас Петр Симон (1741–1811), русский ученый-естествоиспытатель, географ и путешественник, по происхождению из немцев, переехал в Россию в 1767 году. Академик Петербургской Академии Наук, автор большого количества трудов по зоологии, ботанике, палеонтологии, этнографии. Руководил экспедицией Петербургской Академии Наук 1768–1774 годов по районам Поволжья, Урала,

Сибири, Прикаспия, Северного Кавказа. Автор трехтомного «Путешествия по различным провинциям Российского государства» (на немецком языке 1773–1788), «Флора России» в двух томах (1784–1788), «Зоогеография Азиатской России» (1811) — 255, 299

Панфилович, сибирский купец — 509

Першин, сибирский купец — 124

Пичуев, казак-охотник из Булдуруйского караула — 34 Пржевальский Николай Михайлович (1839–1888), генерал-майор, известный русский путешественник, исследователь Центральной Азии, почетный член Петербургской Академии Наук. Руководил экспедицией в Уссурийский край (1867–1869), в Центральную Азию (четыре экспедиции в 1870–1885 годы), собрал ценные коллекции растений и животных, впервые описал дикого верблюда, дикую лошадь (получившую его имя — лошадь Пржевальского), тибетского медведя — 240

Ренью, вероятно, имеется в виду Реньо (Regnault) Амабль (1798–1890), французский писатель и путешественник, автор книг «Путешествие на Восток» (1855), «Заметки по ис-

тории Москвы и Санкт-Петербурга» (1857) — 470

Ричардсон, английский оружейник — 24

Сабанеев Леонид Павлович (1844–1898), известный русский ученый, охотовед, рыболов и охотник, издатель, автор книг «Рыбы России» (в двух томах, 1874–1875), «Жизнь рыб и рыболовство на Зауральских озерах» (1874), «Охотничий календарь» (в двух томах, 1885), «Собаки охотничьи, комнатные и сторожевые. Книга 1. Легавые» (1896), «Соболь и соболиный промысел» (1875), «Тетерев-косач» (1876), «Глухой тетерев» (1876), «Рябчик» (1878), «Указатель книг и статей охотничьего и зоологического содержания» (1883) и др. — 232, 234

Сарандаки, автор книги о зарядках гладкоствольных охотничьих ружей — 37–39, 42

Сизых, образец типичной сибирской фамилии — 297

Соколов, рабочий — 529, 530

Старбус, оружейник — 24, 26

Тувнен, полковник, конструктор оружия — 35

Тур-н, автор рецензии на книгу А. А. Черка-

сова «Записки охотника Восточной Сибири», опубликованной в газете «Санкт-Петербургские ведомости», 1867, № 211 (август) — 434

Хилковский, сибирский охотник — 447 X-й, сибирский псовый охотник — 165

Черемных, образец типичной сибирской фамилии — 297

4-х Андриян, сын П. И. 4-х — 378, 379

4-х П. И., горный урядник, сибирский охотник — 378, 379

Шиломенцев Петр, сибирский охотник — 127, 128

Я-с, ротный казачий командир — 489

Wrangel, Врангель Фердинанд Петрович (1796–1870), барон, адмирал, почетный член Петербургской Академии Наук, известный мореплаватель, один из учредителей Русского географического общества. Руководил экспедицией (1820–1824), описавшей побережье Сибири, и кругосветной экспедицией на судне «Кроткий» (1825–1827). Был главным правителем русских поселений в Америке (1829–1835), морским министром (1855–1857). Автор книги «Expedition to the Polar Sea» (1840)— 524

Географический указатель

Австрия, для А. А. Черкасова в период его работы над «Записками охотника Восточной Сибири» это было уже устаревшее название: в 19 в. Австрийская империя Габсбургов существовала до 1867 г., после чего превратилась в дуалистическую монархию Австро-Венгрия — 230

А-й серебряный рудник (возможно то же, что и Ак-й рудник или Алгачинский рудник в Нерчинском горном округе) — 260

Ак-й рудник в Нерчинском горном округе (см. предыдущее) — 292

Алгачинский рудник в Нерчинском горном округе (см. предыдущие) — 460

Алтай, горная система на территории России, Монголии (Монгольский Алтай) и Китая (Гобийский Алтай); на территории российского Алтая наиболее высокие хребты (Катунский, Северочуйский и Южно-чуйский) достигают 3000–4000 м (г. Белуха — 4506 м). Распространены горностепные и горнолесные ландшафты — 542

Альпы, самая обширная и самая высокая

горная система Европы (г. Монблан — 4807 м), расположены во Франции, Италии, Швейцарии, Австрии; отроги — в Югославии и Германии; до высоты 1800 м — широколиственные и хвойные леса, выше — субальпийские и альпийские луга — 459, 460, 470, 514

Америка, в тексте книги имеется в виду Американский континент в целом — 86, 293

Амур, река на юге Восточной Сибири, начинается слиянием рек Аргунь и Шилка, впадает в Амурский лиман Татарского пролива — 230, 231, 237, 238, 240, 243, 294–296, 301, 381, 440, 519

Амурская речная система, совокупность рек, несущих свои воды в реку Амур: притоки рек Онон и Ингода, образующих реку Шилка, которая в свою очередь, сливаясь с Аргунью, превращается в Амур, притоки самого Амура, из которых наиболее крупные — Зея, Буря, Сунгари, Уссури, Амгунь и др. — 519

Амурский край, региональное название земель, прилежащих к бассейну реки Амур; во времена А. А. Черкасова официальное название этого региона — Амурская область — 301

Англия, в данной книге, как это часто бы-

вает и у других авторов, имеется в виду не собственно Англия, а королевство Великобритания — 143

Аргунская, станица в Забайкалье, на реке Аргунь — 298
Аргунь, река, начинающаяся на территории Китая (там она называется Хайлар), проходит по границе с этой страной и, слившись с рекой Шилка, дает начало реке Амур — 34, 63, 81, 165, 194, 293, 424, 440, 450, 510, 519

Ашиньгинский пограничный пикет — 315, 412

Байкал, самое глубокое в мире пресноводное озеро (наибольшая глубина 1620 м), впадает 336 рек, вытекает одна (река Ангара); флора и фауна включает около 1800 видов, из них большинство — эндемики — 82, ПО, 457, 543

Бальджиканский пограничный казачий караул — 127, 315, 332, 376, 445, 447

Барнаул, город (основан в 1730 г.) на берегу реки Обь, ныне — центр Алтайского края — 542

Барнаульский горный округ, территориальное образование на юге Сибири в 19 в. —

161, 542, 543

Белый Урюм, река в Забайкалье, бассейн реки Амур — 519

Бикин, река в Приморье, правый приток реки Уссури (бассейн Амура) — 240

Б-й (возможно — Бушу лей или Балей), деревня в Нерчинском горном округе — 93

Б-ий казачий караул на реке Кашколик (на китайской границе) — 95

Большой Анюй, река на севере Восточной Сибири, в Магаданской области, правый приток реки Колымы — 429

Борзя, правый приток Реки Онон (бассейн реки Шилки — Амура) в Нерчинском горном округе — 166

Букукун, река на юге Восточной Сибири — 192

Букукунский казачий караул на берегу реки Букукун на китайской границе — 251, 394

Булдуруйский казачий караул на берегу реки Аргунь на китайской границе — 34

Бушулей, деревня в Нерчинском горном округе, ныне в Читинской области — 298

Вак, река в Приморье, приток реки Иман — 240

Верхне-Удинская ярмарка проводилась в городе Верхнеудинске — так назывался до 1934 г. город Улан-Удэ, ныне столица Бурятской АССР — 250

Восточная Сибирь, региональная область Азиатской части России примерно от реки Енисей до берегов Тихого океана; иногда вычленяется еще Южная Сибирь, но Черкасов в своей книге не делает этого — 17–19, 21–23, 25, 48, 57, 66, 75, 77, 80, 81, 85–88, 90, 107, 129, 133, 147, 165, 224, 229, 260, 277, 295, 301, 375, 448, 493

Гальджиргуйский-Урюм, местное название одного из притоков реки Урюмкан (притока реки Аргунь) — 239

Гамбургский зоологический сад славился серьезными научными наблюдениями и исследованиями по зоологии — 98

Горбиченский караул на реке Гальджиргуйский-Урюм в Нерчинском горном округе — 106, 239

Даурия (Даурская земля), русское название Забайкалья — 80, 88, 91, 102, 295, 424, 459

Даурские горы, горный массив в Забайкалье, высота 1200–1300 м, покрыт сосновыми и лиственными лесами — 80

Даурские степи, равнинная часть Даурии — 308
Добрая, станица в Забайкалье — 296

Европа — 175, 231, 240, 293, 295, 302

Европейская Россия — 22, 45, 65, 91, 129, 197, 303, 493

Енисей, река в Сибири, естественная граница Западной и Восточной Сибири, образуется от слияния Большого Енисея (Бий-Хем) и Малого Енисея (Ка-Хем), впадает в Енисейский залив Карского моря — 262

3. рудник в Нерчинском горном округе (вероятнее всего то же, что и 3-й рудник, см. ниже) — 489

Забайкалье, горная область к востоку от озера Байкал, в которой высотные (до 2000 м) хребты (Хамар-Дабан, Джидинский и др.) чередуются с межгорными котловинами (Баргузинская, Верхнеангарская и др.), обилие лесов — 25, 30, 45, 64, 66, 70, 71, 76, 81–83, 85, 87, 88, 90, 94, 100, 104–106, ПО, 111, 114, 117, 121, 122, 126, 127, 140, 142, 146, 147, 149, 165, 166, 188, 192, 194, 206, 217, 221, 224–226, 228–232, 235, 237, 243, 250, 253, 254, 259–261, 272, 284, 288, 290, 292, 293, 296, 298, 301, 305, 306, 307,

313, 318, 321, 336, 340, 354, 358, 360, 365,
380–382, 387, 394, 395, 404, 417, 424, 427–430,
432, 434, 435, 438, 440, 442, 447, 448, 454, 460,
463, 477, 478, 486, 492–494, 498, 500–502, 505,
508, 510–512, 514, 517, 525, 530, 532

Забайкальский край, региональное название Забайкалья — 78, 80, 296

Западная Европа — 230, 514

Западная Сибирь, региональная область Азиатской части России от Уральского хребта до реки Енисей — 161, 225, 229, 234, 277, 284, 301, 340, 493, 542, 543

3-й рудник в Нерчинском горном округе (вероятнее всего то же, что и 3. рудник, см. выше) — 136

Им (на современных географических картах — Иман), река в Приморье, правый приток реки Усури (бассейн Амура) — 240

Ингода, река в Забайкалье (Читинская область), берет начало в Даурском хребте у горы Сохондо (2499 м), сливаясь с рекой Онон, кладет начало реки Шилка (бассейн Амура) — 352

К., деревня в Нерчинском горном округе — 252

Калача, местность в Сибири, небольшая лесистая падь в Нерчинском горном округе — 107

Калифорния, штат на западе Соединенных Штатов Америки; после открытия нефти стал символом обогащения — 544

Камчатка, полуостров в северо-восточной части Азии, березовые и хвойные леса, на севере — тундра — 251

Кашколик, река в Забайкалье, приток реки Аргунь — 95

Китай — 63, 70, 230, 259, 271, 298, 352, 424, 446

К-й казачий караул — 129

Кличкинские горы, один из отрогов Нерчинского хребта в Забайкалье — 308

Кличкинский серебряный рудник в Забайкалье (в районе нынешнего поселка Кличка) — 308

Красноярская губерния, административная единица Российской империи с центром в городе Красноярск; по территории значительно отличалась от нынешнего Красноярского края — 91

Култуминский рудник — 127, 133

Кучугай, таежная деревня в Забайкалье — 297, 298

Кяхта, поселок в Забайкалье, основан в 1727 г., центр русской торговли с Китаем, ныне райцентр Кяхтинского района Бурятской АССР — 208, 259, 261, 271, 273, 277, 351

Лапландия, территория на севере Швеции, Норвегии, Финляндии и Мурманской области РСФСР — 514

Лена, река в Восточной Сибири, начинается в Байкальском хребте, впадает в море Лаптевых — 288

Ленская речная система, совокупность притоков реки Лены (Вилуй, Киренга, Витим, Олёкма, Алдан) и их притоков — 519

Лунжанкинский золотой промысел в Нерчинском горном округе — 414, 529

Малый Анюй, река на севере Восточной Сибири в Магаданской области, правый приток реки Колыма — 429

Малый Барзей, деревня в Нерчинском горном округе — 166

Малый Урюм, река в Забайкалье, бассейн реки Амур — 519, 520, 544

Малый Хинган, горы на Дальнем Востоке, в

России и Китае, покрыты смешанными и широколиственными лесами — 243

Маньчжурия, историческое наименование современной северо-восточной части Китая — 295

Москва, во времена А. А. Черкасова — губернский город Центральной России — 96, 230, 232, 234, 236

Московская железная дорога — 510

Небесная империя (Поднебесная империя), так во времена А. А. Черкасова сами китайцы называли Китайскую империю — 295 Нерчинские сереброплавильные заводы — 25

Нерчинский горный округ, административно-производственная единица Российской империи — 88, 91, 93, 97, 106, 107, 126, 166, 252, 284, 292, 308, 358, 381, 382, 414, 460, 489

Нижегородская ярмарка, в прошлом веке ведущая промышленная выставка-ярмарка в Нижнем Новгороде, определявшая торговые цены всей России и Западной Европы — 277, 501

Обдорская ярмарка, крупная промышленная ярмарка в городе Обдорск (с 1933 г. — Салехард) — 284

Обь, река в Западной Сибири, образуется на Алтае от слияния рек Катунь и Бия, впадает в Обскую губу Карского моря. Основные притоки — Васюган, Большой Юган, Иртыш, Северная Сосьва, Чумыш, Томь, Чулым, Кеть — 230

Оморойская, деревня в Нерчинском горном округе — 106

Онон, река в Забайкалье, берет начало в Монголии, сливаясь с рекой Ингода дает начало реке Шилка (бассейн Амура) — 63, 81, 194, 294, 424, 450

Оренбургская губерния, административная единица Российской империи с центром в городе Оренбург; по площади была значительно больше современной Оренбургской области: включала в себя большую часть нынешней Челябинской области и небольшие территории современной Башкирии, Актюбинской и Кустанайской областей Казахстана. В то же время западная часть современной Оренбургской области (район Бузулук — Бугуруслан), а также некоторые земли южнее реки Урал не входили в состав Оренбургской губернии — 236, 268, 321

Персия, официальное название Ирана до 1935 г. — 229

Петербург, столица Российской империи и центр Петербургской губернии; назывался также Санкт-Петербургом; с 1914 г. — Петроград, с 1924 г. — Ленинград — 87, 108, 491

Пиренеи, горная система в Европе, на границе Испании и Франции, высота до 3000 м (пик Ането — 3404 м) — 514

Поднебесная империя (см. также — Небесная империя), Китайская империя — 424

Польша, во времена А. А. Черкасова входила в состав Российской империи — 434

Приамурская область, административная единица Российской империи — 230

Приамурье, региональное название территорий, прилегающих с севера к реке Амур — 296

Россия, во времена А. А. Черкасова наряду с общеизвестным названием Российской империи в целом употреблялось и в узком смысле — как европейская часть страны (Великороссия, Малороссия, Новороссия и Западный край) без Царства Польского, Финляндии и Прибалтийского края — 22, 23, 36, 46, 65, 66,

70, 87, 91, 107, ПО, 111, 116, 121, 126, 129, 133, 144, 147, 149, 151, 160, 190, 216, 221, 229, 230, 254, 268, 272, 274, 277, 287, 301, 302, 305, 326, 352, 434, 448, 481, 486, 487, 512

Русь, первоначальное название государственного образования восточных славян 9 в. на Среднем Днепре, до начала 12 в. так называли Киевское государство; в 12–13 вв. — название древнерусских земель и княжеств; с 13 в. — название северо-западных территорий бывшего Древнерусского государства — 144, 161, 197,

Санганитуй, река в Забайкалье — 332

Саянские горы, Саяны, горная страна на юге Восточной Сибири, разделяются на Западный Саян и Восточный Саян — 321 Северная Сибирь — 254, 432 Северное Забайкалье — 424 Северный Китай — 424

Сибирь — 19, 22, 28, 35, 45, 48, 52, 65, 66, 69, 71, 77, 85, 86, 88, 91, 102, 111, 120, 129, 143, 147, 149, 159, 175, 197, 229, 230, 244, 272, 277, 281, 283, 284, 295, 302, 303, 321, 339, 340, 386, 393, 410, 429, 434, 481, 501, 514, 519, 542

Сихотэ-Алинь, горная страна на юго-востоке Сибири в Приморье, между Японским мо-

рем и реками Уссури и Амур, высота до 2000 м (гора Тордоки-Яни — 2077 м), хвойные и смешанные леса — 242

Среднее Забайкалье — 424

Становой хребет, горная система Восточной Сибири, к северу от реки Амур, между средним течением реки Олёкма и истоками реки Учур (обе — бассейн Лены), высота до 2400 м — 231

Тапаки, река в Нерчинском горном округе — 126

Тибет, горный район в Центральной Азии в Китае, одно из самых больших нагорий в мире, примерно на уровне до 5000 м, с хребтами до 7000 м. В основном — пустыни и полупустыни с тугайными лесами по долинам — 295

Турция, во времена А. А. Черкасова — монархия во главе с султаном, находящаяся в полуколониальной зависимости от европейских государств — 229

Уральские горы, горная система, протянувшаяся с севера на юг более чем на 2000 км, шириной от 40 до 150 км, наибольшая высота 1895 м (гора Народная). Темнохвойные и свет-

лохвойные леса — 284

Урулюнгуй, река в Нерчинском горном округе, левый приток реки Аргунь (бассейн Амура) — 308

Урунгуй, местное название реки Урулюнгуй (см. выше) — 308 Урюмский золотой промысел на реке Белый Урюм в Забайкалье — 124 Уссури, река в Приморье, правый приток реки Амур, берет начало на склонах хребта Сихотэ-Алинь, течет частично по границе с Китаем — 240—243

Уссурийский край, традиционное региональное название территории юга Дальнего Востока, район Приморья — 239, 242

Хабаровка, село, с 1893 г. — город Хабаровск, основан в 1858 г., назван в честь русского землепроходца Е. П. Хабарова (1610–1667) — 243

Хинган, горная система в Азии, делится на Большой Хинган (Китай, Монголия) и Малый Хинган (Китай, отроги — в СССР). Высота Малого Хингана — до 1150 м. Горные леса — лиственничная тайга — 231

Цкрухайт, селение на реке Аргунь — 165
Цурухайтуй, селение в Забайкалье — 447

Чача, река в Нерчинском горном округе, бассейн реки Амур — 358
Черная, деревня в Нерчинском горном округе — 106
Черная, река в Нерчинском горном округе, бассейн реки Амур — 106, 213, 519

Чернинское казачье селение в Нерчинском горном округе — 106
Черный Урюм, река в Забайкалье, бассейн реки Амур — 519, 527

Никой, река в Забайкалье, приток реки Селенги, берет начало на склонах Чикоконского хребта (в Монголии) — 207, 352

Чикойские покати, склоны Малханского хребта со стороны реки Никой — 207

Чикондинский голец, Чикондо, гора в Яблоновом хребте — 81

Швейцария, государство в Центральной Европе, преимущественно горная страна (Альпы) с лиственными и хвойными лесами; выше линии леса — субальпийские луга — 225, 460

Шилка, река в Забайкалье, образуется от слияния рек Онон и Ингода; в свою очередь, слившись с рекой Аргунь, образует реку Амур — 213, 482, 503, 519

Шилкинский Завод, поселок в Нерчинском

горном округе на реке Шилка — 91, 97, 107, 545

Юго-Западное Забайкалье — 207

Южное Забайкалье — 193, 238, 253, 277, 279, 281, 287, 290, 293, 424, 446–448, 459

Яблоновый хребет в центральной части Забайкалья, высота до 1680 м; лиственничные, сосновые, пихтово-еловые леса — 81, 83, 129, 130, 231, 254, 519

Якутская область, административная единица Российской империи с центром в городе Якутске; территория Якутской области в значительной степени не совпадала с современной Якутской АССР — 284, 519

Якутская ярмарка, крупная сибирская ярмарка в 19 в., основной товар — пушнина — 277, 284

Якутский край, региональное название Якутской области (см. выше) — 432

Японское море, полузамкнутое море, относящееся к бассейну Тихого океана, между материком Евразия, Корейским полуостровом, Японскими островами и островом Сахалин — 240

Предметный указатель

Охотничьи собаки, звери, птицы

Полужирным шрифтом выделены страницы основных статей

Алагдай — 78, 290, 292

Альпийский сурок — 459, 460, 469

Арголей — 79, 446 447

Бабр — 78, 295–301, 318

Барс — 295, 298

Барсук — 78, 171, 193, 194, 215–224, 244, 248, 294, 469, 502

Бекас — 22, 23

Белка — 34, 62, 79, 86, 87, 93, 225, 226, 233–235, 238, 239, 242, 243, 261, 264, 266, 284–286, 288, 289, 292, 297, 310, 358, 486, 492–511

Беляк — 478, 486, 491, 493

Беркут — 466, 479

Бобр — 244, 249, 254, 433

Борзые собаки — 17, 18, 57, 60, 66, 183, 265, 426, 486

Бульдог — 116, 117

Бурундук — 78, 103, 170, 225, 233, 235, 280, 283–285, 286, 290, 494

Векша — 492
Водолаз — 63
Волк — 25, 62, 63, 67, 78, 105, 107, 125,
128–168, 169, 170, 173–175, 178–180, 183, 185,
186, 188, 198, 201, 210, 215, 220, 224, 264, 272,
291, 301, 302, 318, 336, 358, 374, 376, 385, 391,
394, 399, 401, 404, 409, 419, 421, 433, 437, 442,
459, 461–463, 465–467, 472, 479, 480, 485, 496,
501, 511, 517, 545, 546
Ворон — 13, 160, 202, 299, 527
Ворона — 130, 153, 154, 157, 159,
169, 354, 479, 528
Выдра — 78, 168, 243–254, 382
Гаршнеп — 22, 23, 512
Глухарь — 18, 21, 23, 76, 79, 103, 139, 140,
170, 172, 200, 206, 233, 235, 236, 258, 278, 279,
342, 408, 434, 511–548
Гончие — 17, 18, 57, 66, 183, 265
Горностай — 78, 170, 249, 261, 269, 271,
276–281, 282, 479, 493, 517
Гуран — 52, 108, 418, 498
Гусь — 18, 23, 63, 450, 458, 499, 520
Джумбура — 78, 286–288, 290, 302
Дзерен — см. Зерен
Дикая коза — 23, 25, 27, 53, 61, 62, 67, 76, 79,

86, 100, 108, 113, 131, 139, 145, 156, 166, 170, 182,
200, 201, 206, 215, 242, 252, 258, 259, 288, 300,
316, 318, 321, 326, 327, 329, 333, 341, 344, 355,
357, 358, 373, 376, 378–382, 384, 386–388, 390,
392–398, 402–405, 407, 408, 410, 411, 413–415,
418–421, 423, 499, 507, 511

Дикая кошка — 78, 254–260, 272

Дикая собака — 301

Дрофа — 18, 25, 449, 458, 498, 499

Дупель — 22, 23

Еврашка — 286, 287, 302

Еж — 92, 103, 172, 215

Енот — 78, 242, 293–294, 460

Желна — 87

Журавль — 454, 458, 473, 499

Заяц — 22, 42, 61, 63, 79, 93, 129, 154, 161, 170,
176, 200, 206, 215, 235, 242, 258, 264, 274, 278,
282, 290–292, 301, 391, 422, 460, 477–492, 493, 502

Зерен — 79, 423–427, 459

Зубр — 339

Изюбр — 62, 67, 79, 86, 112, 139, 145, 200, 201,
207, 212, 221, 240, 282, 306, 307, 313, 318, 321,
327, 329, 333, 337, 339–379, 382, 387–389, 392,
393, 404, 410, 427, 428, 430–432, 434, 436, 447,
499, 500, 507, 511, 532

- Кабан — 23, 31, 62, 63, 79, 86, 90, 100, ПО, 201, 240, 242, 382, 404, 428, 434–447, 507, 511
- Кабарга — 79, 212, 215, 258, 401, 415–423, 507
- Каменный баран — 446, 447
- Каменный рябчик — 479, 496
- Карагана — 78, 290
- Кедровка — 87, 235
- Козуля — 43, 62, 79, 112, 113, 145, 157, 201, 202, 212, 213, 239, 252, 258, 259, 299, 302, 307, 313, 321, 333, 337, 338, 341, 342, 348, 354, 361, 366, 370, 373, 374, 376, 378, 379–415, 418, 419, 421, 423, 434, 435, 440, 442, 445, 447, 464, 481, 482, 532, 545
- Колонок — 260–262, 270, 273, 277
- Кондагай — 302, 316
- Копалуха — 512, 516, 517, 523–528, 538, 540
- Короткошерстная легавая — 57
- Корсак — 78, 181, 193–196, 269, 459
- Коршун — 465
- Крот — 193, 286
- Крохаль — 499, 501
- Куница — 78, 224–229, 259, 273
- Курна — 78, 260, 261, 272–276
- Куропатка — 18, 63, 139, 170, 225, 233, 258, 270, 279, 496, 527

Ласка — 78, 236, 270, 280, 281–283, 479, 493
Лебедь — 18, 298, 499
Лев — 202
Легавые — 17, 18, 22, 57, 58, 60, 61, 63, 275
Леопард — 202
Лесная кошка — 78
Летяга — 78, 288–290
Лисица — 62, 63, 67, 78, 129, 140, 142, 147,
148, 154, 156, 158–161, 165, 168–193, 194–196,
200, 202, 203, 206, 215, 218, 220, 221, 223, 226,
245, 246, 256, 259, 262, 264, 266, 269, 279, 282,
288, 291, 293, 321, 374, 391, 399, 401, 404, 409,
419, 437, 459–462, 465–467, 472, 479, 480, 485,
496, 497, 500, 511, 517, 526
Лось — 79, 302, 303, 321
Мангут — 294
Марал — 340
Медведь — 23, 25, 31, 61, 62, 78, 87, 88,
90–128, 211, 220, 222, 285, 295, 296, 302, 318, 325,
328, 337, 340, 391, 400, 401, 404, 409–411, 423,
428, 432, 434, 435, 437, 442, 443, 467, 483, 497,
498, 500, 502, 507, 511, 531
Монгольская собака — 63
Морская утка — 213
Норка — 245

Ньюфаундленд — 63
Олень — 79, 167, 200, 201, 212, 303, 350,
427–434
Орел — 479
Перепел — 139
Песец — 181, 254
Ронжа — 235
Росомаха — 78, 208–215, 217, 219, 223, 248,
391, 419, 469, 517
Русак — 478
Рысь — 78, 197–208, 256, 258–260, 318, 382,
391, 419, 437, 442, 500, 511, 517
Рябчик — 18, 22, 25, 34, 76, 90, 103, 139, 140,
170, 172, 192, 200, 215, 225, 227, 233, 239, 258,
260, 267, 268, 279, 290, 343, 358, 496, 527
Серая куропатка — 479
Сибирская дворняжка — 183
Сибирская собака — 57, 60, 61, 63, 64
Соболь — 78, 172, 213, 224, 227, 228, 229–243,
249, 251, 258, 261, 266, 280, 282, 382, 433, 500, 511
Сова — 479, 480
Солонгой — 78, 261, 270, 271, 281, 282
Сорока — 130, 154, 159, 264
Сохатый — 31, 62, 67, 79, 86, 90, 145, 207, 212,
302–339, 340–343, 346, 348–351, 353–355, 357,

361, 362, 365, 369, 373, 374, 382, 387–389, 392,
393, 397, 404, 410, 412, 427, 428, 430, 432, 433,
435, 447, 500, 507, 511

Степная кошка — 78

Степной орел — 465, 480

Сурок — 92, 134, 190, 196, 220,

224, 274, 286, 288, 302, 448, 461, 463, 465, 466,
469–471, 473–476, 502

Тарбаган — 79, 134, 196, 224, 253, 286, 288,
302, 448–477, 502 Тарбазин — 480

Тетерев — 18, 22, 42, 63, 76, 87, 139, 140, 170,
172, 225, 233, 235, 258, 270, 278, 279, 282, 485,
512–514, 525, 527

Тигр — 78, 202, 241, 295, 298

Толуй — 478–480, 486

Тумак — 478

Тушканчик — 78, 290–292

Утка — 18, 22, 25, 63, 212, 265, 288, 450, 451,
454, 458, 485, 498, 499, 514

Ушкан — 79, 478, 479, 486, 487, 489, 491

Филин — 528

Хорек — 78, 226, 234, 242, 260–271, 272–275,
277–281, 459, 465, 485, 494, 500, 511, 517

Хорек-черногруд (курна) — 78, 260, 261, 269,
272, 273, 276

Чернеть — 499, 501

Чикичей — 79, 302, 446, 447

Шагжой — 79, 167, 427—430

Шиншилла — 288

Библиография трудов А. А. Черкасова

Книги и статьи, изданные при жизни автора

Описание действий золотоискательной партии в конце 1856 и начале 1857 года в западной части Нерчинского горного округа в Прионской формации сланцев. — Горный журнал, 1858, ч. 4.

Записки охотника Восточной Сибири. Дело, 1867, № 4. — Отрывок.

Записки охотника Восточной Сибири. Издание С. В. Звонарева. Спб., 1867.

То же. Изд. 2-е, испр. и доп. Издание А. С. Суворина, Спб., 1884. Замечания на статью г. Галина. — Природа и охота, 1882, декабрь, II отд.

О сохранении ружей от пота. — Природа и охота, 1885, март, I отд. Из записок сибирского

охотника. — Природа и охота, 1883, февраль,
II отд.

Сломанная сошка. — Там же.

Култума. — Там же, ноябрь, II отд.

Урюм. — Природа и охота, 1884, январь, I
отд.

Подъездная охота в Сибири. — Там же, сен-
тябрь, I отд.; (поправка — там же, декабрь, II
отд., с. 64)

Бальджа. — Природа и охота, 1885, январь,
II отд.; февраль, II отд. В Кадаче. — Русский
вестник, 1886, январь. Разбойник. — Там же.

Зерентуй. — Природа и охота, 1886, сен-
тябрь, I отд.

Шахтама. — Там же, ноябрь, I отд.

Федот. — Природа и охота, 1887, январь, I
отд.

А. Брем. — Там же, январь, I отд.

Киргизка. — Там же, март, II отд.

Кара. — Там же, сентябрь, I отд.; октябрь, I
отд.

Солдат. — Охотник, 1887, № 10, 11.

На Алтае. — Природа и охота, 1893, I отд.,
июль (главы I–IV); август (V–IX); сентябрь
(X–XV); октябрь (XV–XX); ноябрь (XXI–XXV).

Алтайские инородцы <рецензия на сборник этнографических статей В. И. Вербицкого>. — Деловой корреспондент, Екатеринбург, 1895, № 19, 20.

Литература об А. А. Черкасове

< Рецензия на кн. «Записки охотника Восточной Сибири», изд. 1867>. — Всемирный труд, 1867, № 9.

То же. — Женский вестник, 1867, № 7. То же. — Русский инвалид, 1867, № 90.

То же. — Санкт-Петербургские ведомости, 1867, № 221. То же. — Сын отечества, 1867, № 47.

То же. — Отечественные записки, 1868, т. 176, № 1, II отд.

Галин А. Александр Александрович Черкасов. — Природа и охота, 1883, ноябрь, II отд.

< Рецензия на кн. «Записки охотника Восточной Сибири», изд. 1884 г.>. — Дело, 1883, № 9, II отд.

Баснин П. П. Памяти А. А. Черкасова. — Деловой корреспондент Екатеринбург, 1895, № 22, 24.

Баснин П. П. А. А. Черкасов. — Вестник золотопромышленности 1895, № 7.

То же. — Горный журнал, 1895, т. II.

<Некролог А. А. Черкасова.>. — Исторический вестник, 1895, IV.

То же. — Псовая и ружейная охота, 1894–1895, № 13. Друг <Галин П.>. А. А. Черкасов. — Деловой корреспондент, Екатеринбург, 1895, № 23, 25 (январь).

То же. — Екатеринбургская неделя, 1894, № 5. То же. — Охотничья газета, 1895, № 7.

Б<ыков> П. В. Черкасов А. А. Энциклопедический словарь Брокгауза и Ефрона, полутом 76, 1907, с. 572.

Ж<еребцов> Б. Сибирская охотничья беллетристика. — Охотник и пушник Сибири, 1928, № 12.

Переиздание трудов А. А. Черкасова в советское время

Записки охотника Восточной Сибири. Вступительная статья И. П. Копылова. Иркутское областное издательство, 1950. — Со значительными сокращениями.

Отзывы в периодике

Сергеев М. А. Неудачное переиздание. — Сибирские огни, 1951, № 5.

Скалой В. Н. Книги о зверях и охоте. —

Природа, 1952, № 5.

Записки охотника Восточной Сибири. Вступительная статья Е. Д. Петряева. Читинское книжное издательство, 1958. — Со значительными сокращениями.

Записки охотника-натуралиста — переименованные «Записки охотника Восточной Сибири». Вступительная статья, редакция и комментарии Е. Е. Сыроечковского. М., АН СССР, 1962, — Со значительными сокращениями и искаженным текстом.

Из записок сибирского охотника. Сборник рассказов и очерков. Составитель и автор предисловия Е. Д. Петряев. Иркутск, 1987.

Переводы книги «Записки охотника Восточной Сибири» на иностранные языки

Немецкий перевод. — Берлин, 1886.

Французский перевод Э. Готи. — Париж, изд. Делаграв, 1896. То же. 2-е изд. — Париж, 1899.



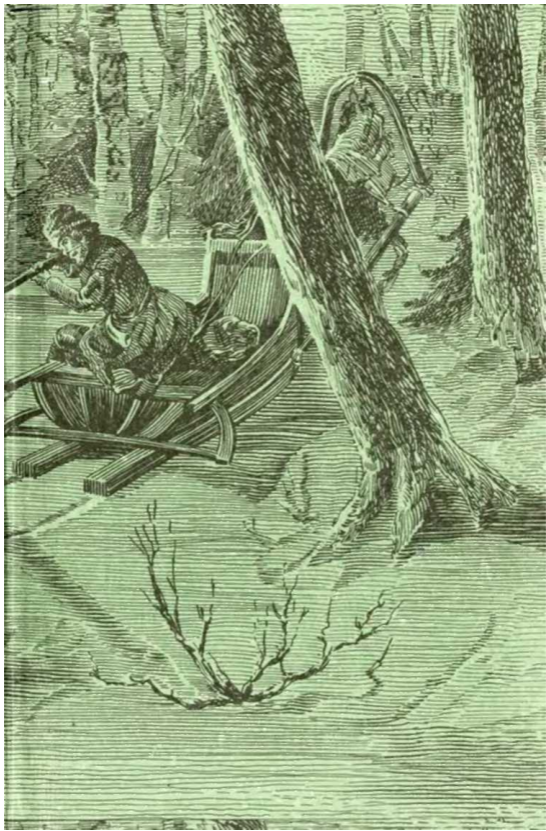



www.dmitryzhitenyov.com

Примечания

В настоящее время ружейное мастерство так ушло вперед, что я, как сибиряк, мало знакомый со скорострельным оружием различных систем, умалчиваю об них и оставляю свое повествование только о ружьях обыкновенных, старой системы.

[^^^]

2

Прежде, когда еще действовали сереброплавильные Нерчинские заводы, тогда свинцу везде было вдоволь. Но в настоящее время, когда заводы не, действуют, в свинце крайняя бедность, и нередко здешние промышленники платят за фунт свинца до 50 коп. сер.

[^^^]

3

В Забайкалье дальнобойность всякого ружья вообще называют поносом, от слова несет (пулю далеко).

[^^^]

4

Однажды я видел винтовку у казака Пичуева в Булдуруйском карауле (на р. Аргуни, по китайской границе), своедельщину, ствол которой был длиною 8 четвертей, а вся винтовка весила около 35 фунт. Била она превосходно и несла сажен на 150. Каково потаскать пешком такую машину?

[^^^]

5

Угорает, т. е. мало окисляется и не образует пленки (глета), потому что хотя свинец и успевает немного окисляться, но эта степень окисления тотчас восстанавливается на счет углерода угля и, следовательно, дает опять чистый свинец.

[^^^]

6

Часто случается, что подмоченный заряд пороха в кремневой винтовке при спуске курка хотя и загорается, но пулю не выталкивает, а газы шипя выходят через разгоревшуюся затравку, и тогда промышленники говорят, что заряд вытянуло в ухо.

[^^^]

При выписанной мною винтовке, заряжающейся с казенной части, системы Лафошё с прибором к ней послали для готовых патронов и патронташ, сделанный весь из жести и покрытый кожей. Раз на охоте я долго бежал и упал — оказалось, что я половину патронов растерял, а из патронташа вышел блин жести и кожи.

[^^^]

8

Многие охотники летом юфтовые олочки нарочно протыкают для того, чтобы в них не держалось мокро, и тогда они называются поршнями.

[^^^]

Барловой шкурой в Сибири называют такую, на которой взамен летней шерсти выступила новая зимняя, еще небольшая, но самая крепкая и прочная.

[^^^]

Гураном здесь называют дикого козла (смотри далее статью о диких козах).

[^^^]

По большей части сибирские собаки питаются — стыд сказать — людским испражнением.

[^^^]

Странно, что сибиряки в точном географическом смысле понимают Сибирь и как бы не считают ее Россией, хотя сами хорошо знают, что они русские подданные и называют себя русскими. Европейскую Россию всегда величают Россией, как будто Сибирь не Россия, так что человека, приехавшего из великороссийских губерний, сибиряки просто называют «российским», равно как и всякий привозный товар. Поэтому и я, как осибирячившийся, для краткости все, что не Сибирь, буду называть просто Россией.

[^^^]

Орочоны — особенное монгольское племя, обитающее в лесах Даурии, народ вполне кочевой (См. далее — в «Словаре устаревших и редких слов» — *прим. ред.*).

[^^^]

Уже по окончании этих заметок я слышал от многих ороchon, что медведь в марте перед самым выходом из берлоги скоблит когтями подошвы своих лап и ест эту наскобленную шелуху.

[^^^]

По существующему мраку в закупоренной берлоге.

[^^^]

То же по окончании заметок я слышал от оро-
чон, что медведь делает себе берлогу за год, то
есть если он сделает ее осенью, то ляжет в нее
только на другую осень, через год. Это он де-
лает для того, чтобы берлога, сделанная из сы-
рых материалов, например сырых прутьев,
мху, могла в год просохнуть. Они говорят, что
только крайность заставляет медведя лечь
иногда в сырую берлогу.

[^^^]

Брем говорит, что родившийся медвежонок от ручной медведицы был длиною только девяти дюймов.

[^^^]

«Егеръ, псовый охотник и стрелок» (Москва, 1852 год) на странице 63 говорит, что медведи имеют течку в марте и апреле месяцах, чего быть не может, ибо всем известно, что ранней весною видят только что родившихся медвежат, а не зимою, как приходится по его расчету, принимая 9-месячную беременность медведицы. Наконец, как же медведи будут иметь течку в марте и апреле, когда они в это время только что выходят из берлог, а медведь-самец всегда лежит один и с маткой в одну берлогу никогда не ложится, если бы и допустить, что они совокупляются в берлогах.

[^^^]

Кученок — дрова, сложенные в поленницу, закрытые сверху землей и дерном и зажженные снизу, чтобы получить уголь.

[^^^]

Балаган — шалаш, в котором живут люди.

[^^^]

Брем утверждает, что в Гамбургском зоологическом саду прирученные медведи совокуплялись с мая до половины июня и не лежа, а стоя, как собаки. Что же касается до лежбищ, замеченных мною, то не были ли это места отдохновения супругов после любовных сношений?

[^^^]

Не действует ли тут магнетизм? Известно, что собака, сделав стойку над птицей, в нескольких вершках от нее, быстро глядя на нее своими блестящими глазами, как бы приковывает птицу к месту. Кролик, посаженный перед боа, сидит как пригвожденный, видя страшные глаза удава. Не магнетизм ли это? Простолюдины в доказательство того, что медведь боится глаз человека, приводят на память то обстоятельство, что медведь, терзающий человека, нередко сдирает когтями кожу с затылка на лицо и ею действительно закрывает глаза человеку. Быть может, это отчасти и справедливо!.. В народном говоре всегда есть часть истины.

[^^^]

Многие утверждают, что шатуны бывают оттого, что у них под кожей черви, которые не дают лежать, и что у убитых шатунов нередко находили червей.

[^^^]

Читатель, быть может, спросит: как же вернувшийся ороchon нашел в лесу свою юрту, перенесенную без него женою на третье место? Очень просто: ороchon — это тот же лесной зверь, имеющий образ человека, он в состоянии выследить в лесу летом белку, а не только перенесенную юрту по снегу. Кроме того, ороchоны, кочуя с одного места на другое, всегда втыкают кол на том месте, где стояла юрта, по тому направлению, куда перекочевали.

[^^^]

Лони — прошлого года, сибирское выражение.

[^^^]

Кадача — небольшая лесистая падь, верстах в 70 к СВ от Шилкинского завода в Нерчинском горном округе.

[^^^]

Я слышал от одного товарища, бывшего в Петербурге в 1869 году, что ему некто из столичных охотников и издателей журнала однажды заметил: «Охотничьим рассказам г. Черкасова я не верю, в них есть утрировка. Например, он говорит, что один сибиряк наткнулся на шесть медведей. Ведь это вздор! Медведи никогда не ходят табунами». Не знаю, что на это сказал такому охотнику мой товарищ, но только коротко доложу ему сам, что замечание его справедливо, только не в этом случае, потому что медведица с двумя пестунами, двумя маленькими детьми и самцом-медведем, заискивающим ласки самки, — не табун, это редкая случайность. Впрочем, г. П. может не верить моим рассказам, а только выписывать факты...

[^^^]

Барнаулами здесь зовут медную монетку чекана времен Екатерины II.

[^^^]

Кукуйный, то есть ремень из шеи дикого козла (гурана) или изюбра, чрезвычайно прочный и мягкий.

[^^^]

Чага — это не что иное, как натеки на старых, высохших, полусгнивших березах, а шульта добывается из такой же березы, но не снаружи, а изнутри, около сердцевины. Не зная хорошенько, в чем дело, я попросил однажды бедную старуху, чтобы она объяснила мне, что такое шульта и что такое чага, ибо здешние бедные жители тоже употребляют их в пищу; старуха, не умея объяснить, в чем дело, сказала так: «Ну и пиши так, что шульта, мол, гнилые березовые палки, добытые из нутра березы на корню; их сваришь, так вода будет красная, которую мы, бедные, и дудим вместо кирпичного чая, а чага — березовые натеки, сваришь, — так будет вода желтая, от этой шибко сердце давит, она хуже шульти; вот и все, так и пиши — поймут».

[^^^]

Вечерка — это собрание девушек и молодых ребят в каком-либо доме вечером, где поются плясовые песни, женихи высматривают невест и кажут себя, происходят различные любовные интриги и проч. и проч.

[^^^]

Дружка — это человек-знахарь, без которого здесь не играется ни одна простонародная свадьба. Он первый везде на свадьбе, ему первый кусок, первая чарка. Обязанности его чрезвычайно разнообразны.

[^^^]

Здесь инородцы, как-то: тунгусы и братские, тела покойных, смотря по тому, как выйдет на шаманству (колдовству) — положить ли просто на землю, не зарывая, или, зарывая, за класть ли в утес или россыпь камнем, — так и хоронят. Орочны же кладут своих покойников на сайвы, то есть на деревянные лабазы, устроенные около деревьев или на срубленных деревьях, завертывая тела в бересту или во что попало. В глухих местах тайги такие воздушные могилы сохранились донныне, но в настоящее время орочам запрещено хоронить своих собратьев таким способом, и они стали зарывать умерших в землю.

[^^^]

Г. Брем говорит, что «корсак, живущий на свободе, никогда не пьет воды; в неволе же пьет, по крайней мере очень охотно, молоко».

[^^^]

Мясо рыси чрезвычайно бело и с виду походит на мясо лесного рябчика. Собаки едят его с большим аппетитом и скоро от него поправляются и жиреют.

[^^^]

Опытные сибирские промышленники по звуку выстрела за версту и даже более угадают, куда полетела пуля: мимо, в дерево или попала в зверя, но это мало; они даже знают, куда именно попала пуля, то есть в мякоть или по костям. Я сначала не верил, чтобы можно было узнать, куда полетела пуля, по одному звуку выстрела, но потом, когда сам стал наблюдать за этим, то убедился в истине, которой прежде не верил. Действительно, если охотник выстрелит мимо, то звук от выстрела или, как говорят здесь, голк, как-то не полон, не густ, чего-то недостает, а иногда и слышится свист пули, летящей в воздухе. Если пуля ударит мимо же — в дерево, то как-то особенно щелкнет, и звук весьма крепок; когда же пуля ударит в зверя, по костям, например по лопаткам, то звук полон, густ и пуля как-то глухо щелкнет, или, как здесь говорят, пучкнет, как бы сильно брошенный камень в густо смешанную глину. Трудно передать это письменно, нужно опытом и навыком дойти до этих тонкостей, чтобы вполне поверить ис-

тине.

[^^^]

Опустил — значит поскакал во весь мах, полетел марш-марш.

[^^^]

Туземные орочоны утверждают, что некоторые росوماхи щенятся весной в норах, для чего готовят себе сами поместительные жилища на манер барсучьих нор.

[^^^]

В этом случае волк далеко умнее барсука: он разборчив и на тех животных, которые защищаются спереди, нападает сзади, например свиней, коров, а кои надеются на свои задние ноги, как лошади, — всегда спереди.

[^^^]

Варнаком здесь называют клейменных ссыль-но-каторжных и употребляют это слово как брань.

[^^^]

Кто желает покороче познакомиться с соболем и его жизнью, советую прочитать превосходную статью (в брошюре) Л. П. Сабанеева «Соболь и соболиный промысел», Москва, 1875 г. (Современное издание — кн.: Л. П. Сабанеев. «Охотничьи звери». М., Физкультура и спорт, 1988, с. 294–351. — Ред.)

[^^^]

Река Уссури впадает в Амур с правой его стороны.

[^^^]

Гольды — особое монгольское племя.

[^^^]

Хабаровка теперь уже город.

[^^^]

Длина всего тела выдры колеблется от 2½ и почти до 4 футов, а вышина в зашейке у взрослого самца достигает одного фута.

[^^^]

Примечание. При исправлении и дополнении своих записок я нарочно оставляю эти строки как прежнее свое мнение, которое и подтвердилось фактами воспитания выдр, кои не были под руками у меня прежде.

[^^^]

Примечание. Туземцы степную дикую кошку называли мануль. Вероятно, это тот самый зверек, про которого упоминает знаменитый Паллас.

[^^^]

Сборщики пушнины берут хорьковые шкурки только те, которые с хвостами; если каким-нибудь образом хвост будет отрезан, шкурка не берется покупателем. Чем больше и пушистее хвост, тем дороже цена шкурки, и наоборот. Из первых рук шкурки колонков уходят обыкновенно от 80 коп. до 1 р. 25 коп. штука.

[^^^]

Статистическое обозрение Сибири, составл. д.
с. с. Гагемейстером. Часть 2-я, стр. 253.

[^^^]

Там же, таблиця XII.

[^^^]

51

Длина его тела колеблется между 12 и 15 дюймами.

[^^^]

Вот почему некоторые жители Забайкалья зовут этих зверьков оплетаями.

[^^^]

Большая часть настоящих сибирских фамилий не оканчивается на — ны, а на — ых, например: Черемных, Сизых, вероятно потому, что сибиряки всегда спрашивают незнакомого человека так: «Чьих вы?»

[^^^]

В тех местах, где березник мелкий, сохатый нагибает деревца подбородком или прямо достаёт верхушки их ртом, которые и скусывает.

[^^^]

Ходовую ночью здесь называют такую, в которую идет всякий зверь на солонец, солянку или озеро без разбору. Если с вечера потянет свежим воздухом и закричат козы, это служит лучшим признаком ходовой ночи. Напротив того, в глухую ночь ни один зверь не пойдет никуда. Такие ночи бывают тихи, как-то удушливы, ветерок не шелохнет, кругом мертвая тишина — все эти приметы служат признаками глухой, неходовой ночи. Вообще можно сказать: чем холоднее и яснее ночь, тем лучше идет зверь. В светлые месячные ночи осторожные звери приходят редко, в такое время они обыкновенно являются на солонцы и озера или до восхода луны, или вскоре после ее заката.

[^^^]

Замечено, что изюбры в ненастье ревут мало, не токуют; вот почему в дождливую осень рев их слышен редко, но в сухую, ясную, холодную голос изюбров слышится всюду, особенно по утрам и вечерам.

[^^^]

Надо заметить, что все копытные звери — козуля, изюбр и проч., — жируя в лесу или в степи и не подозревая присутствия врага, бываю́т на вид как-то толсты, тучны, с большими отвислыми брюшинами — тогда охотнику целить в них ловко. Если же они чуют врага, то всегда подбираются, подтягивают брюхо, делаются гораздо тоньше — словом, несравненно меньшими на вид; все это совершается в одну минуту, и тогда попасть в них пулей гораздо труднее. Эта очевидность служит хорошим признаком для охотника и рельефно указывает ему, слышат его животные или па́сутся без всякого подозрения.

[^^^]

Те орочны, которые проживают около таежных золотых промыслов, по требованию русских доят маток и продают молоко за хлеб, соль, чай и другие припасы.

[^^^]

В «С-П. Ведомостях» за август 1867 г. № 211 некто г. Тур-н в статье своей об моей книге между прочим говорит, что подобную пословицу он слышал сам не один раз, бывши в Сибири, с тою только разницею, что ее применяли в охоте на сохатого. Я же могу его уверить, что в Забайкалье пословицу эту применяют только к охоте за кабанами. Здесь сохатых не так боятся, как секачей, — это факт.

[^^^]

Здесь самцы дрофы прилетают рано, иногда в начале февраля, а самки — в марте и апреле.

[^^^]

Панты — весенние рога изюбра; смотри описание этого зверя.

[^^^]

В некоторых же местах Забайкалья белков-
щики лошадей не куют совсем и кроме вето-
ши на промысле ничем не кормят.

[^^^]

Сибиряки, идя надолго на промысел, всегда накануне бывают в бане; они говорят, что нечистым нехорошо отправляться на охоту.

[^^^]

Тулун — кожаный мешок.

[^^^]

Туяс — сосуд из бересты, имеющий вид цилиндра с дном и крышкой из дерева.

[^^^]

У харазы мездра обыкновенно бывает темная, почему многие промышленники такие шкурки вымораживают, отчего мездра белеет, но опытные сборщики пушнины узнают подделку.

[^^^]

Эта глава не пронумерована у автора. — Ред.

[^^^]

Комментарии

...Журнал «Охоты и природы»... — Журнал Л. П. Сабанеева назывался «Природа и охота».

[^^^]

...тунгусы и братские. — Братские — искаженное бурятские.

[^^^]

...не по зоологическим основаниям, а по степени важности зверя в охотничьем мире. — В переиздании книги Черкасова 1962 г. (изд. АН СССР), вышедшей под названием «Записки охотника-натуралиста», к этому тексту дан обширный комментарий о ненаучности подобного разделения зверей. Но ведь об этом предупреждает и сам автор.

[^^^]

4

...так называемыми кедровками (род желны). — Кедровка относится к отряду воробьиных (семейство вороновых). Желна (черный дятел) относится к отряду дятловых.

[^^^]

5

...приносят по 5 молодых, но я этому не верю. — Известны случаи, когда медведица приносила даже шесть медвежат.

[^^^]

...с пестуном и двумя лонскими детьми (прошлогодними) и с двумя новорожденными... — Известный охотник и охотничий автор князь А. А. Ширинский-Шихматов утверждает, что ценная медведица не берет к себе в берлогу ни лончака, ни пестуна, они могут лежать только с яловой медведицей.

[^^^]

...заводятся в носу черви. — Утверждение
очень сомнительное.

[^^^]

8

...в состоянии съесть небольшую корову за один раз... — За один раз медведь способен съесть не более 30 кг мяса.

[^^^]

9

...он в состоянии съесть за один раз теленка или дикую козу... — За один раз волк съедает не более 15 кг мяса.

[^^^]

...Глаза волка в темноте издают какой-то особенный, неприятный свет... — Глаза волка светятся отраженным светом, а не излучают его сами.

[^^^]

...сначала чрезвычайной тонкости обоняния ворона, а потом его зоркости. — Обоняние у ворона, как у всех птиц, очень слабое.

[^^^]

...это замечание относительно зверей и птиц не есть ли общее... — У некоторых хищных птиц (у ястребов, например) самки крупнее самцов.

[^^^]

...шкура ее до того крепка, что собаки ее прокусить не в состоянии... — Не соответствует действительности.

[^^^]

...барсук охотно сосет эту жидкость... — Не соответствует действительности.

[^^^]

...Под горлом у куницы желтое пятно. — Судя по описанию, речь идет об обыкновенной (или лесной) кунице, но в Восточной Сибири она не водится и не водилась в прошлом веке. Е. Е. Сыроечковский предполагает, что сибиряки, возможно, принимали за куницу некоторые цветковые разновидности соболей, тем более что светлоокрашенные соболи с желтым горловым пятном встречались в Восточной Сибири.

[^^^]

...Течка куниц бывает зимою в великом посту... — Зимнее возбуждение куниц называется ложным гоном, настоящая же течка бывает в июле-августе.

[^^^]

...приписывают особого рода болезни, которую называют альбинизмом... — Альбинизм не болезнь, а отсутствие нормальной пигментации.

[^^^]

...Течка соболей бывает зимой... — Зимой у соболей (как и у куниц — см. выше, прим. 17) бывает ложный гон, а настоящий гон — в июне-июле.

[^^^]

... («Ил. ж. ж.» — Брем) — А. А. Черкасов имеет в виду «Иллюстрированную жизнь животных» А. Брема.

[^^^]

...беременность ее продолжается, надо полагать, не менее 9 недель... — Беременность самки соболя длится 8–9 месяцев; ошибка проистекает из-за того, что зимний ложный гон принимали за истинный.

[^^^]

...диких кошек различают двух родов... — В Забайкалье встречается в основном один вид диких кошек — манул (*Felis manul* Pall.), в крайних восточных лесных районах (бассейн Амура) встречается дальневосточный лесной кот, которого, вероятно, и имел в виду Черкасов.

[^^^]

...большие называются хорьками, а меньший род — солонгоями. — Солонгой и колонок относятся к разным видам.

[^^^]

...в полусонном состоянии. — Колонок не впадает зимой в спячку, просто в сильные морозы становится малоактивным.

[^^^]

...будто уд самца действительно костяной с суставом посредине... — Косточка эта не имеет сустава.

[^^^]

...привык хорька-черногруда называть курной... — Научное название курны — светлый хорь (*Putoris evermanni* Less).

[^^^]

...так сильно воняет, что птицы падают с жердочек на пол... — Чувствительность кур здесь сильно преувеличена.

[^^^]

...Джумбура, или еврашка... — Научное название — суслик. В Забайкалье — два вида: длиннохвостный суслик (*Citellus indulatus* Pall.) и забайкальский, или даурский, суслик (*Citellus dahuricus* Brand.).

[^^^]

...различают летяг двух пород... — В Сибири обитает только один вид — *Pteromys volans* L.; отмеченные Черкасовым породы вовсе не породы, а индивидуальная изменчивость окраски.

[^^^]

...Тушканчики весьма разнообразны цветом шерсти и величиною. — Наиболее распространен в Сибири один вид — сибирский тушканчик (*Allactaga sibirica* Forst.). В Забайкалье могут встречаться (намного реже) еще один-два вида.

[^^^]

...высасывая молоко на ходу... — Это широко распространенная легенда не подтверждена наблюдениями.

[^^^]

...сибиряки называют енотом... — Речь идет о енотовидной собаке.

[^^^]

...зовут без различия барса... — Барс и леопард — название одного и того же зверя (*Panthera pardus* L.).

[^^^]

...там бабры тоже китайские выходцы. — В среднем течении Амура тигры и леопарды оседлы.

[^^^]

...Шкура этого барса... — См. прим. 32.

[^^^]

...называют дикими собаками. — Имеется в виду, вероятнее всего, красный волк (*Canis alpinus* Pall.). Редкий вид, занесен в Красную книгу СССР.

[^^^]

...Хвоста у него нет... — У изюбра (и дикой козы) хвост есть, только очень короткий.

[^^^]

...не имеют желчи. — У некоторых копытных (изюбра, козули) нет не желчи, а желчного пузыря; желчь из печени по тонкой протоке поступает непосредственно в пищеварительный тракт.

[^^^]

...имеют внутри сердца небольшую косточку, имеющую вид креста. — Не соответствует действительности.

[^^^]

...Вместо хвоста козуля имеет только небольшую кисточку волос... — Хвост у козули (ди- кой козы) есть, правда очень короткий (см. прим. 36).

[^^^]

...Шигда — это две волокнистые желёзки... —
На самом деле это полосы сухожилий.

[^^^]

...Зерен чрезвычайно похож... — Современное научное название этого зверя — дзерен (*Gazella gutturosa* Pall.). Редкий вид, занесен в Красную книгу СССР.

[^^^]

...нельзя умолчать о чикичее... — Современное научное название чикичея — кулан (*Equus hemionus* Pall.), в настоящее время в Забайкалье не водится (истреблен).

[^^^]

...и арголей... — Современное научное название архар, или аргали (*Ovis ammon* L.). В настоящее время в Забайкалье не встречается.

[^^^]

...носит туземное название тарбагана. — Современное научное название тарбагана — монгольский (сибирский) сурок (*Marmota sibirica* Radde).

[^^^]

...меха баргузинских тарбаганов... — По современной научной классификации это камчатский (черношапочный) сурок (*Marmota camtschatica* Pall.), близкий к монгольскому сурку (тарбагану) вид.

[^^^]

...самец быстро валит самку на спину и совокупляется лежа. — Совокупление тарбаганов происходит так же, как и у всех других сурков.

[^^^]

...тумаки произошли от скрещивания беляков с русаками. — Зайца-русака в Забайкалье вообще нет и не было, поэтому предположение Черкасова неверно; в этих местах обитает два вида — заяц-беляк и толай (у Черкасова — толуй).

[^^^]

...Нет ли тут ошибки... — В своих сомнениях Черкасов прав: беременность беляка длится около 50 дней.

[^^^]

...Белка чрезвычайно плодовита... — Приведенные в тексте ниже сведения о плодовитости белки очень преувеличены: сибирские белки дают два помета в год (притом второй помет бывает не у всех самок), в каждом помете — до восьми детенышей.

[^^^]